

TOSHIBA

Mașină de spălat cu uscător

MANUALUL PROPRIETARULUI

TWD-BJ90W4GE

Citiți acest manual

Utilizați toate instrucțiunile și explicațiile despre instalare înainte de utilizare. Urmați cu atenție instrucțiunile. Păstrați la îndemână instrucțiunile de operare pentru utilizarea ulterioară. Dacă aplicația este vândută sau transmisă, asigurați-vă că noul proprietar primește întotdeauna instrucțiunile de operare.



ATENȚIE: SUPRAFAȚĂ FIERBINTE!



ATENȚIE: RISC DE INFLAMARE!

CUPRINS

INSTRUCȚIUNI DE SIGURANȚĂ

- Instrucțiuni de siguranță..... 2

INSTALARE

- Descrierea produsului.....10
- Instalarea..... 11

OPERARE

- Pornirea rapidă..... 15
- Înainte de fiecare spălare..... 17
- Distribuitor de detergenți.....18
- Panoul de control.....19
- Opțiuni..... 20
- Alte funcții..... 23
- Programe..... 24
- Tabelul programelor de spălare..... 25

ÎNGRIJIRE

- Curățarea și îngrijirea..... 28
- Depanarea..... 29
- Specificații tehnice..... 30

INSTRUCȚIUNI DE SIGURANȚĂ

■ INSTRUCȚIUNI DE SIGURANȚĂ

- Acest dispozitiv nu este destinat utilizării de către persoane (inclusiv copii) cu abilități fizice, senzoriale sau mentale limitate sau lipsă de experiență și cunoștințe, cu excepția cazului în care au primit controlul sau instrucțiunile de utilizare a dispozitivului de către persoana responsabilă pentru siguranța lor.
- Trebuie să aveți grijă ca copiii să nu se joace cu mașina.
- Dacă cablul de alimentare este deteriorat, acesta trebuie înlocuit de către producător, agentul său de service sau specialiști cu calificări similare pentru a evita pericolul.
- Utilizați seturile de furtunuri noi furnizate cu dispozitivul, nu trebuie reutilizate seturile de furtunuri vechi.
- Găurile nu trebuie acoperite cu covor.
- Acest aparat este destinat utilizării în gospodărie și în aplicații similare, cum ar fi:
 - Zone de bucătărie din magazine, birouri și alte medii de lucru;
 - Case de tip fermă;
 - Pentru clienți din hoteluri, moteluri și alte spații rezidențiale;
 - Hoteluri de tip “noptare și mic dejun”
 - Zone comune în clădirile de apartamente sau într-o spălătorie.
- Presiunea maximă admisă de apă la intrare pentru dispozitivele destinate conectării la alimentarea cu apă este de 1 MPa.
Presiunea minimă admisă a apei de intrare este de 0,05 MPa, dacă este necesar pentru o bună funcționare a mașinii.

INSTRUCȚIUNI DE SIGURANȚĂ

■ INSTRUCȚIUNI DE SIGURANȚĂ

Pentru siguranța dvs., informațiile din acest manual trebuie respectate pentru a reduce riscul de incendiu sau explozie, șocuri electrice sau pentru a preveni deteriorarea bunurilor, a vătămarilor personale sau a pierderilor de viață. Explicația simbolurilor:

Avertizare!

Această combinație de cuvânt, simbol și semnal indică o situație potențial periculoasă care poate duce la moarte sau răni grave, dacă nu este evitată.

Atenție!

Această combinație de cuvânt, simbol și semnal indică o situație potențial periculoasă care poate duce la răni ușoare sau minore, sau deteriorarea proprietății și a mediului.

Notă!

Această combinație de cuvânt, simbol și semnal indică o situație potențial periculoasă care poate duce la răni ușoare

Avertizare

Șoc electric!

- În cazul în care cablul de alimentare este deteriorat, acesta trebuie înlocuit de către producător, agentul său de service sau de persoane calificate în mod similar pentru a evita un pericol.

INSTRUCȚIUNI DE SIGURANȚĂ

- Folosiți seturile de furtun noi furnizate împreună cu dispozitivul, seturile de furtunuri vechi nu trebuie reutilizate.
- Deconectați mașina înainte de utilizare.
- Deconectați întotdeauna mașina și opriți apa după utilizare. Presiunea standard a apei de intrare: 0,05 MPa ~ 1 MPa.
- Mașina trebuie să fie împământată. În cazul unor dereglări sau defecțiuni, împământarea va reduce riscul de electrocutare, oferind calea cea mai mică de rezistență cu curent electric.
- Această mașină este echipată cu un cablu, un conductor de împământare și mufă de împământare.
- Ștecherul trebuie să fie conectat la o priză corespunzătoare care să fie corect instalată și împământată în conformitate cu toate codurile locale.
- Conectarea incorectă a dispozitivului atunci când utilizați o priză fără împământare sau dacă terminalul de la priză nu se încadrează la borna de masă a fișei de alimentare, poate duce la riscul de electrocutare. Contactați un electrician calificat sau un profesionist în service dacă aveți îndoieli că mașina este împământată corect.
- Nu modificați fișa furnizată împreună cu mașina. Dacă nu se potrivește la priză, contactați un electrician calificat pentru a instala priza corespunzătoare.
- Asigurați-vă că apa și dispozitivele electrice sunt conectate de către un tehnician calificat în conformitate cu instrucțiunile producătorului și cu reglementările locale de siguranță.

INSTRUCȚIUNI DE SIGURANȚĂ

- Deconectați dopul înainte de curățare sau utilizare.
- Nu folosiți prize cu un curent nominal mai mic decât cel al mașinii. Nu deconectați niciodată dopul cu o mână umedă.
- Vă rugăm să vă amintiți să opriți apa și alimentarea imediat după spălarea hainelor.

Risc pentru copii!

- Mașina poate fi folosită de copii de la 8 ani și mai mari, precum și de persoane cu abilități fizice, senzoriale sau mentale limitate, sau lipsă de experiență și cunoștințe, sub supraveghere sau după citirea instrucțiunilor privind utilizarea în siguranță a mașinii și înțelegerea pericolului asociat cu aceasta. Copiii nu ar trebui să se joace cu aparatul. Curățarea și utilizarea mașinii nu trebuie efectuată de copii fără supraveghere.
- Copiii sub 3 ani trebuie monitorizați, astfel încât să nu se joace cu mașina.
- Animalele și copiii pot urca în mașină. Verificați mașina înainte de fiecare utilizare.
- Aveți grijă să nu lăsați copiii să se joace cu mașina.
- Ușa de sticlă poate fi foarte fierbinte în timpul funcționării. Țineți copiii și animalele de companie departe de mașină atunci când lucrați în camere foarte umede, precum și în încăperi cu gaze explozive sau corozive.
- Îndepărtați toate ambalajele și șuruburile de transport înainte de a utiliza mașina. În caz contrar, se pot provoca pagube grave.
- Ștecherul trebuie să fie ușor accesibil după instalare.

INSTRUCȚIUNI DE SIGURANȚĂ

Pericol de explozie!

- Nu spălați și nu uscați obiectele care au fost curățate, spălate, înmuiate sau acoperite cu substanțe inflamabile sau explozive (cum ar fi ceara, uleiul, vopseaua, benzina, degresantele, solvenții de curățare uscată, kerosenul etc.). Acest lucru poate provoca un incendiu sau o explozie.
- O mașină de spălat cu uscător nu trebuie utilizată dacă s-au folosit substanțe chimice industriale pentru curățare.
- Aerul de evacuare nu trebuie să iasă prin hornul conceput pentru a îndepărta vaporii de la aparatele care lucrează pe bază de gaz sau pe alți combustibili.
- Clătiți bine produsele cu mâna înainte de a le introduce în mașină.

ATENȚIE!

Instalarea unei mașini de spălat cu uscător!

- Mașina este destinată numai utilizării în interiorul încăperilor.
- Aparatul nu este destinat utilizării încorporate.
- Găurile nu trebuie acoperite cu covor.
- Mașina nu trebuie să fie instalată în baie sau în încăperile foarte umede, precum și în încăperi cu gaze explozive și corozive.
- O mașină cu o singură supapă de intrare poate fi conectată la o sursă de apă rece.
- Ștecherul trebuie să fie accesibil după instalare.
- Nu instalați aparatul în spatele unei uși blocabile, ușă glisantă sau ușă cu o balama opusă părții laterale a mașinii de spălat cu uscător.
- Nu instalați mașina într-un loc umed.
- Aparatul nu este destinat încorporării.

INSTRUCȚIUNI DE SIGURANȚĂ

- Îndepărtați toate ambalajele și șuruburile de transport înainte de a utiliza mașina. În caz contrar, ar putea rezulta pagube grave.

Pericol de deteriorare a mașinii!

- Mașina dvs. este concepută doar pentru uz casnic și numai pentru țesături care se pot spăla în mașini.
 - Nu vă ridicați și nu vă așezați pe capacul superior al mașinii.
 - Nu vă sprijiniți de ușa mașinii.
 - Precauții atunci când lucrați cu mașina:
 1. Șuruburile de transport trebuie reinstalate din nou de un specialist.
 2. Apa acumulată trebuie vărsată din mașină.
 3. Manevrați utilajul cu atenție. Nu țineți niciodată partea proeminentă a mașinii în timp ce ridicați. Ușa mașinii nu trebuie utilizată ca mâner în timpul transportului.
 4. Această mașină este grea. Transportați cu grijă.
 5. Nu puneți mâinile în rezervorul în care curge apa.
-
- Vă rugăm să nu închideți ușa cu o forță excesivă. Dacă vă este dificil să închideți ușa, verificați dacă ați introdus și distribuit corect hainele.
 - Nu spălați covoarele.

Funcționarea dispozitivului!

- Înainte de prima spălare, executați mașina pe un ciclu complet, fără haine în interior. Program propus "CURĂȚAREA TAMBURULUI."
- Solvenții inflamabili și explozibili sau toxici sunt interziși. Este interzisă utilizarea benzinei, alcoolului etc. ca detergenți. Vă rugăm să selectați doar detergenți adecvați pentru spălarea mașinilor, în special pentru mașinile de spălat cu încărcare frontală.

INSTRUCȚIUNI DE SIGURANȚĂ

- Asigurați-vă că toate buzunarele sunt goale. Obiectele ascuțite și dure, cum ar fi o monedă, broșă, cuie, șurub sau piatră etc. pot provoca pagube grave dispozitivului.
- Vă rugăm să verificați dacă apa a fost evacuată în tambur înainte de a deschide ușa. Vă rugăm să nu deschideți ușa dacă există apă vizibilă.
- Există pericol de arsuri atunci când mașina scurge apa fierbinte pentru spălare.
- Nu adăugați niciodată apă cu mâna în timpul spălării.
- După terminarea programului, vă rugăm să așteptați două minute pentru a deschide ușa.
- Dacă doriți să uscați țesături care au fost contaminate cu ulei vegetal sau produse de îngrijire a părului, înainte de a le pune într-un uscător de haine, clătiți-le mai întâi în apă caldă cu un detergent suplimentar, acest lucru va reduce, dar nu va elimina pericolul.
- Trebuie să fie prevăzută o ventilație suficientă pentru a preveni fluxul de gaze în cameră de la aparate, alți combustibili, inclusiv de flăcări deschise.
- Nu uscați obiectele nespălate în mașină.
- Produsele care au fost contaminate cu substanțe precum ulei vegetal, acetonă, alcool, benzină, kerosen, îndepărtarea petelor, terebentină, ceară și îndepărtători de ceară, trebuie să fie spălate în apă fierbinte cu detergent înainte de uscare în mașină.
- Nu uscați articole precum cauciuc spumos (spumă din latex), capace de duș, materiale textile impermeabile, produse acoperite cu cauciuc sau îmbrăcăminte din cauciuc spumos în mașină.

INSTRUCȚIUNI DE SIGURANȚĂ

- Balsamurile de rufe sau alte produse similare trebuie utilizate în conformitate cu instrucțiunile de pe catifelarea țesăturii.
- Partea finală a procesului în mașina de spălat cu uscător are loc fără încălzire (ciclul de răcire), astfel încât lucrurile să aibă o temperatură la care să nu fie deteriorate.
- Înainte de a folosi utilajul, scoateți toate obiectele din buzunare, cum ar fi brichete și chibrituri.
- AVERTIZARE: Nu opriți niciodată mașina de spălat și uscătorul până când uscarea nu este completă decât dacă toate elementele sunt îndepărtate și distribuite rapid, astfel încât căldura să se disipeze.

Ambalare / Aparat vechi



Această etichetă indică faptul că acest produs nu trebuie aruncat cu alte deșeuri menajere din întreaga UE. Pentru a preveni posibile daune aduse mediului sau sănătății umane de la eliminarea necontrolată a deșeurilor, aruncați-l în mod responsabil pentru a facilita reutilizarea resurselor materiale. Folosiți sisteme de colectare sau contactați vânzătorul de unde a fost achiziționat produsul. El poate primi mașina de spălat veche pentru o reciclare ecologică.

INCTALARE



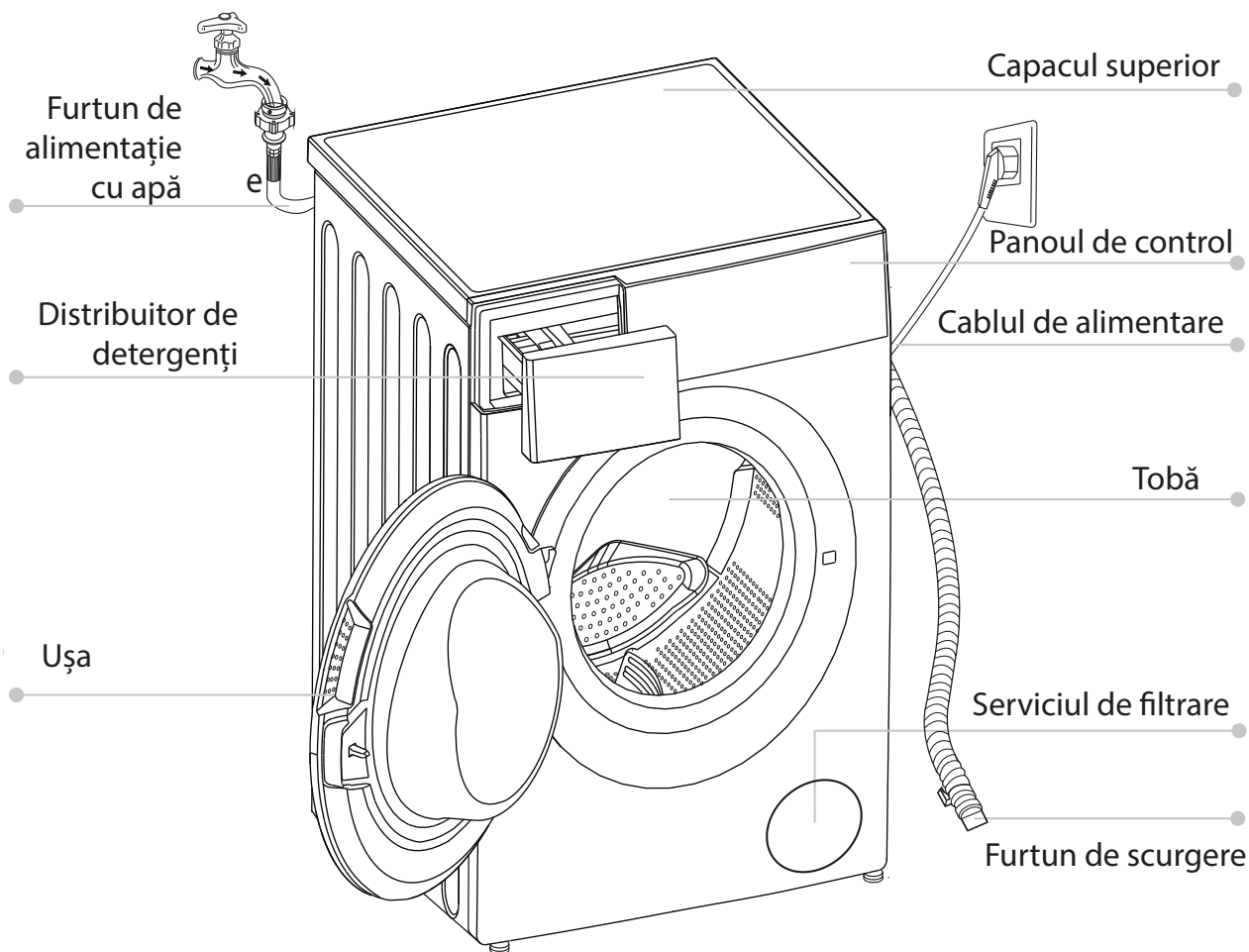

■ DESCRIEREA PRODUSULUI

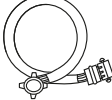
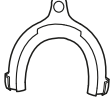

📌 Notă!

- Diagrama cu linii de produse este doar pentru referință, vă rugăm să consultați produsul real ca standard.

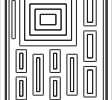
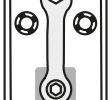
Accesorii

| | | | | | | | |
|---|---|---|---|---|--|---|---|
|  |  |  |  |  |  |  |  |
| Dop pentru gaură | Furtun de alimentare cu apă rece | Stativ pentru furtunul de scurgere (Opțional) | Manualul proprietarului | Panou cu rezistență la șobolan (Opțional) | Chee (Optional) | Șurub (Opțional) | Recipient |

INSTALARE

■ INSTALAREA

Zona de instalare

⚠ Avertisment

- Este necesar un loc stabil pentru a preveni balansarea!
- Asigurați-vă că produsul nu este instalat pe cablul de alimentare

1. Suprafață rigidă, uscată și nivelată
2. Evitați lumina directă a soarelui
3. Ventilație eficientă
4. Temperatura camerei este peste 0 ° C
5. Instalați departe de resursele de căldură, cum ar fi cărbunele sau gazul.

Despachetarea mașinii de spălat

⚠ Avertisment!

- Materialul de ambalare (de exemplu, pelicula, penoplast) poate fi periculos pentru copii.
- Există riscul de sufocare! Țineți toate ambalajele departe de copii.

1. Scoateți cutia de carton și ambalajul din strat de penoplast.
2. Ridicați mașina de spălat și îndepărtați ambalajul de bază. Asigurați-vă că triunghiul mic din cauciucul spumant este îndepărtat de partea inferioară. Dacă nu, așezați unitatea cu suprafața laterală, apoi îndepărtați manual cauciucul spumant din partea inferioară a unității.
3. Scoateți banda care fixează cablul de alimentare și furtunul de scurgere.
4. Scoateți furtunul de intrare din tambur.

Scoateți șuruburile de transport

⚠ Avertisment!

- Trebuie să scoateți șuruburile de transport din partea din spate înainte de a utiliza produsul.
- Veți avea nevoie din nou de șuruburile de transport dacă mutați produsul, deci asigurați-vă că le păstrați într-un loc sigur.

Vă rugăm să urmați următorii pași pentru a scoate șuruburile:

1. Slăbiți 4 șuruburi cu cheia, apoi scoateți-le.
2. Încărcați găurile cu dopuri pentru orificiile de transport.
3. Păstrați corect șuruburile de transport pentru utilizarea viitoare.

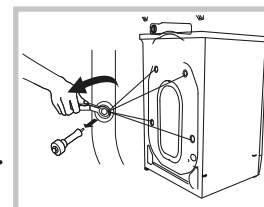
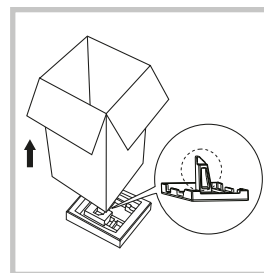
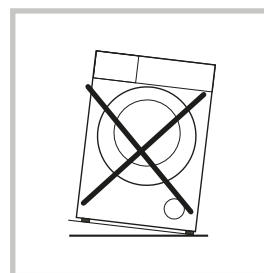
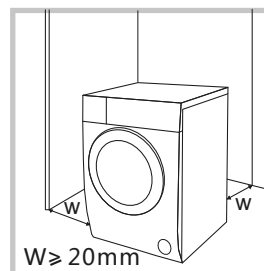

INSTALARE

Nivelarea mașinii de spălat

⚠ Avertisment!

- Verificați cu ajutorul unui gradiometru dacă poziția mașinii de spălat este echilibrată.
- Dacă nu există un gradiometru, verificați balanța conform următoarei metode.

1. Dacă aparatul este echilibrat de la stânga la dreapta.

- Luați un băț lung și legați o sfoară la capăt. Legați un obiect greu la capătul funiei.
- Agățați funia pe capacul superior al mașinii de spălat. Reglați picioarele astfel încât diferența dintre „a” și „b” să fie mai mică de 1 cm.

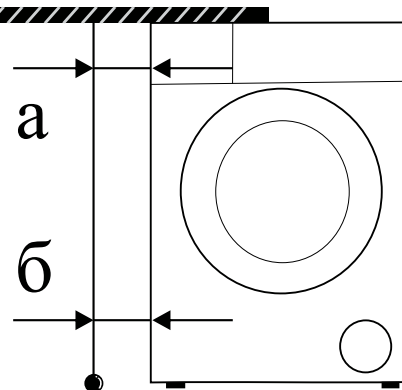

2. Dacă mașina este echilibrată din față în spate.

- Puneți bățul în mijlocul panoului de control și agățați funia în fața mașinii.
- Lăsați 13 cm de la capătul frânghiei până la marginea panoului de control. Reglați picioarele la „c” - 5,5 ~ 6,5 cm („c” este distanța de la funie pînă la partea inferioară a capacului frontal).

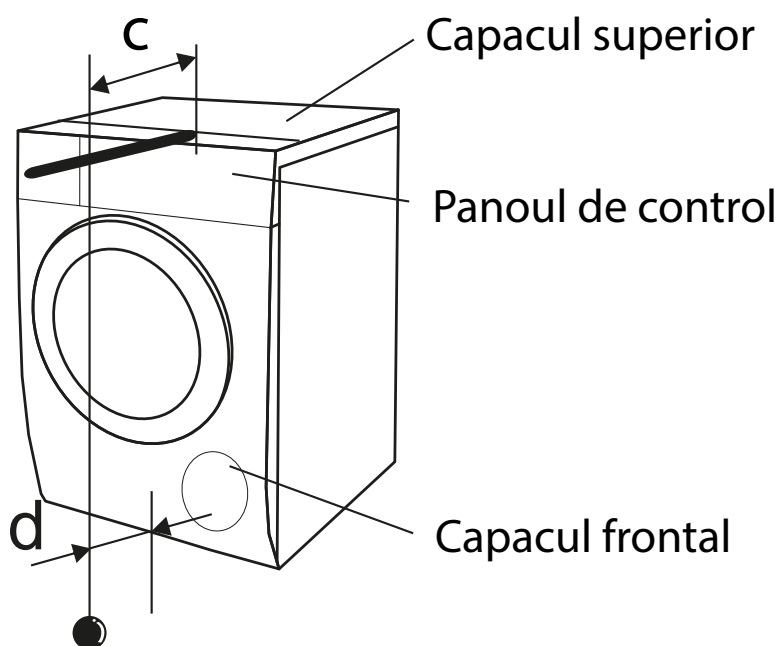

INSTALARE

Nivelarea mașinii de spălat

⚠️ Avertisment!

Piulițele de blocare pe toate cele patru picioare trebuie să fie bine înșurubate pe carcasă.

1. Verificați dacă picioarele sunt bine fixate pe șasiu. Dacă nu, vă rugăm să le mutați în poziția inițială, strângeți piulițele.
2. Slăbiți piulița de blocare, rotiți picioarele până când acestea sunt în contact ferm cu podeaua.
3. Reglați picioarele și fixați-le cu o cheie, asigurați-vă că mașina este într-o poziție stabilă.

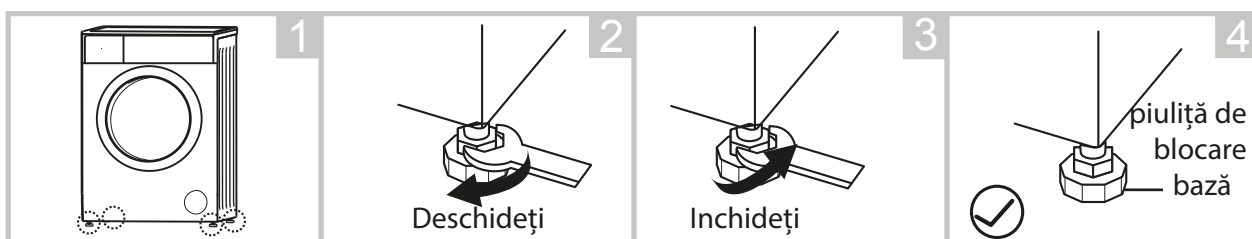

Conectarea furtunului de alimentare cu apă

⚠️ Avertisment!

- Pentru a preveni scurgerile sau deteriorarea apei, urmați instrucțiunile din acest capitol.
- Nu îndoiiți, nu zdrobiți, nu modificați sau rupeți furtunul de alimentare cu apă.

Conectați furtunul de intrare conform indicațiilor. Există două modalități de conectare a furtunului de intrare.

1. Conexiune între un robinet obișnuit și un furtun de intrare.

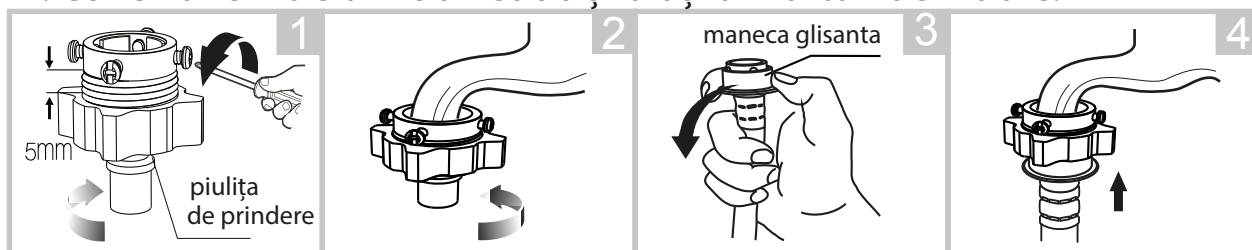

Slăbiți piulița și cele patru șuruburi

Strângeți piulița și cele patru șuruburi

Apăsați pe maneca glisanta și introduceți furtunul de intrare la bază de conectare

Conexiunea finalizată

2. Conexiune între robinet special și furtunului de intrare

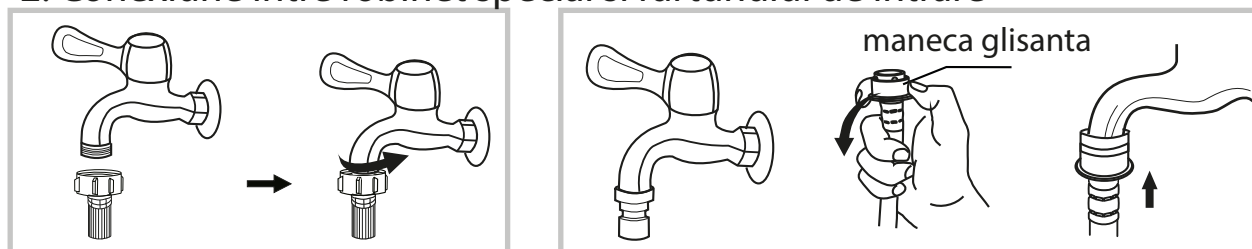

Robinet filetat și furtunul de intrare

Robinet special pentru mașina de spălat

INSTALARE

Conectați celălalt capăt al furtunului de admisie la supapa de intrare pornită în partea din spatele mașinii și strângeți furtunul în sens orar.

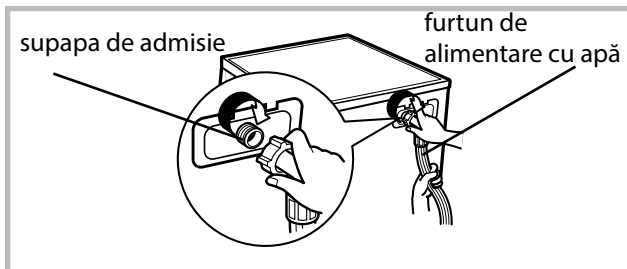

Furtunul de scurgere



Avertisment!

- Nu îndoiți și nu extindeți furtunul de scurgere.
- Poziționați corect furtunul de scurgere, altfel ar putea curge apa.

Există două moduri de a instala capătul furtunului de scurgere:

1. Puneți-l într-o țevă.
2. Conectați-l la o conductă cu scurgere.

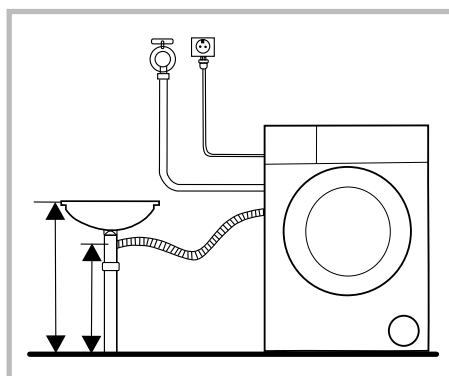
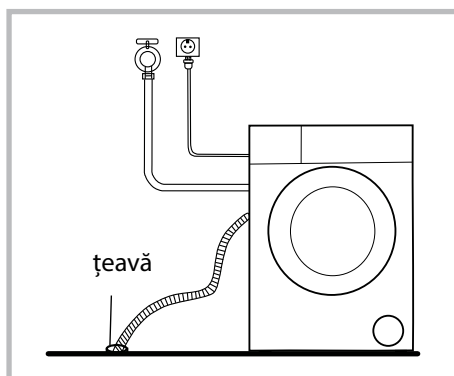

NOTĂ!

- Dacă mașina are suport pentru furtunul de scurgere, instalați-o după cum urmează.

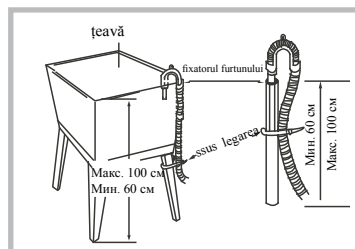
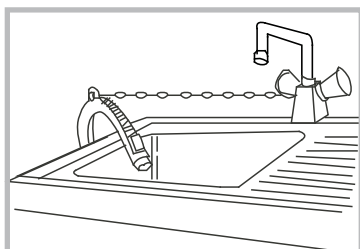

Avertisment!

- Când instalați furtunul de scurgere, fixați-l corect cu o funie.
- Dacă furtunul de scurgere este prea lung, nu-l coborâți adânc în mașina de spălat, deoarece acest lucru poate provoca zgomote anormale.

OPERARE

■ PORNIREA RAPIDĂ



Atenție!

- Înainte de spălare, vă rugăm să vă asigurați că aparatul este instalat corect.
- Înainte de prima spălare, porniți mașina pentru un ciclu complet, fără haine în interior. Programul propus- curățarea tamburului.

1. Înainte de spălare

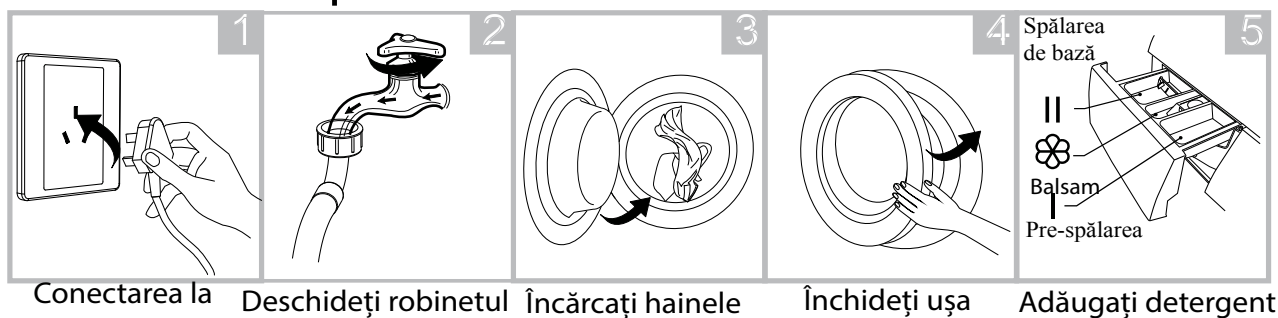

1 Conectarea la priză 2 Deschideți robinetul 3 Încărcați hainele 4 Închideți ușa 5 Adăugați detergent



NOTĂ!

- Adăugați detergent sau balsam atunci când apare pe ecran mesajul „Detergentul și balsamul s-au terminat!”

2. Spălarea

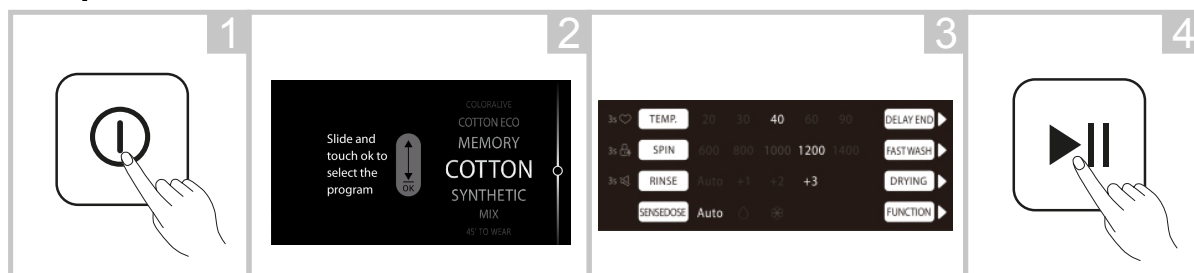

1 Porniți mașina

2 Alegeți programul de spulare

3 Selectați o funcție sau setați setările la implicit (detalii vezi pe pagina următoare)

4 Porniți



NOTĂ!

- Dacă este selectată spălarea implicită, pasul 3 poate fi omis.
- Când aparatul funcționează, puteți glisa panoul tactil pentru a vedea ecranul și luminile.

3. După spălare

Un bip sonor sau afișarea textului „Sfârșit” pe display.

OPERARE

Selectați o funcție sau setați setările implicite.

- TEMP./ SPIN / RINSE / SENSEDOSE Apăsați butonul (TEMP./ SPIN / RINSE / SENSEDOSE) pentru a regla parametrul.
- DELAY END/ FAST WASH/ DRYING

Pasul 1: Apăsați butonul (DELAY END / FAST WASH/ DRYING)

Pasul 2: Alegeți-vă nivelul

și faceți clic pe OK. După selectarea pe afișaj pictogramele corespunzătoare vor fi afișate.

Pasul 3: Pentru a anula funcția selectată

Accesați secțiunea CANCEL și atingeți OK.

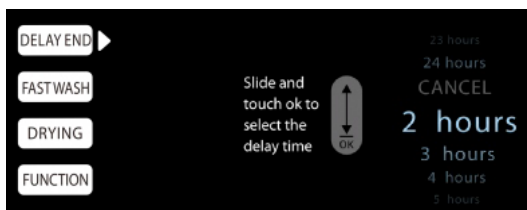

DELAY END (o singură alegere): CANCEL, 11 ore, 2 ore, 3 ore, 4 ore, 5 ore; -24 ore.

FAST WASH (o singură alegere): CANCEL, FAST, FASTER, FASTEST.

DRYING (o singură alegere): CANCEL, LESS, STANDARD, EXTRA.

FUNCȚIE (selecție multiplă)

Funcții disponibile: ECO, PREWASH, EASY IRON, SOAK, CONFIRM

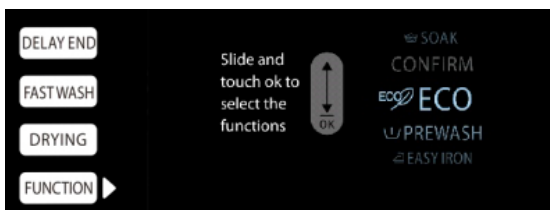

Pasul 1: Apăsați butonul (FUNCȚIE)

Pasul 2. Selectați o funcție și apăsați OK. Puteți repeta acest pas pentru a selecta mai multe funcții. Funcțiile selectate vor fi evidențiate.

Pasul 3. Pentru a anula funcția selectată, accesați funcția selectată și apăsați OK până se aprinde.

Pasul 4: După selectare, mergeți la CONFIRMĂ și apăsați OK, pe ecran vor apărea pictogramele corespunzătoare.

NOTĂ!

- Timpul selectat în funcția AMÂNAREA FINALULUI trebuie să fie mai mare decât timpul programului curent, pe afișaj va fi afișat timpul pentru selecție.
- Dacă apăsați de două ori același buton (AMÂNAREA FINALULUI / SPĂLARE RAPIDĂ / SCURGERE RAPIDĂ / USCARE / FUNCȚIE), afișajul trece la interfața programului. În timpul selecției, dacă apăsați un alt buton (AMÂNAREA FINALĂ / SPĂLARE RAPIDĂ / USCARE / FUNCȚIE), afișajul va trece la o altă interfață de selecție corespunzătoare.

OPERARE

■ ÎNAINTE DE FIECARE SPĂLARE

- Starea de lucru a mașinii de spălat trebuie să fie (0-40) ° C. Dacă este utilizată sub 0 ° C, robinetul de intrare și sistemul de evacuare pot fi deteriorate. Dacă mașina este așezată în condiții de 0 ° C sau mai puțin, atunci trebuie transferată la temperatura ambientală normală pentru a se asigura că furtunul de alimentare cu apă și furtunul de evacuare nu sunt înghețate înainte de utilizare.
- Vă rugăm să verificați etichetele și explicația utilizării detergentului înainte de spălare. Folosiți detergent care nu se spumă sau care se spumă adecvat pentru spălarea mașinii în mod corespunzător.

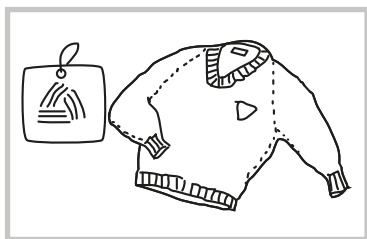

Verificați eticheta

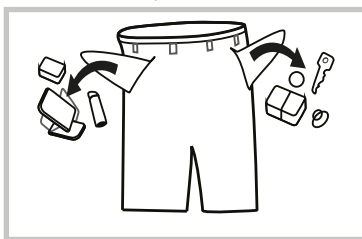

Scoateți lucrurile din buzunare

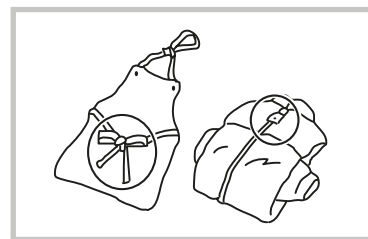

Închideți fermoarele sau încheiați nasturii

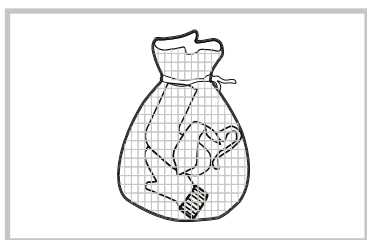

Puneți hainele mici într-o față de pernă

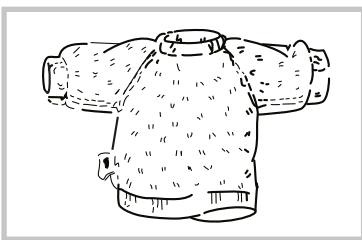

Întoarceți hainele blănite pe dos

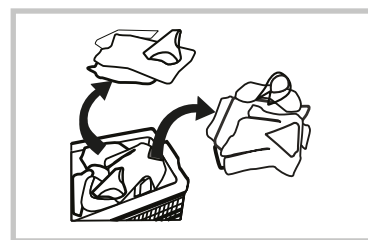

Impărțiți hainele cu diferite texturi



Avertisment!

- Spălarea unei haine poate provoca cu ușurință o excentricitate mare, ca urmare, un semnal va fi declanșat din cauza unui dezechilibru puternic. Prin urmare, se propune să adăugați încă una sau două haine pentru spălare, astfel încât să puteți efectua liber scurgerea.
- Nu spălați hainele murdare cu kerosen, benzină, alcool sau alte materiale inflamabile.

OPERARE

■ DISTRIBUTOR DE DETERGENȚI

💧 Detergent lichid (MAX: ≈810 ml)

🌸 Balsam (MAX.: ≈440 ml)

Când utilizați detergent cu pulbere, îl puteți adăuga direct pe tamburul de haine folosind un recipient.

Vă rugăm să așezați recipientul deasupra hainelor încărcate, astfel încât pulberea să se dizolve bine.

Vă rugăm să vă asigurați că nu există detergent lichid în distribuitor atunci când utilizați detergentul.

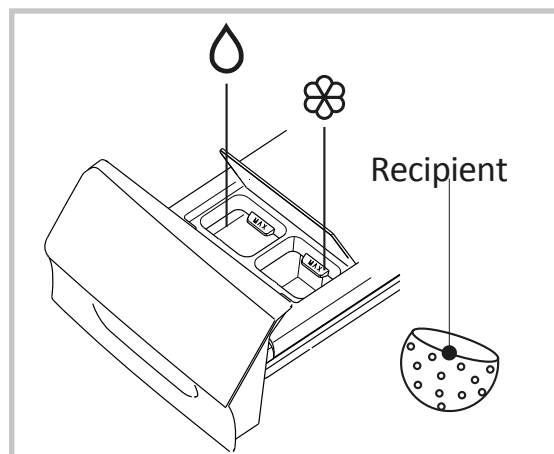

Scoateți sertarul distribuitorului

📌 NOTĂ

- Atunci când utilizați detergent sau detergent mixt sau gros, este recomandat să utilizați puțină apă de diluare înainte de a le turna în recipientul de detergent pentru a împiedica intrarea detergentului să se deschidă și să se revină atunci când apa este plină.
- Vă rugăm să selectați tipul de detergent adecvat pentru diferite temperaturi de spălare pentru a obține cea mai bună eficiență de spălare cu mai puțină apă și energie.
- Atenție dacă detergentul este uscat și curățați regulat distribuitorul, mai ales dacă mașina de spălat nu este folosită mult timp.

OPERARE

■ PANOUL DE CONTROL

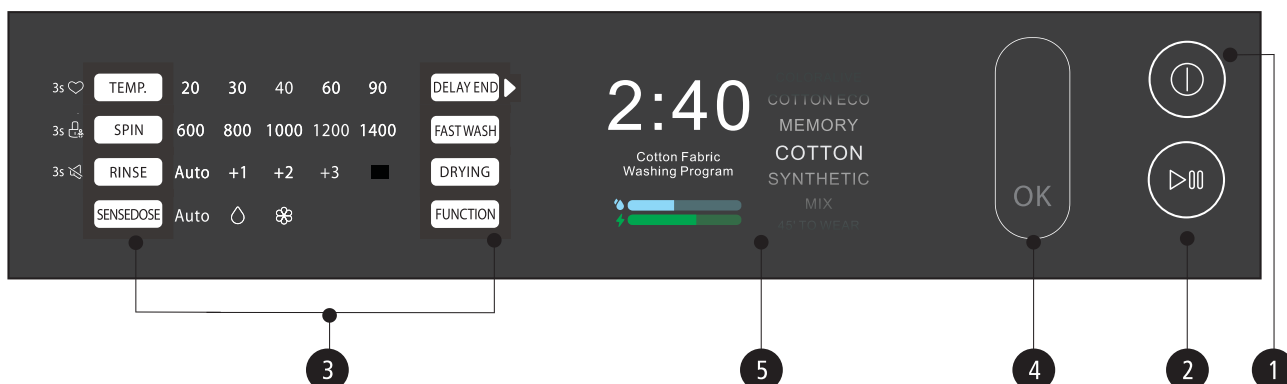

! Notă!

• Graficul este doar pentru referință, Vă rugăm să consultați produsul real ca standard

1 Pornit / Oprit

Pornirea sau oprirea aparatului.

2 Start / Pauză

Apăsați butonul pentru a porni sau întrerupe ciclul de spălare.

3 Opțiuni

Această funcție vă permite să selectați o funcție suplimentară și se va aprinde atunci când este selectată.

4 Cursor

Disponibil pentru a selecta sau confirma programul și funcția

5 Display

Pe display sunt afișate setările, timpul rămas estimat, opțiunile și mesajele de stare pentru mașina de spălat. Display-ul va rămâne aprins pe parcursul ciclului.

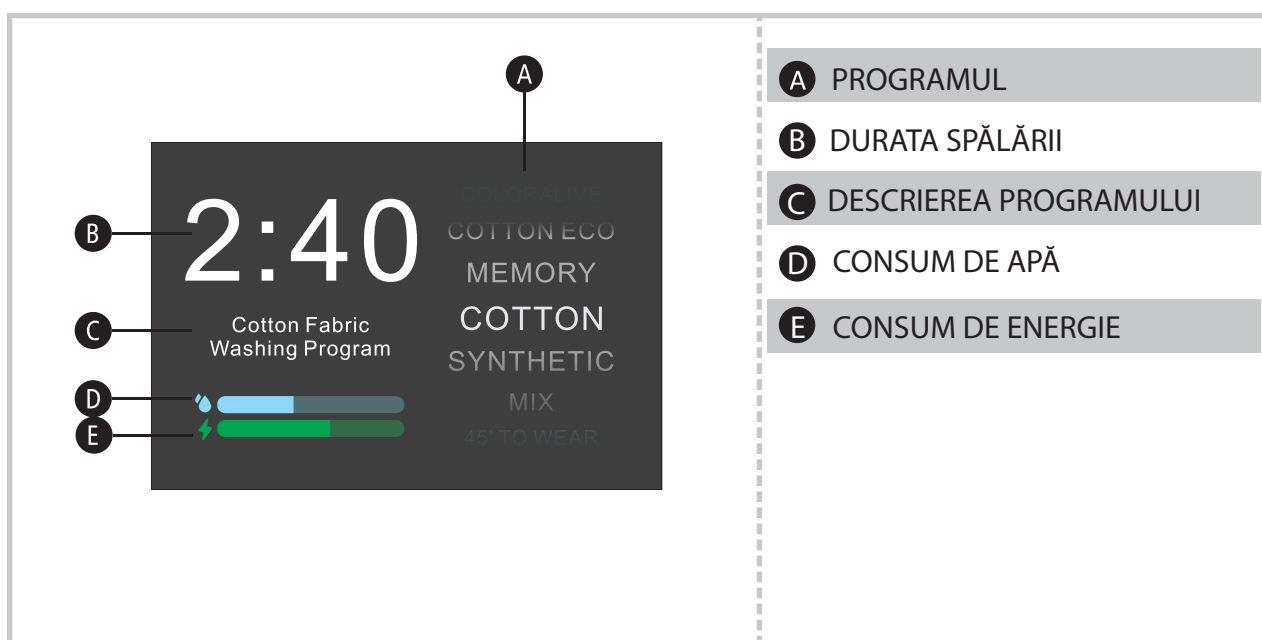

OPERARE

■ OPȚIUNI



RINSE

După selectarea acestei opțiuni, rufele vor suferi o clătire suplimentară.



FAST WASH

Funcția poate scurta timpul de spălare.



DRYING

Potrivit pentru diferite niveluri de uscare (de la MAI MIC la EXTRA) Nivelul implicit este STANDARD, timpul de spălare va crește atunci când selectați nivelul Extra de uscare.

NOTĂ!

- Sfaturi de uscare
 - Hainele pot fi uscate după rotire.
 - Pentru a asigura uscarea de înaltă calitate a materialelor textile, vă rugăm să o clasificați în funcție de tipul și temperatura de uscare.
 - Pentru sintetici, trebuie setat timpul de uscare corect.
 - Dacă călcați hainele după uscare, le puteți lăsa în uscător un timp.
- Hainele nu sunt potrivite pentru uscare.
 - Articolele deosebit de delicate, cum ar fi perdelele sintetice, țesăturile de lână și mătase, îmbrăcămintea cu inserții metalice, ciorapi de nailon, articole voluminoase, cum ar fi jachete, cu verturi de pat, pături, saci de dormit și pături
 - Îmbrăcămintea umplută cu spumă sau materiale similare cu spuma nu trebuie uscată automat.
 - Țesăturile care conțin reziduri din loțiuni sau spray-uri pentru păr, diluanți pentru unghii sau soluții similare nu trebuie să fie uscate la mașină pentru a evita formarea de fum dăunător.

OPERARE

DELAY END



Setați funcția de Amînare:

1. Selectați un program
2. Apăsați butonul DELAY END pentru a selecta ora (ora amînării finalului este de 124 ore.)
3. Apăsați [START / PAUSE] pentru a activa funcția de Amînare.



Activați /Opriti



Alegeți programul



Setați ora



Pornire

Anularea funcției Amînarea finalului:

Apăsați butonul DELAY END, folosiți glisorul pentru a selecta ANULARE. Ar trebui să fie apăsat înainte de a începe programul. Dacă programul este deja în funcțiune, apăsați butonul ON / OFF pentru anularea programului.

ATENȚIE

- Dacă în timpul funcționării mașinii va exista o întrerupere a sursei de alimentare, memoria specială va salva programul selectat, iar după repornirea alimentării, aparatul va porni automat programul anterior.
- Dacă mașina întârzie sau dacă întreruperea alimentării, dispozitivul nu va putea să funcționeze automat. Trebuie să instalați programul din nou.

REPORNIRE



Această operație poate fi efectuată în timpul procesului de spălare, când tamburul încă se învârte și există o cantitate mare de apă la temperatură ridicată în mașină.

Starea este nesigură și ușa nu trebuie deschisă cu forța. Țineți butonul Start / Pauză timp de 3 secunde pentru a reporni, apoi adăugați haine.

Vă rugăm să urmați aceste instrucțiuni:

1. Așteptați până când tamburul nu se mai învârte.
2. Încuierea ușii este deblocată.
3. Închideți ușa după încărcarea hainelor și apăsați butonul Start / Pauză.



Țineți apăsat timp
de 3 secunde butonul START/PAUSE



Adăugați hainele



START/PAUZĂ

ATENȚIE

- Nu folosiți funcția Resetare atunci când nivelul apei depășește marginea rezervorului interior sau la temperaturi ridicate.



MEMORIE

Memorează un program utilizat frecvent.

Selectați programul și parametrii și țineți apăsat butonul TEMP, timp de 3 secunde, apoi pe afișaj va apărea „Salvați ca memorie”. Programul implicit este COTTON. Programul selectat va opri programul anterior.

OPERARE



BLOCAREA PENTRU COPII

Pentru a evita utilizarea necorespunzătoare de către copii.



ON/OFF



START / PAUZĂ



Alegeți funcția



SPIN

Apăsați [Rotirea] timp de 3 sec. până la un sunet sonor.



ATENȚIE!

- Apăsați cele două butoane 3 sec. pentru a anula funcția.
- „BLOCAREA PENTRU COPII” va bloca toate butoanele, cu excepția [ON / OFF].
- Opriti sursa de alimentare, protecția copilului urmează să fie eliberată.

SPIN

▪ ROTIRE

Apăsați butonul pentru a schimba viteza de rotire.

| Viteza implicită a programului (rpm) | Viteza implicită a programului (rpm) | Viteza implicită a programului (rpm) | Viteza implicită a programului (rpm) |
|--------------------------------------|--------------------------------------|--------------------------------------|--------------------------------------|
| DOWN JACKET | 800 | MIX | 1400 |
| SPORTSWEAR | 800 | 45' TO WEAR | 1400 |
| ANTI-ALLERGY | 800 | 10'SUPER FAST | 800 |
| WOOL | 800 | BEDLINEN | 1000 |
| DELICATE | 600 | AUTO DRY | 1400 |
| COLORALIVE | 1000 | TIME DRY | 1400 |
| COTTON ECO | 1000 | SPIN ONLY | 1200 |
| COTTON | 1400 | SameLoads™ W/D | 1400 |
| SYNTHETIC | 1200 | | |



ATENȚIE!

- Când luminile vitezei de centrifugare (600.800.1000.1200) sunt stinse, înseamnă că procesul de rotire nu este activat.

TEMP.

TEMP.

Apăsați butonul pentru a regla temperatura (20 ° C, 30 ° C, 40 ° C, 60 ° C, 90 ° C)
Toate luminile sunt stinse, înseamnă că temperatura apei este rece.



Silentizează zgomotul

Apăsați butonul [Enday End] și [Quick Wash] timp de 3 secunde, soneria este mută. Pentru a acționa funcția sonerie, apăsați din nou butonul timp de 3 secunde. Setarea va fi păstrată până la următoarea resetare.



ATENȚIE!

- După activarea funcției de sonerie, sunetele nu vor fi activate mai mult.

OPERARE

■ ALTE FUNCȚII

SENSEDOSE

SENSEDOSE

Această funcție poate fi utilizată pentru a determina modul în care se distribuie detergentul / balsamul. „Auto” înseamnă adăugarea automată a detergentului / a balsamului. ”◊” înseamnă doar completarea automată a detergentului; ”⊗” alte pictograme nu înseamnă adăugarea detergentului sau a balsamului.



PRE-SPĂLAREA

Funcția de pre-spălare vă permite să efectuați o spălare suplimentară înainte de spălarea principală, această funcție este utilizată atunci când țesătura este foarte murdară.



CĂLCAREA UȘOARA

Funcția călcarea ușoară poate facilita călcarea.



ÎNMUIEREA

La spălarea de bază puteți activa funcția de înmuiere.



ECO

Funcția eco permite obținerea caracteristicilor de economisire a energiei.

| PROGRAME | OPȚIUNI | | | | | | | |
|----------------|--------------------|------------------|----------|-----|-----------|--------------|-----------------|---------|
| | AMÂNAREA FINALULUI | SPLĂLAREA RAPIDĂ | CLĂTIREA | ECO | ÎNMUIEREA | PRE-SPĂLAREA | CĂLCAREA UȘOARA | USCAREA |
| DOWN JACKET | ○ | | ○ | ○ | ○ | | ○ | |
| SPORTSWEAR | ○ | | ○ | ○ | ○ | | ○ | |
| ANTI-ALLERGY | ○ | ○ | | | | | ○ | |
| WOOL | ○ | | ○ | | | | | |
| DELICATE | ○ | | ○ | | | | ○ | |
| COLOR ALIVE | ○ | ○ | ○ | | ○ | | ○ | |
| COTTON ECO | ○ | | ○ | | | | ○ | ○ |
| COTTON | ○ | ○ | ○ | ○ | ○ | ○ | ○ | ○ |
| SYNTHETIC | ○ | ○ | ○ | ○ | ○ | ○ | ○ | ○ |
| MIX | ○ | ○ | ○ | ○ | ○ | ○ | ○ | ○ |
| 45' TO WEAR | ○ | | | | | | | |
| 10' SUPER FAST | ○ | | | | | | | |
| BEDLINEN | ○ | ○ | ○ | ○ | ○ | ○ | ○ | ○ |
| AUTO DRY | ○ | | | | | | | ○ |
| TIME DRY | ○ | | | | | | | ○ |
| SPIN ONLY | ○ | | | | | | | |
| DRUM CLEAN | ○ | | | | | | | |
| SameLoads™ W/D | ○ | ○ | ○ | ○ | ○ | ○ | ○ | ○ |

○ FUNCȚII SUPLIMENTARE

OPERARE

■ PROGRAME Programele sunt disponibile în funcție de tipul de rufe.

| | |
|----------------|---|
| COTTON | Textile rezistente la uzură, textile rezistente la căldură realizate din bumbac sau in. |
| SYNTHETIC | Potrivit pentru spălarea articolelor sintetice, cum ar fi jachete, paltoane, haine dintr-o combinație de materiale diferite. La spălarea materialelor tricotate, cantitatea de detergent trebuie redusă datorită texturii sale libere și a formării ușor de bure. |
| MIX | Încărcare mixtă, compusă din textile din bumbac și sintetice. |
| COLORALIVE | Spalarea hainelor de culorate, cea mai bună protecție de culorii. |
| COTTON ECO | Acest program este conceput pentru a economisi timp și energie de spălare. |
| MEMORY | Pentru a stoca un program folosit în mod frecvent, țineți apăsat butonul timp de 3 secunde TEMP. Programul implicit este COTON. |
| 45' TO WEAR | Se spală și se usucă o cantitate mică de haine timp de 45 de minute. Încărcare mai mică de 0,5 kg. |
| 10' SUPER FAST | Programul este potrivit pentru spălarea rapidă câteva lucruri nu foarte poluate. Încărcare mai mică de 0,5 kg. |
| SPIN ONLY | Rotire suplimentară cu viteză de rotație selectabilă. |
| WOOL | Spălarea lînii pentru mâini sau mașini. Program special de spălare delicat pentru a preveni contracția, pauze mai lungi de program (reziduuri textile în lichidul de spălare). |
| BEDLINEN | Programul este special conceput pentru lenjerie de spălat. |
| DRUM CLEAN | Programul este special instalat pe acest aparat pentru a curăța tamburul și rezervorul. Pentru sterilizarea tamburului și a rezervorului, se folosește apă cu o temperatură de 90 ° C. Când se efectuează această procedură, hainele nu trebuie introduse în tambur. Dacă se adaugă înălbitor cu clor, efectul de curățare va fi mai bun. Puteți utiliza această procedură în mod regulat, dacă este necesar. |
| ANTI-ALLERGY | Atunci când programul este utilizat cu temperatura apei de 60 ° C pentru a obține efectul antialergic. |
| DELICATE | Pentru spălarea țesăturilor delicate, cum ar fi matase, satin, sintetice, fibre sau țesături amestecate. |
| DOWN JACKET | Un program special pentru spălarea sacourilor. |
| SPORTSWEAR | Un program special pentru spălarea hainelor sport. |
| AUTO DRY | Programul este conceput pentru uscarea automată a rufelor pentru a obține performanțe maxime în timpul uscării. |
| TIME DRY | Puteți seta timpul de uscare. |
| SameLoads™ W/D | Aceeași sarcină pentru spălare și uscare. |



„Spălarea articolelor din lână marcate cu „spălarea mâinilor” în această mașină este aprobată de The Woolmark Company, cu condiția ca articolele să fie spălate în conformitate cu eticheta și instrucțiunile emise de producătorul acestei mașini de spălat M1770.”

OPERARE

■ TABELUL PROGRAMELOR DE SPĂLARE

| Программа | Greutate (Kg) | Temp(°C) | Ora implicită |
|----------------|---------------|----------|---------------|
| DOWN JACKET | 2.0 | 40 | 1:27 |
| SPORTSWEAR | 2.0 | 20 | 0:45 |
| ANTI-ALLERGY | 5.0 | 60 | 4:31 |
| WOOL | 2.0 | 40 | 0:59 |
| DELICATE | 2.5 | 30 | 0:50 |
| COLOR ALIVE | 5.0 | 20 | 3:47 |
| COTTON ECO | 8.0 | 40 | 2:36 |
| COTTON | 8.0 | 40 | 2:40 |
| SYNTHETIC | 5.0 | 40 | 2:20 |
| MIX | 5.0 | 40 | 1:50 |
| 45' TO WEAR | 0.5 | rece | 0:45 |
| 10' SUPER FAST | 0.5 | rece | 0:10 |
| BEDLINEN | 7.0 | 40 | 1:48 |
| AUTO DRY | 8.0 | -- | 6:00 |
| TIME DRY | 0.5 | -- | -- |
| SPIN ONLY | 8.0 | -- | 0:12 |
| DRUM CLEAN | – | 90 | 1:10 |
| SameLoads™ W/D | 8.0 | 40 | 8:40 |

Notă!

- Parametrii din acest tabel sunt doar pentru referința utilizatorului. Parametrii reali pot diferința de parametrii din tabelul menționat mai sus.

ÎNTREȚINERE

📌 NOTĂ!

- În programul „DRYING TIME”, puteți apăsa butonul DRYING pentru a modifica timpul de uscare (00:30, 01:00, 01:30, 02:00), potrivit pentru diferite încărcături (0,5 kg, 1 kg, 1,5 kg, 2 kg). Timpul implicit de uscare este de 10 minute, deci timpul efectiv de afișare este 00:40, 01:10, 01:40, 02:10.
- Pentru programul AUTO DRYING, timpul implicit afișat poate diferi de ora reală. Deoarece timpul real va fi ajustat automat datorită încărcării sau texturii. Timp de uscare pentru referință:

| Tesatura de bumbac (kg) | 3 kg | 4 kg | 5 kg | 6 kg | 7 kg | 8 kg |
|-------------------------|------|------|------|------|------|------|
| Timp implicit (min.) | 150' | 200' | 230' | 270' | 300' | 330' |

- Parametrii din acest tabel sunt doar pentru referință. Parametrii reali pot diferi de parametrii din tabelul de mai sus.

■ Curățare și îngrijire

⚠️ Avertisment!

- Înainte de a începe întreținerea, deconectați mașina de spălat și opriți robinetul.

Curățarea carcasei

Îngrijirea corectă a mașinii de spălat poate prelungi viața acesteia. Dacă este necesar, suprafața poate fi curățată cu detergenți neutri neabrazivi diluați. Când revărsați cu apă, folosiți o cârpă umedă pentru a îndepărta imediat apa. Nu este permisă utilizarea obiectelor ascuțite.

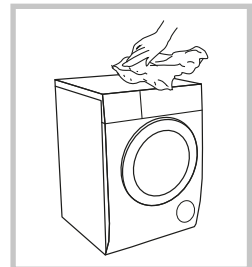

📌 NOTĂ!

- Acidul formic și solvenții diluați sau substanțe similare sunt interzise, cum ar fi alcoolul, solvenții sau substanțele chimice etc.

Curățarea tamburului

Rugina lăsată în interiorul tamburului cu produse metalice trebuie îndepărtată imediat cu detergenți fără clor. Nu folosiți niciodată bureți de oțel.

📌 NOTĂ!

- Nu puneți rufe în mașina de spălat în timp ce curățați toba.

ÎNTREȚINERE

Curățarea plăcii de cauciuc și a sticlei

ștergeți paharul și garnitura de cauciuc după fiecare spălare pentru a îndepărta scame și pete. Acumularea cu pile poate duce la scurgeri. Îndepărtați toate monedele, butoanele și alte articole din plăcile de cauciuc după fiecare spălare.

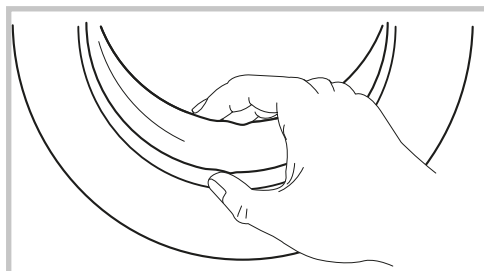

Curățarea filtrului de intrare

NOTĂ!

- Filtrul de intrare trebuie curățat dacă nu există apă suficientă.

Spălarea filtrului în furtunul de alimentare cu apă:

1. Închideți robinetul.
2. Scoateți furtunul de alimentare cu apă de la robinet.
3. Curățați filtrul.
4. Conectați furtunul de alimentare cu apă.

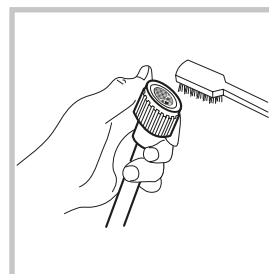
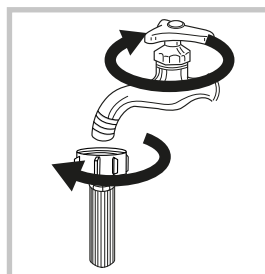

Spălarea filtrului în mașina de spălat:

1. Deșurubați furtunul de intrare din spate mașinii.
2. Scoateți filtrul cu un clește lung și reinstalați-l după curățare.
3. Curățați filtrul.
4. Conectați furtunul de intrare.

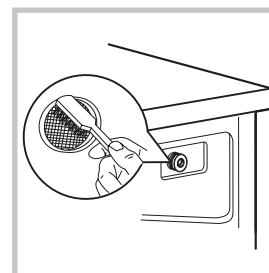
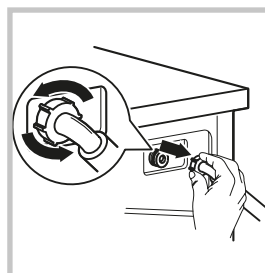

Curățarea distribuitorului de detergenți

1. Apăsăți capacul distribuitorului de detergenți, așa cum se arată în figura 1, săgeata A.
2. Ridicați clema și îndepărtați capacul distribuitorului și spălați toate adânciturile cu apă.
3. Curățați locașul cu o perie adecvată, cum ar fi o periuță de dinți veche.
4. Înlocuiți capacul și gisați rezervorul în loc.

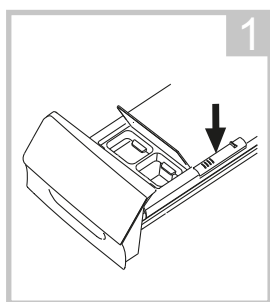

Scoateți sertarul distribuitorului apăsând butonul A



Curățați rezervorul distribuitorului sub apă

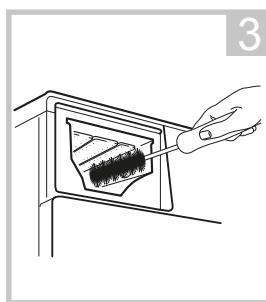

Curățați adâncimea cu o perie de dinți veche

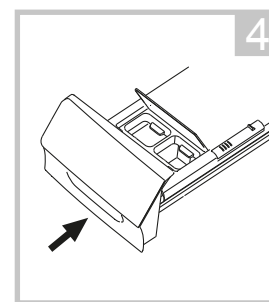

Introduceți sertarul distribuitorului

ÎNTREȚINERE

NOTĂ!

- Nu folosiți alcool, solvenți sau substanțe chimice pentru a curăța mașina.

Curățarea filtrului pompei de scurgere

Avertisment!

- Fiți atenți cu apă fierbinte!
- Lăsați apa să se răcească.
- Deconectați mașina înainte de a efectua întreținerea.
- În filtrul pompei de scurgere pot exista resturi și obiecte străine mici.
- Curățați filtrul periodic pentru a vă asigura că mașina de spălat funcționează corect.

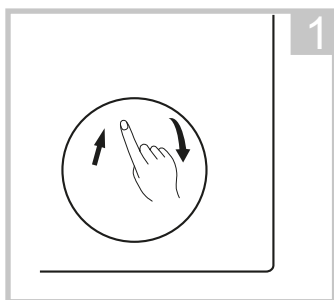

Deschideți capul de jos pe carcasă

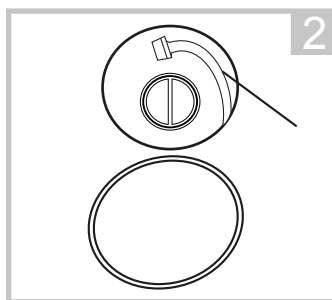

Scoateți furtunul evacuării de urgență și scoateți capul



După scurgere, scoateți furtunul de scurgere

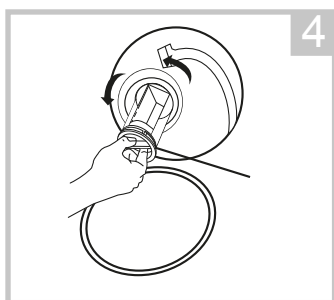

Deschideți capul filtrului rotindu-l în sens invers acelor de ceasornic

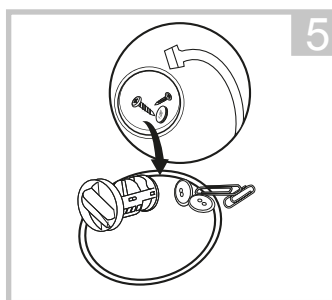

Îndepărtați obiectele străine

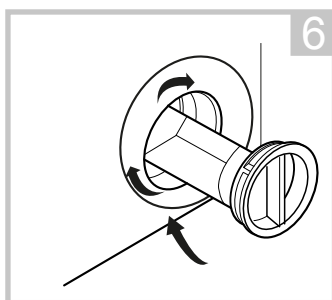

Închideți capul filtrului și capul de jos

ATENȚIE!

- Asigurați-vă că capul filtrului și furtunul scurgeii de urgență sunt instalate corect, capul filtrului trebuie să fie instalat pe același plan ca și găurile, altfel ar putea scurge apa.
- Când folosiți mașina și în funcție de programul selectat, este posibil să existe apă caldă în pompă. Nu scoateți niciodată capul pompei în timpul spălării; așteptați întotdeauna până când s-au finalizat spălarea și scurgerea apei. Când înlocuiți capul filtrului, asigurați-vă că este strâns.

ÎNGRIJIRE

■ DEPANAREA

La pornire aparatul nu funcționează sau se oprește în timpul funcționării.

Încercați mai întâi să găsiți o soluție a problemei

Dacă nu, contactați centrul de service.

| Descriere | Motiv | Soluție |
|--|--|--|
| Mașina de spălat nu se poate porni | Ușa nu este închisă corect | Reporniți după ce ușa este închisă Verificați dacă hainele nu sunt blocate |
| Ușa nu poate fi deschisă | Declanșarea sistemului de securitate | Deconectați alimentarea, reporniți produsul |
| Scurgere de apă | Conexiunea între orificiu de intrare sau furtunul de evacuare nu sunt ermetice | Verificați și fixați conductele de apă Curățați furtunul de evacuare |
| Reziduri de detergent în cutie | Detergentul este umezit sau aglomerat | Curățați și ștergeți detergentul din cutie |
| Indicatorul sau display-ul nu se aprinde | Deconectați alimentarea plăcii aparatului sau este o problemă de conectare | Verificați dacă alimentarea este oprită și mufa de alimentare este conectată corect |
| Zgomot anormal | | Verificați dacă șuruburile au fost fixate și îndepărtate de mașină Verificați dacă produsul este instalat pe o podea nivelată |

| Descriere | Motiv | Soluție |
|------------|---|---|
| E30 | Ușa nu este închisă corect | Reporniți după ce ușa este închisă Verificați dacă hainele nu sunt blocate |
| E10 | Problema de intrare a apei în timpul spălării | Verificați dacă presiunea apei nu este prea scăzută. Îndreptați furtunurile de apă. Verificați dacă nu este blocat filtru de supapă. |
| E21 | Descarcarea prea devreme a apei | Verificați dacă furtunul de golire nu este blocat |
| E12 | Revărsat de apă | Reporniți mașina de spălat |
| EXX | Altele | Vă rugăm încercați mai întâi să rezolvați problemele în mod independent, apelați serviciul clienți, dacă problemele nu sunt rezolvate. |

↳ Notă!

- După verificare, activați aparatul. Dacă apare problema sau display-ul afișează din nou alte coduri de alarmă, contactați serviciul clienți.

ÎNGRIJIRE

■ SPECIFICAȚII TEHNICE

Alimentare electrică 220-240 W~, 50 Hz

MAX.Current 10A

Presiunea standard a apei 0.05 MPa ~ 1 MPa

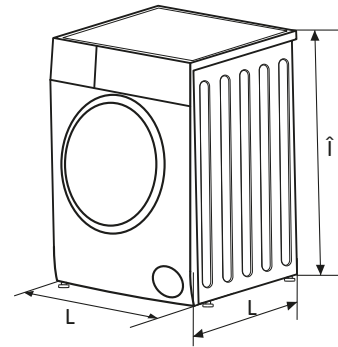

| Model | Capacitatea mașinii de spălat | Capacitate de uscare | Dimensiunea (L*L*Î, mm) | Greutate | Puterea nominală | Putere de uscare |
|--------------|-------------------------------|----------------------|-------------------------|----------|------------------|------------------|
| TWD-BJ90W4GE | 8.0kg | 8.0kg | 595*635*850 | 76kg | 2000 W | 1300 W |