



# Холодильник

## Руководство пользователя

RS6\*N\*\*

SEKZ / SERC

Напольное устройство



**SAMSUNG**

# Содержание

---

<b>Меры предосторожности</b>	<b>3</b>
Важные знаки безопасности и меры предосторожности:	5
Символы, предупреждающие о серьезной опасности при транспортировке и установке	6
Важные замечания по установке	7
Меры предосторожности при установке	10
Важные замечания по использованию	11
Меры предосторожности при эксплуатации	16
Меры предосторожности при очистке	19
Важные замечания по утилизации	21
Дополнительные советы по надлежащему использованию	22
Советы по экономии энергии	23
Данное устройство предназначено для использования в бытовых и аналогичных условиях, например	23
Инструкция по утилизации электрического и электронного оборудования	24
<b>Установка</b>	<b>25</b>
Краткий обзор холодильника	25
Пошаговая установка	28
Снятие дверцы для переноса сквозь дверной проем	44
<b>Эксплуатация</b>	<b>49</b>
Панель функций	49
SmartThings (доступно только с дополнительным адаптером)	54
Панель диспенсера (только в соответствующих моделях)	56
Особенности	57
<b>Обслуживание</b>	<b>64</b>
Использование и уход	64
Очистка	66
Замена деталей	67
<b>Устранение неисправностей</b>	<b>68</b>
Общие неисправности	68
Холодильник издает странные звуки?	72
SmartThings	74

## Меры предосторожности

	Символ «не для пищевой продукции» применяется в соответствии с техническим регламентом Таможенного союза «О безопасности упаковки» 005/2011 и указывает на то, что упаковка данного продукта не предназначена для повторного использования и подлежит утилизации. Упаковку данного продукта запрещается использовать для хранения пищевой продукции.
	Символ «петля Мебиуса» указывает на возможность утилизации упаковки. Символ может быть дополнен обозначением материала упаковки в виде цифрового и/или буквенного обозначения.

- Перед эксплуатацией вашего холодильника Samsung внимательно прочитайте данное руководство и убедитесь в том, что вы знаете, каким образом использовать функции устройства так, чтобы обеспечить его безопасность и эффективность.
- Люди с ограниченными физическими, сенсорными или умственными способностями (включая детей) и лица, не имеющие достаточного опыта или знаний, не должны пользоваться данным устройством, если их действия не контролируются или если они предварительно не проинструктированы лицом, отвечающим за их безопасность.
- Данное устройство может использоваться детьми от 8 лет и старше, лицами с ограниченными физическими, сенсорными или умственными возможностями, а также лицами с ограниченным опытом или знаниями, если над ними осуществляется контроль, либо они проинструктированы о мерах безопасности при использовании устройства и осознают возможные риски.  
Детям запрещается играть с устройством. Очистка и техническое обслуживание, выполняемые детьми, не должны производиться без надзора.
- Предупреждения и важные инструкции по безопасности, приведенные в данном руководстве, не распространяются на все возможные условия и ситуации, которые могут произойти.  
При установке, обслуживании и использовании устройства вы должны руководствоваться здравым смыслом и проявлять осторожность.



# Меры предосторожности

- Поскольку данные инструкции по эксплуатации предназначены для разных моделей устройств, технические характеристики приобретенного холодильника могут немного отличаться от характеристик, описанных в руководстве, и не все предупреждающие знаки будут действительны для той или иной модели устройства. При возникновении вопросов или сомнений, обратитесь в ближайший сервисный центр или получите справку на сайте [www.samsung.com](http://www.samsung.com).
- Используется хладагент R-600a или R-134a. Сведения о хладагенте, используемом в данном холодильнике, см. на табличке компрессора на задней стенке холодильника или на паспортной табличке внутри холодильной камеры. Если в этом устройстве содержится легковоспламеняемый газ (хладагент R-600a), обратитесь с запросом о безопасной утилизации этого изделия в уполномоченные местные органы.
- Чтобы предотвратить образование огнеопасной смеси газа и воздуха при возникновении утечки в цепи охлаждения, устанавливайте холодильник в помещении, размер которого подходит для установки холодильника с указанным объемом хладагента.
- Не включайте устройство, если оно имеет какие-либо повреждения. При возникновении сомнений относительно исправности устройства обратитесь к своему дилеру. На каждые 8 г хладагента R-600a должно приходиться не менее 1 м<sup>3</sup> помещения, в котором будет установлен холодильник.  
Объем хладагента, используемого в вашем устройстве, см. на паспортной табличке внутри холодильника.
- Утечка хладагента из труб может привести к ожогам или повреждению глаз. При обнаружении утечки хладагента из трубы не допускайте появления вблизи устройства источников открытого огня, уберите легковоспламеняющиеся предметы подальше от устройства и немедленно проветрите помещение.
  - В противном случае возникнет риск возгорания или взрыва.



**Предупреждение: опасность возгорания / легковоспламеняемые материалы**



---

## Важные знаки безопасности и меры предосторожности:

---

Придерживайтесь всех правил техники безопасности, приведенных в данном руководстве. В данном руководстве встречаются следующие знаки безопасности.

### ПРЕДУПРЕЖДЕНИЕ

Потенциальная опасность или несоблюдение мер безопасности может привести к **получению серьезной травмы, повреждению имущества и/или летальному исходу.**

### ВНИМАНИЕ

Потенциальная опасность или несоблюдение мер безопасности может привести к **получению серьезной травмы и/или повреждению имущества.**

### ПРИМЕЧАНИЕ

Важная информация, включающая описание различных функций и полезные советы по использованию холодильника.

**Эти предупреждающие знаки предназначены для предотвращения получения травм вами и сторонними лицами.**

Отнеситесь к ним с особым вниманием.

**Прочитайте этот раздел и храните руководство в надежном месте для дальнейшего использования.**

# Меры предосторожности

---

## Символы, предупреждающие о серьезной опасности при транспортировке и установке

---

### ПРЕДУПРЕЖДЕНИЕ

- При перевозке и установке устройства соблюдайте осторожность, чтобы избежать повреждения компонентов контура охлаждения.
  - Утечка хладагента из трубопровода может привести к повреждению глаз или к возгоранию. При обнаружении утечки не допускайте появления вблизи устройства источников открытого огня или потенциальных источников возгорания. В течение нескольких минут проветрите помещение, в котором находится устройство.
  - Изобутановый хладагент (R-600a), находящийся в небольшом количестве в устройстве, является природным газом и соответствует требованиям охраны окружающей среды, однако он также легковоспламеняем. При перевозке и установке устройства соблюдайте осторожность, чтобы избежать повреждения компонентов контура охлаждения.
- При транспортировке и установке холодильника не прикасайтесь к шлангу подачи воды на задней стенке холодильника.
  - Это может привести к повреждению холодильника и невозможности использования диспенсера воды.

---

## Важные замечания по установке

---

### ПРЕДУПРЕЖДЕНИЕ

- Не устанавливайте холодильник в помещении с высокой влажностью или в местах, где холодильник может подвергнуться воздействию воды.
  - Износ изоляционных материалов электрических деталей может привести к удару током или возгоранию.
- Не устанавливайте холодильник в местах, где он может подвергнуться воздействию прямых солнечных лучей, вблизи кухонной плиты, комнатных обогревателей и других нагревательных приборов.
- Не подключайте несколько устройств к одному сетевому фильтру. Холодильник необходимо подключить к отдельной сетевой розетке с напряжением, указанным на его табличке технических данных.
  - Это позволит обеспечить максимальную эффективность работы устройства, а также избежать перегрузок в домашней цепи проводки, которые могут привести к пожару в результате перегрева проводов.
- Если розетка закреплена ненадежно, не вставляйте в нее вилку кабеля питания.
  - В противном случае возможно поражение электрическим током или возгорание.
- Не используйте кабель с трещинами или повреждениями на самом кабеле, а также на обоих его концах.
- Не сгибайте кабель питания слишком сильно и не ставьте на него тяжелые предметы.
- Не тяните и сильно не перегибайте кабель питания.
- Не перекручивайте и не завязывайте кабель питания.
- Не подвешивайте кабель питания на металлические предметы, не помещайте тяжелые предметы на кабель питания, не зажимайте его между двумя предметами, не проталкивайте за устройство.
- При перемещении холодильника следите за тем, чтобы кабель питания не попал под холодильник и не был поврежден.
  - Это может привести к пожару или поражению током.



# Меры предосторожности

---

- Не отключайте холодильник от сети, дергая за кабель питания. Всегда беритесь крепко за вилку, после чего вытягивайте ее из розетки.
  - Повреждение кабеля питания может привести к короткому замыканию, пожару и/или поражению электрическим током.
- Не храните в устройстве взрывчатые вещества, например аэрозольные баллончики с легковоспламеняемым содержимым.
- Не распыляйте аэрозоли вблизи холодильника.
  - Распыление аэрозолей вблизи холодильника может привести к взрыву или возгоранию.
- Не устанавливайте данное устройство рядом с нагревательными приборами или легковоспламеняющимися материалами.
- Не устанавливайте устройство в местах, где возможна утечка газа.
  - Это может привести к пожару или поражению током.
- Перед использованием холодильник необходимо должным образом установить в соответствии с указаниями данного руководства.
- Подсоедините вилку кабеля питания таким образом, чтобы кабель не натягивался и был направлен вниз.
  - При подключении вилки нижней стороной вверх может произойти повреждение кабеля питания, что может привести к пожару или поражению электрическим током.
- Следите за тем, чтобы вилка не была зажата между стеной и задней стенкой холодильника и не была повреждена.
- Храните упаковочный материал в недоступном для детей месте.
  - Надевание ребенком упаковочного пакета на голову может привести к удушью и летальному исходу.
- При установке устройства убедитесь, что к вилке имеется открытый доступ.
  - В противном случае возникнет риск поражения электрическим током или возгорания в результате утечки тока.



- Не устанавливайте устройство в местах, где оно может подвергнуться воздействию влаги, жира, пыли, прямых солнечных лучей или воды (капли дождя).
  - Износ изоляционных материалов электрических деталей может привести к поражению током или возгоранию.
- При появлении в холодильнике воды или пыли отключите сетевую вилку от розетки и обратитесь в сервисный центр Samsung Electronics.
  - В противном случае существует опасность возгорания.
- Не вставляйте на устройство и ничего не размещайте на нем (например, белье для стирки, зажженные свечи, зажженные сигареты, посуду, химикаты, металлические предметы и т. д.)
  - Это может привести к поражению электрическим током, возгоранию, неисправности устройства или травмам.
- Перед первым подключением устройства к сети следует удалить всю защитную пластиковую пленку.
- Следите за тем, чтобы дети не играли с упорными кольцами, которые используются для регулировки дверец, или зажимами водопроводного патрубка.
  - Ребенок может задохнуться, если проглотит уплотнительное кольцо или зажим патрубка. Храните уплотнительные кольца и зажимы патрубка в недосягаемом для детей месте.
- Холодильник должен быть безопасно заземлен.
  - Перед выполнением осмотра или ремонта любых деталей холодильника следует убедиться, что холодильник заземлен. Утечки электроэнергии могут вызвать серьезное поражение электрическим током.
- Никогда не используйте для заземления газовые трубы, телефонные линии и другие потенциальные точки притяжения молний.
  - Холодильник необходимо заземлить во избежание утечки или поражения током.
  - Это может привести к поражению током, возгоранию, взрыву или проблемам с изделием.

## Меры предосторожности

---

- Включите вилку кабеля питания в сетевую розетку. Не используйте поврежденный кабель питания, вилку или незакрепленную сетевую розетку.
  - Это может привести к пожару или поражению током.
- Если кабель питания поврежден, его необходимо сразу же заменить, обратившись к производителю или в сервисный центр.
- Замена предохранителя холодильника должна производиться только квалифицированным специалистом или представителем обслуживающей организации.
  - Несоблюдение данного указания может привести к поражению током или травмам.
- При установке устройства убедитесь, что кабель питания не зажат и не поврежден.
- Не размещайте несколько сетевых фильтров или портативных источников питания позади устройства.

### Меры предосторожности при установке

---

#### **ВНИМАНИЕ**

- Вокруг холодильника должно быть достаточно свободного пространства; устанавливайте холодильник на плоскую поверхность.
  - Неровное размещение холодильника может привести к снижению эффективности охлаждения и сокращению срока службы.
  - Не загораживайте вентиляционные отверстия на корпусе холодильника или в монтажных конструкциях.
- После установки и включения устройства не помещайте в него продукты в течение 2–3 часов.
- Мы настоятельно рекомендуем пригласить для установки устройства квалифицированного техника или представителя обслуживающей компании.
  - В противном случае возможны поражение током, пожар, взрыв, травмы или проблемы с изделием.

---

## Важные замечания по использованию

---

### ПРЕДУПРЕЖДЕНИЕ

- Не вставляйте вилку кабеля питания в розетку мокрыми руками.
  - Это может привести к поражению током.
- Не храните какие-либо предметы на холодильнике.
  - При открывании или закрывании дверцы эти предметы могут упасть, привести к травме и/или нанесению материального ущерба.
- Не вставляйте руки, ноги или металлические предметы (например, столовые приборы и т. д.) в нижнюю или заднюю часть холодильника.
  - Это может привести к травме или поражению электрическим током.
  - При контакте с острыми краями можно получить травму.
- Не касайтесь внутренних стенок морозильной камеры или хранящихся в ней продуктов мокрыми руками.
  - Это может привести к обморожению.
- Не ставьте на холодильник тару с водой.
  - При попадании воды на электрические части устройства возможны поражение током или возгорание.
- Не храните в холодильнике летучие или легковоспламеняющиеся предметы или вещества (бензол, растворитель, пропан, спирт, эфир, сжиженный газ и т. п.)
  - Данный холодильник предназначен только для хранения продуктов питания.
  - Это может привести к возгоранию или взрыву.
- Следите за тем, чтобы дети не играли с устройством.
  - Не держите пальцы вблизи зон возможного заземления. Зазор между дверцами и корпусом должен быть минимальным. Будьте осторожны при открывании дверец в присутствии детей.
- Не помещайте свои пальцы или пальцы детей между дверцами.
  - Не вставляйте пальцы в зазоры между левой и правой дверцами. Будьте осторожны при открывании дверец: убедитесь, что вы не вставили пальцы между дверцами.



# Меры предосторожности

---

- Не позволяйте детям висеть на дверцах или дверных контейнерах устройства. Это может привести к серьезным травмам.
- Не позволяйте детям залезать внутрь холодильника. Они могут оказаться заблокированными изнутри.
- Не кладите руки под нижнюю кромку холодильника.
  - Острая кромка может стать причиной травмы.
- Не храните в холодильнике лекарственные препараты, материалы для научных исследований или чувствительные к изменению температуры материалы.
  - Не храните в холодильнике продукты, требующие строгого соблюдения температуры хранения.
- Не устанавливайте внутрь холодильной/морозильной камеры никакие электроприборы, кроме рекомендованных производителем холодильника.
- Если вы почувствовали запах лекарств или дыма, немедленно отключите вилку питания и обратитесь в сервисный центр компании Samsung Electronics.
- При появлении в холодильнике воды или пыли отключите сетевую вилку от розетки и обратитесь в сервисный центр Samsung Electronics.
  - В противном случае существует опасность возгорания.
- Не разрешайте детям становиться ногами на выдвижной отсек.
  - Крышка может сломаться, что приведет к падению.
- Всегда закрывайте дверцы холодильника, если оставляете устройство без присмотра, и не позволяйте детям залезать внутрь холодильника.
- Не позволяйте детям залезать в отсеки холодильника.
  - Это может привести к травмам или смерти в результате удушья.
- Не переполняйте холодильник продуктами.
  - При открывании дверцы продукты могут упасть, привести к травме и/или нанесению материального ущерба.
- Не распыляйте на поверхность устройства летучие вещества, например средства от насекомых.
  - Они не только наносят вред здоровью человека, но также становятся причиной удара током, возникновения пожара и неисправности изделия.



- Никогда не помещайте пальцы и другие предметы в отверстие диспенсера для воды, отверстие для сброса льда и ведерко льдогенератора.
  - Это может привести к травмам или повреждению устройства.
- Не используйте и не размещайте вблизи или внутри холодильника горючие аэрозоли, легковоспламеняющиеся предметы, сухой лед, лекарства, химические вещества или другие предметы, чувствительные к изменению температуры.
- Не используйте фен для волос для сушки внутреннего пространства холодильника. Не помещайте в холодильник зажженную свечу с целью устранения неприятных запахов.
  - Это может привести к пожару или поражению током.
- Для заполнения резервуара или лотка для льда необходимо использовать только питьевую воду (минеральную или дистиллированную воду).
  - Не наливайте в резервуар чай, сок или коктейли для спортсменов, поскольку это может стать причиной неисправности холодильника.
- Не вставляйте на устройство и ничего не размещайте на нем (например, белье для стирки, зажженные свечи, зажженные сигареты, посуду, химикаты, металлические предметы и т. д.) Это может привести к поражению электрическим током, возгоранию, неисправности устройства или травмам. Не ставьте на устройство тару с водой.
  - При попадании воды на электрические части устройства возможны поражение током или возгорание.
- Не используйте для ускорения процесса размораживания механические устройства или другие средства, кроме рекомендованных производителем.
- Не допускайте повреждения контура циркуляции хладагента.
- Никогда не смотрите прямо на светодиодные УФ-лампы в течение длительного времени.
  - Ультрафиолетовые лучи могут привести к чрезмерному напряжению зрения.
- Не кладите полки нижней стороной вверх. Фиксатор полки не может функционировать в таком положении.
  - Это может стать причиной травм в результате падения стеклянной полки.



## Меры предосторожности

---

- Не держите пальцы вблизи зон возможного защемления. Зазор между дверцами и корпусом должен быть минимальным. Будьте осторожны при открывании дверец в присутствии детей.
- При обнаружении утечки газа не допускайте появления вблизи устройства источников открытого огня или потенциальных источников возгорания. В течение нескольких минут проветрите помещение, в котором находится устройство.
  - Не прикасайтесь также к холодильнику и шнуру питания.
  - Не включайте вентилятор.
  - Возникновение искры может привести к взрыву или пожару.
- Используйте только светодиодные лампы, предоставляемые изготовителем или сотрудником сервисной службы.
- Чтобы избежать падения хранящихся в холодильнике бутылок, располагайте их вплотную друг к другу.
- Данное изделие предназначено только для хранения пищевых продуктов в домашних условиях.
- Никогда не помещайте пальцы и другие предметы в отверстие диспенсера для воды, отверстие для сброса льда и ведерко льдогенератора.
  - Это может привести к травмам или повреждению устройства.
- Не пытайтесь самостоятельно выполнять ремонт, разбирать или модифицировать холодильник.
- Используйте только стандартные предохранители (не используйте медные, стальные проволочные перемычки и т. п.)
- Для выполнения ремонта или повторной установки холодильника обратитесь в ближайший сервисный центр.
  - В противном случае это может привести к поражению электрическим током, пожару, травмам или проблемам с изделием.
- Если внутренняя или наружная светодиодная лампа перестала работать, свяжитесь с ближайшим сервисным центром.



- 
- При наличии запаха горелого или дыма, незамедлительно отключите холодильник от сети и свяжитесь с сервисным центром компании Samsung Electronics.
    - Несоблюдение данного указания может привести к пожару или поражению током.
  - Перед заменой освещения внутри холодильника отсоедините сетевую вилку от розетки.
    - В противном случае возможно поражение током.
  - При наличии трудностей с заменой не светодиодных ламп, обратитесь в сервисный центр Samsung.
  - Если изделие оснащено светодиодной лампой, не пытайтесь снять крышку лампы или разобрать лампу самостоятельно.
    - Обратитесь в сервисный центр Samsung.
  - Включите вилку кабеля питания в сетевую розетку.
  - Не используйте поврежденный кабель питания, вилку или незакрепленную сетевую розетку.
    - Это может привести к пожару или поражению током.



# Меры предосторожности

## Меры предосторожности при эксплуатации

### ВНИМАНИЕ

- Не замораживайте размороженные продукты повторно.
  - В продуктах, подвергшихся повторной разморозке, вредные бактерии развиваются быстрее, чем в свежих.
  - Повторное замораживание после разморозки приведет к разрушению еще большего количества клеток, выделению жидкости и, следовательно, потере целостности продукта.
- Не размораживайте мясо при комнатной температуре.
  - Безопасность зависит от корректности обработки сырого продукта.
- Не ставьте стеклянные бутылки или газированные напитки в морозильную камеру.
  - Емкость может замерзнуть и разбиться, что может привести к травме.
- Используйте только льдогенератор, поставляемый с холодильником.
- Линия подачи воды холодильника должна быть подключена к источнику питьевой воды. Для правильной работы льдогенератора требуется давление воды 138–862 кПа. Если предполагается ваше длительное отсутствие (например, отпуск), во время которого диспенсеры для воды и льда не будут использоваться, закройте клапан подачи воды.
  - В противном случае может возникнуть течь.
- В том случае, если холодильник не будет использоваться в течение длительного периода времени (3 недели и больше), освободите холодильник, включая ведерко для льда, отключите его от сети питания, закройте клапан подачи воды, вытрите влагу с внутренних стенок, оставьте дверцы открытыми для предотвращения образования запахов и плесени.
- Для наиболее эффективного хранения продуктов необходимо соблюдать следующие рекомендации:
  - Не ставьте продукты слишком близко к вентиляционным отверстиям на задней стенке холодильника, так как они будут препятствовать свободной циркуляции воздуха в холодильной камере.



- Перед загрузкой продуктов в холодильную камеру тщательно заверните их или положите в герметичные контейнеры.
- Соблюдайте рекомендации по времени хранения, а также сроки годности замороженных продуктов.
- Если вы уезжаете и не планируете пользоваться холодильником менее трех недель, не отключайте его от электросети. Если же вас не будет дома более трех недель, извлеките все продукты из холодильника и лед из ведерка, отключите холодильник от сети питания, закройте клапан подачи воды, вытрите влагу с внутренних стенок и оставьте дверцы открытыми для предотвращения образования запахов и плесени.
- Гарантии относительно обслуживания и изменений.
  - На изменения, производимые третьей стороной в отношении данного устройства, не распространяется гарантийное обслуживание. Кроме того, компания Samsung не несет ответственность за нарушения техники безопасности, возникшие в результате вмешательства третьей стороны.
- Не закрывайте расположенные внутри холодильника вентиляционные отверстия.
  - Это может привести к чрезмерному охлаждению холодильника, особенно если отверстия блокируются полиэтиленовыми пакетами. Если период охлаждения длится слишком долго, это может привести к поломке фильтра и утечке воды.
- Используйте только льдогенератор, поставляемый с холодильником.
- Удалите избыточную влагу внутри устройства и оставьте дверцы открытыми.
  - В противном случае возможно образование неприятного запаха и плесени.
- Если холодильник был отсоединен от источника питания, необходимо подождать не меньше пяти минут, прежде чем вновь вставлять вилку в розетку.
- Если в холодильнике появилась вода, отключите сетевую вилку от розетки и обратитесь в сервисный центр Samsung Electronics.
- Не ударяйте и не прикладывайте значительные усилия к стеклянным поверхностям.
  - В противном случае, помимо повреждения устройства, можно получить травму осколками стекла.



## Меры предосторожности

---

- Заполняйте резервуар для воды и лотки льдогенератора только питьевой водой (водопроводной, минеральной или очищенной водой).
  - Не наливайте в резервуар чай или коктейли для спортсменов. Это может стать причиной неисправности холодильника.
- Берегите пальцы от защемления.
- При затоплении холодильника обратитесь в ближайший сервисный центр.
  - Возможно поражение током или возгорание.
- Не храните овощное масло в дверных лотках холодильника. Масло может загустеть, приобрести неприятный вкус и стать непригодным для использования. Кроме того, открытые емкости могут протекать, а вытекшее масло может привести к появлению трещин на дверных лотках. После открытия емкости с маслом лучше всего хранить ее в прохладном и темном месте, например в кухонном шкафу или кладовой.
  - Примеры овощных масел: оливковое масло, кукурузное масло, масло из семян винограда и т. д.





---

## Меры предосторожности при очистке

---

### ВНИМАНИЕ

- Не брызгайте водой непосредственно на внутреннюю или внешнюю поверхность холодильника.
  - В противном случае возможно возгорание или поражение пользователя током.
- Не используйте фен для волос для сушки внутреннего пространства холодильника.
- Не помещайте в холодильник зажженную свечу с целью устранения неприятных запахов.
  - Это может привести к пожару или поражению током.
- Не распыляйте чистящие вещества непосредственно на дисплей.
  - Это может привести к исчезновению напечатанных букв.
- Если посторонние вещества, например вода, просочились в устройство, отключите его от сетевой розетки и обратитесь в ближайший сервисный центр.
  - Несоблюдение данного указания может привести к удару током или возгоранию.
- Для очистки контактов вилки питания от пыли или посторонних веществ используйте сухую чистую тряпку. При чистке вилки не используйте влажную ткань.
  - В противном случае возможен удар током или возгорание.
- При очистке не распыляйте воду непосредственно на устройство.
- Не используйте для чистки бензол, растворители, хлорид или отбеливатель.
  - Эти вещества могут повредить поверхность устройства или вызвать возгорание.
- Никогда не вставляйте пальцы или посторонние предметы в отверстие диспенсера.
  - Это может привести к травмам или повреждению устройства.
- Перед очисткой или обслуживанием отключите устройство из розетки.
  - Несоблюдение данного указания может привести к удару током или возгоранию.
- Для чистки холодильника используйте губку или мягкую ткань, неагрессивное моющее средство и теплую воду.





## Меры предосторожности

---

- Не применяйте абразивные или агрессивные моющие средства, такие как аэрозоли для окон, чистящие составы, легковоспламеняемые жидкости, соляная кислота, чистящий воск, концентрированные чистящие средства, отбеливатели и чистящие средства с содержанием нефтепродуктов на внешних поверхностях (дверь и корпус), пластиковых элементах, покрытиях дверей и корпуса, а также уплотнениях.
  - Использование указанных выше средств может привести к повреждению материалов или возникновению царапин.
- Не мойте холодные стеклянные полки или поверхности теплой водой. В результате резкого изменения температуры или удара/падения стеклянные полки или поверхности могут быть повреждены.



## Важные замечания по утилизации

### ПРЕДУПРЕЖДЕНИЕ

- Утилизируйте упаковочный материал для данного устройства в соответствии с правилами обеспечения безопасности окружающей среды.
- Перед утилизацией убедитесь, что трубы в задней части устройства не повреждены.
- Используется хладагент R-600a или R-134a. Сведения о хладагенте, используемом в данном холодильнике, см. на табличке компрессора на задней стенке холодильника или на паспортной табличке внутри холодильной камеры. Если в холодильнике содержится легковоспламеняемый газ (хладагент R-600a), обратитесь с запросом о безопасной утилизации этого изделия в уполномоченные местные органы.
- Перед утилизацией холодильника снимите дверцу/уплотнители дверцы и защелку дверцы, чтобы маленькие дети или домашние животные не могли оказаться запертыми внутри холодильника. Следите за тем, чтобы дети не играли с устройством. Несоблюдение этого указания может привести к травмам или смерти в результате удушья.
  - Несоблюдение этого указания может привести к травмированию или смерти в результате удушья.
- В изоляционном материале используется циклопентан. Газы, входящие в состав изоляционного материала, необходимо утилизировать особым образом. Для безопасной утилизации данного изделия обратитесь в уполномоченные местные органы.
- Храните упаковочный материал в недоступном для детей месте, поскольку он представляет для них опасность.
  - Если ребенок наденет на голову пакет, это может привести к смерти вследствие удушья.



# Меры предосторожности

---

## Дополнительные советы по надлежащему использованию

---

- В случае отключения электроэнергии обратитесь в местную электрокомпанию и уточните, когда возобновится ее подача.
  - В большинстве случаев питание возобновляется в течение одного-двух часов. В течение такого периода температура внутри холодильника не изменится. Однако во время отключения электроэнергии рекомендуется как можно реже открывать дверцу устройства.
  - Тем не менее, если электроснабжение будет отсутствовать более 24 часов, выньте из холодильника и выбросьте все замороженные продукты.
- Холодильник может работать нестабильно (могут растаять замороженные продукты или температура в морозильном отделении может стать слишком высокой) в том случае, если он в течение длительного времени находится в месте, температура окружающего воздуха в котором постоянно значительно ниже температуры, на которую рассчитано устройство.
- Охлаждение некоторых продуктов может негативно повлиять на их свойства хранения из-за конкретных характеристик продукта.
- Данный холодильник снабжен системой удаления инея, следовательно, нет необходимости размораживать его вручную. Размораживание будет выполняться автоматически.
- Повышение температуры во время размораживания соответствует требованиям стандартов ISO. Чтобы предотвратить нежелательное повышение температуры замороженных продуктов во время размораживания устройства, заверните замороженные продукты в несколько слоев бумаги (например, в газету).
- Не замораживайте повторно полностью оттаявшие продукты.
- Температура в секциях класса «две звезды» или отделениях с обозначением в виде двух звезд (☆☆) немного выше, чем в других отделениях морозильной камеры. Секции или отделения класса «две звезды» определяются согласно инструкции и/или комплекту поставки.



## Советы по экономии энергии

- Установите устройство в прохладном сухом помещении с достаточной вентиляцией. Убедитесь, что на устройство не попадает прямой солнечный свет, и никогда не устанавливайте его около источника тепла (например, батареи).
- Для обеспечения оптимального энергопотребления рекомендуется не загромождать вентиляционные отверстия и решетки.
- Остужайте теплые продукты перед тем, как класть их в холодильник.
- Замороженные продукты необходимо размораживать в камере холодильника. Низкая температура замороженных продуктов будет способствовать охлаждению других продуктов в холодильнике.
- Когда кладете или берете продукты из холодильника, не оставляйте дверцу открытой на долгое время. Чем меньше дверца находится в открытом состоянии, тем меньше льда будет образовываться в морозильной камере.
- При установке холодильника рекомендуется оставить зазоры сзади и по бокам. Это позволит снизить энергопотребление и, соответственно, сумму счетов за электричество.
- Для наиболее рационального энергопотребления рекомендуется размещать все внутренние приспособления, например корзины, ящики, полки на исходных местах, согласно комплектации производителя.

## Данное устройство предназначено для использования в бытовых и аналогичных условиях, например

- кухнях для персонала в магазинах, офисах и других рабочих условиях;
- фермах и для использования клиентами в гостиницах, отелях и других жилых условиях;
- в номерах с предоставлением завтрака;
- организациях общественного питания и аналогичных условиях, где не предусмотрена розничная торговля.

# Меры предосторожности

## Инструкция по утилизации электрического и электронного оборудования

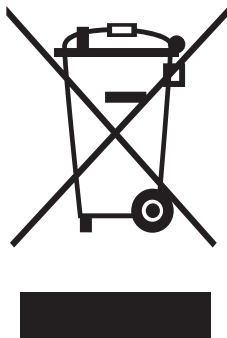

Правильная утилизация изделия (Использованное электрическое и электронное оборудование)

(Действительно для стран, использующих систему раздельного сбора отходов)

Наличие данного значка показывает, что изделие и его электронные аксессуары (например, зарядное устройство, гарнитура, кабель USB) по окончании их срока службы нельзя утилизировать вместе с другими бытовыми отходами. Во избежание нанесения вреда окружающей среде и здоровью людей при неконтролируемой утилизации, а также для обеспечения возможности переработки для повторного использования, утилизируйте изделие и его электронные аксессуары отдельно от прочих отходов.

Сведения о месте и способе утилизации изделия в соответствии с нормами природоохранного законодательства можно получить у продавца или в соответствующей государственной организации.

Бизнес-пользователи должны обратиться к своему поставщику и ознакомиться с условиями договора купли-продажи. Запрещается утилизировать изделие и его электронные аксессуары вместе с другими производственными отходами.

# Установка

Для правильной установки холодильника и предотвращения опасных ситуаций внимательно следуйте всем пунктам данной инструкции.

## **⚠ ПРЕДУПРЕЖДЕНИЕ**

- Холодильник должен использоваться исключительно по прямому назначению, описанному в данном руководстве.
- Любое техническое обслуживание должно производиться квалифицированным техническим специалистом.
- Утилизировать упаковочный материал изделия необходимо в соответствии с нормами местного законодательства.
- Во избежание поражения электрическим током перед выполнением технического обслуживания или замены деталей отключите устройство от сети питания.

## Краткий обзор холодильника

Фактический внешний вид холодильника может отличаться в зависимости от модели и конкретной страны.

### Обычные модели

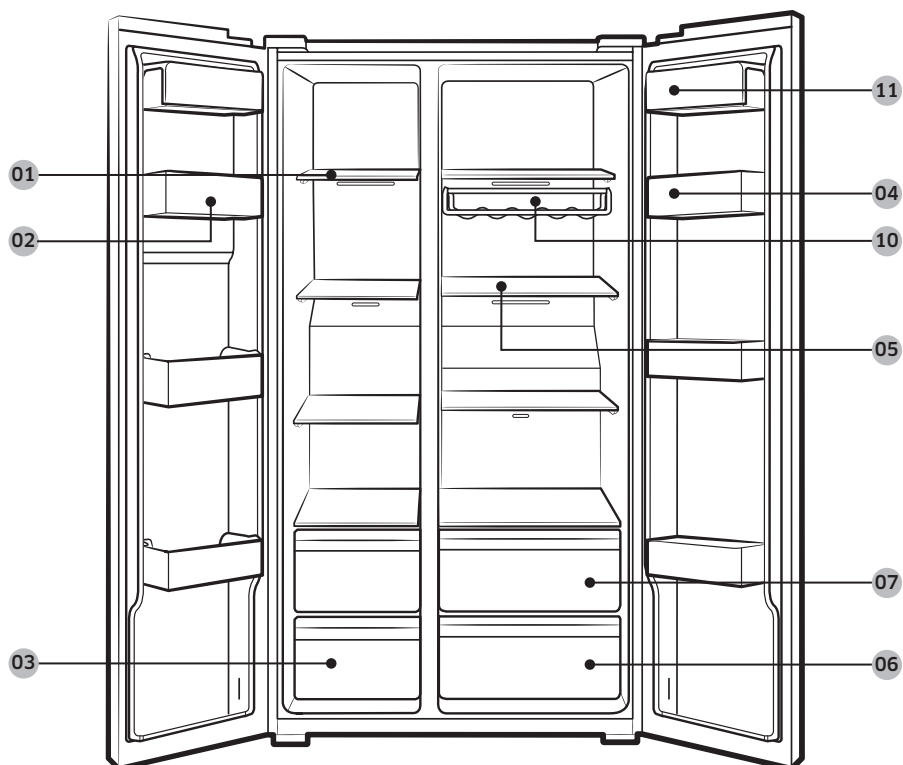

# Установка

## Модели, оборудованные диспенсером

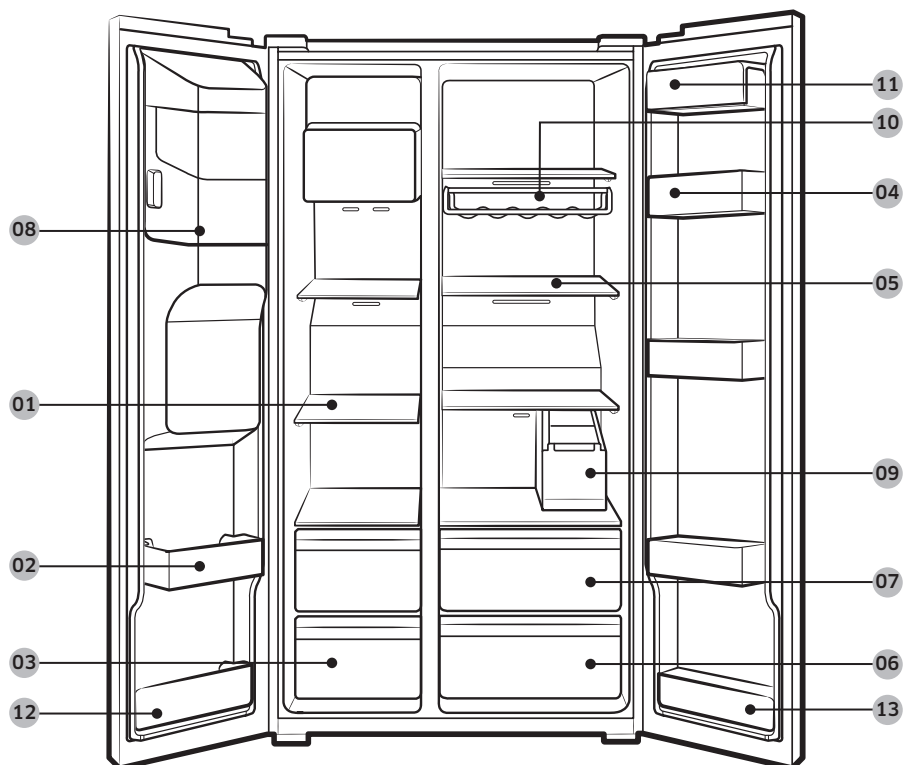

01 Полки морозильной камеры

02 Универсальный лоток морозильной камеры

03 Ящик для хранения мяса и сухих продуктов

04 Лоток холодильника

05 Полки холодильника

06 Ящик для овощей

07 Универсальный ящик

08 Ведерко льдогенератора \*\*

09 Резервуар для воды \*

10 Полка для вина \*

11 Контейнер для молочных продуктов

12 Нижний лоток морозильной камеры \*

13 Нижний лоток холодильной камеры \*

\* Только в соответствующих моделях

\*\* Только в моделях с диспенсером

---

 **ПРИМЕЧАНИЕ**

- Устройство контейнера для яиц может различаться в зависимости от модели.
- Модели RS66\*, RS6K\*: нижний лоток морозильной камеры и нижний лоток холодильной камеры не входят в комплект.
- Модели RS67\*, RS6J\*: нижний лоток морозильной камеры не входит в комплект.

 **ВНИМАНИЕ**

Не меняйте расположение полок морозильной камеры в обычных моделях. Полки морозильной камеры имеют различную длину, и в случае установки полки не на соответствующее место возникает риск повреждения холодильника при закрытии двери.

# Установка

## Пошаговая установка

### ШАГ 1 Выбор места

#### Требования к месту расположения:

- Твердое ровное место без ковровых покрытий или настилов, которые могут затруднять вентиляцию
- Отсутствие прямых солнечных лучей
- Достаточно места для открытия и закрытия дверей
- Вдали от источников тепла
- Достаточно места для технического обслуживания и ухода
- Диапазон температур: от 5 °C до 43 °C

#### Эффективный диапазон температур

Холодильник создан для стабильной работы в диапазоне температур, который определяется его классом.

Класс	Обозначение	Диапазон температур в помещении (°C)	
		IEC 62552 (ISO 15502)	ISO 8561
Умеренный расширенный	SN	от +10 до +32	от +10 до +32
Умеренный	N	от +16 до +32	от +16 до +32
Субтропический	ST	от +16 до +38	от +18 до +38
Тропический	T	от +16 до +43	от +18 до +43

#### ПРИМЕЧАНИЕ

Эффективность охлаждения и энергопотребления холодильника может зависеть от окружающей температуры, частоты открытия/закрытия дверей и его места расположения. Рекомендуется поддерживать соответствующую температуру.

## Зазор

Требования по размещению см. на рисунке и в таблице ниже.

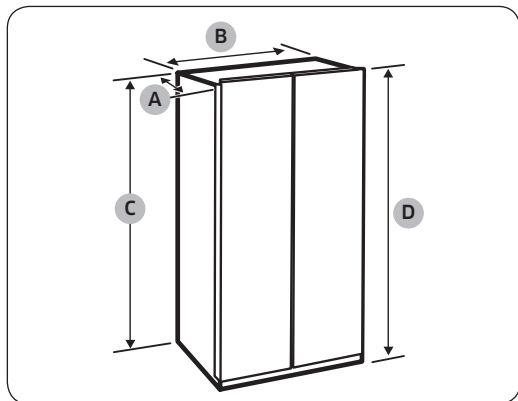

Глубина «А» Ручка в виде углубления	716
Глубина «А» Накладная ручка	772
Ширина «В»	912
Высота «С»	1747
Общая высота «D»	1780

(единица измерения: мм)

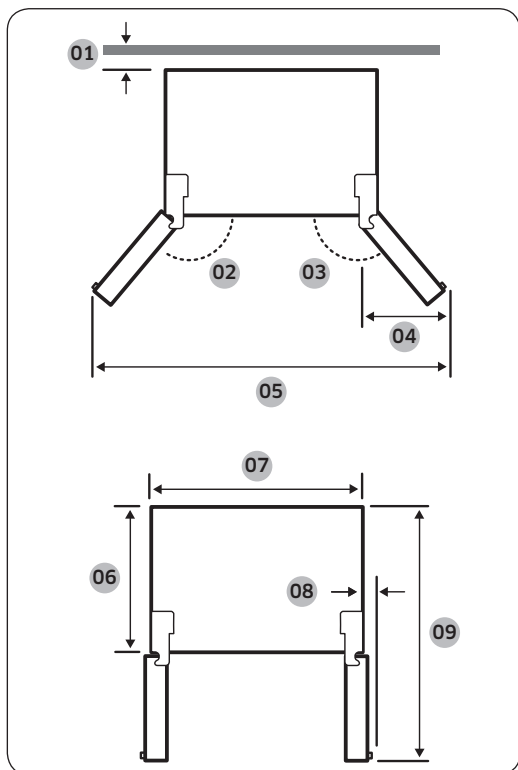

- 01 рекомендуется более 50 мм
- 02 165°
- 03 170°
- 04 564 мм
- 05 1726 мм
- 06 610 мм
- 07 912 мм
- 08 29 мм (без ручки)
- 09 1165 мм

## ПРИМЕЧАНИЕ

Значения, указанные в таблице выше, могут отличаться в зависимости от метода измерения.

# Установка

## ШАГ 2 Wi-Fi-соединение

Управлять холодильником теперь можно дистанционно при помощи интеллектуального устройства Smart Home Adapter, продающегося отдельно. Для покупки Smart Home Adapter перейдите на веб-сайт по ссылке [www.samsung.com](http://www.samsung.com) и ознакомьтесь с информацией об устройстве.

### ПРИМЕЧАНИЕ

В некоторых странах устройство Smart Home Adapter не продается отдельно. Уточните возможность приобретения у дилера.

### ВНИМАНИЕ

- Доступно два типа устройств Samsung Smart Home Adapter: один предназначен для интеллектуальных телевизоров Samsung, а другой – для бытовой техники Samsung.
- Вам необходимо приобрести устройство Samsung Smart Home Adapter (HD39N1230GW) для бытовой техники. Использование других адаптеров может привести к сбою системы.

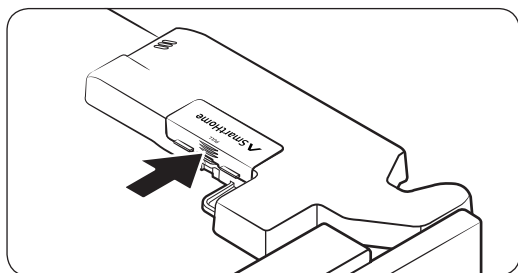

1. Нажмите на область со стрелочкой, чтобы открыть крышку.

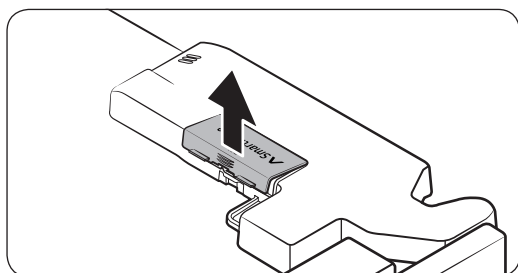

2. Откройте крышку адаптера.

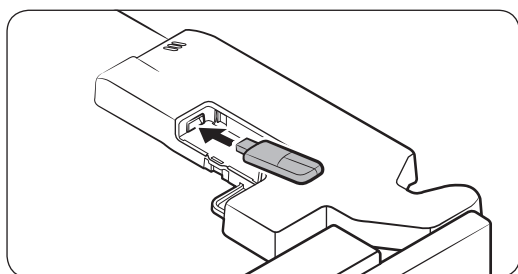

3. Вставьте устройство Smart Home Adapter в разъем в правильном направлении.

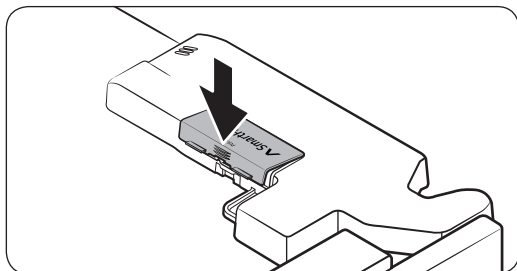

4. Сначала вставьте верхнюю часть крышки, после чего зафиксируйте, как показано на рисунке.

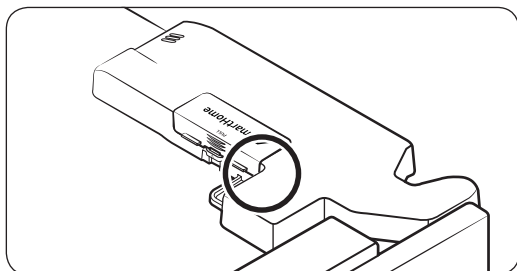

 **ПРИМЕЧАНИЕ**

Отмеченная область является крышкой дополнительного адаптера, а не трещиной или дефектом.

### ШАГ 3 Разделение (только в применимых моделях)

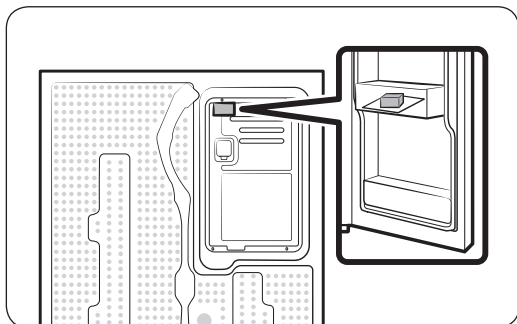

1. Откройте дверцы и найдите разделитель.
2. Распакуйте разделитель и прикрепите его к задней стенке холодильника, как показано на рисунке. Он помогает перемещать воздух к задней стенке и снижает энергопотребление.

# Установка

## ШАГ 4 Напольное покрытие

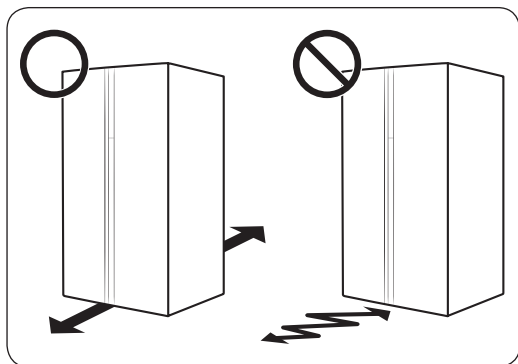

- Поверхность для установки должна выдерживать вес полностью загруженного холодильника.
- Чтобы не повредить напольное покрытие, подложите по большому куску картона под каждую ножку холодильника.
- Как только холодильник будет установлен в нужное положение, старайтесь его не двигать, чтобы не повредить пол. При необходимости воспользуйтесь толстой бумагой или тканью (например, старыми коврами) и подстелите их там, где будете двигать холодильник.

### ПРИМЕЧАНИЕ

Если холодильник не проходит в дверные проемы из-за своих размеров, см. раздел **Снятие дверцы для переноса** сквозь дверной проем в главе «Установка».

## ШАГ 5 Регулировка выравнивающих ножек

### ВНИМАНИЕ

- Холодильник необходимо выровнять на плоском твердом полу. Несоблюдение этого требования может привести к повреждению холодильника или к травмам.
- Выравнивание следует выполнять, пока холодильник пуст. Убедитесь, что в холодильнике нет продуктов.
- По соображениям безопасности переднюю сторону следует сделать немного выше задней.

Холодильник можно выровнять с помощью передних ножек, на которых имеются специальные винты для выравнивания (регулируемые винты). Для выравнивания следует использовать плоскую отвертку.

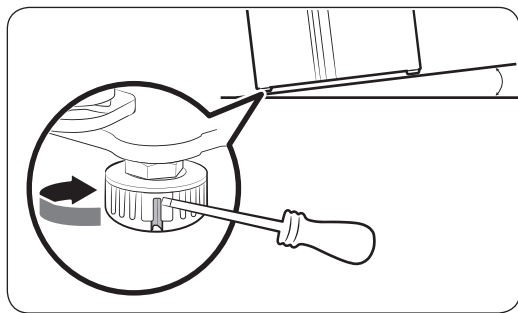

### Регулировка высоты со стороны морозильной камеры.

Вставьте плоскую отвертку в регулировочный винт на передней ножке со стороны морозильной камеры. Поверните регулировочный винт по часовой стрелке, чтобы увеличить высоту, или против часовой стрелки, чтобы уменьшить.

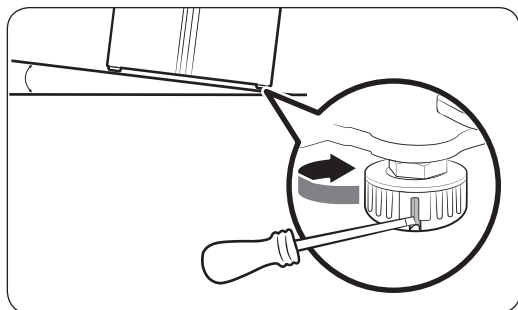

### Регулировка высоты со стороны холодильной камеры.

Вставьте плоскую отвертку в регулировочный винт на передней ножке со стороны холодильной камеры. Поверните регулировочный винт по часовой стрелке, чтобы увеличить высоту, или против часовой стрелки, чтобы уменьшить.

# Установка

## ШАГ 6 Отрегулируйте высоту дверцы и зазор между дверцами

### Регулировка высоты дверцы

Высоту дверцы можно отрегулировать с помощью зажимной гайки и гайки регулировки высоты, расположенных спереди в нижней части дверец.

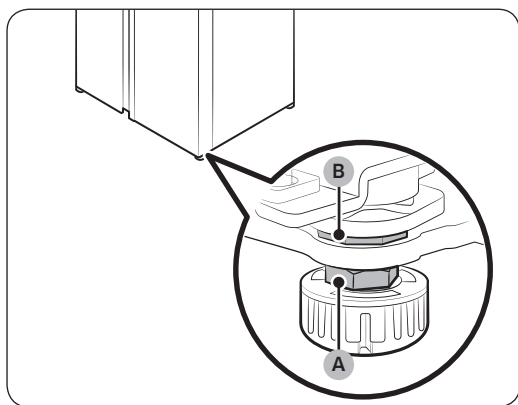

1. Откройте дверцу, которую нужно отрегулировать, и найдите две гайки (A) и (B) в ее нижней передней части.

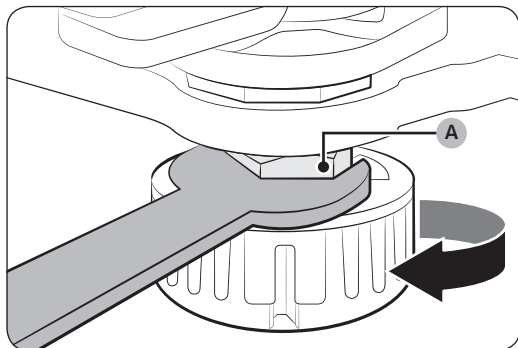

2. С помощью гаечного ключа (19 мм, не входит в комплект) поверните **зажимную гайку (A)** по часовой стрелке, чтобы ослабить ее. Затем откройте дверцу и выполните следующие действия с ее внутренней стороны.

- Чтобы поднять дверцу, поверните **гайку регулировки высоты (B)** против часовой стрелки.
- Чтобы опустить дверцу, поверните **гайку регулировки высоты (B)** по часовой стрелке.

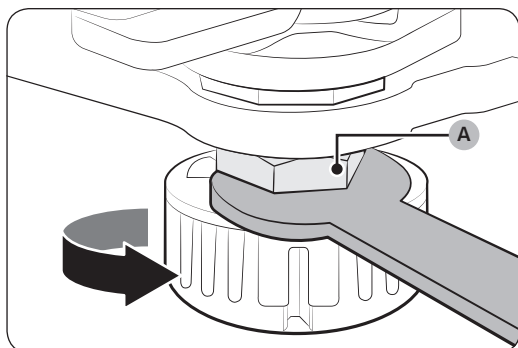

3. Завершив регулировку, затяните **зажимную гайку (A)**, повернув ее против часовой стрелки.

## ШАГ 7 Подключите трубопровод диспенсера для воды (только в соответствующих моделях)

### Необходимые детали и инструменты

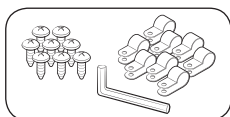

Фиксатор линии подачи воды и  
ВИНТЫ

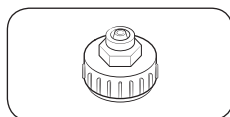

Соединительная муфта

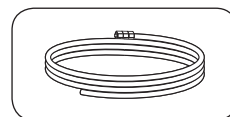

Линия подачи воды

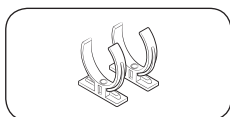

Фиксатор фильтра очистки воды

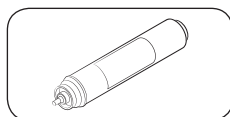

Фильтр очистки воды

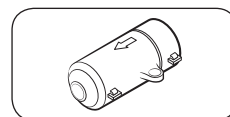

Обратный клапан

### Установка (внешняя линия диспенсера)

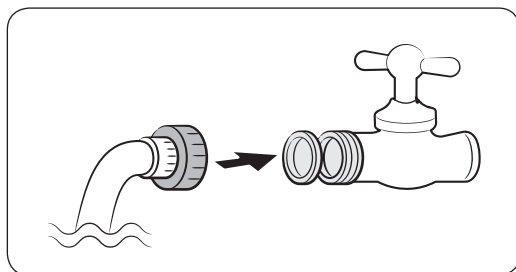

1. Соберите трубопровод подачи воды с помощью муфт.
2. Перекройте главную линию подачи воды, а затем закройте кран подачи воды.
3. Подсоедините муфту к крану холодной воды.

### ⚠ ВНИМАНИЕ

- Убедитесь, что муфта подсоединена к крану холодной воды. Подключение к крану горячей воды может привести к засорению и выходу из строя фильтра очистки воды.
- Гарантия холодильника не распространяется на подключение к линии подачи воды. Подключение к линии подачи воды пользователь выполняет за свой счет, если данная услуга не включена в розничную стоимость продукта.
- Компания Samsung не несет ответственность за подключение линии подачи воды. В случае протекания воды обратитесь к установщику линии подачи воды.
- Ремонт линии подачи воды должен производиться квалифицированным техническим специалистом. В случае обнаружения протекания обратитесь в местный сервисный центр Samsung или к установщику линии подачи воды.

# Установка

## ШАГ 8 Подключение к источнику воды (только для моделей, в которых предусмотрена такая возможность)

### ⚠ ВНИМАНИЕ

- Подключение к линии подачи воды должно производиться квалифицированным техническим специалистом.
- Гарантия холодильника не распространяется на подключение к линии подачи воды. Подключение к линии подачи воды пользователь выполняет за свой счет, если данная услуга не включена в розничную стоимость продукта.
- Компания Samsung не несет ответственность за подключение линии подачи воды. В случае протекания воды обратитесь к установщику линии подачи воды.

### Подключение трубы холодной воды к шлангу фильтрации воды

### ⚠ ВНИМАНИЕ

- Шланг фильтрации воды должен быть подключен к трубе подачи холодной питьевой воды. Подключение его к трубе горячей воды может привести к неисправности фильтра очистки воды.

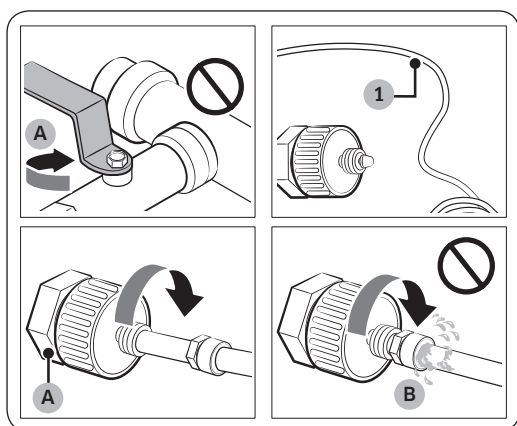

- A. Перекройте основную линию подачи воды.  
B. Не оставляйте щель.

1. Перекройте подачу воды, закрыв главный кран.
2. Найдите **трубу (1)** холодной питьевой воды.
3. Следуйте инструкциям по подключению линии подачи воды.

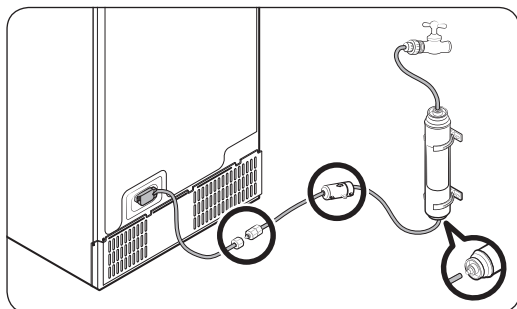

### 📖 ПРИМЕЧАНИЕ

Следует использовать поставляемые с устройством комплекты новых шлангов. Комплекты старых шлангов повторно использовать не следует.

## Подключение шланга фильтрации воды к линии подачи воды.

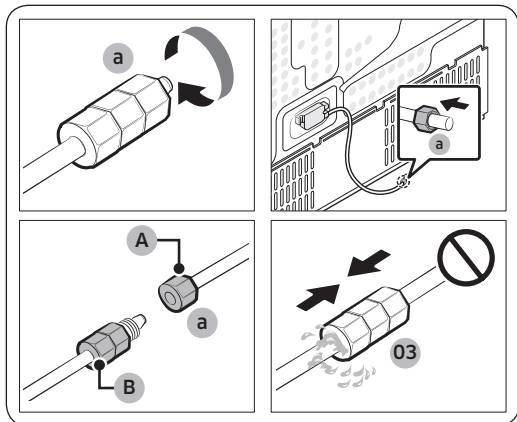

- A. Линия подачи воды из устройства  
B. Линия подачи воды из набора

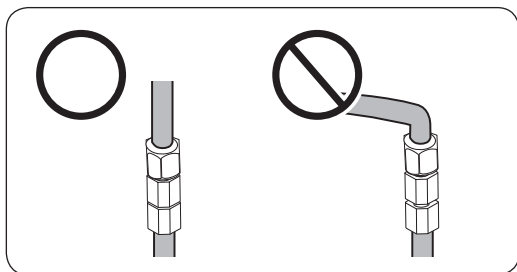
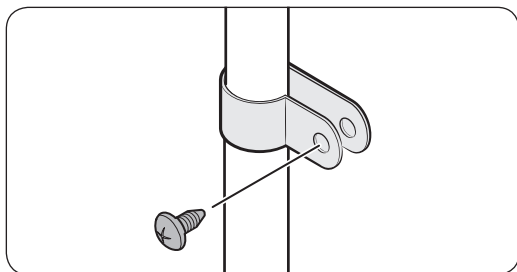

## Ремонт линии подачи воды

### ⚠ ВНИМАНИЕ

Ремонт линии подачи воды должен производиться квалифицированным техническим специалистом. В случае обнаружения протекания обратитесь в местный сервисный центр Samsung или к установщику линии подачи воды.

1. Открутите и снимите **стяжную гайку (a)** с линии подачи воды холодильника и наденьте ее на шланг фильтрации воды.
2. Затяните **стяжную гайку (a)**, чтобы соединить между собой шланг фильтрации воды и линию подачи воды.
3. Откройте главный кран подачи воды и убедитесь в отсутствии протекания.
4. Если протекания нет, перед тем, как использовать холодильник по назначению, слейте около 10 литров воды, или сливайте воду через диспенсер в течение 6–7 минут для удаления загрязнений, которые могут содержаться внутри системы фильтрации воды.
5. Прикрепите линию подачи воды к раковине или стене с помощью зажима.

### ⚠ ВНИМАНИЕ

- Не зажимайте линию подачи воды слишком туго. Линия подачи воды не должна быть изогнута, защемлена или зажата.
- Не устанавливайте линию подачи воды на какую-либо часть холодильника. Это может стать причиной неисправности холодильника.

### 📄 ПРИМЕЧАНИЕ

Если вам нужно переместить холодильник после подключения линии подачи воды, подключенная часть линии должна остаться прямой.

# Установка

## Система фильтрации воды обратного осмоса

Давление воды, подаваемой из системы подачи воды в систему фильтрации обратного осмоса, должно составлять 241–827 кПа.

Давление воды, подаваемой из системы фильтрации воды обратного осмоса в линию подачи холодной воды холодильника, должно составлять не менее 276 кПа. Если давление воды ниже указанных значений, необходимо выполнить описанные ниже действия.

- Убедитесь, что осадочный фильтр системы обратного осмоса не засорен. При необходимости выполните замену фильтра.
- Наполните водой резервуар для воды в системе обратного осмоса.
- Если в холодильнике имеется фильтр очистки воды, его использование вместе с системой обратного осмоса может еще сильнее снизить давление. Извлеките фильтр очистки воды.

За дополнительной информацией об обслуживании обратитесь к квалифицированному сантехнику.

## Заказ нового фильтра

Чтобы приобрести новый фильтр очистки воды (тип детали: **HAFEX/EXP**), обратитесь в местный сервисный центр Samsung.

## Установка фильтра очистки воды

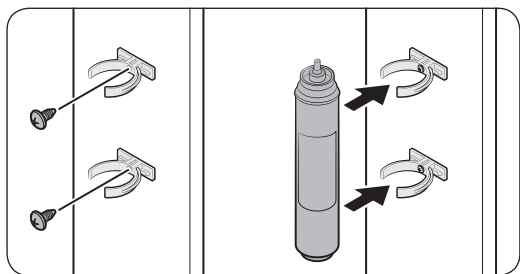

1. Установите **фиксаторы** (2 шт.) в подходящем месте, например под кухонной раковиной. Затем надежно закрепите **фиксаторы** с помощью винтов.
2. Вставьте **фильтр очистки воды** в верхний и нижний фиксатор в правильном направлении. Обязательно проверьте вертикальность **фильтра очистки воды**.

### ПРИМЕЧАНИЕ

Если фильтр установлен горизонтально, в нем может оставаться вода. Поэтому рекомендуется устанавливать фильтр вертикально.

### ВНИМАНИЕ

Не устанавливайте фильтр очистки воды на какую-либо часть холодильника. Это может стать причиной неисправности холодильника.

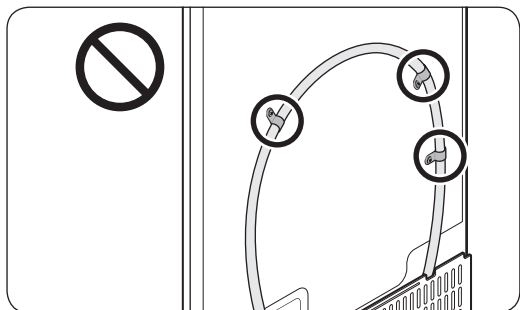

## Замена фильтра очистки воды (только в соответствующих моделях)

### ⚠ ВНИМАНИЕ

- Не используйте фильтры очистки воды сторонних производителей. Используйте только фильтры, поставляемые или одобренные компанией Samsung.
- Неодобренные фильтры могут протекать, что может привести к поломке холодильника и поражению электрическим током. Компания Samsung не несет ответственности за ущерб, связанный с использованием фильтров очистки воды сторонних производителей.
- Индикатор фильтра загорается красным, напоминая о том, что нужно заменить фильтр очистки воды.

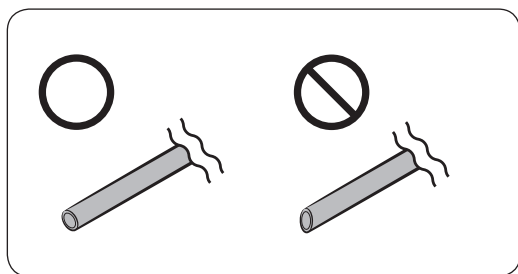
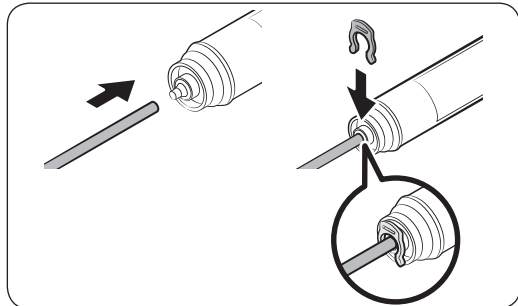
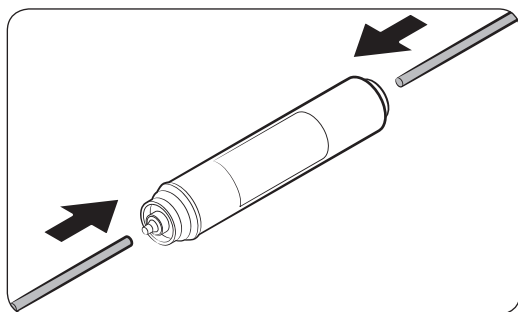

1. Перекройте основную линию подачи воды.
2. Подсоедините линию подачи воды к фильтру со стороны впуска.
3. Подсоедините линию диспенсера к фильтру со стороны выпуска.
4. Проверьте на предмет протекания. Если протекания нет, зафиксируйте линии зажимами.
5. Установите фильтр очистки воды на место и зафиксируйте его зажимами.
6. Нажмите и удерживайте кнопку **Filter Reset (Сброс фильтра)** в течение 3 секунд, чтобы сбросить данные о сроке службы фильтра.
7. После замены фильтра слейте 10 литров воды (или сливайте воду в течение 6–7 минут), чтобы удалить загрязнения из линии подачи воды.

### ⚠ ВНИМАНИЕ

Регулируя длину трубки подачи воды, обязательно отшлифуйте поверхность среза под правильным углом. Это необходимо для того, чтобы избежать протекания воды.

# Установка

---

## ПРИМЕЧАНИЕ

- После установки нового фильтра вода из диспенсера может некоторое время выливаться с резкими всплесками. Это связано с попаданием воздуха в линию подачи воды.
- В процессе замены фильтра на пол может капать вода из холодильника. В этом случае следует вытереть воду сухой тканью.

## ШАГ 9 Монтаж ручек (только в соответствующих моделях)

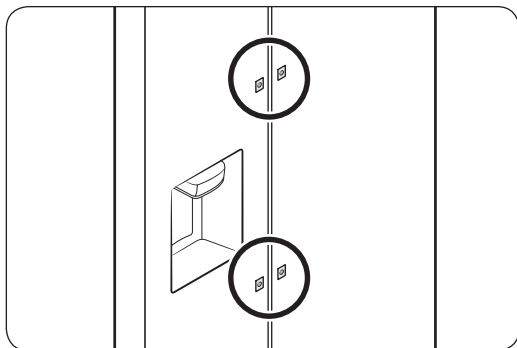

1. Найдите на дверцах 4 отверстия.

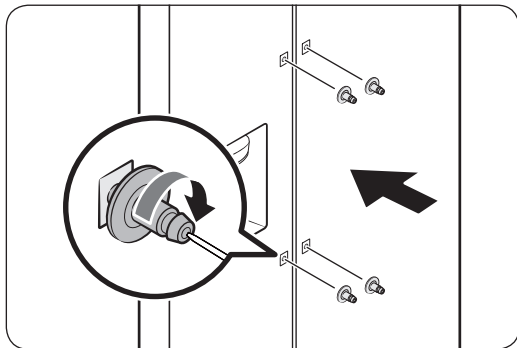

2. Установите в отверстия фиксаторы, вкручивая их по часовой стрелке с помощью крестообразной отвертки.

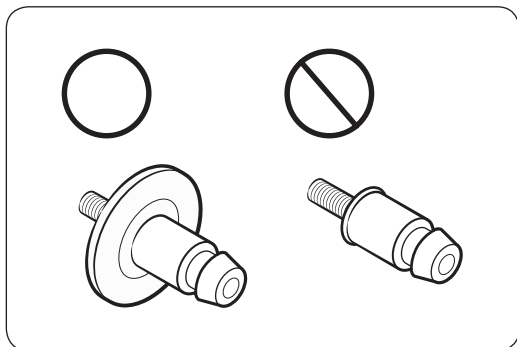

### ⚠ ВНИМАНИЕ

Убедитесь, что на фиксаторах есть резиновые шайбы. Без резиновых шайб правильно установить ручки не получится.

### 📄 ПРИМЕЧАНИЕ

Если резиновые шайбы отсутствуют, обратитесь в местный сервисный центр Samsung.

# Установка

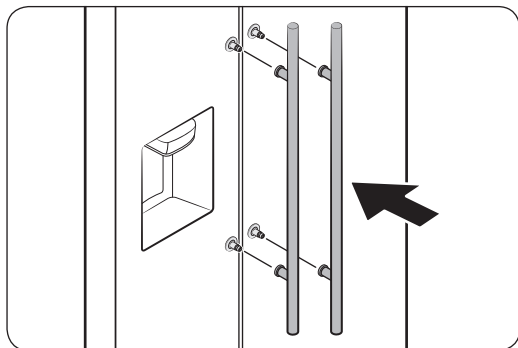

3. Присоедините крепления для ручек к фиксаторам.

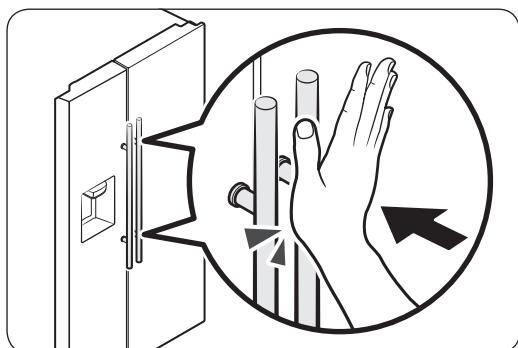

4. Крепко прижмите ручки к креплениям. Убедитесь, что ручки надежно закреплены.

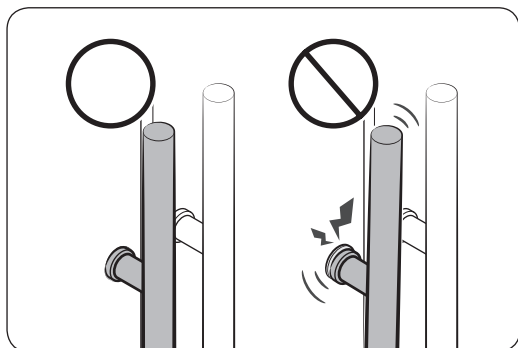

5. Убедитесь, что между креплениями ручек и дверцами нет зазоров.

**⚠ ВНИМАНИЕ**

При неправильной установке ручки могут дрожать.

---

## ШАГ 10 Первоначальные настройки

---

После выполнения следующих шагов холодильник начнет полноценно работать.

1. Подключите кабель питания к розетке, чтобы включить холодильник.
2. Откройте дверцу и проверьте, работает ли внутреннее освещение.
3. Установите самую низкую температуру и подождите около часа. После этого морозильная камера должна немного охладиться, а двигатель начнет работать без перебоев.
4. Подождите, пока температура холодильника не достигнет заданного параметра. Теперь холодильник готов к использованию.

## ШАГ 11 Окончательная проверка

---

Когда установка будет завершена, убедитесь, что:

- холодильник подключен к сетевой розетке и правильно заземлен;
- холодильник установлен на плоской и ровной поверхности, имея необходимый зазор между ним и стеной или корпусом другого устройства;
- холодильник стоит ровно и устойчиво;
- дверца свободно открывается и закрывается, а внутреннее освещение включается автоматически при открытии.

# Установка

## Снятие дверцы для переноса сквозь дверной проем

Если холодильник не проходит через дверной проем по причине своего размера, следуйте приведенным ниже инструкциям.

### Необходимые инструменты (не входят в комплект поставки)

Данные инструменты используются для снятия дверец.

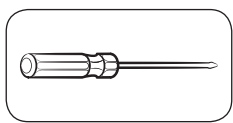

Крестообразная  
отвертка

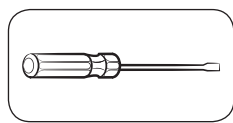

Плоская отвертка

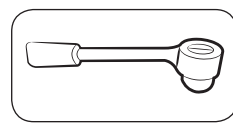

Торцевой гаечный ключ  
(10 мм)

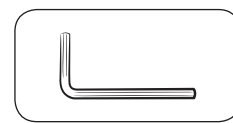

Шестигранный ключ  
(5 мм)

### Отсоединение линии подачи воды

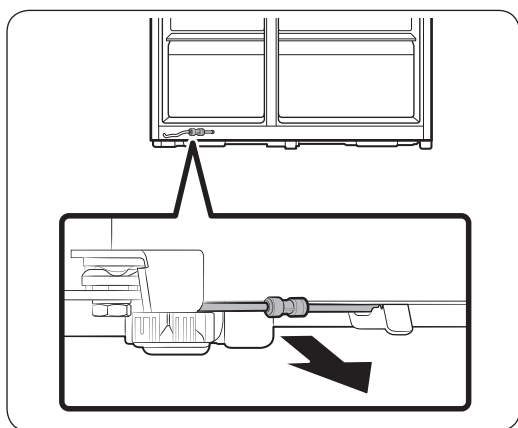

1. Потяните на себя линию подачи воды, расположенную в нижней части задней стороны холодильника.

#### ПРИМЕЧАНИЕ

Линия подачи воды холодильника представляет собой линию циркуляции воды, соединяющую линию подачи воды из источника воды со шлангами от системы фильтрации воды холодильника.

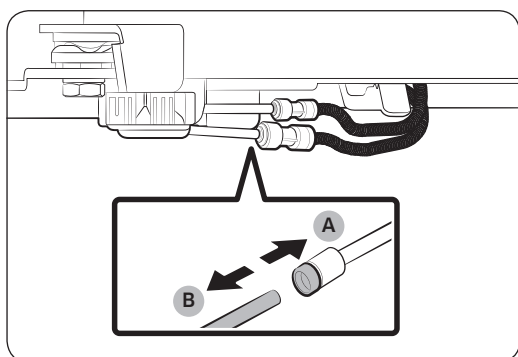

2. Для отсоединения шлангов зажмите **прозрачную муфту (A)** и отсоедините **водяной шланг (B)**.

#### ВНИМАНИЕ

Не надавливайте на муфту слишком сильно. Она может сломаться.

## Снятие дверец

### ⚠ ВНИМАНИЕ

Во время выполнения описанной ниже процедуры дверца может отпасть или опрокинуться и повредиться. Чтобы этого избежать, будьте особенно осторожны, выполняя данную работу.

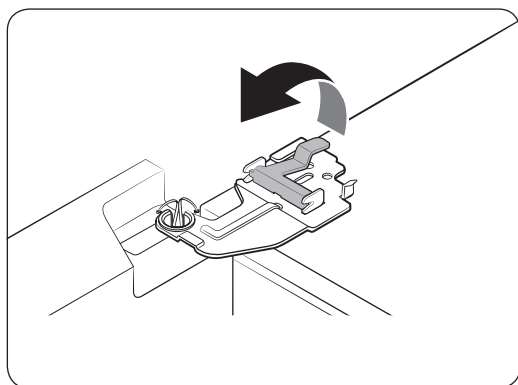
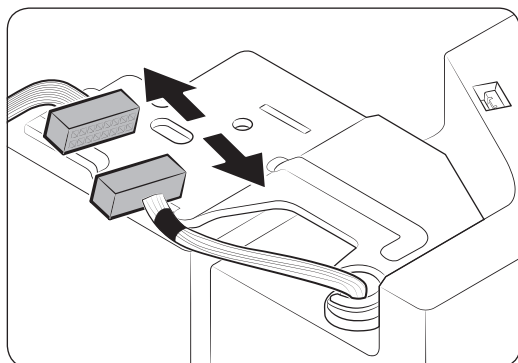
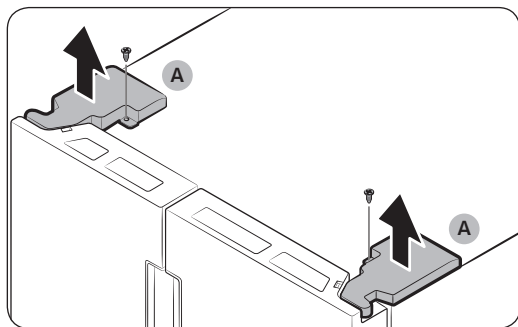

1. Отвинтите **крышки петель (A)** в верхней части каждой дверцы при помощи крестообразной отвертки.
2. Откройте дверцы, чтобы открутить петли и снять крышки петель. Сняв крышки, закройте дверцы.

3. Отсоедините электропроводку.

4. Аккуратно поднимите скобу.

### 📄 ПРИМЕЧАНИЕ

Чтобы избежать повреждения скобы или травм, не поднимайте скобу с силой.

# Установка

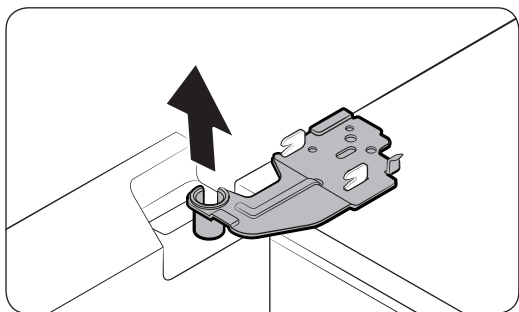
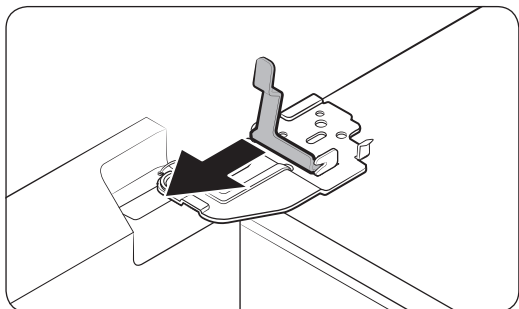

5. Потяните скобу и снимите ее.

6. Откройте дверцу на 90 градусов. Придерживая дверцу, снимите петлю.

**⚠ ВНИМАНИЕ**

Если вы снимете петлю, не придерживая дверцу, дверца может упасть и нанести травму.

## Подсоединение шлангов подачи воды

Пронеся холодильник через проем, повторно подсоедините шланги подачи воды.

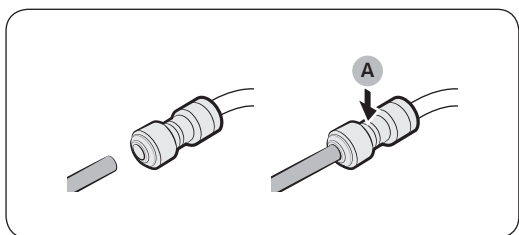

A. Центр прозрачной муфты

**⚠ ВНИМАНИЕ**

- Убедитесь, что шланги подачи воды подсоединены в соответствии с цветом.
- Во избежание протекания воды каждый шланг необходимо до упора вставлять в прозрачную муфту.
- Повторно подсоединив шланги подачи воды, спрячьте их под шкаф и закрепите с помощью крючка.

## Навеска дверец

### ⚠ ВНИМАНИЕ

- Перед навеской дверец убедитесь, что все электрические разъемы правильно соединены.
- Вначале следует навешивать дверцу морозильной камеры, а затем дверцу холодильной камеры.

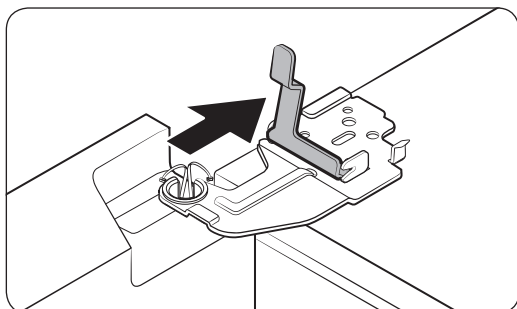
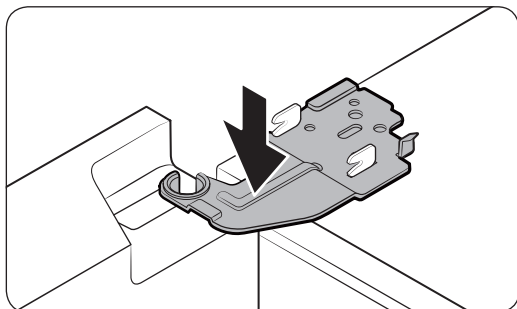

1. Придерживая дверцу морозильной камеры, навесьте ее на петлю в нижней части холодильника.
2. Установите петлю в необходимое положение и вставьте ее в отверстие дверцы.
3. Вставьте скобу в направлении, указанном стрелкой.

# Установка

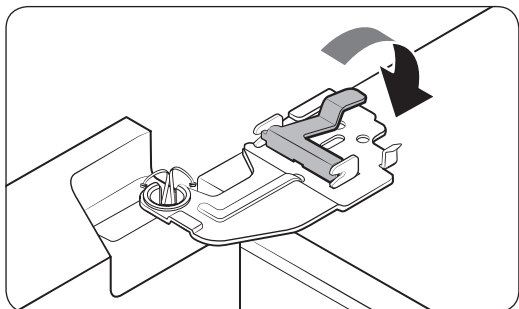

4. Нажмите на скобу, как показано на рисунке.

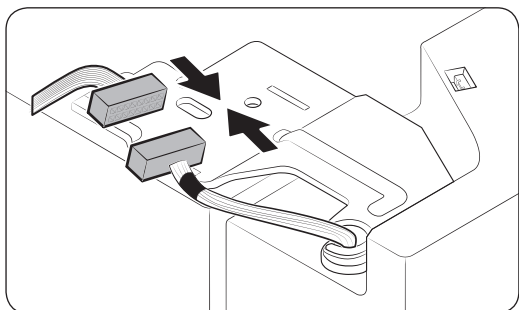

5. Подсоедините электропроводку.

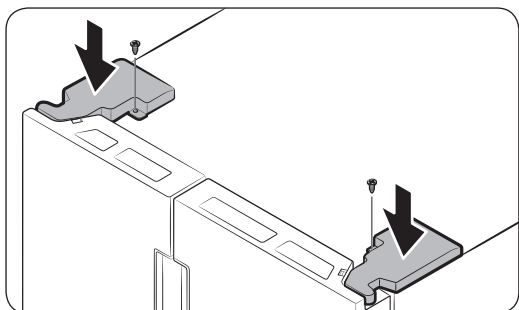

6. Вставьте крышки петель, начав с передней стороны, а затем затяните винты. На этом этапе следует использовать крестообразную отвертку.

# Эксплуатация

## Панель функций

### Тип 1

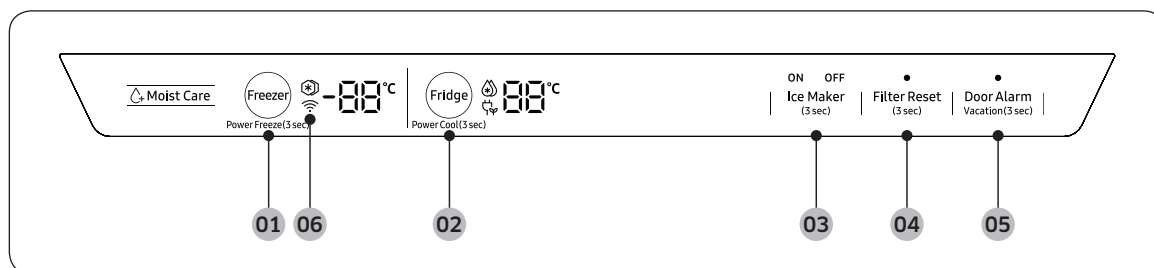

### Тип 2

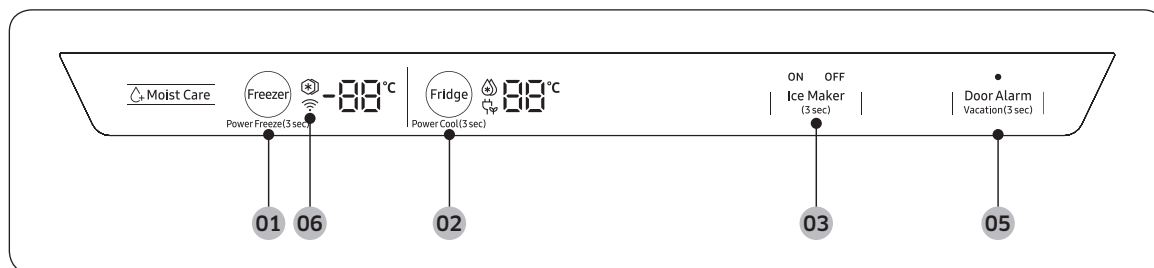

### Тип 3

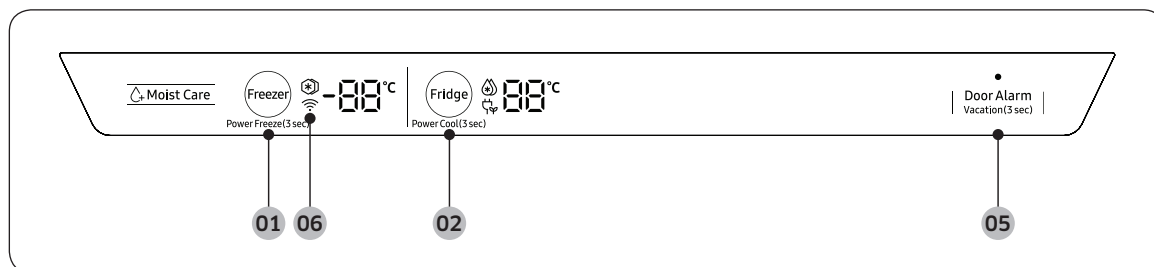

01 Freezer (Морозильная камера) /  
Power Freeze (Быстрое замораживание)

03 Ice Maker (Льдогенератор) \*

05 Door Alarm (Сигнал при открытой дверце) /  
Vacation (Отпуск)

\* Только в соответствующих моделях



02 Fridge (Холодильная камера) /  
Power Cool (Быстрое охлаждение)

04 Filter Reset (Сброс фильтра) \*

06 Сетевое подключение

# Эксплуатация

## 01 Морозильная камера / Быстрое замораживание (3 сек.)

<b>Freezer</b> (Морозильная камера)	Кнопка <b>Freezer (Морозильная камера)</b> используется для установки температуры морозильной камеры или включения функции Быстрое замораживание. Доступный диапазон температур: от -15 °C до -23 °C.
<b>Power Freeze</b> (Быстрое замораживание)	<p>Функция Быстрое замораживание ускоряет процесс заморозки благодаря максимальной скорости вентилятора. Морозильная камера будет работать на полную мощность 50 часов, после чего температура возвратится к предыдущему заданному значению.</p> <ul style="list-style-type: none"><li>• Для включения функции Быстрое замораживание нажмите кнопку <b>Freezer (Морозильная камера)</b> и удерживайте ее в течение 3 секунд. Начинает светиться соответствующий индикатор (  ) и процесс замораживания ускорится.</li><li>• Для выключения этой функции нажмите кнопку <b>Freezer (Морозильная камера)</b> еще раз и удерживайте ее в течение 3 секунд. Температура морозильной камеры вернется к предыдущему заданному значению.</li><li>• Для заморозки большого количества продуктов режим Быстрое замораживание необходимо включить не менее чем за 20 часов до загрузки продуктов в морозильную камеру.</li></ul> <p> <b>ПРИМЕЧАНИЕ</b></p> <p>Использование режима Быстрое замораживание увеличивает энергопотребление. Если вы не собираетесь использовать этот режим, выключите его и верните температуру к предыдущему заданному значению.</p>

## 02 Холодильная камера / Быстрое охлаждение (3 сек.)

<b>Fridge</b> (Холодильная камера)	Кнопка <b>Fridge (Холодильная камера)</b> служит для установки температуры в холодильной камере, а также для включения/отключения режима Быстрое охлаждение. Температуру в холодильной камере можно установить вручную. Нажимайте кнопку <b>Fridge (Холодильная камера)</b> для выбора желаемой температуры от 1 °C до 7 °C.
<b>Power Cool</b> (Быстрое охлаждение)	<p>Функция Быстрое охлаждение ускоряет процесс охлаждения за счет максимальной скорости вентилятора. Это полезно для быстрого охлаждения скоропортящихся продуктов или после того, как дверца какое-то время оставалась открытой. Холодильная камера работает на полную мощность несколько часов, после чего температура возвращается к предыдущему заданному значению.</p> <p>Нажмите и удерживайте кнопку <b>Fridge (Холодильная камера)</b> в течение 3 секунд. Загорится соответствующий индикатор (  ), и процесс охлаждения ускорится.</p>

### 03 Льдогенератор



<b>Ice Maker (Льдогенератор)</b>	<p>Нажмите и удерживайте кнопку <b>Ice Maker (Льдогенератор)</b> более 3 секунд до момента, пока льдогенератор не включится или не выключится.</p> <p>Для отображения состояния льдогенератор оснащен двумя индикаторами (ON (ВКЛ) / OFF (ВЫКЛ)).</p> <ul style="list-style-type: none"><li>• Когда льдогенератор работает, горит индикатор <b>ON (ВКЛ)</b>.</li><li>• Когда льдогенератор выключен, горит индикатор <b>OFF (ВЫКЛ)</b>. В этом случае функция создания льда останется отключена, даже если вы повторно нажмете кнопку <b>Cubed Ice (Кубики льда)</b> или <b>Crushed Ice (Дробленый лед)</b> на панели диспенсера. Чтобы начать создание льда, необходимо включить льдогенератор.</li><li>• Если при выключенном льдогенераторе удерживать рычаг диспенсера больше 5 секунд, льдогенератор автоматически включится.</li><li>• Выключив льдогенератор, необходимо подождать не менее 1 минуты, прежде чем снова включать его.</li></ul> <p> <b>ПРИМЕЧАНИЕ</b></p> <p>Если льдогенератор выключен, он включится, если вы нажмете и будете удерживать рычаг для льда более 5 секунд.</p>
--------------------------------------	---

# Эксплуатация

## 04 Сброс фильтра (3 сек.)

<b>Filter Reset (Сброс фильтра)</b>	<p>Когда изначально установленный фильтр очистки воды проработает около 6 месяцев (что соответствует примерно 1140 л воды), индикатор фильтра станет красным, напоминая о необходимости замены фильтра. В этом случае замените фильтр, а затем нажмите и удерживайте кнопку <b>Filter Reset (Сброс фильтра)</b> в течение 3 секунд. Данные индикатора фильтра будут сброшены, и он погаснет.</p> <p> <b>ПРИМЕЧАНИЕ</b></p> <p>В некоторых регионах в воде содержится большое количество извести. Это может привести к сокращению срока службы фильтра. В таких регионах замену фильтра очистки воды следует производить чаще, чем указано выше.</p>
-------------------------------------	--

## 05 Сигнал при открытой дверце / Отпуск (3 сек.)

<b>Door Alarm (Сигнал при открытой дверце)</b>	<p>Для оповещения можно установить специальный сигнал. Если любая дверца холодильника остается открытой более 2 минут, звучит звуковой сигнал и начинает мигать соответствующий индикатор. По умолчанию сигнал включен. Для отключения сигнала нажмите кнопку <b>Door Alarm (Сигнал при открытой дверце)</b>. Для включения нажмите кнопку <b>Door Alarm (Сигнал при открытой дверце)</b> еще раз.</p>
<b>Vacation (Отпуск)</b>	<p>Кнопку <b>Vacation (Отпуск)</b> можно использовать для включения или выключения режима Отпуск.</p> <p>Режим Отпуск рекомендуется использовать, если вы планируете уехать в отпуск, командировку или просто не собираетесь использовать холодильник долгое время. Нажмите кнопку <b>Vacation (Отпуск)</b> и удерживайте ее в течение 3 секунд, чтобы отключить холодильник. При этом загорится соответствующий индикатор (  ).</p> <p> <b>ПРИМЕЧАНИЕ</b></p> <p>Настоятельно рекомендуется убрать все из холодильной камеры и убедиться, что дверца закрыта.</p>
<b>Авторизация устройства</b>	<p>При подключении холодильника к приложению SmartThings App или интеллектуальным устройствам Samsung, например Samsung Smart TV, следуйте инструкциям приложения или устройства и нажмите и удерживайте <b>Door Alarm (Сигнал при открытой дверце)</b> в течение 5 секунд. Перед продолжением процесса авторизации на температурной панели в течение 5 секунд будет отображаться «on (вкл)». Заметьте, что на работу функции Отпуск такая аутентификация не повлияет.</p>

## 06 Сетевое подключение (только в соответствующих моделях)

Вы можете воспользоваться дополнительным устройством Smart Home Adapter (продается отдельно) для управления холодильником и наблюдения за ним через приложение SmartThings. Дополнительная информация о SmartThings приведена в разделе «SmartThings».

### ПРИМЕЧАНИЕ

- Среди рекомендуемых систем шифрования следует упомянуть WPA/TKIP и WPA2/AES. Более новые и нестандартные протоколы авторизации Wi-Fi не поддерживаются.
- На беспроводные сети может воздействовать окружающая физическая среда беспроводной передачи данных.
- Если поставщик услуг доступа к Интернету уже зарегистрировал MAC-адрес вашего ПК или модема в целях идентификации, интеллектуальный холодильник Samsung может выдавать ошибку при попытке подключения к Интернету. В этом случае обратитесь за технической помощью к поставщику услуг доступа к Интернету.
- Настройки брандмауэра вашей сети также могут помешать холодильнику Samsung получить доступ к Интернету. Обратитесь за технической помощью к поставщику услуг доступа к Интернету. Если проблема будет возникать и дальше, обратитесь в местный сервисный центр Samsung или к продавцу оборудования.
- Информацию об изменении настроек точки доступа (ТД) смотрите в руководстве для точки доступа.
- Интеллектуальные холодильники Samsung с устройством Samsung Smart Home Adapter поддерживают протоколы Wi-Fi 2,4 ГГц с IEEE 802.11 b/g/n и протоколы Soft-AP (рекомендуется использовать IEEE 802.11 n).
- Беспроводные маршрутизаторы Wi-Fi, не входящие в число одобренных, могут не подключаться к соответствующим моделям интеллектуальных холодильников Samsung.

# Эксплуатация

## SmartThings (доступно только с дополнительным адаптером)

### Установка

Зайдите на Google Play Store, Galaxy Apps или Apple App Store и введите в поле поиска «SmartThings». Скачайте и установите на свое интеллектуальное устройство приложение SmartThings от Samsung Electronics.

### ПРИМЕЧАНИЕ

- Приложение SmartThings разработано для Android 6.0 (Marshmallow) и более новых версий, iOS 10.0 и более новых версий, iPhone 6 и более новых моделей, а также оптимизировано под смартфоны Samsung (серий Galaxy S и Galaxy Note).
- В целях повышения производительности приложения SmartThings может обновляться без предварительного уведомления. Кроме того, прекращение поддержки приложения происходит в соответствии с политикой производителя.

### Учетная запись Samsung

Для использования приложения необходимо зарегистрировать учетную запись Samsung. Если у вас нет учетной записи Samsung, следуйте инструкциям приложения на экране и бесплатно создайте ее.

### Начало работы

1. Вставьте устройство Smart Home Adapter в соответствующий разъем холодильника.
2. Запустите приложение SmartThings и войдите в свою учетную запись Samsung. Пользователям iPhone необходимо предоставлять свою учетную информацию каждый раз при входе в приложение.
3. Выберите **Add Device (Добавить устройство)** и коснитесь **Refrigerator (Холодильник)**.
4. Следуйте инструкциям на экране и предоставьте необходимую информацию о маршрутизаторе, после чего нажмите **Next (Далее)**.
5. Нажмите и удерживайте кнопку **Fridge (Холодильная камера)** не менее 5 секунд, после чего на экране отобразится сообщение «AP». Холодильник будет зарегистрирован приложением.
6. Когда регистрация устройства будет завершена, в приложении SmartThings появится значок холодильника.
7. Нажмите на значок холодильника, чтобы открыть его страницу.
8. При установлении сетевого соединения на холодильнике отобразится значок Wi-Fi.

### Приложение Refrigerator

#### Встроенное управление

Вы можете наблюдать за своим холодильником и управлять им как дома, так и за его пределами.

- Для открытия страницы холодильника нажмите на значок холодильника в приложении SmartThings.
- При необходимости проверьте состояние холодильника или оповещения, а также измените настройки или параметры.

### ПРИМЕЧАНИЕ

Некоторые настройки или параметры холодильника могут быть недоступны для дистанционного изменения.

Категория	Элемент	Описание
Контроль	Температура холодильной камеры	Отображение текущего температурного режима холодильной камеры.
	Температура морозильной камеры	Отображение текущего температурного режима морозильной камеры.
	Диагностика	Обнаружение нарушений функционирования холодильника.
	Контроль энергопотребления	Проверка энергопотребления холодильной камеры за последние 180 дней.
Функции	Приготовление льда	Вы можете включить или выключить приготовление льда, а также проверить текущие настройки.
		Вы также можете проверить состояние процесса приготовления льда и его прогресс.
	Быстрое охлаждение	Быстрое охлаждение можно включить или выключить, после чего проверить текущие настройки.
	Быстрое замораживание	Быстрое замораживание можно включить или выключить, после чего проверить текущие настройки.
Сигналы	Слишком высокая температура	Данный сигнал включается, если температура холодильной или морозильной камеры становится слишком высокой.
	Открытие дверцы	Данный сигнал включается, если дверца холодильной или морозильной камеры была открыта в течение более чем 2 минут.
	Замена фильтра очистки воды	Этот сигнал напоминает вам, что фильтр очистки воды необходимо заменить.

# Эксплуатация

## Панель диспенсера (только в соответствующих моделях)

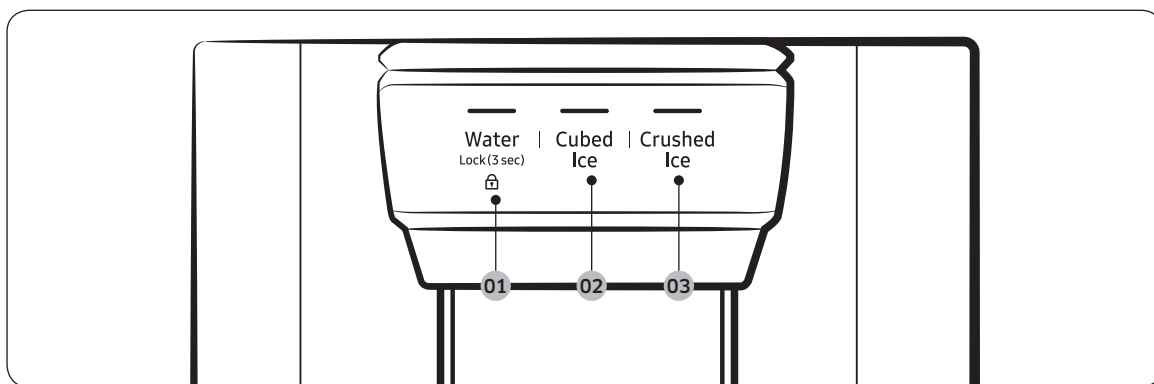

01 Water (Вода) / Lock (Блокировка)

02 Cubed Ice (Кубики льда)

03 Crushed Ice (Дробленый лед)

01 Вода / Блокировка (3 сек.)

<b>Water (Вода)</b>	Нажмите <b>Water (Вода)</b> , чтобы получить охлажденную воду. Включится соответствующий индикатор.
<b>Lock (Блокировка)</b> (Панель диспенсера / рычаг диспенсера)	Чтобы заблокировать кнопки панели диспенсера и рычаг диспенсера, нажмите кнопку <b>Water (Вода)</b> и удерживайте более 3 секунд. Если повторно нажать и удерживать кнопку более 3 секунд, блокировка диспенсера будет отключена. <b>ПРИМЕЧАНИЕ</b> Функция <b>Lock (Блокировка)</b> на панели диспенсера не блокирует главную панель. Для блокировки главной панели воспользуйтесь функцией Блокировка управления главной панели.

02 Кубики льда

<b>Cubed Ice (Кубики льда)</b>	Нажмите <b>Cubed Ice (Кубики льда)</b> , чтобы получить кубики льда. Включится соответствующий индикатор.
--------------------------------	---

03 Дробленый лед

<b>Crushed Ice (Дробленый лед)</b>	Нажмите <b>Crushed Ice (Дробленый лед)</b> , чтобы получить дробленый лед. Включится соответствующий индикатор.
------------------------------------	---

## Особенности

Данный холодильник оборудован устройствами, ориентированными на пользователя, которые позволяют максимально эффективно использовать данный прибор.

### Диспенсер воды / льда (только в соответствующих моделях)

С помощью диспенсера вы можете получить воду со льдом или без.

Диспенсер воды имеет 3 режима: охлажденная вода, кубики льда и дробленый лед. Чтобы получить охлажденную воду, нажмите **Water (Вода)** на панели диспенсера. Поднесите стакан под диспенсер и аккуратно нажмите им рычаг.

### Получение воды со льдом

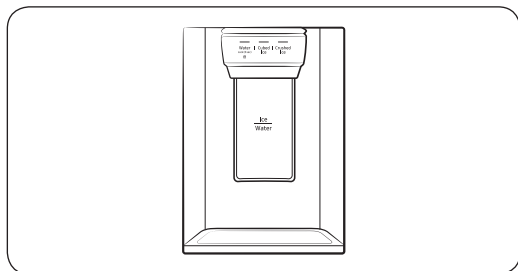

1. Включив функцию Ice Maker (Льдогенератор), нажмите **Cubed Ice (Кубики льда)** или **Crushed Ice (Дробленый лед)**, чтобы выбрать необходимый тип льда.
2. Поднесите стакан под диспенсер и аккуратно нажмите им **рычаг диспенсера**. Из диспенсера начнет сыпаться лед.
3. Нажмите **Water (Вода)**, чтобы выбрать воду.
4. Нажмите стаканом **рычаг диспенсера**. Из диспенсера польется вода.

### ПРИМЕЧАНИЕ

- Диспенсер прекратит подавать воду, если вы будете нажимать на рычаг около минуты. Чтобы налить еще воды, отпустите и снова нажмите рычаг.
- Убедитесь, что стакан находится на одной линии с диспенсером, чтобы избежать проливания воды.
- Если диспенсер не используется в течение 2–3 дней, вода из него может иметь нехарактерный вкус или запах. Это не является дефектом системы. Вылейте первые 1–2 стакана воды.

### Льдогенератор (только в применимых моделях)

Холодильник оборудован встроенным льдогенератором, который обеспечивает автоматическую подачу кубиков льда или дробленого льда.

### Приготовление льда

После установки и подключения холодильника следуйте следующим инструкциям, чтобы гарантировать правильное приготовление льда и его дальнейшее хранение в ведерке для льда:

1. Для обеспечения оптимальной производительности дайте холодильнику проработать не менее 24 часов.
2. Наберите в стакан первые 4–6 кубиков льда.
3. Подождите 8 часов и наберите еще 4–6 кубиков льда.
4. После этого подождите еще 16 часов и наберите полный стакан льда.

# Эксплуатация

## ПРИМЕЧАНИЕ

- Если вы использовали весь лед сразу, перед тем, как набрать еще 4–6 кубиков, необходимо подождать 8 часов. Это гарантирует правильное заполнение ведерка льдом.
- Быстро произведенные кубики льда могут быть белыми. Это нормальное явление.

## ВНИМАНИЕ

Извлекайте лед в соответствии с размерами емкости.

- Извлечение чрезмерного количества льда может привести к падению льда на пол, что создаст риск травмирования.
- Лед может накапливаться и блокировать отверстие для сброса льда.

## Наполнение резервуара водой (только в соответствующих моделях)

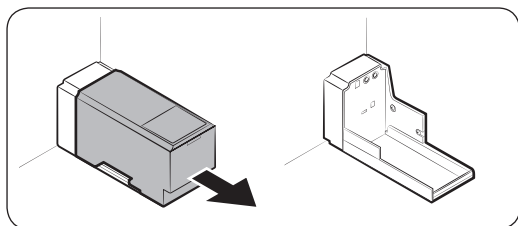

При первом использовании промойте и хорошо просушите внутреннюю часть резервуара.

1. Удерживая резервуар за выступы спереди, выньте его как показано на рисунке.

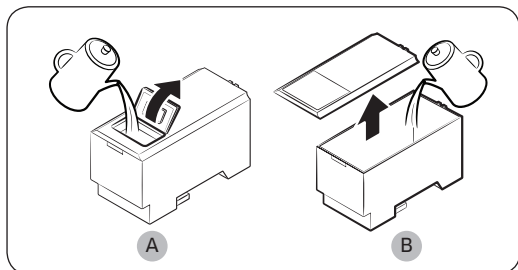

2. Откройте **переднюю заслонку (А)** крышки или **крышку целиком (В)**, после чего залейте в резервуар не более 5 литров воды.

## ВНИМАНИЕ

Не заполняйте резервуар выше отметки максимального количества воды, иначе вода может вылиться.

3. Вставьте резервуар обратно и установите его в механизм диспенсера. Убедитесь, что передняя сторона (с передней заслонкой) резервуара направлена в вашу сторону.

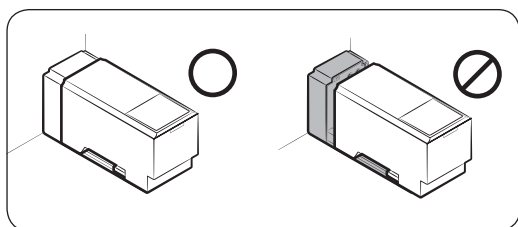

## ВНИМАНИЕ

- Убедитесь, что резервуар плотно установлен в полке. В противном случае он может работать неправильно.
- Не оставляйте холодильник работать без установленного резервуара для воды. Это может снизить эффективность охлаждения.
- Наливайте в резервуар только питьевую воду, например минеральную или очищенную. Не используйте другие жидкости.

- Будьте особенно осторожны при перемещении с полным резервуаром. Его падение может привести к травмам.
- Не пытайтесь самостоятельно разобрать внутренний насос. Если внутренний насос поврежден или отключен от резервуара, диспенсер работать не будет.

#### При первом использовании

- Удерживайте рычаг диспенсера нажатым в течение 10 секунд, чтобы спустить воздух из шлангов системы подачи воды.
- Вылейте первые шесть стаканов воды, поскольку они могут содержать примеси из системы подачи воды.

#### Приготовление льда (только в соответствующих моделях)

Холодильник оборудован встроенным льдогенератором, который обеспечивает автоматическую подачу кубиков льда или дробленого льда по вашему выбору.

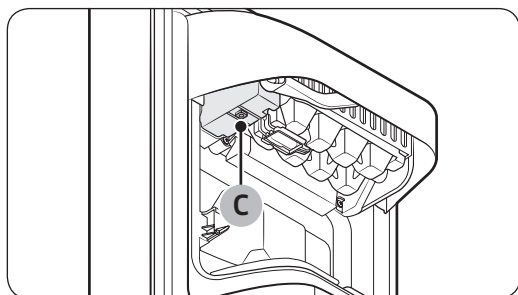
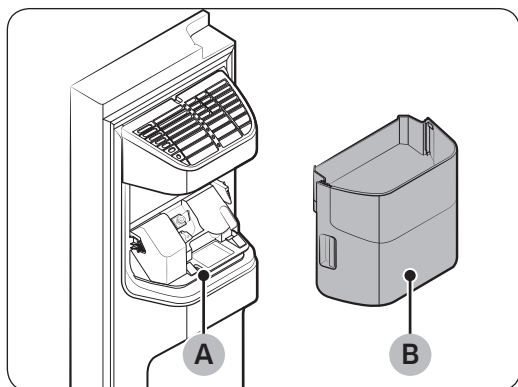

Если подачи льда не происходит, в первую очередь следует убедиться в корректности работы льдогенератора.

#### Проверка льдогенератора

1. Осторожно возьмите **ведерко льдогенератора (B)** обеими руками и выньте его из **отверстия для сброса льда (A)**.
2. Проверьте наличие льда в ведерке.
3. Нажмите **кнопку (C)** на нижней панели льдогенератора. При нажатии кнопки раздастся звуковой сигнал («динь-дон»).
4. Если льдогенератор работает нормально, сигнал прозвучит повторно.

#### ПРИМЕЧАНИЕ

Если проблема будет возникать и дальше, обратитесь в местный сервисный центр Samsung или к установщику линии подачи воды.

#### ВНИМАНИЕ

- Не нажимайте повторно кнопку проверки, если лоток заполнен льдом или водой. Вода может перелиться, или лед может застрять.
- При включении холодильника после перебоев электроснабжения ведерко льдогенератора может содержать смесь застрявших и растаявших кубиков льда, что приведет к отказу системы. Во избежание этого опорожните ведерко льдогенератора перед включением холодильника.

# Эксплуатация

---

- Чтобы не уронить ведро льдогенератора при извлечении или повторной установке, держите его обеими руками.
- Не позволяйте детям висеть на диспенсере для льда или ведре льдогенератора и играть с ними. В противном случае они могут получить травмы.
- Не суйте пальцы и другие предметы в отверстие диспенсера и отверстие для сброса льда. Это может привести к травмам или повреждению устройства.

## ПРИМЕЧАНИЕ

- Если извлечь ведро льдогенератора, начнет мигать индикатор ON (ВКЛ.) льдогенератора.
- Извлечение ведра льдогенератора не влияет на температурные и механические характеристики холодильника.
- Заявленный объем морозильной камеры рассчитывается при использовании направляющей морозильной камеры и нижней полки после удаления льдогенератора, верхнего и нижнего ящиков.

## Увеличение пространства для хранения (только в соответствующих моделях)

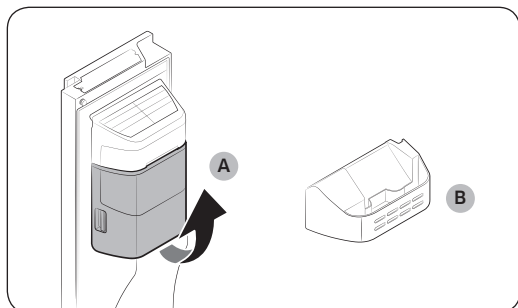

Если вы не используете льдогенератор и вам нужно увеличить пространство для хранения, извлеките ведро льдогенератора (A). Затем вставьте направляющую морозильной камеры (дополнительно) (B) вместо ведра льдогенератора.

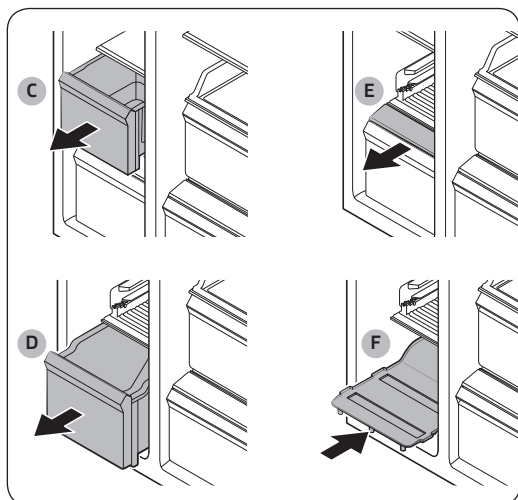

Чтобы обеспечить больше места, выньте верхний ящик (C), нижний ящик (D) и крышку нижнего ящика (E). Затем установите прилагаемую нижнюю полку (F).

### ПРИМЕЧАНИЕ

- Снятие ящиков не влияет на температурные характеристики морозильной камеры и на способ ее использования.
- Заявленный объем морозильной камеры рассчитывается при использовании нижней полки после удаления верхнего и нижнего ящиков, а также крышки нижнего ящика.

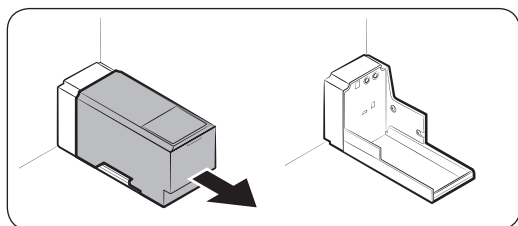

Чтобы освободить больше места в холодильнике, удалите резервуар для воды.

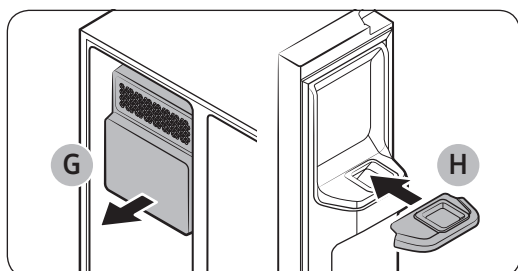

Если вы не используете льдогенератор и вам нужно увеличить пространство для хранения, извлеките ведро льдогенератора (G). Затем вставьте направляющую морозильной камеры (дополнительно) (H) над отверстием для сброса льда.

# Эксплуатация

## Ведерко льдогенератора

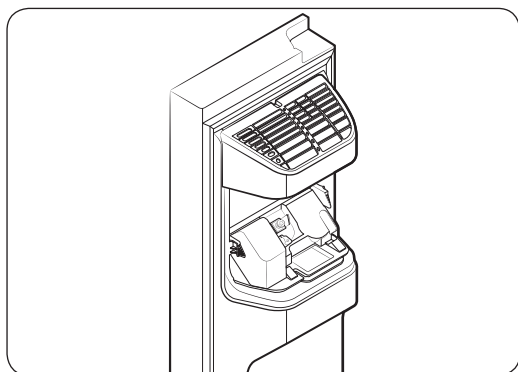
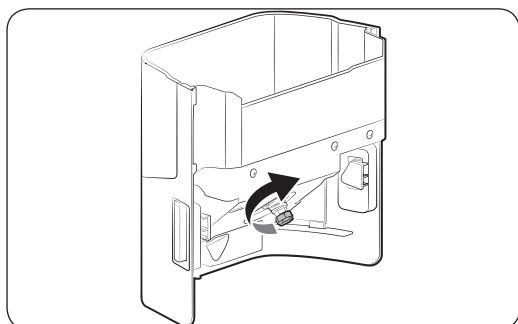
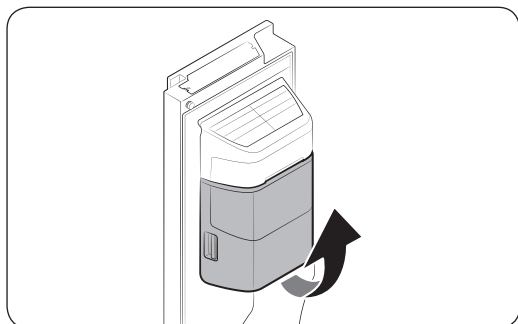

Если лед не производился в течение долгого времени, кубики льда в ведерке могут слипнуться. Если подобное произойдет, выньте и опорожните ведерко льдогенератора.

1. Чтобы извлечь ведерко льдогенератора, аккуратно приподнимите его и медленно выньте, удерживая за выступы обеими руками.
2. Выньте и опорожните ведерко льдогенератора.
3. После этого поверните рычаг управления на ведерце на 90°, а затем верните ведерко в исходное положение. Чтобы правильно установить ведерко, нажимайте на него до щелчка.
4. Нажмите и удерживайте кнопку **Ice Maker (Льдогенератор)** в течение 3 секунд, чтобы сбросить данные о льдогенераторе.

### ⚠ ВНИМАНИЕ

- Не надавливайте на крышку ведерка слишком сильно. Крышка может сломаться.
- Не хлопайте дверцей. Вода из льдогенератора может пролиться.
- Во избежание травм в случае попадания на пол воды или льда пол необходимо протереть.
- Во избежание несчастных случаев или травм не позволяйте детям играть с диспенсером воды и льдогенератором.
- Не помещайте пальцы или другие предметы в отверстие для сброса льда. Это может привести к травмам или повреждению изделия.

### 📖 ПРИМЕЧАНИЕ

- Если мигает индикатор ON (ВКЛ.) льдогенератора, выньте и вставьте обратно ведерко льдогенератора. Убедитесь, что ведерко установлено правильно.
- Любой звук из льдогенератора во время производства льда будет нормальным явлением.
- При открытой двери не работает ни льдогенератор, ни диспенсер воды.

## Давление воды

Чтобы проверить, сколько воды поступает в лоток для льда, выполните следующие действия.

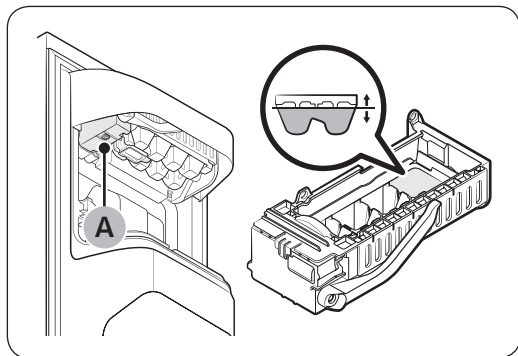

1. Извлеките ведро для льда.
2. Нажмите **кнопку (A)** на боковой стенке льдогенератора. Нормальная продолжительность наполнения лотка для льда водой составляет несколько минут.
3. Если уровень воды ниже ожидаемого, проверьте давление воды в линии подачи воды на участке от источника воды. Это не является дефектом системы.

### ВНИМАНИЕ

- Не нажимайте кнопку на нижней части льдогенератора повторно, когда лоток для льда наполнен водой. Вода может перелиться, или лед может застрять.
- Убедитесь, что ведро льдогенератора установлено правильно. В противном случае льдогенератор не будет работать.
- В случае сбоя питания выньте лоток для льда. Может политься вода.

# Обслуживание

## Использование и уход

### Полки (холодильная/морозильная камеры)

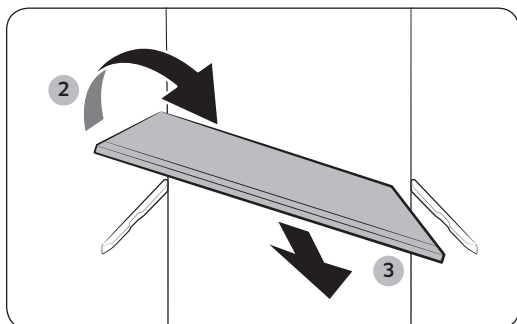
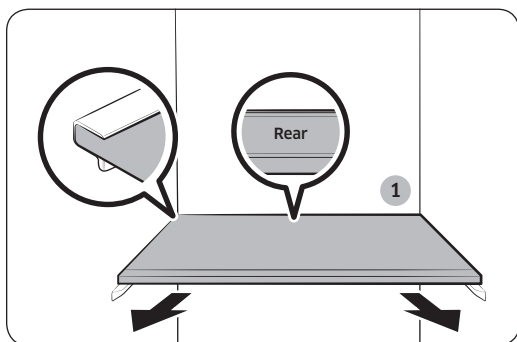

- Для того чтобы снять полку, необходимо полностью открыть соответствующую дверцу. Возьмитесь за переднюю часть полки, осторожно приподнимите и выньте ее.
- Если дверца не открывается до конца, вытащите полку вперед до половины, а затем наклоните ее, чтобы вытащить.

#### ⚠ ВНИМАНИЕ

- Полку необходимо вставлять правильно. Не вставляйте ее нижней стороной вверх.
- Стекланные емкости могут поцарапать поверхность стеклянных полок.
- Не устанавливайте полку на место полки для вина. Это может стать причиной неисправности холодильника. (только в применимых моделях)

### Дверные лотки

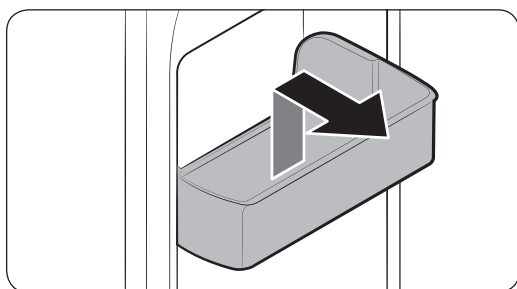

Чтобы вынуть дверной лоток, возьмитесь за переднюю часть контейнера и аккуратно приподнимите, чтобы вытащить его.

## Выдвижные ящики

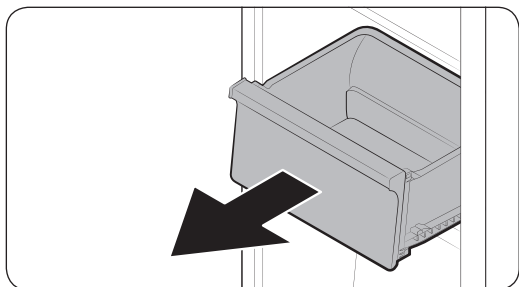

Аккуратно приподнимите переднюю часть ящика и потяните на себя.

## Ящики для овощей / сухих продуктов

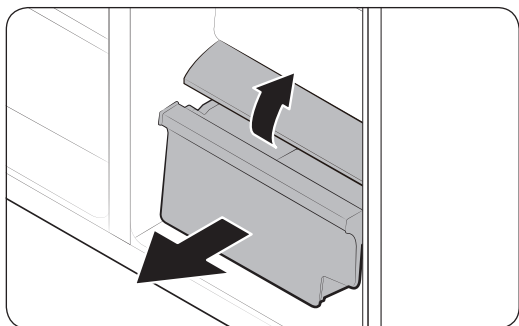

Извлечение ящика для овощей из холодильной камеры или ящика для сухих продуктов из морозильной камеры.

1. Вначале вытащите расположенные рядом универсальные ящики, если необходимо.
2. Если холодильник поставляется с крышкой (А) ящика для овощей / сухих продуктов, снимите ее. Для этого сдвиньте ее, удерживая зажимы с любой из ее сторон.
3. Осторожно извлеките ящик для овощей / сухих продуктов.

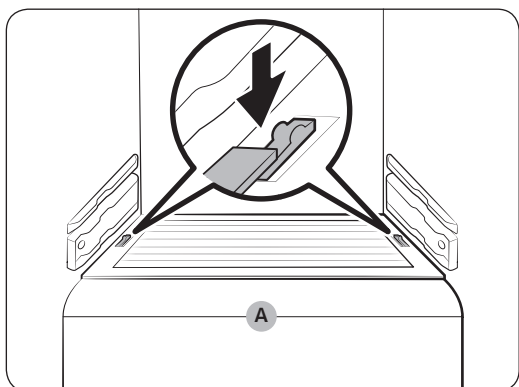

## Ведро льдогенератора

Инструкцию об извлечении ведра см. в главе «Обслуживание ведра льдогенератора» на стр. 62.

# Обслуживание

## Очистка

### Внутренняя и наружная часть

#### ПРЕДУПРЕЖДЕНИЕ

- Не используйте для очистки холодильника бензол, растворитель или домашние/автомобильные моющие средства (например Clorox™). Эти вещества могут повредить поверхность холодильника или вызвать возгорание.
- Не брызгайте водой на холодильник. Это может привести к поражению электрическим током.
- Не вставляйте пальцы или посторонние предметы в отверстие диспенсера.

Регулярно устраняйте сухой тканью все посторонние объекты (пыль, вода) с сетевой вилки и контактов.

1. Отключите кабель питания.
2. Внешние и внутренние поверхности холодильника вытирайте смоченной салфеткой из мягкой безворсовой ткани или бумажным полотенцем.
3. После окончания очистки протрите насухо поверхности с помощью сухой ткани или бумажных полотенец.
4. Подключите кабель питания.

### Диспенсер льда/воды (только в соответствующих моделях)

#### ПРИМЕЧАНИЕ

Регулярно очищайте область диспенсера в целях гигиены.

#### ВНИМАНИЕ

При использовании режима дробленого льда возле отверстия для сброса льда могут собраться остатки ледяной крошки. Чтобы избежать этого, удаляйте остатки льда с отверстия для сброса с помощью мягкой чистой ткани.

### Резиновые уплотнения

Если резиновые уплотнители дверцы загрязнятся, дверца может не закрываться должным образом. Это может негативно сказаться на работе холодильника. Очистите резиновые уплотнения с помощью мягкого моющего средства и влажной ткани. Затем протрите их насухо с помощью ткани.

## Задняя панель

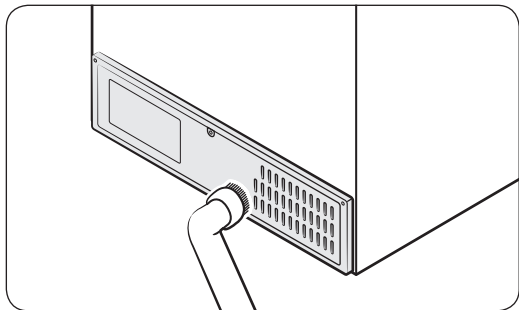

Чтобы поддерживать чистоту кабелей и внешних деталей задней панели, пылесосьте ее один или два раза в год.

### ВНИМАНИЕ

Не снимайте крышку задней панели. Это может привести к поражению электрическим током.

## Замена деталей

### Лампы

Лампы не принадлежат к элементам, которые могут обслуживаться пользователем. Для замены ламп в холодильнике обратитесь в местный сервисный центр Samsung.

# Устранение неисправностей

Прежде чем обращаться в сервисный центр, ознакомьтесь с данным разделом. Звонки, связанные с нормальными ситуациями (при отсутствии дефектов оборудования), оплачиваются за счет пользователя.

## Общие неисправности

### Температура

Неисправность	Возможные причины	Способ устранения
Не работает холодильная или морозильная камера. Температура в холодильной или морозильной камере слишком высокая.	<ul style="list-style-type: none"><li>• Неправильно подключен кабель питания.</li></ul>	<ul style="list-style-type: none"><li>• Подключите кабель питания правильно.</li></ul>
	<ul style="list-style-type: none"><li>• Неправильно выполнена регулировка температуры.</li></ul>	<ul style="list-style-type: none"><li>• Установите более низкую температуру.</li></ul>
	<ul style="list-style-type: none"><li>• Холодильник расположен поблизости от источника тепла или под прямыми солнечными лучами.</li></ul>	<ul style="list-style-type: none"><li>• Установите холодильник подальше от источников тепла и в защищенном от прямых солнечных лучей месте.</li></ul>
	<ul style="list-style-type: none"><li>• Зазор между холодильником и расположенными поблизости стенками/шкафами слишком мал.</li></ul>	<ul style="list-style-type: none"><li>• Рекомендуем, чтобы расстояние между холодильником и стенами (или стенками шкафов) превышало 50 мм.</li></ul>
	<ul style="list-style-type: none"><li>• Холодильник перегружен. Продукты загораживают вентиляционные отверстия холодильника.</li></ul>	<ul style="list-style-type: none"><li>• Не перегружайте холодильник. Следите за тем, чтобы продукты не мешали вентиляции.</li></ul>
Холодильная или морозильная камера слишком сильно охлаждает продукты.	<ul style="list-style-type: none"><li>• Неправильно выполнена регулировка температуры.</li></ul>	<ul style="list-style-type: none"><li>• Установите более высокую температуру.</li></ul>

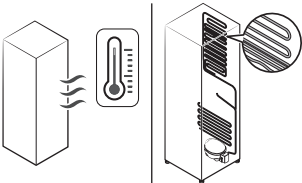
Неисправность	Возможные причины	Способ устранения
Внутренняя стенка сильно нагревается.	<ul style="list-style-type: none"> <li>Во внутренней стенке холодильника находится теплостойкий трубопровод.</li> </ul>	<ul style="list-style-type: none"> <li>Для предотвращения образования конденсата холодильник оснащен теплостойким трубопроводом, который находится в передних углах. При повышении температуры окружающей среды эффективность данного оборудования может снизиться. Это не является дефектом системы.</li> </ul> 

## Запах

Неисправность	Возможные причины	Способ устранения
В холодильнике неприятно пахнет.	<ul style="list-style-type: none"> <li>Испорченные продукты.</li> </ul>	<ul style="list-style-type: none"> <li>Вымойте холодильник и уберите испорченные продукты.</li> </ul>
	<ul style="list-style-type: none"> <li>Сильно пахнущие продукты.</li> </ul>	<ul style="list-style-type: none"> <li>Убедитесь, что сильно пахнущие продукты хорошо упакованы.</li> </ul>

## Иней

Неисправность	Возможные причины	Способ устранения
Иней вокруг вентиляционных отверстий.	<ul style="list-style-type: none"> <li>Продукты загораживают вентиляционные отверстия.</li> </ul>	<ul style="list-style-type: none"> <li>Убедитесь, что продукты не перекрывают вентиляционные отверстия холодильника.</li> </ul>
Иней на внутренних стенках.	<ul style="list-style-type: none"> <li>Дверца закрывается недостаточно плотно.</li> </ul>	<ul style="list-style-type: none"> <li>Убедитесь в том, что продукты не мешают дверце закрываться. Очистите уплотнение дверцы.</li> </ul>

# Устранение неисправностей

## Конденсат

Неисправность	Возможные причины	Способ устранения
На внутренних стенках образуется конденсат.	• Если оставить дверцу открытой, в холодильник попадает влага.	• Удалите влагу и не оставляйте дверцу открытой надолго.
	• Продукты с высоким содержанием влаги.	• Убедитесь, что продукты хорошо упакованы.

## Вода/лед (только в моделях с диспенсером)

Неисправность	Возможные причины	Способ устранения
Напор воды слишком слабый.	• Слишком низкое давление воды.	• Убедитесь, что давление воды составляет от 20 до 120 фунтов на кв. дюйм.
Льдогенератор издает жужжание.	• Льдогенератор включен, но в холодильник не подается вода.	• Выключите льдогенератор.
Льдогенератор не подает лед.	• Льдогенератор только что установлен.	• Для приготовления льда необходимо подождать 12 часов.
	• Выбрана слишком высокая температура морозильной камеры.	• Установите температуру в морозильной камере ниже $-18^{\circ}\text{C}$ ( $0^{\circ}\text{F}$ ) (или $-20^{\circ}\text{C}$ ( $-4^{\circ}\text{F}$ ) при высокой температуре окружающей среды).
	• Включена блокировка панели диспенсера.	• Отключите блокировку панели диспенсера.
	• Льдогенератор отключен.	• Включите льдогенератор.

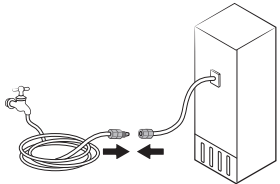
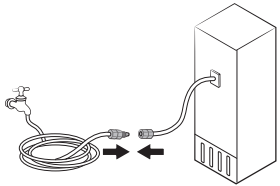
Неисправность	Возможные причины	Способ устранения
<p>Подача льда не происходит.</p>	<ul style="list-style-type: none"> <li>Если диспенсер льда не использовался долгое время (около 3 недель), в нем мог застрять лед.</li> </ul>	<ul style="list-style-type: none"> <li>Если вы не планируете пользоваться холодильником длительное время, опорожните ведро для льда и выключите льдогенератор.</li> </ul>
	<ul style="list-style-type: none"> <li>Ведро для льда установлено неправильно.</li> </ul>	<ul style="list-style-type: none"> <li>Установите ведро для льда должным образом.</li> </ul>
	<ul style="list-style-type: none"> <li>Неправильно подключена линия подачи воды или отсутствует подача воды.</li> </ul>	<ul style="list-style-type: none"> <li>Проверьте, правильно ли подключена линия подачи воды. Проверьте, не закрыт ли запорный кран линии подачи воды.</li> </ul> 
<p>Подача воды не происходит.</p>	<ul style="list-style-type: none"> <li>Неправильно подключена линия подачи воды или отсутствует подача воды.</li> </ul>	<ul style="list-style-type: none"> <li>Проверьте, правильно ли подключена линия подачи воды. Проверьте, не закрыт ли запорный кран линии подачи воды.</li> </ul> 
	<ul style="list-style-type: none"> <li>Включена блокировка панели диспенсера.</li> </ul>	<ul style="list-style-type: none"> <li>Отключите блокировку панели диспенсера.</li> </ul>
	<ul style="list-style-type: none"> <li>Установлен фильтр очистки воды стороннего производителя.</li> </ul>	<ul style="list-style-type: none"> <li>Используйте только фильтры, поставляемые или одобренные компанией Samsung.</li> <li>Неодобренные фильтры могут протекать, что может привести к поломке холодильника.</li> </ul>

# Устранение неисправностей

## Холодильник издает странные звуки?

Прежде чем обращаться в сервисный центр, ознакомьтесь с данным разделом. Звонки, связанные с нормальными звуками работы холодильника, оплачиваются за счет пользователя.

### Следующие звуки являются нормальными:

- Начиная или завершая работу, холодильник может издавать звуки, похожие на звук запуска автомобильного двигателя. После стабилизации работы громкость звука снижается.

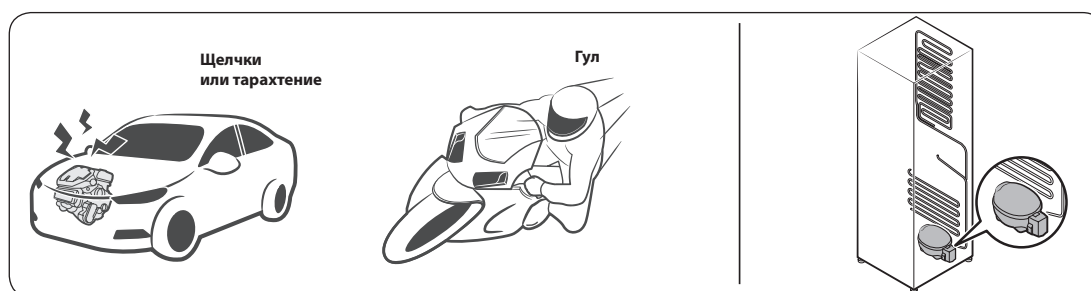

- При работе вентилятора холодильник может издавать указанные ниже звуки. Когда холодильник достигнет заданной температуры, вентилятор прекратит издавать шум.

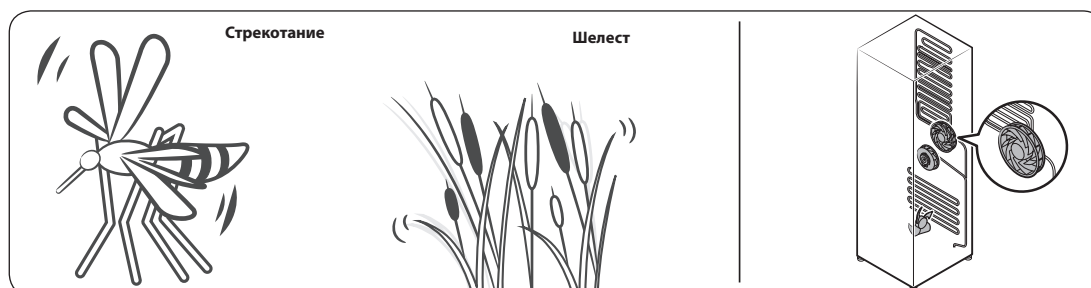

- Во время размораживания на нагреватель может капать вода, издавая шипение.

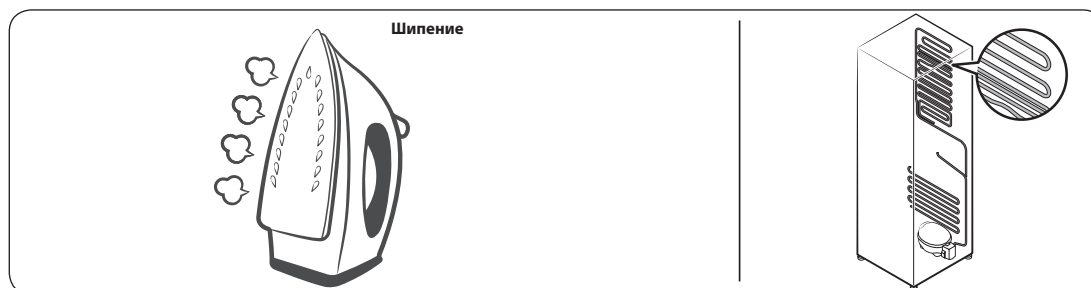

- В режиме охлаждения и заморозки газообразный хладагент циркулирует по герметичным трубам, издавая булькающие звуки.



- При повышении или снижении температуры холодильника пластмассовые элементы сжимаются или расширяются, издавая стук. Эти звуки также слышны во время размораживания или при работе электронных узлов холодильника.

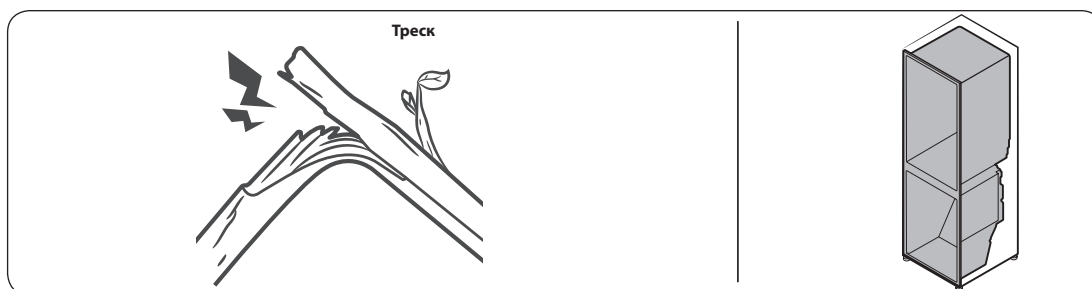



- Для моделей с льдогенератором: Когда кран подачи воды открывается для заполнения льдогенератора, может раздаваться жужжание.
- При открывании и закрывании дверцы холодильника из-за перепадов давления могут раздаваться шипящие и свистящие звуки.

# Устранение неисправностей

## SmartThings

Неисправность	Действие
Невозможно найти SmartThings в магазине приложений.	<ul style="list-style-type: none"><li>• Приложение SmartThings разработано для Android 6.0 (Marshmallow) и более новых версий, iOS 10.0 и более новых версий, iPhone 6 и более новых моделей, а также оптимизировано под смартфоны Samsung (серий Galaxy S и Galaxy Note).</li></ul>
Приложение SmartThings не работает.	<ul style="list-style-type: none"><li>• Приложение SmartThings доступно только в соответствующих моделях.</li><li>• Старое приложение Samsung Smart Refrigerator не работает с моделями SmartThings.</li></ul>
Приложение SmartThings установлено, но не соединяется с моим холодильником.	<ul style="list-style-type: none"><li>• Для использования приложения необходимо зайти в свою учетную запись Samsung.</li><li>• Убедитесь в правильности работы вашего маршрутизатора.</li><li>• Убедитесь в правильности подключения устройства Smart Home Adapter.</li><li>• Если значок Wi-Fi на экране холодильника не отображается, это означает, что сетевое соединение еще не установлено. В этом случае воспользуйтесь приложением SmartThings для соединения вашего холодильника с точкой доступа (ТД / роутер) дома и его регистрации.</li></ul>
Не получается войти в приложение.	<ul style="list-style-type: none"><li>• Для использования приложения необходимо зайти в свою учетную запись Samsung.</li><li>• Если у вас нет учетной записи Samsung, создайте ее, следуя инструкциям приложения на экране.</li></ul>
При попытке регистрации холодильника появляется сообщение об ошибке.	<ul style="list-style-type: none"><li>• Ошибка соединения может произойти, если расстояние от точки доступа (ТД) слишком большое или в окружающей среде присутствуют электрические помехи. Подождите и попробуйте снова.</li></ul>
Приложение SmartThings успешно подключено к холодильнику, однако не работает.	<ul style="list-style-type: none"><li>• Выйдите и перезапустите SmartThings или отключите, а затем повторно подключите маршрутизатор.</li><li>• Отключите устройство Smart Home Adapter и подключите его правильно. После этого попробуйте еще раз.</li></ul>

Информация о классе энергоэффективности находится на продукте (только для России)

МОДЕЛЬ		RS66N8100**	
Изготовитель		<b>SAMSUNG</b>	
Тип бытового холодильника		Холодильник с морозильным отделением*(***)II типа	
Автоматическая система разморозки (No Frost)		Да	
Климатический класс		SN, N, ST, T	
Класс защиты от поражения током		I	
Полезный объем (литры)	Общий полезный объем(л)	647	
	Общий объем для хранения свежих продуктов (л)	411	
	Общий объем для хранения замороженных продуктов (л)		224
			12
Номинальное напряжение и частота (В, Гц)		220, 50	
Полная входная мощность (Ампер)		2.5	
Максимальная мощность осветительной лампы (Вт)		F: LED 3.0 R: LED 5.0	
Уровень энергоэффективности		A+	
Потребление электроэнергии (кВт·ч /год)		420	
Мощность замораживания (кг/24ч)		12	
Символ маркировки самого холодного отделения			
Хладагент и его масса (г)		R-600a, 71	
Корректированный уровень звуковой мощности (дБА)		38	
Вес в упаковке (кг)		117	
Вес без упаковки (кг)		113	
Габариты в упаковке (ШхГхВ) (мм)		960 x 776 x 1912	
Габариты без упаковки (ШхГхВ) (мм)		912 x 772 x 1780	
Характеристики энергетической эффективности определены согласно Приказу Министерства промышленности и торговли РФ от 29 Апреля 2010 г. №357			

Технический лист энергетической эффективности (только для Республики Беларусь)

МОДЕЛЬ	RS66N8100**	
	значок "**" означает вариации модели и может принимать значения (0-9) или (A-Z)	
Изготовитель	<b>SAMSUNG</b>	
Категория	7 (Холодильник-морозильник)	
Класс энергетической эффективности	A+	
Экомаркировка	-	
Годовое потребление энергии [кВт·ч/год] основано на результатах стандартного испытания, проводимого в течение 24 ч. Фактическое энергопотребление будет зависеть от того, как будет использоваться холодильный прибор, и где он расположен	420	
Объем отделений для хранения свежих продуктов [л]	411	
Объем отделений для скоропортящихся продуктов [л]	-	
Объем отделений для хранения замороженных продуктов [л]	четыре звездочки [л]	224
	две звездочки [л]	12
Символ маркировки самого холодного отделения	** ** *	
Расчетная температура "других отделений"	-	
Отделения "без инеобразования" (frost-free)	для свежих продуктов, для замороженных продуктов	
Значение безопасного отключения, определенное как время повышения температуры [ч]	10	
Замораживающая способность [кг/24]	12	
Климатический класс	SN, N, ST, T	
Корректированный уровень звуковой мощности [дБА при 1 мВ]	39	
Возможность встроить	-	
Предназначен исключительно для хранения вина	-	

# Заметки

---

# Заметки

---

# Заметки

---

Подлежит использованию по назначению в нормальных условиях  
Рекомендуемый период : 7лет

Изготовитель : Самсунг Электроникс Поланд Мануфактуринг,  
64-510, Ул. Мицкевича 52, Вронки, Польша  
Поставщик : ООО "Самсунг Электроникс Рус Компани",  
125009 Россия, Москва, ул. Воздвиженка, 10, 4-й этаж

Связывайтесь с SAMSUNG по всему миру

Если у вас есть предложения или вопросы по продукции Samsung, обращайтесь, пожалуйста, в информационный центр компании Samsung.

Страна	Контактный центр	Веб-сайт
RUSSIA	8-800-555-55-55 (VIP care 8-800-555-55-88)	<a href="http://www.samsung.com/ru/support">www.samsung.com/ru/support</a>
BELARUS	810-800-500-55-500	<a href="http://www.samsung.com/support">www.samsung.com/support</a>
GEORGIA	0-800-555-555	<a href="http://www.samsung.com/support">www.samsung.com/support</a>
ARMENIA	0-800-05-555	<a href="http://www.samsung.com/support">www.samsung.com/support</a>
AZERBAIJAN	0-88-555-55-55	<a href="http://www.samsung.com/support">www.samsung.com/support</a>



DA68-03725R-03



# Тоңазытқыш

## Пайдаланушы нұсқаулығы

RS6\*N\*\*

SEKZ / SERC



Жеке тұратын құрылғы

**SAMSUNG**

# Мазмұны

<b>Қауіпсіздік туралы ақпарат</b>	<b>3</b>
Қауіпсіздікке қатысты маңызды белгілер және сақтық шаралары:	5
Тасымалдау және орнатуға қатысты қатаң ескертулер	6
Орнатуға қатысты қатаң ескертулер	7
Орнатуға қатысты ескертулер	10
Пайдалануға қатысты қатаң ескертулер	11
Пайдалану кезіндегі сақтық шаралар	16
Тазарту кезіндегі сақтық шаралары	19
Құрылғыны қоқысқа тастауға қатысты қатаң ескертулер	21
Құрылғыны дұрыс пайдалануға арналған қосымша кеңес	22
Қуатты үнемдеу туралы кеңес	23
Бұл құрылғы үйде және сол сияқты, дүкендердегі қызметкерлерге арналған ас бөлмелерде, WEEE туралы нұсқаулар	23 24
<b>Орнату</b>	<b>25</b>
Тоңазытқышқа жалпы шолу	25
Орнату қадамдары	28
Есікті тоңазытқышты кіргізу үшін алу	44
<b>Іске пайдалану</b>	<b>49</b>
Функция панелі	49
SmartThings (тек опциялық адаптерді пайдаланғанда қолжетімді)	54
Диспенсердің панелі (қолжетімді үлгілерде ғана)	56
Арнайы функциялар	57
<b>Күтім көрсету</b>	<b>64</b>
Күтіп ұстау	64
Тазалау	66
Ауыстыру	67
<b>Ақаулықты түзету</b>	<b>68</b>
Жалпылама ақпарат	68
Тоңазытқыштан тосын дыбыс естіле ме?	72
SmartThings	74

## Қауіпсіздік туралы ақпарат

	<p>Символ Кедендік одақтың 005/2011 техникалық регламентіне сәйкес қолданылады және осы өнімнің қаптамасын екінші рет пайдалануға арналмағанын және жоюға жататынын көрсетеді. Осы өнімнің қаптамасын азық-түлік өнімдерін сақтау үшін пайдалануға тыйым салынады.</p>
	<p>Символ қаптаманы жою мүмкіндігін көрсетеді. Символ сандық код және/немесе әріп белгілері түріндегі қаптама материалының белгісімен толықтырылуы мүмкін.</p>

- Жаңа Samsung тоңазытқышыңызды пайдалану алдында, жаңа құрылғыңыз қауіпсіз және тиімді түрде ұсынатын мүмкіндіктер мен функцияларды пайдалану жолдарын білетініңізге көз жеткізу үшін осы нұсқаулықты мұқият оқып шығыңыз.
- Бұл құрылғыны кембағал, сезім жүйесінің мүмкіндігі бар немесе ақыл-есі кем, құрылғыны қолдану тәжірибесі жоқ не қолдана білмейтін адамдар (балаларды қоса алғанда), осы құрылғыны өз қауіпсіздігін қамтамасыз ететін адамның нұсқауы немесе қадағалауы бойынша ғана пайдалана алады.
- Құрылғыны қауіпсіздік ережелерімен танысқан жасы 8-ге толған балалар мен ересектер, сондай-ақ мүмкіндіктері шектеулі немесе тәжірибесі жеткіліксіз тұлғалар, құрылғыны қауіпсіз қолдану, қатерлі жағдайлар туралы нұсқау алса немесе тиісті адамның қадағалауы бойынша пайдалана алады. Балаларға құрылғымен ойнауға тыйым салынған. Балаларға ересектердің бақылауынсыз тазалауға және құрылғыны жөндеуге тыйым салынған.
- Бұл пайдаланушы нұсқаулығында көрсетілген "Ескертулер" мен "Қауіпсіздік нұсқауларында", орын алуы ықтимал жағдайлар мен оқиғалардың барлығы бірдей қамтылмаған. Құрылғыны абайлап, сақтықпен орнатуға, күтім көрсетуге, іске қосуға өзіңіз міндеттісіз.



## Қауіпсіздік туралы ақпарат

- Себебі төменде көрсетілген іске пайдалану нұсқаулары әр түрлі құрылғыларға арналғандықтан, тоңазытқышыңыздың техникалық сипаттамасы, осы нұсқаулықта көрсетілген құрылғылардан сәл өзгеше болуы және ескерту белгілерінің барлығы бірдей сізге қатысты болмауы мүмкін. Толғандырып жүрген мәселе немесе сұрағыңыз болса, жақын орналасқан жергілікті қызмет көрсету орталығына хабарласыңыз немесе [www.samsung.com](http://www.samsung.com) веб-сайтынан ақпарат немесе көмек алыңыз.
- Салқындатқыш ретінде R-600a немесе R-134a пайдаланылған. Тоңазытқышыңызда қандай тоңазытқыш сұйық қолданылғанын, құрылғының артындағы компрессордың жапсырмасынан немесе құрылғының ішіндегі техникалық ақпарат тақтайшасынан қараңыз. Құрылғыда тұтанғыш газ (R-600a салқындатқышы) қолданылса, құрылғыны дұрыс тастау үшін жергілікті уәкілетті мекемеге хабарласыңыз.
- Салқындатқыш сұйық аққан жағдайда газ бен ауа аралас тұтанғыш қоспа пайда болмас үшін, құрылғы тұратын бөлменің кеңдігі, салқындатқыш сұйықтың мөлшеріне байланысты анықталады.
- Қандай да бір жері бүлінген құрылғыны ешқашан іске қоспаңыз. Егер күмәндансаңыз, дилерге хабарласып кеңес алыңыз. Бөлменің көлемі құрылғының ішіндегі R-600a тоңазытқыш сұйықтығының әр 8г үшін 1 м<sup>3</sup> болуы керек.  
Құрылғыңыздағы тоңазытқыш сұйықтың мөлшері, құрылғының ішіндегі техникалық параметр тақтайшасында көрсетілген.
- Тоңазытқыш сұйық түтіктерден атқыласа, тұтануы немесе көзге зақым келтіруі мүмкін. Тоңазытқыш сұйық түтіктен аққан кезде құрылғының қасында ашық оттың болмауын қамтамасыз етіп, тұтанғыш заттарды алыс қойыңыз да, бөлмені дереу желдетіңіз.
  - Бұлай істемесеңіз, өрт немесе жарылыс шығуы мүмкін.



**Ескерту; Өрт қаупі бар / тұтанғыш материалдар**



---

## Қауіпсіздікке қатысты маңызды белгілер және сақтық шаралары:

Осы пайдаланушы нұсқаулығындағы барлық сақтық шараларын орындаңыз. Бұл нұсқаулықта келесі қауіпсіздік белгілері қолданылған.

### ЕСКЕРТУ

**Ауыр жарақат, мүлікке зақым келтіретін және/немесе өлімге әкелетін қатерлі жағдайлар не қауіпті әрекеттер.**

### НАЗАР САЛЫҢЫЗ

**Қатты жарақат және/немесе мүлікке зиян келтіретін қатерлі жағдайлар не қауіпті әрекеттер.**

### ЕСКЕРТПЕ

Пайдаланушыларға тоңазытқышты түсінуге және оның пайдасын көруге көмектесетін пайдалы ақпарат.

**Бұл ескерту белгілері сіз немесе басқа адамдар жарақаттанып қалуға жол бермеу үшін қажет.**

**Бұларды мұқият орындаңыз.**

**Осы бөлімді оқып болғаннан кейін, келешекте қарап жүру үшін сенімді жерге сақтап қойыңыз.**

# Қауіпсіздік туралы ақпарат

---

## Тасымалдау және орнатуға қатысты қатаң ескертулер

---

### ЕСКЕРТУ

- Құрылғыны тасымалдау және орнату барысында, тоңазытқыш жүйенің ешбір бөлігіне нұқсан келмес үшін абайлау керек.
  - Түтіктен ағып тұрған салқындатқыш газ жануы немесе көзге зақым келтіруі мүмкін. Егер сұйық аққанын байқасаңыз, ашық от көзінен немесе басқа да тұтандыруы мүмкін заттардан алыс ұстаңыз да, құрылғы тұрған бөлмені бірнеше минут желдетіңіз.
  - Бұл құрылғыда шамалы мөлшерде изобутан тоңазытқыш сұйығы (R-600a) бар, бұл - қоршаған ортаға залалсыз табиғи газ болса да, тұтанғыш газ. Құрылғыны тасымалдау және орнату барысында, тоңазытқыш жүйенің ешбір бөлігіне нұқсан келмес үшін абайлау керек.
- Тоңазытқышты тасымалдағанда және орнатқанда оның арт жағында орнатылған су түтігіне қол тигізбеңіз.
  - Себебі тоңазытқышқа зақым келіп, су сауытын пайдалану мүмкін болмай қалуы мүмкін.

## Орнатуға қатысты қатаң ескертулер

### ЕСКЕРТУ

- Тоңазытқышты ылғалды немесе құрылғыға су тиіп кетуі мүмкін жерге орнатпаңыз.
  - Электр бөлшектерінің қаптамасына нұқсан келсе, электр тогы соғуы немесе өрт шығуы мүмкін.
- Бұл тоңазытқышты күн сәулесі тура түсетін жерге не пештің, бөлме қыздырғыштардың немесе басқа құрылғылардың қызуына тақатып қоймаңыз.
- Бірнеше ұялы розеткаға бірнеше құрылғыларды жалғамаңыз. Тоңазытқышты әрқашан кернеу параметрі, тоңазытқыштың техникалық ақпарат тақтайшасындағы кернеу параметріне сай келетін электр розеткасына тек өзін жалғау керек.
  - Сонда құрылғы тамаша жұмыс істейді және үйдегі электр желісінің жүктемесінің шамадан тыс артуына, нәтижесінде сымдар қызып, өрт шығу қатерінің орын алуына жол бермейді.
- Босап тұрған розеткаға ашаны сұқпаңыз.
  - Электр қатері орын алуы, өрт шығуы мүмкін.
- Жарылып қалған немесе ұзына бойына нұқсан келген немесе екі ұшына қатар зақым келген сымдарды қолданбаңыз.
- Қорек сымын қатты майыстырмаңыз немесе үстіне ауыр зат қоймаңыз.
- Қорек сымын ешқашан қатты тартпаңыз немесе майыстырмаңыз.
- Қуат сымын майыстырмаңыз немесе байламаңыз.
- Қорек сымын металл заттың үстіне ілмеңіз, қорек сымының үстіне ауыр зат қоймаңыз, қорек сымын заттардың арасына қыстырмаңыз немесе құрылғының артындағы орынға салмаңыз.
- Тоңазытқышты жылжитқан кезде, ашаны басып кетпеуге немесе бүлдіріп алмауға тырысыңыз.
  - Себебі электр қатері орын алуы немесе өрт шығуы мүмкін.



# Қауіпсіздік туралы ақпарат

- Тоңазытқышты ешқашан қорек сымынан тартып ағытпаңыз. Өрқашан ашасынан мықтап ұстап, розеткадан тура тартып ағытыңыз.
  - Қорек сымына зақым келсе, қысқа тұйықталу, өрт шығуы және/не электр тогы соғуы мүмкін.
- Бұл құрылғыда тұтанғыш зат толтырылған аэрозоль сауыты тәрізді жарылғыш заттарды сақтамаңыз.
- Тоңазытқыш қасында аэрозольдарды қолданбаңыз.
  - Тоңазытқыштың қасында аэрозоль қолданса, жарылыс немесе өрт шығуы мүмкін.
- Бұл құрылғыны қыздырғыштың немесе тұтанғыш материалдың қасына орнатпаңыз.
- Бұл құрылғыны газ жылыстап шығуы мүмкін жерге орнатпаңыз.
  - Себебі электр қатері орын алуы немесе өрт шығуы мүмкін.
- Бұл тоңазытқышты қолданар алдында, осы нұсқаулықтағы нұсқауларға сай орналастырып, дұрыс жерге орнату керек.
- Қуат ашасын розеткаға сымын төмен салбыратып дұрыс жалғау керек.
  - Қуат ашасының түп жағын жоғары қаратып жалғасаңыз, қуат сымы қиылып, өрт шығуы немесе электр тогы соғуы мүмкін.
- Тоңазытқыштың артқы жағының қуат ашасын жаншып немесе бүлдіріп тастамағанын тексеріңіз.
- Орам материалдарын балалардан алыс ұстаңыз.
  - Бала орам материалдарын басына киіп алса, тұншығып мерт болуы мүмкін.
- Құрылғыны орнатқанда ашаға қол оңай жететін етіп орнату керек.
  - Бұлай орнатпаған жағдайда, жылыстап шыққан электр тогы электр немесе өрт қатеріне ұшыратуы мүмкін.
- Бұл құрылғыны ылғалды, майлы немесе шаңды жерге, күн сәулесі тура түсетін немесе сулы (жаңбыр тамшылары) жерге орнатпаңыз.
  - Электр бөлшектерінің қаптамасына нұқсан келсе, электр қатері пайда болуы немесе өрт шығуы мүмкін.



- Тоңазытқышқа шаң немесе су кірсе, ашасын суырып алып, Samsung Electronics қызмет көрсету орталығына хабарласыңыз.
  - Әйтпесе өрт шығу қаупі бар.
- Құрылғының үстіне шықпаңыз немесе зат қоймаңыз (мысалы, кір, жанып тұрған шамдар, тұтатылған шылым, ыдыстар, химикаттар, металл заттар т.с.с.).
  - Себебі электр қатері, өрт немесе құрылғыға байланысты ақау немесе жарақат алу қаупі пайда болуы мүмкін.
- Құрылғыны алғаш электр көзіне қосар алдында, барлық қорғауыш пластик таспаларын алу керек.
- Есікті реттеуге арналған серіппелі шығырықпен немесе су түтігінің қапсырмасымен балалар ойнамау үшін, оларды байқау керек.
  - Бала есікті реттеуге арналған серіппелі шығырықты немесе су түтігінің қапсырмасын жұтып қойса, тұншығып, мерт болатын қауіп бар. Есікті реттеуге арналған серіппелі шығырықтарды немесе су түтігінің қапсырмаларын баланың бойы жетпейтін жерде сақтаңыз.
- Тоңазытқышты қауіпсіз түрде жерге қосу керек.
  - Құрылғының кез келген бөлігін тексеруге немесе жөндеуге кіріспес бұрын, тоңазытқыштың қауіпсіз түрде жерге тұйықталғанына көз жеткізіңіз. Жылыстап шығатын электр қуаты, электр тогына қатты соғылуға әкеледі.
- Газ түтіктерін, телефон сымдарын немесе басқа да ықтимал жарқыл тартқыштарды жерге тұйықтау мақсатында қолданбаңыз.
  - Тоңазытқышты міндетті түрде тоңазытқыштан жылыстап шыққан электр тогына соғылып қалмау немесе өрт қатерін болдырмау үшін жерге қосу керек.
  - Себебі электр қатері, өрт, жарылыс немесе құрылғыға байланысты ақау пайда болуы мүмкін.
- Ашаны розеткаға мықтап сұғыңыз. Зақым келген қуат ашасын, қорек сымын немесе қабырғадағы босап қалған розетканы пайдаланбаңыз.
  - Себебі электр қатері орын алуы немесе өрт шығуы мүмкін.



# Қауіпсіздік туралы ақпарат

---

- Қорек сымына зақым келсе, дереу өндірушіге немесе оның уәкілетті агенттерінің біріне ауыстырту керек.
- Тоңазытқыштағы сақтандырғышты білікті техник немесе қызмет көрсету компаниясы ауыстыруға тиіс.
  - Бұлай істемеген жағдайда, электр қатері пайда болуы немесе адам жарақат алуы мүмкін.
- Құрылғыны орнатқанда, қуат сымына нұқсан келмегеніне немесе оның оратылып қалмағанына көз жеткізіңіз.
- Құрылғының артқы жағына көп ашалы розеткаларды немесе алмалы қуат көздерін қоймаңыз.

## Орнатуға қатысты ескертулер

---

### НАЗАР САЛЫҢЫЗ

- Құрылғының айналасына жеткілікті орын қалдырыңыз және оны тегіс жерге орнатыңыз.
  - Тоңазытқыштың деңгейі дұрыс болмаса, салқындату тиімділігі мен ұзақтығына әсер етуі мүмкін.
  - Құрылғының корпусындағы немесе орнату конструкцияларындағы желдеткіш саңылауларды бітемеңіз.
- Құрылғыны орнатып, іске қосқаннан кейін тағам салар алдында 2-3 сағат күтіңіз.
- Тоңазытқышты міндетті түрде білікті техник маман немесе сервис компаниясының орнатуын қатаң түрде ұсынамыз.
  - Бұлай істемеген кезде, электр қатері, өрт, жарылыс, құрылғыға байланысты ақау немесе жарақат алу қаупі пайда болуы мүмкін.





---

## Пайдалануға қатысты қатаң ескертулер

---

### **ЕСКЕРТУ**

- Қуат ашасын су қолыңызбен розеткаға сұқпаңыз.
  - Себебі электр қатері орын алуы мүмкін.
- Құрылғының үстіне зат қоймаңыз.
  - Есікті ашқанда немесе жапқанда, заттар құлап кетіп, адам жарақаттануы немесе және/не мүлікке зиян келуі мүмкін.
- Қолдарыңызды, аяқтарыңызды немесе темір заттарды (мысалы, тіс шұқығыш т.с.с.) тоңазытқыштың астыңғы немесе артқы жақтарына салмаңыз.
  - Себебі электр қатері орын алуы немесе жарақат алуыңыз мүмкін.
  - Кез келген өткір қырлар жарақат алуға себеп болуы мүмкін.
- Мұздатқыш бөліктің ішкі қабырғасын немесе мұздатқыш бөліктің ішінде тұрған заттарды су қолмен ұстамаңыз.
  - Теріні қарып кетуі мүмкін.
- Су құйылған сауытты тоңазытқыштың үстіне қоймаңыз.
  - Төгіліп қалса, өрт шығуы немесе электр қатері пайда болуы мүмкін.
- Тоңазытқыштың ішіне буланғыш немесе тұтанғыш нәрселерді немесе заттарды (бензол, сұйылтқыш, пропан газы, спирт, эфир, СГ және тағы басқа осы сияқты заттарды) сақтамаңыз.
  - Бұл тағам сақтауға ғана арналған тоңазытқыш.
  - Себебі өрт немесе жарылыс шығуы мүмкін.
- Балаларды құрылғымен ойнамас үшін қадағалап отыру керек.
  - Саусақтарыңызды "қыстыратын аумақтардан" алыс ұстаңыз. Есіктер мен корпусың арасына қажетіне орай шамалы орын қалдырылған. Балалар жақын жерде болса, есіктерді байқап ашыңыз.
- Өзіңіздің немесе балалардың саусақтарын есіктердің арасына қыстырмаңыз.
  - Саусақтарыңызды есіктің сол және оң жақтарынан алыс ұстаңыз.
  - Саусақтарыңыз есіктердің арасында тұрса, есіктерді байқап ашыңыз.
- Балаларға есікке немесе есіктің сауыттарына тартылып тұруға рұқсат бермеңіз. Ауыр жарақат алуы мүмкін.



## Қауіпсіздік туралы ақпарат

- Балаларға тоңазытқыштың ішіне кіруге рұқсат бермеңіз. Қамалып қалуы мүмкін.
- Қолыңызды құрылғының астына сұқпаңыз.
  - Өткір қырларына жарақаттанып қалуыңыз мүмкін.
- Фармацевтикалық өнімдерді, ғылыми материалдарды не температураға сезімтал заттарды тоңазытқышта сақтамаңыз.
  - Температурасын қатаң бақылап отыруды қажет ететін өнімдерді тоңазытқышта сақтамаңыз.
- Тоңазытқыш/мұздатқыштың ішіне өндіруші арнайы рұқсат етпеген электр құрылғыларын қоюға немесе қолдануға болмайды.
- Егер фармацевтикалық заттың немесе түтіннің иісін сезсеңіз, қуат ашасын дереу ағытып, Samsung Electronics қызмет көрсету орталығына хабарласыңыз.
- Тоңазытқышқа шаң немесе су кірсе, ашасын суырып алыңыз да, Samsung Electronics қызмет көрсету орталығына хабарласыңыз.
  - Әйтпесе өрт шығу қаупі бар.
- Балаларға тартпаны басып кетуге рұқсат бермеңіз.
  - Тартпа сынып, балалар тайып құлап кетуі мүмкін.
- Тоңазытқыштың қасында болмаған кезде есігін ашық қалдырмаңыз және балаларға тоңазытқыштың ішіне кіруге жол бермеңіз.
- Сәбилер мен балалардың тартпаға кіруіне жол бермеңіз.
  - Қамалып қалып, тұншығу немесе жарақат алуға байланысты мерт болу қаупі бар.
- Тоңазытқышқа шамадан тыс көп тағам салмаңыз.
  - Есікті ашқан кезде құлап кетіп адам жарақаттанып қалуы немесе мүлікке зақым келуі мүмкін.
- Құрылғының бетіне құрт-құмырысқа жойғыш тәрізді ұшқыш спрейді шашпаңыз.
  - Адамдарға зиянды болумен қатар, электр тогы соғуы, өрт қатерін тудыруы немесе құрылғыға зақым келтіруі мүмкін.

- Су үлестіргіш тесікке, мұз науасына және мұз жасағыштың себетіне ешқашан саусақтарыңызды немесе басқа заттарды салмаңыз.
  - Адам жарақат алуы немесе мүлікке нұқсан келуі мүмкін.
- Тұтанғыш спрей, тұтанғыш заттар, құрғақ мұз, дәрі-дәрмек немесе химикат тәрізді температураға сезімтал заттарды құрылғының қасында пайдаланбаңыз немесе ішіне қоймаңыз.
- Тоңазытқыштың ішін құрғату үшін шаш кептіргішті қолданбаңыз. Тоңазытқыштың ішіне жағымсыз иісті кетіру үшін жанып тұрған шамды қоймаңыз.
  - Себебі электр қатері орын алуы немесе өрт шығуы мүмкін.
- Су сауытын, мұз науасын және мұз текшелері науасын ауыз суымен ғана (минералды немесе тазартылған сумен) толтырыңыз.
  - Сауытқа шай, сок немесе энергетикалық сусын құймаңыз, себебі мұздатқышқа зақым келуі мүмкін.
- Құрылғының үстіне шықпаңыз немесе зат қоймаңыз (мысалы, кір, жанып тұрған шамдар, тұтатылған шылым, ыдыстар, химикаттар, металл заттар т.с.с.). Себебі электр қатері, өрт немесе құрылғыға байланысты ақау немесе жарақат алу қаупі пайда болуы мүмкін. Су құйылған сауытты құрылғының үстіне қоймаңыз.
  - Төгіліп қалса, өрт шығуы немесе электр қатері пайда болуы мүмкін.
- Жібіту үрдісін жылдамдату үшін, өндіруші ұсынған құралдардан басқа механикалық заттарды не басқа құралдарды қолданбаңыз.
- Тоңазытқыш жүйені бүлдіріп алмаңыз.
- Ультракүлгін LED шамына ешқашан ұзақ уақыт тура қарамаңыз.
  - Себебі ультракүлгін сәулелердің әсерінен көзіңіз талығуы мүмкін.
- Тоңазытқыштың сөресін төңкеріп қоймаңыз. Сөренің тірегіші жұмыс істей алмайды.
  - Шыны сөре құлап кетіп, адам жарақат алуы мүмкін.



## Қауіпсіздік туралы ақпарат

---

- Саусақтарыңызды "қыстыратын аумақтардан" алыс ұстаңыз. Есіктер мен корпусың арасына қажетіне орай шамалы орын қалдырылған. Балалар жақын жерде болса, есіктерді байқап ашыңыз.
- Газ жылыстап шыққанын байқасаңыз, ашық от көзінің немесе басқа да газды тұтандыруы мүмкін заттардың жоқ екенін тексеріңіз де, құрылғы тұрған бөлмені бірнеше минут желдетіңіз.
  - Құрылғыға немесе қуат сымына қол тигізбеңіз.
  - Желдеткішті қолданбаңыз.
  - Жарқыл пайда болып, жарылысқа немесе өртке ұласуы мүмкін.
- Өндіруші немесе оның қызмет көрсету агенті жеткізген LED шамдарын ғана қолданыңыз.
- Бөтелкелерді құлап қалмас үшін бір-біріне өте жақын орналастырып қою керек.
- Бұл тек үйде тағам сақтауға арналған құрылғы.
- Су үлестіргіш тесікке, мұз науасына және мұз жасағыштың себетіне ешқашан саусақтарыңызды немесе басқа заттарды салмаңыз.
  - Адам жарақат алуы немесе мүлікке нұқсан келуі мүмкін.
- Құрылғыны өзіңіз жөндеуге, бөлшектеуге немесе өзгертуге әрекет етпеңіз.
- Стандартты сақтандырғыштан басқа сақтандырғышты (мысалы, мыс, темір сым т.б.) пайдаланбаңыз.
- Тоңазытқышты жөндеу немесе қайта орнату қажет болса, жақын жердегі сервис орталығына хабарласыңыз.
  - Бұлай істемеген кезде, электр қатері, өрт, құрылғыға байланысты ақау немесе жарақат алу қаупі пайда болуы мүмкін.
- Ішкі немесе сыртқы LED шамы жанып кетсе, жақын жердегі қызмет көрсету орталығына хабарласыңыз.
- Тоңазытқыштан тұтанған иіс немесе түтін шыққаны байқалса, дереу ток көзінен ағытыңыз да, Samsung Electronics қызмет көрсету орталығына хабарласыңыз.
  - Бұлай істемесеңіз, электр қатері пайда болуы немесе өрт шығуы мүмкін.



- 
- Тоңазытқыштың ішкі шамдарын ауыстырар алдында ашаны розеткадан суырыңыз.
    - Себебі, электр тоғына түсу қатері бар.
  - LED емес шамды ауыстыру қиынға соқса, Samsung қызмет көрсету орталығына хабарласыңыз.
  - Құрылғы LED шамдарымен жабдықталса, шамның қақпақтары мен LED шамдарын өзіңіз ағытпаңыз.
    - Жақын жердегі Samsung қызмет көрсету орталығына хабарласыңыз.
  - Ашаны розеткаға мықтап сұғыңыз.
  - Зақым келген ашаны, қорек сымын немесе босап қалған розетканы пайдаланбаңыз.
    - Себебі электр қатері орын алуы немесе өрт шығуы мүмкін.



# Қауіпсіздік туралы ақпарат

## Пайдалану кезіндегі сақтық шаралар

### НАЗАР САЛЫҢЫЗ

- Жібітілген тағамды қайта мұздатпаңыз.
  - Мұздатылған және жібітілген тағамдарда жаңа тағамға қарағанда зиянды бактериялар тез көбейеді.
  - Екінші рет жібіткенде бұдан да көп жасушалар бөлініп, ылғал сыртқы шығып, тағам құрылымының біртұтастығын бұзады.
- Етті бөлме температурасында жібітпеңіз.
  - Шикі тағамның дұрыс қолданылуы - қауіпсіздікті қамтамасыз етуге тікелей әсер етеді.
- Мұздатқыш бөлікке шыны шөлмектерді немесе газдалған сусындарды қоймаңыз.
  - Сауыт мұздап, жарылып кетіп, адам жарақат алуы мүмкін.
- Тоңазытқыштағы мұз жасағышты ғана пайдаланыңыз.
- Тоңазытқыштың сумен жабдықтау жүйесін тек ауыз су құбырына ғана қосыңыз. Мұз жасағышты дұрыс пайдалану үшін қысымы 138 ~ 862 кПа су қажет. Үйден ұзақ уақытқа кетіп бара жатсаңыз (мысалы, демалысқа) және су немесе мұз диспенсерлерін пайдаланбайтын болсаңыз, судың кранын жабыңыз.
  - Себебі, су ағуы мүмкін.
- Тоңазытқышты ұзақ уақыт (3 апта не бұдан көп) пайдаланбайтын болсаңыз, тоңазытқышты соның ішінде, мұз себетін босатып, ток көзінен ағытып, судың кранын жауып, ішкі қабырғалардың беттеріндегі ылғалды сүртіп, иіс және зең пайда болмас үшін есікті ашық қалдырыңыз.
- Құрылғының барынша жақсы жұмыс істеуін қамтамасыз ету үшін:
  - Тағамдарды тоңазытқыштың артқы жағындағы желдеткіш саңылауларға тым жақын қоймаңыз, себебі тоңазытқыш бөліктің ішіндегі ауаның еркін айналуына кедергі жасайды.
  - Тағамды тоңазытқышқа қояр алдында, дұрыс ораңыз немесе ауа кірмейтін сауыттарға салыңыз.



- Мұздатылған тағамдардың ең ұзақ сақтау уақыты мен жарамдылық мерзіміне назар аударыңыз.
- Үш аптадан аз уақытқа кететін кезде тоңазытқышты тоқтан ажыратудың қажеті жоқ. Дегенмен, үш аптадан ұзақ уақытқа кетіп бара жатсаңыз, барлық тағамдарды және мұз себетіндегі мұзды алып, тоңазытқышты ток көзінен ағытып, судың кранын жауып, ішкі қабырғалардың беттеріндегі ылғалды сүртіп, иіс және зең пайда болмас үшін есікті ашық қалдырыңыз.
- Қызмет кепілдігі және өзгерту.
  - Бұл дайын құрылғыға 3-ші тарап енгізген кез келген өзгеріске Samsung тарапынан кепілді қызмет көрсетілмейді, сондай-ақ, Samsung 3-ші тарап енгізген өзгертуден туындаған, қауіпсіздікке қайшы жағдайлар үшін жауапкершілік көтермейді.
- Тоңазытқыштың ішіндегі ауа саңылауларын бітемеңіз.
  - Ауа саңылаулары бітелсе, әсіресе пластик қалтамен бітелсе, тоңазытқыш қатты салқындап кетуі мүмкін. Салқындату циклы өте ұзаққа созылса, су сүзгісі сынып, су ағып кетуі мүмкін.
- Тоңазытқышпен бірге жеткізілген мұз жасағышты ғана пайдаланыңыз.
- Ішіндегі артық ылғалды сүртіңіз де, есіктерін ашық қалдырыңыз.
  - Әйтпесе, жағымсыз иіс, зең пайда болуы мүмкін.
- Тоңазытқыш электр желісінен ағытылып қалса, қайта қосар алдында кемінде бес минут күтіңіз.
- Тоңазытқыш су болып қалса, ашасын розеткадан суырып, Samsung Electronics қызмет көрсету орталығына хабарласыңыз.
- Шыны беттің ешқайсысын соқпаңыз немесе оған шамадан тыс көп күш салмаңыз.
  - Сынған шыны адамға зақым және/немесе мүлікке зақым келтіруі мүмкін.
- Су сауыты мен мұз текшесінің науаларын ауыз суымен ғана толтырыңыз (кран суы, минералды су немесе тазартылған су).
  - Сауытқа шай немесе спорт сусындарын құймаңыз. Себебі тоңазытқышқа зақым келтіруі мүмкін.



## Қауіпсіздік туралы ақпарат

---

- Саусақтарыңыз қыстырылып қалмау үшін абай болыңыз.
- Құрылғыны су басып кетсе, дереу электр желісінен ағытыңыз да, жақындағы қызмет көрсету орталығына хабарласыңыз.
  - Өрт шығуы немесе электр қатері орын алуы мүмкін.
- Тоңазытқыштың есігінде көкөніс майын сақтамаңыз. Май қатып, пайдалануды қиындатуы мүмкін. Сонымен қатар, ашық сауыттан май ағып, аққан май есіктің сауытын жаруы мүмкін. Май сауытын ашқаннан кейін сауытты шкаф немесе буфет тәрізді салқын және көлеңкелі жерге сақтаған дұрыс.
  - Көкөніс майларының түрі: зәйтүн майы, жүгері майы, жүзім дәнінің майы және т.б.





---

## Тазарту кезіндегі сақтық шаралары

---

### **НАЗАР САЛЫҢЫЗ**

- Тоңазытқыштың ішкі немесе сыртқы бетіне су шашпаңыз.
  - Электр қатері орын алуы немесе өрт шығуы мүмкін.
- Тоңазытқыштың ішін құрғату үшін шаш кептіргішті қолданбаңыз.
- Тоңазытқыштың ішіндегі жағымсыз иісті кетіру үшін жанып тұрған шам қоймаңыз.
  - Себебі электр қатері орын алуы немесе өрт шығуы мүмкін.
- Тазалағыш құралдарды бейнебетке тура шашпаңыз.
  - Бейнебетке басылған қаріптер түсіп қалуы мүмкін.
- Құрылғыға су тәрізді бөгде зат кіріп кетсе, ашасын розеткадан суырып, ең жақын қызмет көрсету орталығына хабарласыңыз.
  - Бұлай істемесеңіз, электр қатері немесе өрт пайда болуы мүмкін.
- Қуат ашасының істікшелеріндегі бөгде затты немесе шаңды тазалау үшін таза, құрғақ шүберекті пайдаланыңыз. Ашаны тазалаған кезде су немесе дымқыл шүберекті қолданбаңыз.
  - Себебі өрт шығуы немесе электр тогы соғуы мүмкін.
- Құрылғыға тура су шашып тазалауға болмайды.
- Бензол, сұйылтқыш немесе Clorox, хлоридті пайдаланып тазаламаңыз.
  - Себебі бұндай заттар құрылғының беткі қаптамасын бүлдіруі және өрт шығаруы мүмкін.
- Үлестіргіш тесікке ешқашан саусақтарыңызды немесе басқа заттарды сұқпаңыз.
  - Адам жарақат алуы немесе мүлікке нұқсан келуі мүмкін.
- Тазалау немесе күтім көрсету жұмыстарын іске асырмай тұрып, құрылғыны розеткадан ағытыңыз.
  - Бұлай істемесеңіз, электр қатері немесе өрт пайда болуы мүмкін.
- Тоңазытқышты тазалау үшін таза жөкені немесе жұмсақ матаны және жұмсақ жуғыш зат салынған жылы суды пайдаланыңыз.





## Қауіпсіздік туралы ақпарат

---

- Терезе спрейлері, жеміргіш, тұтанғыш сұйықтар, тұз қышқылы, тазалағыш балауыздар, концентрацияланған сұйықтықтар, ағартқыштар немесе мұнай өнімдері бар жуғыш заттарды сыртқы беттерді (есіктер және корпус), пластик бөліктерді, есікті және ішкі қаптауларды және тығыздағыштарды тазалау үшін пайдаланбаңыз.
  - Бұл материалға сызат түсіруі немесе нұқсан келтіруі мүмкін.
- Суық тұрған шыны сөрелерді немесе қақпақтарды жылы сумен тазаламаңыз. Кенет температура өзгерісінің әсеріне ұшыраса немесе соғып не түсіріп алса, шыны сөрелер және қақпақтар сынып қалуы мүмкін.



## Құрылғыны қоқысқа тастауға қатысты қатаң ескертулер

### ⚠ ЕСКЕРТУ

- Бұл құрылғының орам материалдарын қоршаған ортаға зиян келтірмейтін етіп тастау керек.
- Құрылғыны қоқысқа тастар алдында, артқы түтіктерінің ешбіріне зақым келмегеніне көз жеткізіңіз.
- Салқындатқыш ретінде R-600a немесе R-134a пайдаланылған.  
Тоңазытқышыңызда қандай тоңазытқыш сұйық қолданылғанын, құрылғының артындағы компрессордың жапсырмасынан немесе құрылғының ішіндегі техникалық ақпарат тақтайшасынан қараңыз. Бұл тоңазытқышта тұтанғыш газ (R-600a салқындатқышы) бар болса, бұл құрылғыны қауіпсіз етіп тастау үшін жергілікті уәкілетті мекемеге хабарласыңыз.
- Бұл тоңазытқышты тастаған кезде, кішкене балалар немесе жануарлар қамалып қалмас үшін тоңазытқыштың есігін/есігінің тығыздағышын және есігінің бекітпесін ағытып алыңыз. Балаларды құрылғымен ойнамас үшін қадағалап отыру керек. Бала ішіне қамалып қалса, жарақат алуы немесе тұншығып мерт болуы мүмкін.
  - Бала қамалып қалса, жарақат алуы және тұншығып мерт болуы мүмкін.
- Оқшаулау үшін циклопентан қолданылған. Оқшаулау материалындағы газды тастау үшін арнайы қоқысқа тастау шарасын орындау керек. Осы құрылғыны қоршаған ортаға залал тигізбейтін етіп тастау үшін жергілікті уәкілетті мекемеге хабарласыңыз.
- Орам материалдарының барлығын балалардың қолы жетпейтін жерде ұстаңыз, себебі орам материалдары балалар үшін қауіпті болуы мүмкін.
  - Бала басына қалтаны киіп алса, тұншығып қалуы мүмкін.



# Қауіпсіздік туралы ақпарат

## Құрылғыны дұрыс пайдалануға арналған қосымша кеңес

- Ток сөніп қалған жағдайда, жергілікті электрмен жабдықтау компаниясына қоңырау шалып, электр тогының қанша уақыт болмайтынын сұраңыз.
  - Ток бір немесе екі сағат ішінде қалпына келсе, тоңазытқыш температурасына әсер етпейді. Дегенмен, ток сөніп тұрған кезде тоңазытқыштың есігін барынша аз ашу керек.
  - Ток 24 сағаттан көп сөнсе, мұздатылған тағамдардың барлығын алыңыз да, тастаңыз.
- Құрылғыны температурасы бұл құрылғы жұмыс істейтін ортаның температурасынан үнемі төмен болатын жерге ұзақ уақыт қойсаңыз, тоңазытқыш бір қалыпты (мұздатылған тағам еріп кетуі немесе мұздатылған тағам бөлігіндегі температура тым төмендеп кетуі) жұмыс істемеуі мүмкін.
- Тағамдардың кей түрлерін тоңазытып сақтаған кезде, тағам сапасына қарай дұрыс сақталмауы мүмкін.
- Құрылғыңызға мұз қатпайды, басқаша айтқанда, құрылғының мұзын қолдан жібітудің қажеті жоқ. Бұл әрекет автоматты түрде орындалады.
- Жібіту кезінде температураның көтерілуі ISO талаптарына сай келеді. Құрылғыны жібіту барысында тоңазытқыш ішіндегі мұздатылған тағам температурасының жоғарылап кетуін қаламасаңыз, мұздатылған тағамды бірнеше қабат газетке ораңыз.
- Мұздатылған тағамды әбден жібітіп болғаннан кейін қайта мұздатпаңыз.
- Екі жұлдыз таңбасы салынған бөлімнің (бөлімдердің) немесе екі жұлдыз белгісі бар (※※) бөліктің (бөліктердің) температурасы, басқа мұздатқыш бөлікке (бөліктерге) қарағанда сәл жоғарырақ. Екі жұлдызы бар бөлім (бөлімдер) немесе бөлік (бөліктер) құрылғыны жеткізген кездегі нұсқауларға және/немесе жағдайларға сай келеді.



## Қуатты үнемдеу туралы кеңес

- Құрылғыны салқын, құрғақ, жеткілікті түрде желдетілетін жерге орнатыңыз. Құрылғыны күн сәулесі тура түсетін және қызу көздерінен (мысалы, батарея) жылу тура келетін жерге қоймаңыз.
- Қуатты пайдалану тиімділігін сақтау үшін саңылаулар мен торларды бітемеуді ұсынамыз.
- Жылы тағамды тоңазытқыш ішіне қояр алдында салқындатыңыз.
- Мұздатылған тағамды тоңазытқышқа қойып жібітіңіз. Содан кейін мұздатылған тағамдардың төмен температурасын, тоңазытқыштағы тағамды салқындату үшін қолдануға болады.
- Тағам салғанда немесе алған кезде, тоңазытқыштың есігін өте ұзақ ашпаңыз. Есікті неғұрлым аз ашсаңыз, мұздатылған тағамдардың барынша аз мұз қатады.
- Тоңазытқышты орнатқан кезде артқы жағы мен бүйір жақтарынан орын қалдыруды ұсынамыз. Бұл қуатты аз пайдаланып, электр қуаты төлемдерін азайтуға көмектеседі.
- Қуатты барынша тиімді пайдалану үшін себеттер, тартпалар, сөрелер тәрізді ішкі керек-жарақтардың барлығын өндіруші көрсеткен жерлерге қойыңыз.

## Бұл құрылғы үйде және сол сияқты, дүкендердегі қызметкерлерге арналған ас бөлмелерде,

- кеңселерде және басқа жұмыс орындарында пайдалануға арналған;
- ферма үйлерінде, қонақ үйдің қонақтары және басқа тұрғында жерлерде;
- төсек және таңғы аспен жабдықтайтын жерлерде;
- қоғамдық тағам орындарында және сол сияқты бөлшек сауда жасамайтын жерлерде.

# Қауіпсіздік туралы ақпарат

## WEEE туралы нұсқаулар



**Өнімді дұрыс тастау (Қолданыс мерзімі аяқталған электр және электроника құрылғысы)**

**(Жеке қоқысқа тастау жүйесін пайдаланатын елдерге қатысты)**

Өнімдегі, оның керек-жарақтарындағы немесе ілеспе кітапшасындағы белгі, осы өнім мен оның электроникалық керек-жарақтарын (мысалы, зарядтағыш құралы, құлаққабы, USB сымы), қолданыс мерзімі аяқталғаннан кейін басқа тұрмыстық қалдықтармен бірге тастамау керек дегенді білдіреді. Қалдық дұрыс тасталмаған жағдайда қоршаған орта немесе адамдардың денсаулығына келетін зиянның алдын алуға және материалдық ресурстарды қайтадан қажетке жаратуға өз үлесіңізді қосу үшін бұндай заттарды басқа қоқыс түрлерінен бөлектеп, қалдық өнімдерді қайта өңдеуден өткізетін жерге апарып тапсырыңыз.

Тұрмыстық құрылғыны қолданушылар, осы заттарды қоршаған ортаға залалсыз түрде қайта өңдеуден өткізу үшін осы құрылғыны қайда апарып тапсыру, қалай тапсыру туралы егжей-тегжейлі ақпаратты, осы өнімді сатып алған бөлшек сауда орталығына немесе жергілікті мекемеге хабарласып алуына болады.

Коммерциялық мақсатта қолданушылар, өз жабдықтаушыларына хабарласып, сатып алу келісім-шартының талаптарымен танысуы керек. Осы өнім мен оның электроникалық керек-жарақтарын басқа да коммерциялық өнімдердің қалдықтарымен араластырып тастауға болмайды.

# Орнату

Бұл тоңазытқышты дұрыс орнату және қолданбай тұрып оқыс жағдайларға жол бермеу үшін осы нұсқауларды мұқият орындаңыз.

## ⚠ ЕСКЕРТУ

- Тоңазытқышты осы пайдаланушы нұсқаулығында көрсетілген мақсатта ғана қолданыңыз.
- Кез келген қызмет көрсету жұмысын білікті техник ғана орындауға тиіс.
- Құрылғының орам материалын жергілікті ережелерге сәйкес қоқысқа тастаңыз.
- Электр тогы соқпас үшін қызмет көрсету немесе ауыстыру алдында қуат сымын ағытыңыз.

## Тоңазытқышқа жалпы шолу

Тоңазытқышыңыздың нақты түрі үлгіге және елге байланысты өзгешелеу болуы мүмкін.

### Стандартты үлгілер

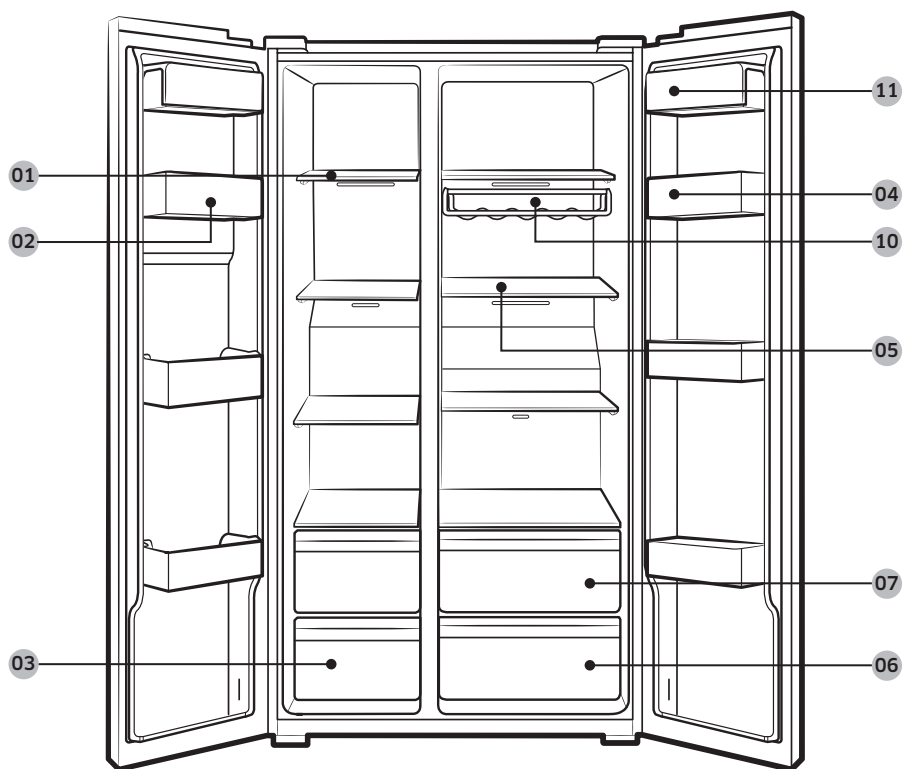

Орнату

# Орнату

## Диспенсер функциясы бар үлгілер

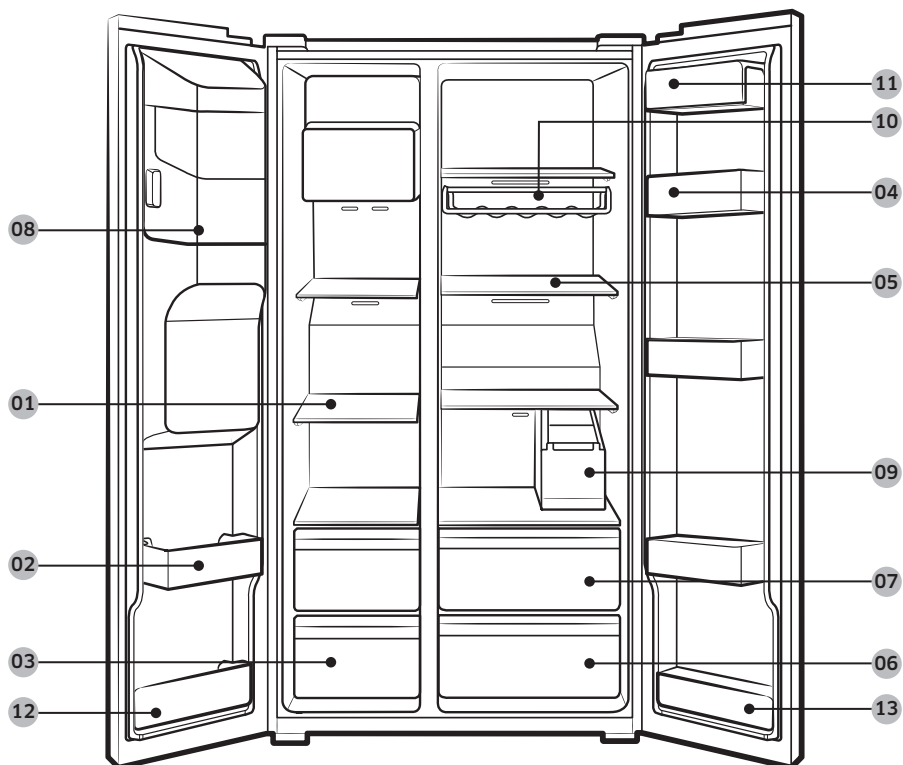

01 Мұздатқыштың сөрелері

02 Көп мақсатта пайдаланылатын мұздатқыш сауыт

03 Құрғақ тағам және ет сақтауға арналған тартпа

04 Тоңазытқыштың сауыты

05 Тоңазытқыштың сөрелері

06 Көкөніс тартпасы

07 Көп мақсатта пайдаланылатын сауыт

08 Мұз жасағыш \*\*

09 Су сауыты

10 Шарап торы \*

11 Сүт тағамдарына арналған сауыт

12 Астыңғы мұздатқыш сауыт \*

13 Астыңғы тоңазытқыш сауыт \*

\* Қолжетімді үлгілерде ғана

\*\* Диспенсері бар үлгілер ғана

---

## ЕСКЕРТПЕ

- Жұмыртқа салғыштың дизайны үлгі түріне қарай әр түрлі болуы мүмкін.
- RS66\*, RS6K\* үлгісі : Астыңғы мұздатқыш сауыт және астыңғы тоңазытқыш сауыт жинаққа кірмеген.
- RS67\*, RS6J\* үлгісі : Астыңғы тоңазытқыш сауыт жинаққа кірмеген.

## НАЗАР САЛЫҢЫЗ

Өдепкі үлгілердің мұздатқыш сөрелерінің орнын ауыстырмаңыз. Мұздатқыш сөрелердің ұзындықтары әр түрлі болады, егер олардың орындарын ауыстырсаңыз, есікті жапқанда құрылғыға нұқсан келтіруіңіз мүмкін.

# Орнату

## Орнату қадамдары

### ҚАДАМ: 1 Орнататын жерді таңдаңыз

#### Орнататын жерге қойылатын талаптар:

- Кілем төселмеген қатты, тегіс, ауа айналымына кедергі келтірмейтін жер
- Күннің көзі тура түспейтін жер
- Есікті ашуға және жабуға ыңғайлы орын
- Қызу көзінен алыс
- Жөндеу және қызмет көрсетуге ыңғайлы орын
- Температура ауқымы: 5 °C және 43 °C арасында

#### Тиімді температура ауқымы

Тоңазытқыш өз класы үшін көрсетілген температура ауқымында қалыпты жұмыс істеуге сәйкес жасалған.

Санаты	Таңба	Қоршаған орта температурасының ауқымы (°C)	
		IEC 62552 (ISO 15502)	ISO 8561
Көбейтілген температура	SN	+10 бастап +32 дейін	+10 бастап +32 дейін
Температура	N	+16 бастап +32 дейін	+16 бастап +32 дейін
Субтропикалық	ST	+16 бастап +38 дейін	+18 бастап +38 дейін
Тропикалық	T	+16 бастап +43 дейін	+18 бастап +43 дейін

#### ЕСКЕРТПЕ

Тоңазытқыштың салқындату қарқыны мен пайдаланатын қуат мөлшеріне қоршаған ортаның температурасы, есікті ашу жиілігі және тоңазытқыштың орналасқан орны әсер етуі мүмкін. Температура параметрлерін тиісінше реттеуді ұсынамыз.

## Бос орын

Орнату кезінде қалдыратын бос орынды төмендегі суреттер мен кестеден қараңыз.

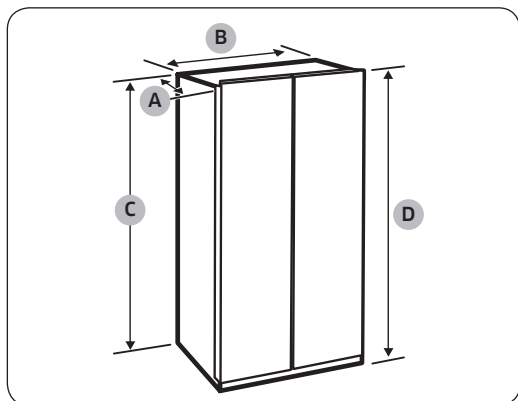

"A" тереңдігі Ұя тәрізді тұтқа	716
"A" тереңдігі Ұзынша тұтқа	772
"B" ені	912
"C" биіктігі	1747
"D" жалпы биіктігі	1780

(өлшем бірлігі: мм)

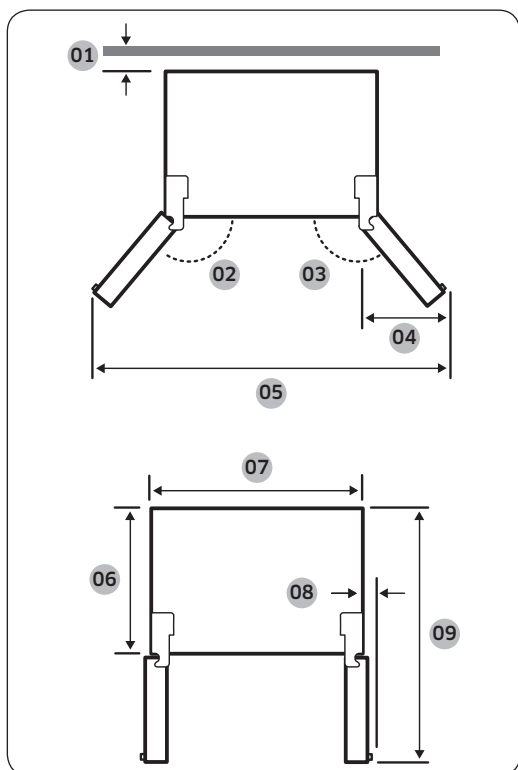

- 01 50 мм-ден артық орын қалдыруды ұсынамыз
- 02 165°
- 03 170°
- 04 564 мм
- 05 1726 мм
- 06 610 мм
- 07 912 мм
- 08 29 мм (тұтқасыз)
- 09 1165 мм

## ЕСКЕРТПЕ

Жоғарыдағы кестеде берілген өлшемдер, өлшеу тәсіліне қарай өзгеруі мүмкін.

Орнату

# Орнату

## ҚАДАМ: 2 Wi-Fi қосылымы

Жеке сатылатын Smart Home адаптерін пайдаланып, тоңазытқышты қашықтан басқаруға болады. Smart Home адаптерін сатып алу үшін [www.samsung.com](http://www.samsung.com) сайтына өтіп, адаптерге қатысты өнім ақпаратын қараңыз.

### 📖 ЕСКЕРТПЕ

Кейбір елдерде Smart Home адаптерін жеке сатып алу мүмкін емес. Нақты ақпаратты дилеріңізге хабарласып біліңіз.

### ⚠️ НАЗАР САЛЫҢЫЗ

- Samsung Smart адаптерін екі түрде жеткізіледі: біреуі Samsung смарт теледидарлары үшін және екіншісі Samsung тұрмыстық техникаларына арналған.
- Сіз тұрмыстық техникаларға арналған Samsung Smart Home адаптерін (HD39N1230GW) сатып алуыңыз керек. Кез келген басқа адаптерді сатып алсаңыз, жүйеге нұқсан келтіруі мүмкін.

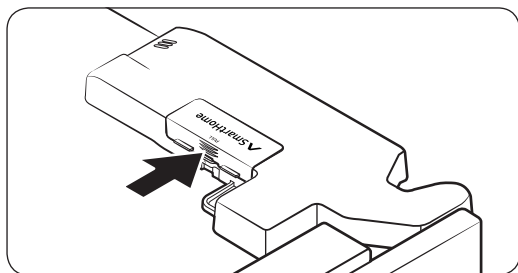

1. Адаптердің қақпағын ашу үшін қақпақтың көрсеткі тұрған тұсын басыңыз.

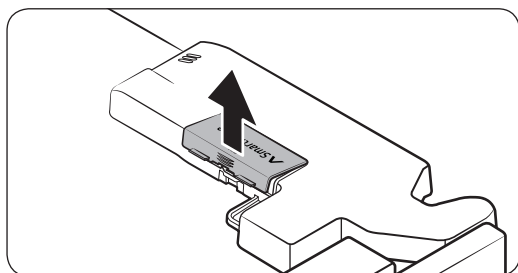

2. Адаптердің қақпағын ашыңыз.

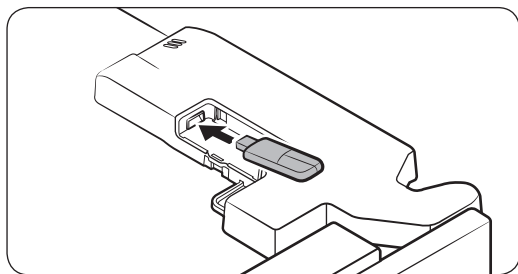

3. Smart Home адаптерін адаптер ұясының ішіне, бағытын дұрыс қаратып салыңыз.

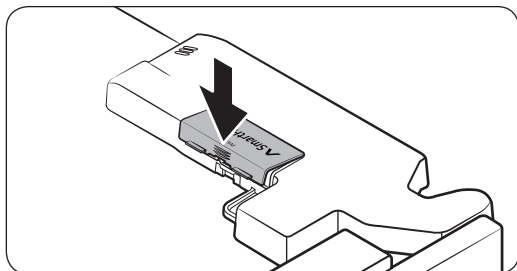

4. Адаптер қақпағының үстіңгі жағын бірінші кіргізіп, содан кейін бекіту үшін суретте көрсетілгендей жабыңыз.

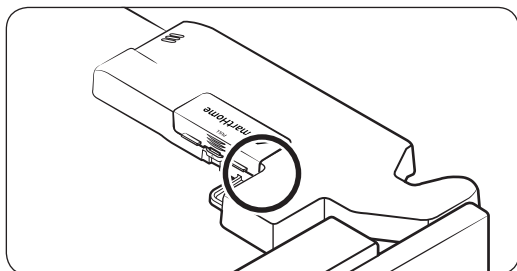

#### ЕСКЕРТПЕ

Таңба салынған тұс - опциялық адаптерге арналған қақпақ, бұл дефект немесе сынық емес.

### ҚАДАМ: 3 Нығыздағыштарды орнату (қол жетімді үлгілерде ғана)

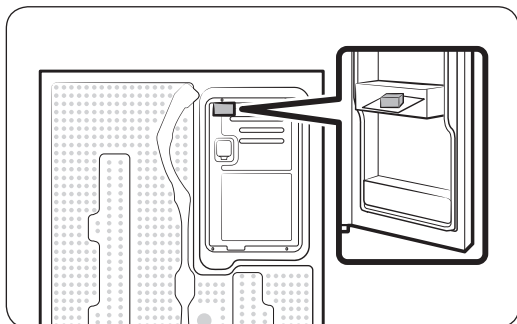

1. Есікті ашыңыз да, берілген нығыздағыштарды табыңыз.
2. Нығыздағыштың орамын ашып, тоңазытқыштың артына суретте көрсетілгендей орнатыңыз. Бұл ауаны сыртқы қабырғаға жіберіп, қуатты үнемдеуге көмектеседі.

# Орнату

## ҚАДАМ: 4 Еден

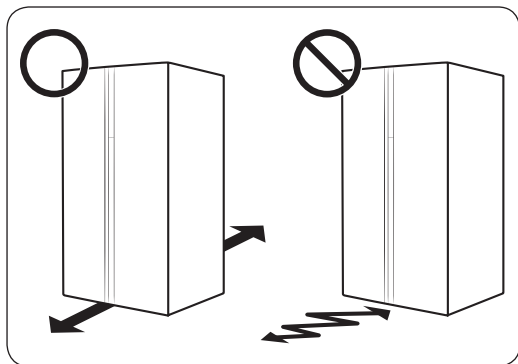

- Тоңазытқыш орнатылатын бет толық толтырылған тоңазытқышты көтере алуы керек.
- Еденді қорғау үшін тоңазытқыштың әр тірегінің астына үлкен картон төсеу керек.
- Тоңазытқышты тұрақты тұратын жеріне орнатқаннан кейін, еденді қорғау үшін, егер қажет болмаса орнынан қозғамаңыз. Жылжыту керек болса, жылжытатын жолға қалың қағаз немесе ескі кілем тәрізді зат төсеңіз.

### ЕСКЕРТПЕ

Тоңазытқышты өлшемі сәйкес келмей кіреберістен өткізе алмасаңыз, Орнату бөліміндегі **Есікті тоңазытқышты кіргізу үшін алу** тармағын қараңыз.

## ҚАДАМ: 5 Деңгейі реттегіш тіректерді ретке келтіріңіз

### ⚠ НАЗАР САЛЫҢЫЗ

- Тоңазытқышты тегіс, қатты еденге қойып деңгейін реттеу керек. Бұлай істемегенде тоңазытқышқа зақым келуі немесе адам жарақат алуы мүмкін.
- Тоңазытқыштың деңгейін тоңазытқыш бос тұрған кезде реттеу керек. Тоңазытқыштың ішінде ешбір тағам жоқ екеніне көз жеткізіңіз.
- Қауіпсіз болу үшін алдыңғы тіректерін артқы тіректерден сәл биіктетіңіз.

Тоңазытқыштың деңгейін реттеу үшін, деңгейді реттеуге арналған арнайы бұрандасы (деңгейлегіші) бар алдыңғы тіректерін қолдануға болады. Деңгейді реттеу үшін жалпақ басты бұранда бұрағышты пайдаланыңыз.

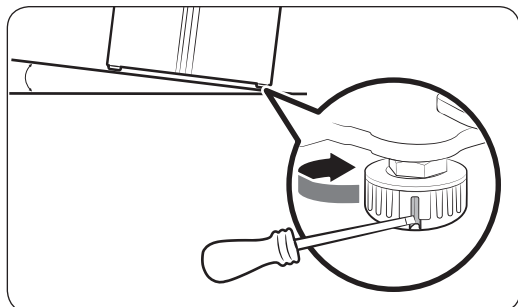
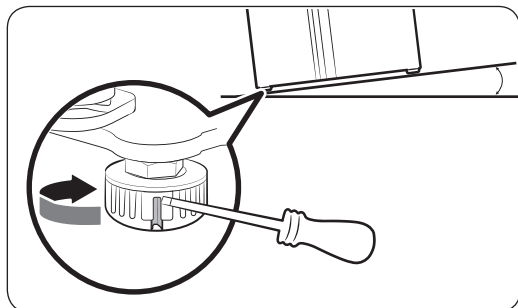

### Мұздатқыш жақтың биіктігін реттеу үшін:

Жалпақ ұшты бұранда бұрағышты мұздатқыш жақтағы алдыңғы тіректің деңгейлегішіне салыңыз. Биіктету үшін деңгейлегішті сағат тілінің бағытымен, төмендету үшін сағат тілінің бағытына қарсы бұраңыз.

### Тоңазытқыш жақтың биіктігін реттеу үшін:

Жалпақ ұшты бұранда бұрағышты тоңазытқыш жақтағы алдыңғы тіректің деңгейлегішіне салыңыз. Биіктету үшін деңгейлегішті сағат тілінің бағытымен, төмендету үшін сағат тілінің бағытына қарсы бұраңыз.

# Орнату

## ҚАДАМ: 6 Есіктің биіктігін, сонымен қатар, есіктің саңылауын реттеңіз

### Есіктің биіктігін реттеу үшін:

Есіктің биіктігін әр есіктің алдыңғы астыңғы жағындағы қапсырма болтты және биіктік болтын пайдаланып реттеуге болады.

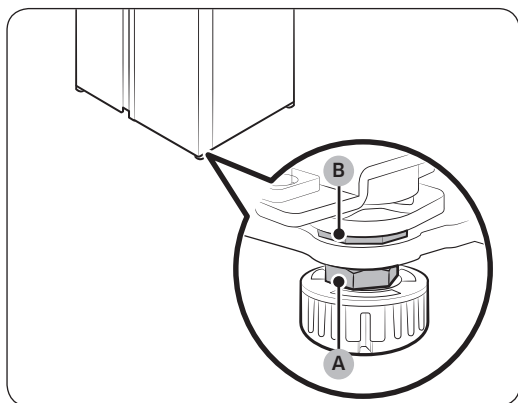

1. Есікті реттегіңіз келсе ашыңыз да, есіктің алдыңғы астыңғы жағынан екі (A) және (B) болттарын табыңыз.

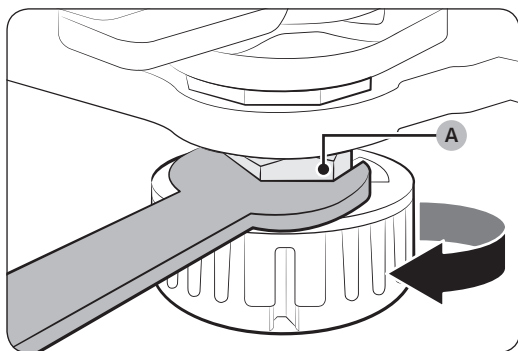

2. 19 мм гайка кілтін пайдаланып (жинаққа кірмейді) **қапсырма болтты (A)** сағат тілімен бұрап босатыңыз. Содан кейін есікті ашыңыз да, есіктің ішкі жағында мына әрекеттерді орындаңыз:

- Есікті биіктеті үшін **биіктік болтын (B)** сағат тілінің бағытына қарсы бұраңыз.
- Есікті төмендету үшін **биіктік болтын (B)** сағат тілінің бағытымен бұраңыз.

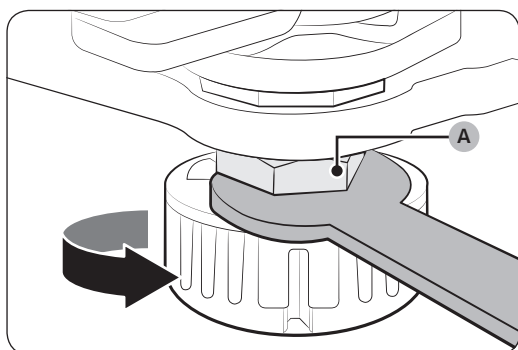

3. Болғаннан кейін **қапсырма болтты (A)** сағат тілінің бағытына қарсы бұрап қатайтыңыз.

## ҚАДАМ: 7 Су диспенсері жүйесіне қосу (қолжетімді үлгілерде ғана)

### Қажетті бөлшектер мен саймандар

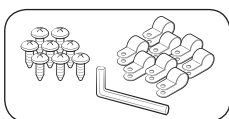

Су жүйесінің бекіткіші мен бұрандалары

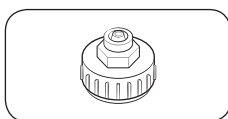

Жалғастырғыш

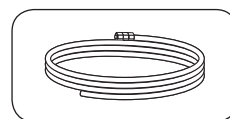

Су жүйесі

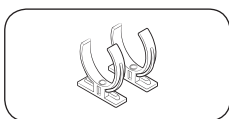

Су сүзгісін бұғаттау қапсырмасы

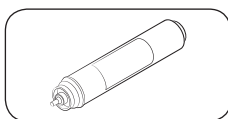

Су сүзгісі

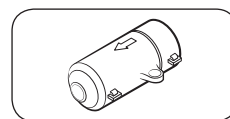

Тексеру клапаны

### Орнату (сыртқы диспенсер жүйесі)

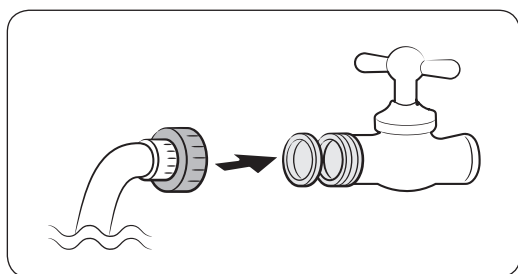

1. Жалғастырғыштарды пайдаланып су түтіктерін жалғаңыз.
2. Негізгі сумен жабдықтау жүйесін жауып, содан кейін судың қранын жабыңыз.
3. Жалғастырғышты суық су қранына жалғаңыз.

### ⚠ НАЗАР САЛЫҢЫЗ

- Жалғастырғыштың суық су қранына қосылғанына көз жеткізіңіз. Ыстық су қранына жалғасаңыз су сүзгісі бітеліп, дұрыс жұмыс істемеуі мүмкін.
- Тоңазытқышыңыздың кепілдігіне су жүйесіне қосу кірмейді. Егер су жүйесіне қосу бөлшек сауда орталығы ұсынған бағаға кірмесе, су жүйесіне қосу ақысын өзіңіз төлейсіз.
- Samsung су жүйесіне қосу бойынша ешбір жауапкершілік көтермейді. Су ағып кетсе, су жүйесін орнатқан техникке хабарласыңыз.
- Сумен жабдықтау жүйесін білікті маман жөндеуге тиіс. Егер су ақса жергілікті Samsung қызмет көрсету орталығына немесе су жүйесін орнатушыға хабарласыңыз.

# Орнату

## ҚАДАМ: 8 Су көзіне қосыңыз (қолжетімді үлгілерде ғана)

### ⚠ НАЗАР САЛЫҢЫЗ

- Су жүйесіне қосу жұмысын білікті техник орындауға тиіс.
- Тоңазытқышыңыздың кепілдігіне су жүйесіне қосу кірмейді. Егер су жүйесіне қосу бөлшек сауда орталығы ұсынған бағаға кірмесе, су жүйесіне қосу ақысын өзіңіз төлейсіз.
- Samsung су жүйесіне қосу бойынша ешбір жауапкершілік көтермейді. Су ағып кетсе, су жүйесін орнатқан техникке хабарласыңыз.

### Суық су құбырын су сүзетін түтікке жалғау

### ⚠ НАЗАР САЛЫҢЫЗ

- Су сүзетін түтіктің суық ауыз су құбырына қосылғанына көз жеткізіңіз. Су сүзгісін ыстық су құбырына қоссаңыз дұрыс жұмыс істемеуі мүмкін.

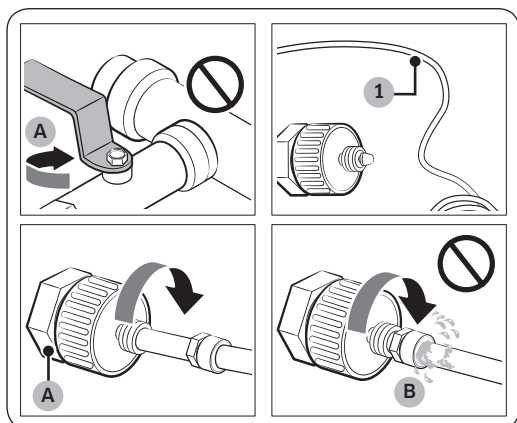

**A.** Негізгі сумен жабдықтау түтігін жабыңыз

**B.** Ешбір саңылаусыз

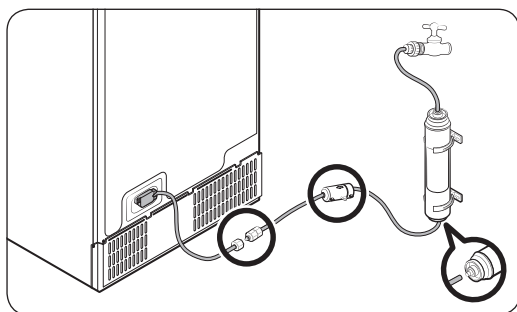

1. Судың негізгі кранын жабу арқылы суды тоқтатыңыз.
2. Суық ауыз **су құбырының (1)** орналасқан орнын табыңыз.
3. Су түтіктерін орнату нұсқауларын орындап, су түтігін орнатыңыз.

### 📖 ЕСКЕРТПЕ

Құрылғымен бірге жеткізілген жаңа құбыр жинағын пайдалану және ескі құбыр жинағын қайта пайдаланбау керек.

## Су сүзетін түтіккі су жүйесіне орнату үшін

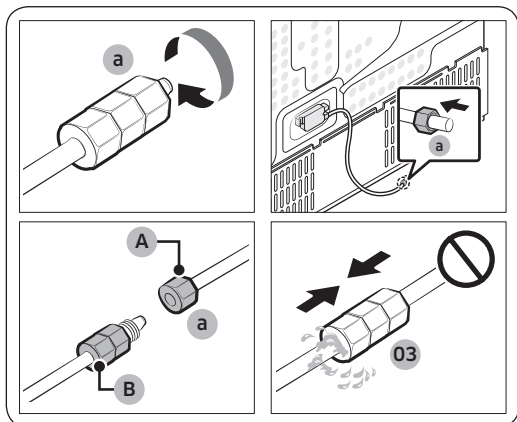

A. Құрылғыдағы су түтігі

B. Жинақтағы су түтігі

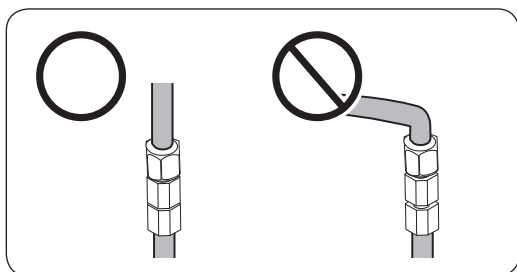
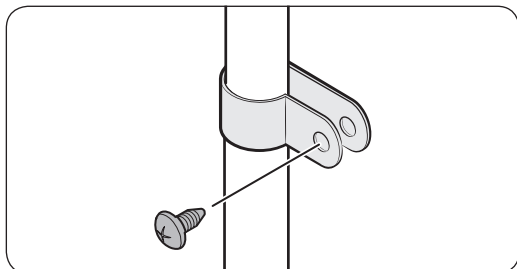

## Сумен жабдықтау жүйесін жөндеу үшін

**⚠ НАЗАР САЛЫҢЫЗ**

Сумен жабдықтау жүйесін білікті маман жөндеуге тиіс. Егер су ақса жергілікті Samsung қызмет көрсету орталығына немесе су жүйесін орнатушыға хабарласыңыз.

1. Тоңазытқыштың су түтігіндегі **сығымдағыш гайканы (a)** босатып алыңыз да, су сүзетін түтікке салыңыз.
2. Су сүзетін түтіккі және су құбырын қосу үшін **сығымдағыш гайканы (a)** қатайтыңыз.
3. Судың негізгі қранын ашып, су ағатын-ақпайтынын тексеріңіз.
4. Ешбір су ақпаса тоңазытқышты пайдалану алдында су сүзетін жүйенің ішіндегі қоқыстарды тазалау үшін шамамен 10 литр су ағызыңыз немесе 6 - 7 минут бойы су төгіңіз.

5. Су түтігін раковинаға немесе қабырғаға қапсырманың көмегімен бекітіңіз.

**⚠ НАЗАР САЛЫҢЫЗ**

- Су түтігін өте қатты қатайтпаңыз. Су түтігінің майыспағанын, тесілмегенін немесе жаншылмағанын тексеріңіз.
- Су түтігін тоңазытқыштың ешбір жеріне орнатпаңыз. Себебі тоңазытқышқа зақым келтіруі мүмкін.

**📄 ЕСКЕРТПЕ**

Тоңазытқышты су құбырына қосқаннан кейін басқа орынға жылжытқыңыз келсе, су қосылымының тік тұрғанына көз жеткізіңіз.

# Орнату

## Су сүзудің кері осмос жүйесі

Су құбырынан кері осмос су сүзу жүйесіне келетін судың қысымы 241 кПа және 827 кПа болуға тиісті. Кері осмос су сүзу жүйесінен тоңазытқыштың суық су түтігіне баратын судың қысымы кемінде 276 кПа болуы керек. Судың қысымы көрсетілген деңгейден төмен болса:

- Кері осмос жүйесіндегі шөгінді сүзгісінің бітеліп қалмағанына көз жеткізіңіз. Қажет болса сүзгіні ауыстырыңыз.
- Кері осмос жүйесіндегі су сауытын суға толтырыңыз.
- Егер тоңазытқыштың су сүзгісі бар болса, кері осмос жүйесімен қатар пайдаланған кезде, судың қысымын одан сайын төмендетуі мүмкін. Су сүзгісін алыңыз.

Ақпарат алу немесе сервис үшін уәкілетті сантехникке хабарласыңыз.

## Жаңа сүзгі тапсыру

Жаңа су сүзгісін сатып алу үшін (бөлшек түрі: **HAFEX/EXP**), жергілікті Samsung қызмет көрсету орталығына хабарласыңыз.

## Су сүзгісін орнату үшін

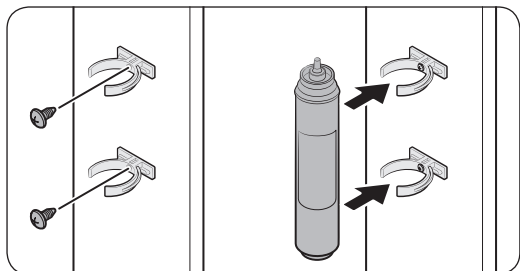

1. **Бекітпе қапсырмаларды** (x2) мысалы, раковинаның астындағы тиісті орындарға орнатыңыз. Содан кейін **бекітпе қапсырмаларды** бұрандалармен мықтап бекітіңіз.
2. **Су сүзгісін** үстіңгі және астыңғы қапсырмаларға дұрыс бағыттап орнатыңыз. **Су сүзгісінің** тік бағытталап тұрғанына көз жеткізіңіз.

### ⓘ ЕСКЕРТПЕ

Егер сүзгі көлденеңінен орнатылса, сүзгіде су қалуы мүмкін. Сондықтан тігінен орнатуды ұсынамыз.

### ⚠ НАЗАР САЛЫҢЫЗ

Су сүзгісін тоңазытқыштың ешбір жеріне орнатпаңыз. Себебі тоңазытқышқа зақым келтіруі мүмкін.

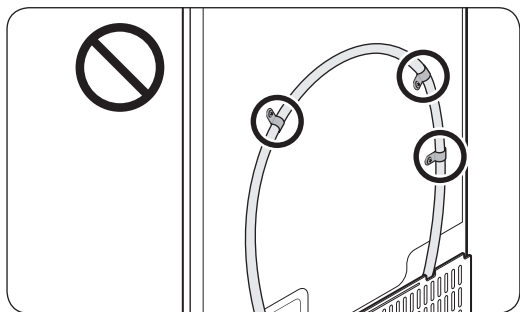

## Су сүзгісін ауыстыру (қолжетімді үлгілерде ғана)

### ⚠ НАЗАР САЛЫҢЫЗ

- Үшінші тарап жасаған су сүзгілерін пайдаланбаңыз. Samsung тарапынан берілген немесе рұқсат етілген сүзгілерді ғана қолданыңыз.
- Рұқсат етілмеген сүзгілерді пайдаланса, су ағуы және тоңазытқышты зақымдауы, электр тогы соғуға себеп болуы мүмкін. Samsung үшінші тарап жасаған су сүзгілерін қолдану салдарынан болған зақым үшін ешбір жауапкершілік көтермейді.
- Су сүзгісін ауыстыратын уақыт болғанда, сүзгі индикаторы қызыл түске өзгереді.

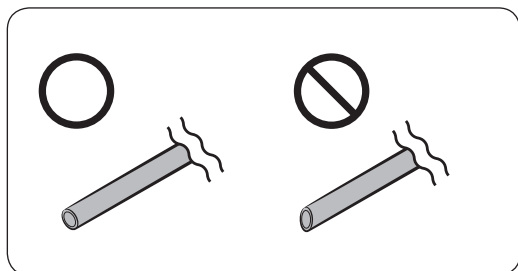
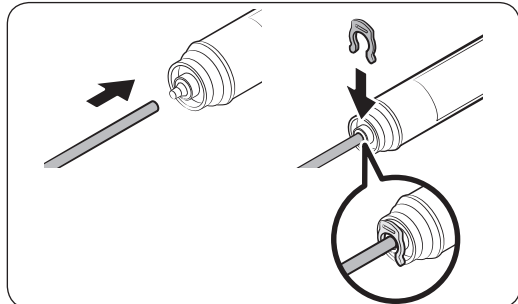
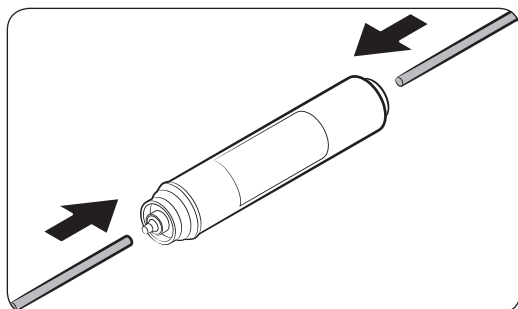

1. Негізгі сумен жабдықтау жүйесін жабыңыз.
2. Су құятын түтікті сүзгінің су құятын жағына шегіне дейін кіргізіңіз.
3. Диспенсер түтігін сүзгінің су төгетін жағына кіргізіңіз.
4. Су ағатын-ақпайтынын тексеріңіз. Ақпаса, түтіктерді қапсырмалармен бекітіңіз.
5. Су сүзгісін орнына қойып, қапсырмалармен бекітіңіз.
6. Сүзгіні қолдану интервалын орнату үшін **Filter Reset (Сүзгіні бастапқы қалпына қою)** түймесін 3 секунд басыңыз.
7. Ауыстырып болғаннан кейін су түтігіндегі қоқыстарды шаю үшін 10 литр су (немесе суды 6 - 7 минут бойы ағызып тұрыңыз) ағызыңыз.

### ⚠ НАЗАР САЛЫҢЫЗ

Су түтігінің ұзындығын реттеген кезде, кесілген қырының бұрышын дұрыс келтіріп майдалаңыз. Бұл су ағып кетпеу үшін қажет.

# Орнату

---

## ЕСКЕРТПЕ

- Жаңадан орнатылған сүзгі су диспенсерінен су ытқып кетуге себеп болуы мүмкін. Бұл су құбырына ауаның кіріп кетуіне байланысты.
- Ауыстыру кезінде тоңазытқыштан еденге су тамшылап кетуі мүмкін. Бұндай жағдайда құрғақ шүберекпен сүртіңіз.

## ҚАДАМ: 9 Тұтқаларды орнату (қолжетімді үлгілерде ғана)

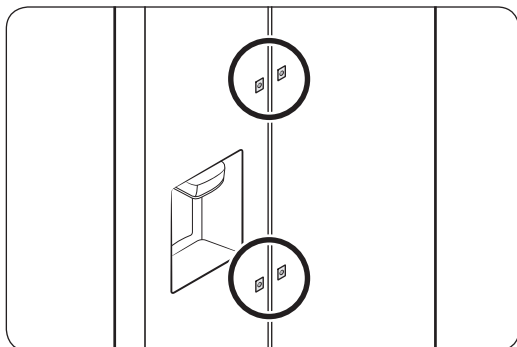

1. Есіктегі 4 саңылауды табыңыз.

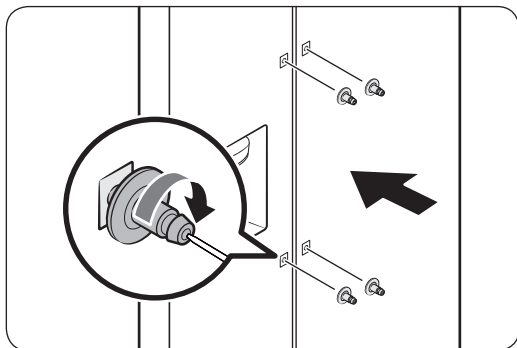

2. Әмбебап бұранда бұрағышты пайдаланып, бекіткіштерді саңылауларға салып, сағат тілінің бағытымен бұрай отырып орнатыңыз.

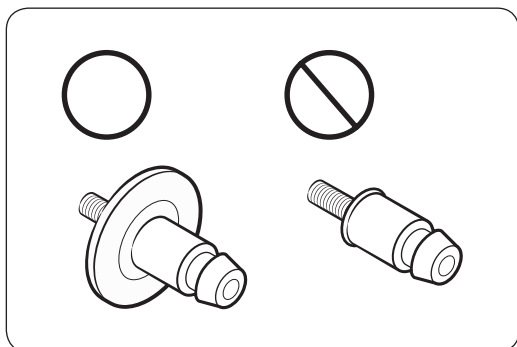

### ⚠ НАЗАР САЛЫҢЫЗ

Бекіткіштердің резеңке шайбаларының орындарында тұрғанын тексеріңіз. Резеңке шайбалар болмаса, тұтқаларды дұрыс орната алмайсыз.

### 📄 ЕСКЕРТПЕ

Резеңке шайбалар жетіспей тұрса, жергілікті Samsung қызмет көрсету орталығына хабарласыңыз.

Орнату

# Орнату

Орнату

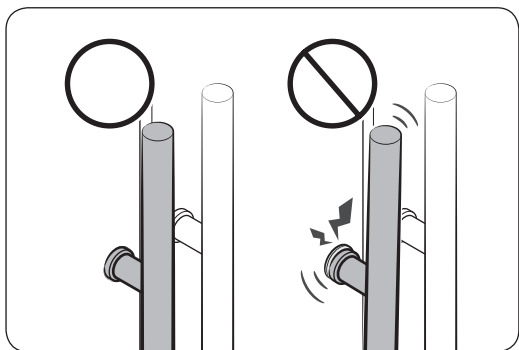
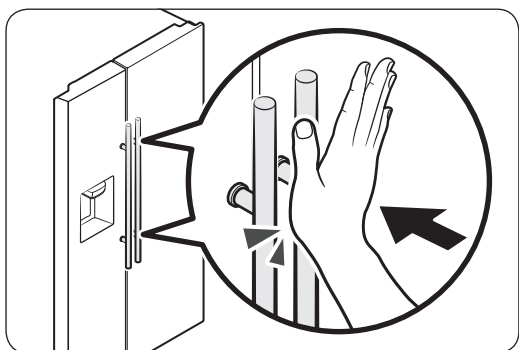
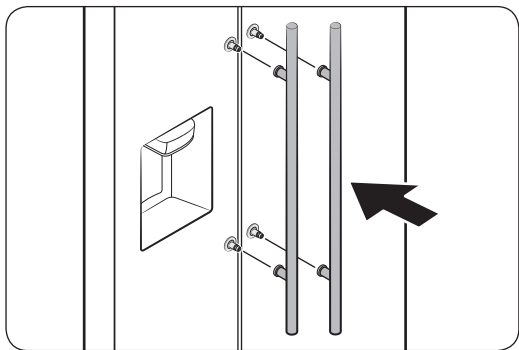

3. Бекіткіштерге тұтқаның тіректерін орнатыңыз.

4. Тұтқаларды тіректерге мұқият басыңыз. Тұтқалардың мұқият салынғанына көз жеткізіңіз.

5. Тұтқаның тіректері мен есіктердің арасында ешбір саңылау жоқ екеніне көз жеткізіңіз.

**⚠ НАЗАР САЛЫҢЫЗ**

Тұтқаларды дұрыс бекітпесеңіз, босап қалуы мүмкін.

---

## ҚАДАМ: 10 Бастапқы параметрлер

---

Келесі қадамдарды орындағаннан кейін, тоңазытқыш толық іске қосуға дайын.

1. Тоңазытқышты іске қосу үшін қуат сымын қабырғадағы розеткаға жалғаңыз.
2. Есікті ашыңыз да, ішкі жарық шамының жанатын-жанбайтынын тексеріңіз.
3. Температураны ең суық температураға қойып, шамамен бір сағат күтіңіз. Содан кейін, мұздатқыш шамалы салқындайды да, қозғалтқыш қалыпты жұмыс істейді.
4. Тоңазытқыш орнатылған температураға жеткенше күтіңіз. Енді тоңазытқыш пайдалануға дайын.

## ҚАДАМ: 11 Соңғы тексеру

---

Орнатып болғаннан кейін келесіні тексеріңіз:

- Тоңазытқыштың электр көзіне қосылғанын және жерге дұрыс тұйықталғанын.
- Тоңазытқыштың қабырғадан немесе шкафтан жеткілікті қашықтықта, тегіс, орнықты жерге қойылғанын.
- Тоңазытқыштың орнықты екенін және еденге орнықты қойылғанын.
- Есіктің еркін ашылып-жабылатынын және есік ашылғанда ішкі жарық шамының автоматты түрде жанатынын.

# Орнату

## Есікті тоңазытқышты кіргізу үшін алу

Тоңазытқышты өлшеміне қарай кіреберістен өткізе алмасаңыз, мына нұсқауларды орындаңыз:

### Саймандар қажет (жинаққа кірмейді)

Бұл саймандар есіктерді алу үшін қажет.

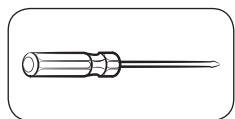

Айқыш ұшты бұранда  
бұрағыш

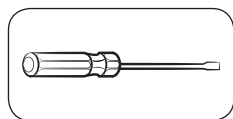

Жалпақ ұшты бұранда  
бұрағыш

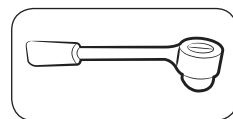

Қырлы кілт (10 мм)

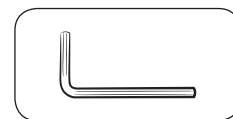

Әмбебап кілт (5 мм)

## Сумен жабдықтау жүйесін ағыту

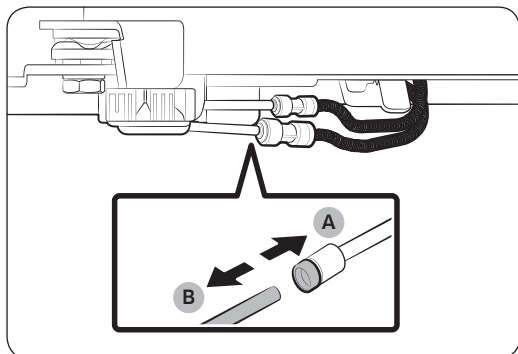
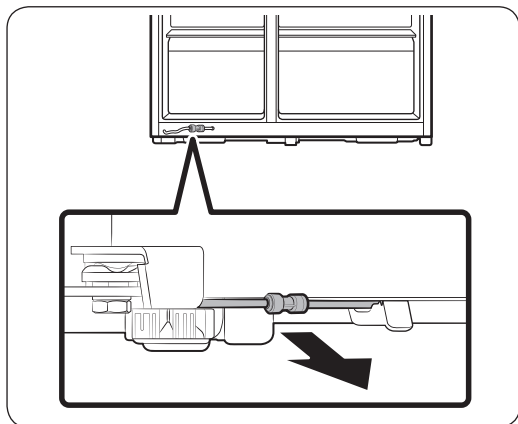

1. Тоңазытқыштың астыңғы артқы жағынан су түтігін алға қарай тартып шығарыңыз.

### ⓘ ЕСКЕРТПЕ

Тоңазытқыштың су жүйесі - сумен жабдықтау көзіне қосылған су құбыры мен тоңазытқыштың су сүзетін түтіктерін өзара қосатын су айналымының жүйесі болып табылады.

2. Түтіктерді ағыту үшін **мөлдір жалғастырғышты (А)** басып ұстап тұрып, **су түтігін (В)** ағытыңыз.

### ⚠ НАЗАР САЛЫҢЫЗ

Жалғастырғышқа қатты салмақ салмаңыз. Сынып кетуі мүмкін.

## Есіктерді ағытып алыңыз

### ⚠ НАЗАР САЛЫҢЫЗ

Бұл қадамдардың кез келгенінде есік құлап немесе аударылып кетіп, оған зақым келуі мүмкін. Оқыс жағдайға жол бермеу үшін осы қадамдарды орындау барысында өте сақ болыңыз.

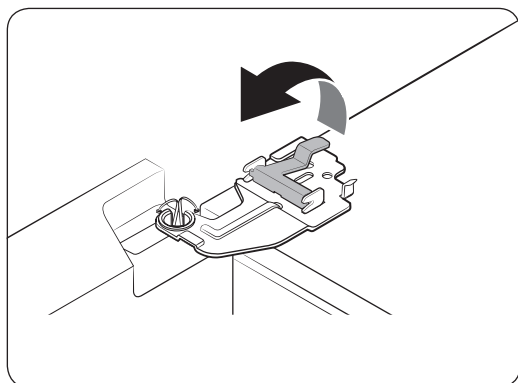
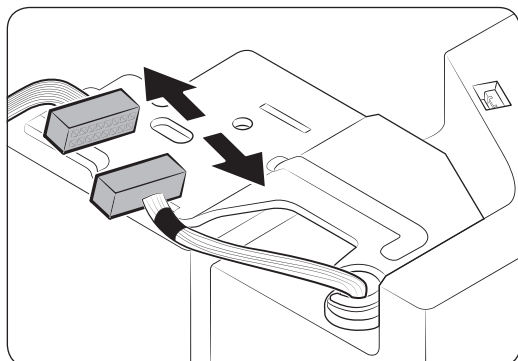
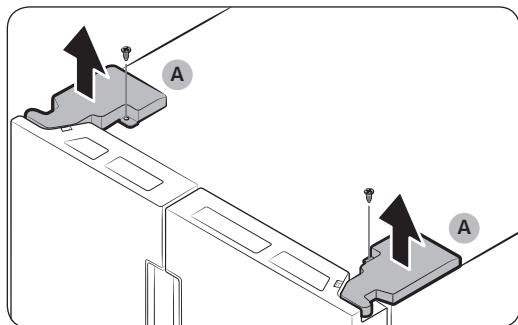

1. Әр есіктің үстіңгі жағындағы **топса қақпақтарын (A)** ағыту үшін әмбебап бұранда бұрағышты пайдаланыңыз.
2. Топсаларды босату үшін есіктерді ашыңыз және топсаның қақпақтарын алыңыз. Қақпақтар алынғаннан кейін есіктерді жабыңыз.
3. Электр сымдарын ағытыңыз.

4. Қапсырманы абайлап көтеріңіз.

### 📄 ЕСКЕРТПЕ

Қапсырмаға нұқсан келу немесе жарақат алып қалмау үшін қапсырманы күшпен салмаңыз.

# Орнату

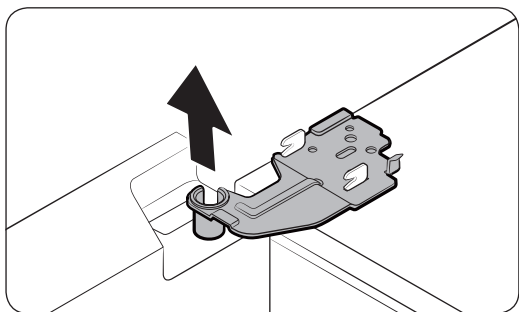
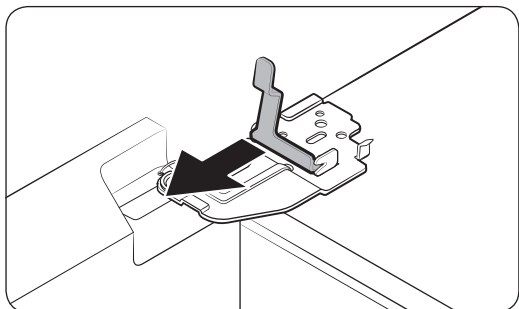

5. Қапсырманы алу үшін тартыңыз.

6. Есікті 90 градусқа ашыңыз. Есікті ұстап тұрып топсаны алыңыз.

**⚠ НАЗАР САЛЫҢЫЗ**

Топсаны есікті ұстамай тұрып алсаңыз, есік құлап, адам жарақат алуы мүмкін.

## Су түтіктерін қайта жалғаңыз

Тоңазытқышты есіктен өткізгеннен кейін су түтіктерін қайта қосыңыз.

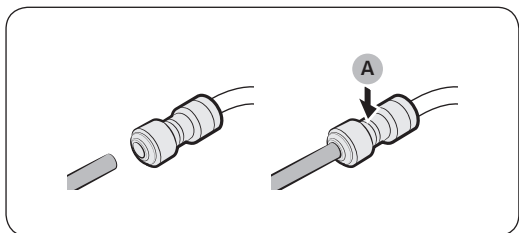

A. Мөлдір жалғастырғыштың ортасы

**⚠ НАЗАР САЛЫҢЫЗ**

- Су түтіктерінің сәйкес келетін түстерге қосылғанына көз жеткізіңіз.
- Су ағуға жол бермеу үшін судың әр түтігін мөлдір жалғастырғыштың ортасына мықтап енгізу керек.
- Су түтіктерін қайта жалғап болғаннан кейін оларды шкафтың астына итеріңіз немесе ілмектің үстіне орналастырыңыз.

## Есіктерді қайта салыңыз

### ⚠ НАЗАР САЛЫҢЫЗ

- Есіктерді қайта салу алдында барлық электр қосылымдарының дұрыс қосылғанына көз жеткізіңіз.
- Мұздатқыштың есігін тоңазытқыштың есігін салмай тұрып орнату керек.

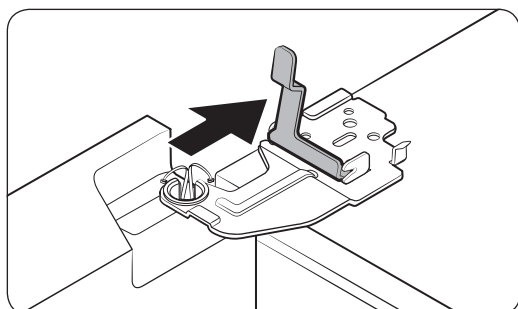
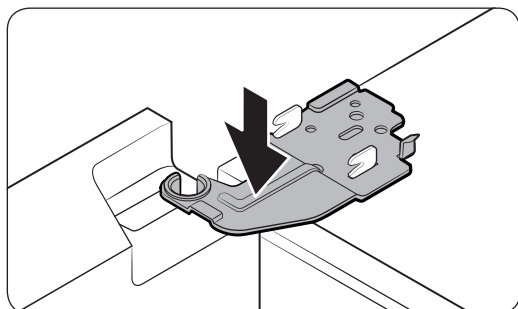

1. Мұздатқыштың есігін ұстап тұрып, тоңазытқыштың астыңғы жағындағы топсаға салыңыз.
2. Топсаны орнына салып содан кейін есіктің тесігіне салыңыз.
3. Қапсырманы көрсеткі бағытымен салыңыз.

# Орнату

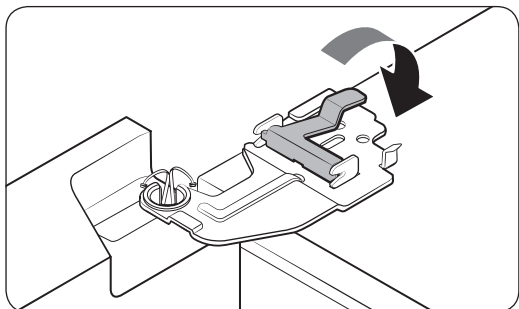

4. Қапсырманы көрсетілгендей басыңыз.

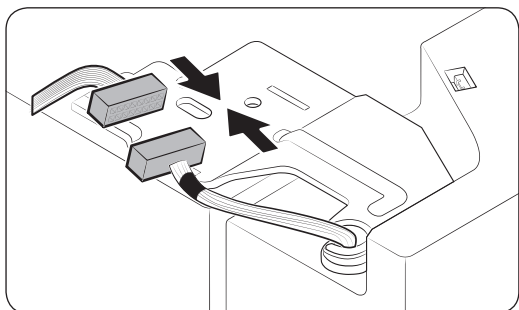

5. Электр сымдарын жалғаңыз.

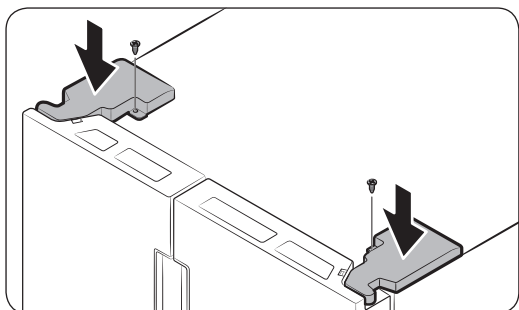

6. Әуелі топса қақпақтарының алдыңғы жақтарын қаратып салып, содан кейін бұрандаларын қатайтыңыз. Бұл қадамда әмбебап бұранда бұрағышты қолданыңыз.

# Іске пайдалану

## Функция панелі

### 1-түрі

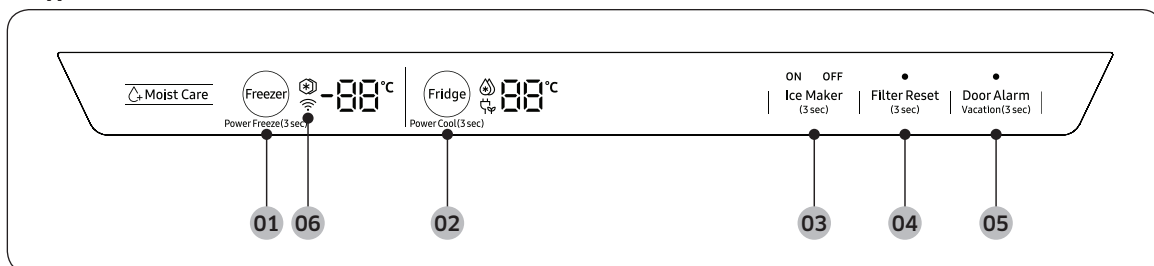

### 2-түрі

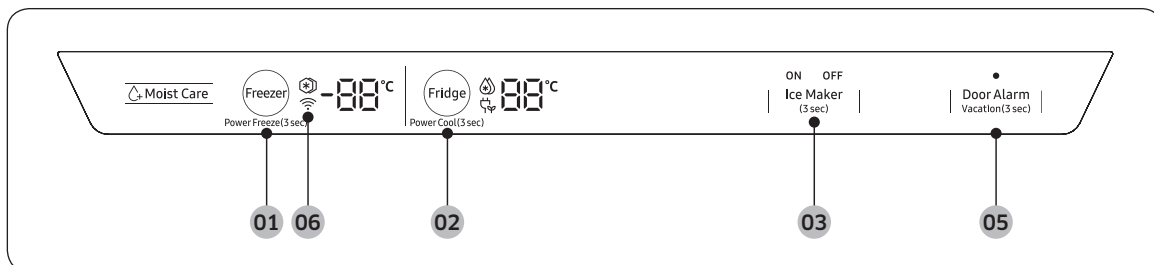

### 3-түрі

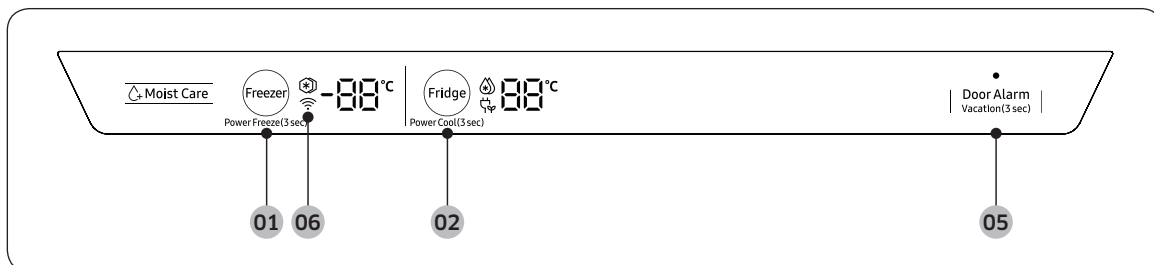

**01** Freezer (Мұздатқыш) /  
Power Freeze (Қарқынды мұздату)

**03** Ice Maker (Мұз жасағыш) \*

**05** Door Alarm (Есік сигналы) /  
Vacation (Демалыс)

\* Қолжетімді үлгілерде ғана

**02** Fridge (Тоңазытқыш) /  
Power Cool (Қарқынды салқындату)

**04** Filter Reset (Сүзгіні бастапқы қалпына  
келтіру) \*

**06** Желі қосылымы

# Іске пайдалану

## 01 Мұздатқыш / Қарқынды мұздату (3 сек)

<b>Freezer (Мұздатқыш)</b>	<b>Freezer (Мұздатқыш)</b> түймесін мұздатқыш температурасын орнату немесе Қарқынды мұздату функциясын қосу үшін пайдалануға болады. Қол жетімді температуралар: -15 °С және -23 °С.
<b>Power Freeze (Қарқынды мұздату)</b>	<p>Қарқынды мұздату функциясы желдеткішті ең үлкен жылдамдыққа қойып, мұздатуды тездетеді. Мұздатқыш 50 сағат ең жоғарғы жылдамдықпен жұмыс істеп тұрады да, содан кейін алдыңғы температураға қайтады.</p> <ul style="list-style-type: none"><li>• Қарқынды мұздату функциясын қосу үшін <b>Freezer (Мұздатқыш)</b> түймесін 3 секунд басып ұстап тұрыңыз. Тиісті индикатор (Ⓢ) жанады да, тоңазытқыш мұздату үдерісін жеделдетеді.</li><li>• Сөндіру үшін <b>Freezer (Мұздатқыш)</b> түймесін қайта 3 секунд басып ұстап тұрыңыз. Мұздатқыш алдыңғы температура параметріне қайтады.</li><li>• Көп мөлшердегі тағамды мұздату үшін, тағамды мұздатқышқа салу алдында, Қарқынды мұздату функциясын кемінде 20 сағат қосыңыз.</li></ul> <p><b>ⓘ ЕСКЕРТПЕ</b></p> <p>Қарқынды мұздату функциясын қолданғанда, пайдаланылатын қуат мөлшері артады. Функцияны пайдаланғыңыз келмесе, сөндіріңіз де, алдыңғы температураға қайтарыңыз.</p>

## 02 Тоңазытқыш / Қарқынды салқындату (3 сек)

<b>Fridge (Тоңазытқыш)</b>	<b>Fridge (Тоңазытқыш)</b> түймесін тоңазытқыш температурасын орнату немесе Қарқынды салқындату функциясын қосу/сөндіру үшін пайдалануға болады. Тоңазытқыш үшін салқындату температурасын қолдан реттеуге болады. 1 °С және 7 °С арасындағы қажетті температураны таңдау үшін <b>Fridge (Тоңазытқыш)</b> түймесін баса беріңіз.
<b>Power Cool (Қарқынды салқындату)</b>	<p>Қарқынды салқындату функциясы желдеткішті ең үлкен жылдамдыққа қойып, салқындатуды тездетеді. Бұл жылдам бұзылатын тағамдарды немесе есікті біраз уақыт ашық қалдырғаннан кейін тағамдарды жылдам салқындату үшін пайдалы функция. Тоңазытқыш бірнеше сағат ең үлкен жылдамдықта жұмыс істеп тұрады да, содан кейін алдыңғы температураға қайтады.</p> <p><b>Fridge (Тоңазытқыш)</b> түймесін басып 3 секунд ұстап тұрыңыз. Тиісті индикатор (Ⓢ) жанады да, тоңазытқыш салқындату үдерісін жылдамдатады.</p>

### 03 Мұз жасағыш

<b>Ice Maker (Мұз жасағыш)</b>	<p>Мұз жасағышты қосу немесе сөндіру үшін <b>Ice Maker (Мұз жасағыш)</b> түймесін 3 секундтан астам басыңыз.</p> <p>Мұз жасағыштың жұмыс күйін көрсететін 2 индикаторы (ҚОСУ/СӨНДІРУ) бар.</p> <ul style="list-style-type: none"><li>• Мұз жасағыш жұмыс істегенде <b>ON (ҚОСУ)</b> индикаторы жанады.</li><li>• Мұз жасағышты сөндіргенде <b>OFF (СӨНДІРУ)</b> индикаторы жанады. Мұндай жағдайда диспенсер панеліндегі <b>Cubed Ice (Мұз текшелері)</b> немесе <b>Crushed Ice (Мұз қиыршықтары)</b> түймелерін бассаңыз да мұз жасау функциясы жұмыс істемейді. Мұз жасауды қосу үшін мұз жасағышты қосу керек.</li><li>• Мұз жасағыш сөніп тұрғанда, диспенсердің тұтқасына 5 секундтан астам басқанда, мұз жасағыш автоматты түрде қосылады.</li><li>• Мұз жасағышты сөндірсеңіз, қайта қосу алдында кемінде 1 минут күту керек.</li></ul> <p> <b>ЕСКЕРТПЕ</b></p> <p>Мұз жасағыш сөндірулі болса, оны мұз жасағыштың тетігін 5 секунд басып қосуға болады.</p>
--------------------------------	--

# Іске пайдалану

## 04 Сүзгіні бастапқы қалпына келтіру (3 сек)

<b>Filter Reset (Сүзгіні бастапқы қалпына келтіру)</b>	<p>Бастапқы су сүзгісін шамамен 6 ай пайдаланғаннан кейін (шамамен 300 галлон), сүзгінің индикаторы қызыл түске өзгеріп, сүзгіні ауыстыру керек екенін ескертеді. Мұндай жағдайда сүзгіні ауыстырып, <b>Filter Reset (Сүзгіні бастапқы қалпына келтіру)</b> түймесін 3 секунд басыңыз. Сүзгі индикаторы бастапқы қалпына қойылады және сүзгінің индикаторы сөнеді.</p> <p> <b>ЕСКЕРТПЕ</b></p> <p>Кейбір өңірлердің суында әк өте көп мөлшерде болады. Бұл сүзгінің қолданыс уақытын қысқартуы мүмкін. Мұндай жерлерде, су сүзгісін жоғарыда көрсетілгеннен жиі ауыстыру керек.</p>
--	--

## 05 Есік сигналы / Демалыс (3 сек)

<b>Door Alarm (Есік сигналы)</b>	<p>Сигналды ескерту беретін етіп орнатуға болады. Есік 2 минуттан артық ашық қалса, сигнал естіледі де, ескерту индикаторы жыпылықтайды. Зауыттан сигнал қосуды күйде келеді. Сигналды сөндіру үшін <b>Door Alarm (Есік сигналы)</b> түймесін басыңыз. Қосу үшін <b>Door Alarm (Есік сигналы)</b> түймесін қайта басыңыз.</p>
<b>Vacation (Демалыс)</b>	<p><b>Vacation (Демалыс)</b> түймесін Демалыс режимін қосу/сөндіру үшін пайдалануға болады.</p> <p>Демалысқа немесе іс-сапарға бара жатсаңыз немесе тоңазытқышты ұзақ уақыт пайдаланғыңыз келмесе, Демалыс режимін қолданыңыз. Тоңазытқышты сөндіріп, Демалыс индикаторын (🔔) қосылған күйде қалдыру үшін <b>Vacation (Демалыс)</b> түймесін 3 секунд басыңыз.</p> <p> <b>ЕСКЕРТПЕ</b></p> <p>Тоңазытқыш бөлікті босатып, есіктің жабық тұрғанын тексеруді қатаң түрде ұсынамыз.</p>
<b>Құрылғыны аутентификациялау</b>	<p>Тоңазытқышты SmartThings қолданбасына немесе Samsung Smart TV тәрізді Samsung смарт құрылғыларына қосқанда, қолданбаның немесе құрылғының экранындағы нұсқауларын орындап, <b>Door Alarm (Есік сигналы)</b> түймесін 5 секунд басып тұрыңыз. Аутентификация үдерісін жалғастыру алдында температура панелінде "on (қосу)" жазуы 5 секунд көрсетіліп тұрады. Бұл аутентификация Демалыс функциясына әсер етпейді.</p>

## 06 Желі қосылымы (қол жетімді үлгілерде ғана)

Тоңазытқышыңызды SmartThings қолданбасы арқылы басқару және бақылау үшін опциялық Smart Home адаптерін (жеке сатылады) қолдануға болады. SmartThings туралы қосымша ақпаратты SmartThings бөлімінен қараңыз.

### ЕСКЕРТПЕ

- Ұсынылатын кодтау жүйелеріне WPA/TKIP және WPA2/AES жатады. Wi-Fi аутентификациялау протоколдарының жаңарақ немесе стандартты емес түрлеріне қолдау көрсетілмейді.
- Сымсыз желілерге қоршаған сымсыз байланыс ортасы әсер етуі мүмкін.
- Егер интернет провайдеріңіз ДК немесе модеміңіздің MAC мекенжайын анықтау үшін тіркеген болса, Samsung Smart Тоңазытқышыңыз интернетке қосыла алмауы мүмкін. Бұндай жағдайда интернет провайдеріңізге хабарласып, техникалық көмек алыңыз.
- Желіңіздің брандмауэр параметрлері Samsung Smart Тоңазытқышыңыздың интернетке қосылуына жол бермеуі мүмкін. Интернет провайдеріңізге хабарласып, техникалық көмек алыңыз. Бұл жағдай тоқтамаса, жергілікті Samsung қызмет көрсету немесе бөлшек сауда орталығына хабарласыңыз.
- Сымсыз кіру нүктесі (KN) параметрлерін теңшеу үшін кіру нүктесінің пайдаланушы нұсқаулығын қараңыз.
- Samsung Smart Home адаптерін пайдалануға болатын Samsung Smart тоңазытқыштары IEEE 802.11 b/g/n және Soft-AP протоколдарына (IEEE 802.11 n ұсынылады) бар Wi-Fi 2,4 ГГц-ке қолдау көрсетеді.
- Рұқсат етілмеген Wi-Fi сымсыз роутерлері тиісті Samsung Smart Тоңазытқыштарына қосыла алмауы мүмкін.

# Іске пайдалану

## SmartThings (тек опциялық адаптерді пайдаланғанда қолжетімді)

### Орнату

Google Play Store, Galaxy Apps немесе Apple App Store дүкеніне барып, “SmartThings” қолданбасын іздеңіз. Samsung Electronics ұсынатын SmartThings қолданбасын смарт құрылғыңызға жүктеп орнатыңыз.

### ЕСКЕРТПЕ

- SmartThings қолданбасы Android 6.0 (Marshmallow) немесе соңғы iOS 10.0 немесе соңғы iPhone 6 немесе соңғы құралдарына арналған және Samsung смартфондары үшін оңтайландырылған (Galaxy S және Galaxy Note сериялары).
- Жұмыс тиімділігін арттыру үшін SmartThings қолданбасына алдын ала ескертусіз өзгеріс енгізіледі немесе өндіруші саясаты бойынша оған қолдау көрсету тоқтатылады.

### Samsung есептік жазбасы

Қолданбаны пайдалану үшін Samsung есептік жазбаңызды тіркеуіңіз керек. Samsung есептік жазбаңыз жоқ болса, Samsung есептік жазбасын тегін тіркеу үшін экрандағы нұсқауларды орындаңыз.

### Іске кірісу

1. Smart Home адаптерін тоңазытқышыңыздың тиісті ұясына кіргізіңіз.
2. SmartThings қолданбасын қосып Samsung есептік жазбаңыз арқылы кіріңіз. iPhone пайдаланушыларынан жүйеге кіру дерегін қолданбаға кірген сайын енгізу талап етіледі.
3. **Add Device (Құрылғы қосу)** тармағына кіріп, **Refrigerator (Тоңазытқыш)** параметрін түртіңіз.
4. Роутер туралы қажетті ақпарат беру үшін экрандағы нұсқауларды орындап, содан кейін **Next (Келесі)** түймесін басыңыз.
5. **Fridge (Тоңазытқыш)** түймесін дисплейде "AP" хабары пайда болғанша 5 секундтан көбірек басып ұстап тұрыңыз. Тоңазытқышыңыз қолданба жүйесінде тіркеледі.
6. Құрылғыны тіркеу аяқталғанда SmartThings қолданбасында тоңазытқыш белгішесі пайда болады.
7. Тоңазытқыш бетін ашу үшін тоңазытқыш белгішесін түртіңіз.
8. Желімен байланыс орнатылғанда, тоңазытқышта Wi-Fi белгішесі жанады.

### Тоңазытқыш қолданбасы

#### Кіріктірілген басқару

Тоңазытқышыңызды үйден, сондай-ақ, үйде емес кезде басқарып және бақылай аласыз.

- Тоңазытқыш бетін ашу үшін SmartThings қолданбасындағы тоңазытқыш белгішесін түртіңіз.
- Тоңазытқыштың жұмыс күйін немесе хабарландыруын тексеріп қажет болса, опцияларын немесе параметрлерін өзгертіңіз.

### ЕСКЕРТПЕ

Тоңазытқыштың кейбір опциялары немесе параметрлері қашықтан басқаруға келмеуі мүмкін.

Санаты	Элементі	Сипаттамасы
<b>Мониторинг</b>	Тоңазытқыштың температурасы	Тоңазытқыштың ағымдық температура параметрін көрсетеді.
	Мұздатқыш температурасы	Мұздатқыштың ағымдық температура параметрін көрсетеді.
	Диагностика	Тоңазытқыштың жұмысындағы қалыптан тыс жағдайларды анықтайды.
	Энергияны бақылау	Мұздатқыштың соңғы 180 күнде тұтынған жалпы қуат мөлшерін көрсетеді.
<b>Функциялары</b>	Мұз жасау	Мұз жасау функциясын қосып-сөндіруге, функцияның қазіргі параметрлерін тексеруге болады.
		Мұз жасаудың қалып-күйін және үдерісін тексеруге болады.
	Қарқынды салқындату	Қарқынды салқындату функциясын қосып-сөндіруге, қазіргі параметрлерін тексеруге болады.
	Қарқынды мұздату	Қарқынды мұздату функциясын қосып-сөндіруге, қазіргі параметрлерін тексеруге болады.
<b>Ескерту сигналдары</b>	Қалыптан тыс жоғары температура	Бұл сигнал тоңазытқыштың немесе мұздатқыштың температурасы өте жоғары болса естіледі.
	Есікті ашу	Бұл сигнал тоңазытқыштың немесе мұздатқыштың есігі 2 минуттан астам ашық қалса естіледі.
	Су сүзгісін ауыстыру	Бұл сигнал су сүзгісін ауыстыру қажет екенін ескертеді.

# Іске пайдалану

## Диспенсердің панелі (қолжетімді үлгілерде ғана)

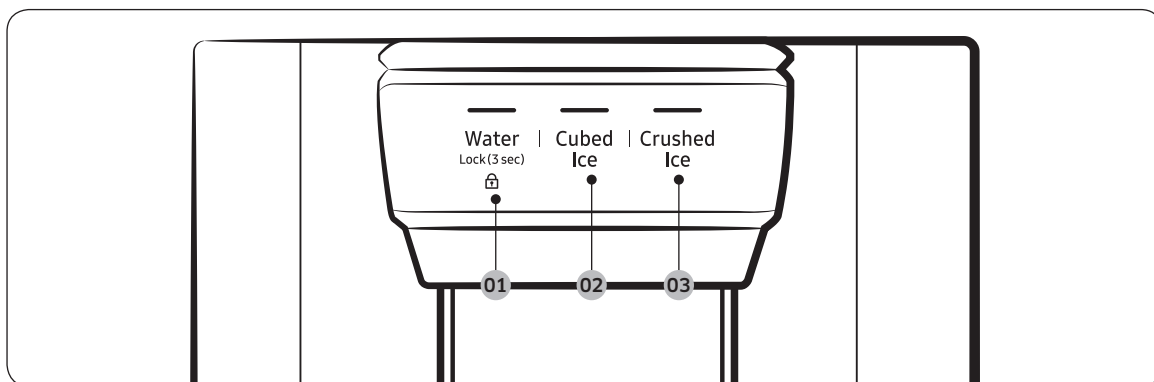

01 Water (Су) / Lock (Бекітпе)

02 Cubed Ice (Мұз текшелері)

03 Crushed Ice (Мұз қиыршықтары)

### 01 Су / Бекітпе (3 сек)

<b>Water (Су)</b>	Салқындатылған су алу үшін <b>Water (Су)</b> түймесін басыңыз. Тиісті индикатор жанады.
<b>Lock (Бекітпе)</b> (Диспенсер панелі / Диспенсер тетігі)	<p>Диспенсер панелінің түймелерін және диспенсердің тетігін пайдалануға жол бермеу үшін <b>Water (Су)</b> түймесін 3 секундтан астам басыңыз.</p> <p>Түймелерді қайта 3 секундтан астам басып ұстап тұрсаңыз, диспенсердің бекітпесі ағытылады.</p> <p><b>ЕСКЕРТПЕ</b></p> <p>Диспенсер панеліндегі <b>Lock (Бекітпе)</b> негізгі панельдің басқару құралдарына әсер етпейді. Негізгі панельді бұғаттау үшін негізгі панельдің Басқару панелінің бекітпесі функциясын пайдаланыңыз.</p>

### 02 Мұз текшелері

<b>Cubed Ice (Мұз текшелері)</b>	Мұз текшесін алу үшін <b>Cubed Ice (Мұз текшелері)</b> түймесін басыңыз. Тиісті индикатор жанады.
----------------------------------	---

### 03 Мұз қиыршықтары

<b>Crushed Ice (Мұз қиыршықтары)</b>	Мұз қиыршықтарын алу үшін <b>Crushed Ice (Мұз қиыршықтары)</b> түймесін басыңыз. Тиісті индикатор жанады.
--------------------------------------	---

## Арнайы функциялар

Тоңазытқыш пайдаланушының қажетіне жаратуға арналған, пайдаланушыға арналған құралдардан тұрады.

### Су/Мұз сауыты (қолжетімді үлгілерде ғана)

Диспенсерді пайдаланып суды мұзбен немесе мұзсыз ағызуға болады.

Су диспенсері 3 опция ұсынады: салқындатылған су, мұз текшелері және мұз қиыршықтары.

Салқындатылған су алу үшін диспенсер панеліндегі **Water (Cy)** түймесін басыңыз. Диспенсердің астына стакан қойып су диспенсерінің тұтқасын итеріңіз.

### Мұзы бар су құйып алу

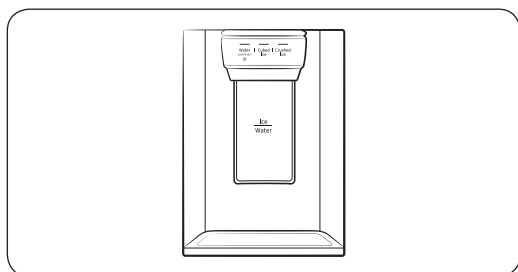

1. Мұз жасағыш функциясы қосулы тұрғанда мұздың түрін таңдау үшін **Cubed Ice (Мұз текшелері)** немесе **Crushed Ice (Мұз қиыршықтары)** түймесін басыңыз.
2. Диспенсердің астына стакан қойып **диспенсердің тұтқасын** стаканыңызбен итеріңіз. Диспенсерден мұз үлестіріледі.
3. Су алу үшін **Water (Cy)** түймесін басыңыз.
4. **Диспенсердің тұтқасын** стаканыңызбен итеріңіз. Диспенсерден су үлестіріледі.

### ЕСКЕРТПЕ

- Диспенсер тұтқасын шамамен 1 минут басып тұрсаңыз, диспенсер үлестіруін тоқтатады. Көбірек су алу үшін тұтқаны босатып, содан кейін қайта итеріңіз.
- Су алып жатқанда шашырап кетпеу үшін стаканның диспенсерге дұрыс қойылғанына көз жеткізіңіз.
- Су диспенсерін 2-3 күн пайдаланбасаңыз, алынған судан біртүрлі иіс шығуы немесе дәм сезілуі мүмкін. Бұл жүйенің ақауы емес. Бастапқы 1-2 стакан суды төгіп тастаңыз.

### Мұз жасау (қолжетімді үлгілерде ғана)

Бұл тоңазытқыш сүзгіден өткізілген су мен мұз текшелерін немесе қиыршықтарын рахаттана пайдалануға мүмкіндік беретін автоматты мұз жасағышпен жабдықталған.

### Мұз жасау

Тоңазытқышты орнатып, тоққа қосқаннан кейін мұз жасау үшін берілген нұсқауларды орындаңыз және мұз сауытын мұзға толы күйде ұстаңыз:

1. Тоңазытқыштың оңтайлы жұмыс істеуін қамтамасыз ету үшін оны кемінде 24 сағат қосып қойыңыз.
2. Стаканға алғашқы 4-6 мұз текшесін салыңыз.
3. Тағы 8 сағат күтіп, келесі 4-6 мұз текшесін алыңыз.
4. Содан кейін тағы 16 сағат күтіп, алғашқы стаканыңызды мұзға толтырыңыз.

# Іске пайдалану

## 📖 ЕСКЕРТПЕ

- Барлық мұзды дереу пайдаланып қойсаңыз, алғашқы 4-6 текшені алу үшін 8 сағат күтуіңіз керек. Бұл мұз сауытын дұрыс толтыруға мүмкіндік береді.
- Тез жасалған мұз текшелерінің түсі ақ болуы мүмкін, бұл қалыпты жағдай.

## ⚠️ НАЗАР САЛЫҢЫЗ

Мұзды кесенің мөлшеріне сай келтіріп алу керек.

- Шамадан көп мөлшерде алсаңыз, мұз жерге құлап, адам жарақат алуы мүмкін.
- Мұз жиналып қалса, мұз науасын бітеуі мүмкін.

**Су сауытын толтыру үшін (қолжетімді үлгілерде ғана)**

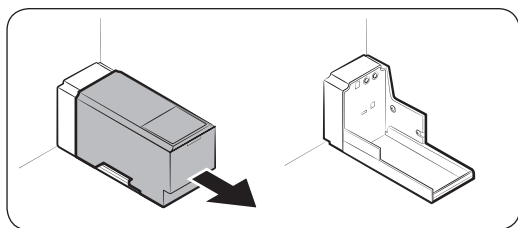

Су сауытын алғаш рет пайдаланғанда ішкі жағын тазалап, мұқият құрғатыңыз.

1. Сауыттың алдыңғы жағындағы қос тұтқадан ұстап, суретте көрсетілгендей сырғытыңыз.

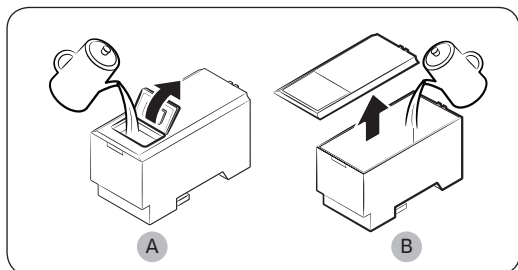

2. Қақпақтың алдыңғы қақпақшасын (A) немесе қақпақты толық (B) ашып сауытқа ең көбі 5 л су құйыңыз.

## ⚠️ НАЗАР САЛЫҢЫЗ

Макс. сызығынан асырмаңыз. Су сыртқа төгіледі.

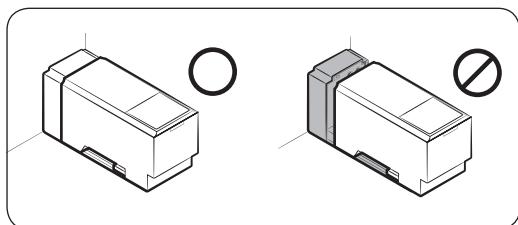

3. Су сауытын қайта салып, диспенсер механизміне келтіріп орнатыңыз. Сауыттың алдыңғы жағының (алдыңғы қақпақшасы бар) алдыңғы жаққа қарап тұрғанына көз жеткізіңіз.

## ⚠️ НАЗАР САЛЫҢЫЗ

- Су сауытының сөреге сиятынына көз жеткізіңіз. Басқа жағдайда су сауыты дұрыс жұмыс істемеуі мүмкін.
- Тоңазытқышты су сауытын салмай қолданбаңыз. Бұл салқындату қарқынын төмендетуі мүмкін.
- Сауытқа минералды су немесе тазартылған су тәрізді ауыз суын ғана құйыңыз. Басқа сұйықтықты пайдаланбаңыз.
- Толы сауытты жылжитқан кезде байқаңыз. Сауытты құлатып алсаңыз, жарақат алуыңыз мүмкін.

- Ішкі сорғыны өзіңіз бөлшектеуге әрекет етпеңіз. Ішкі сорғыға зақым келсе немесе су сауыттан ағытылып қалса, диспенсер жұмыс істемейді.

### Бірінші рет пайдалану

- Сумен жабдықтау жүйесінің түтіктеріндегі ауаны шығару үшін диспенсердің тұтқасын 10 секунд басыңыз.
- Сумен жабдықтау жүйесін тазарту үшін бастапқы алты стакан суды пайдаланбай төгіңіз.

### Мұз жасау (қол жетімді үлгілерде ғана)

Бұл тоңазытқыш сүзгіден өткізілген судан жасалған мұз текшелерін немесе ұсақталған мұздарды рахаттана пайдалану үшін автоматты мұз жасағышпен жабдықталған.

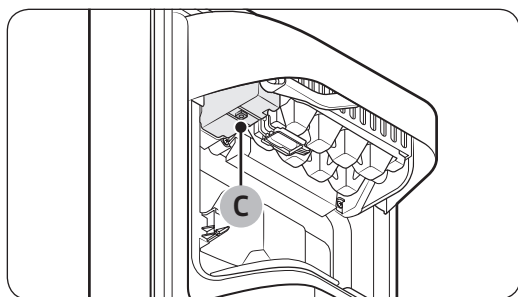
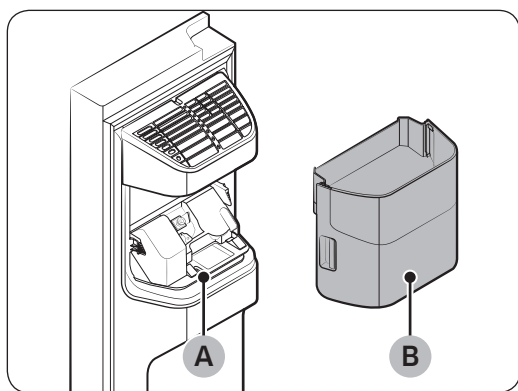

Диспенсерден мұз берілмесе, мұз жасағыштың мұзды дұрыс жасап тұрғанына көз жеткізіңіз.

Мұз жасағышты тексеру үшін

1. **Мұз себетін (B)** екі қолыңызбен абайлап ұстап тұрып, **мұз науасынан (A)** алыңыз.
2. Мұз себетіндегі мұз мөлшерінің дұрыс екенін тексеріңіз.
3. Мұз жасағыштың астындағы **(C) түймесін** басыңыз. Түймені басқан кезде сигнал (диндон) естіледі.
4. Мұз жасағыш дұрыс жұмыс істеп тұрса, тағы сигнал естіледі.

#### ЕСКЕРТПЕ

Бұл жағдай жалғаса берсе, су желісін орнатушыға немесе жергілікті Samsung қызмет көрсету орталығына хабарласыңыз.

### НАЗАР САЛЫҢЫЗ

- Науа мұзға немесе суға толы тұрса, түймені үздіксіз баспаңыз. Су төгілуі немесе мұз кептелуі мүмкін.
- Ток сөніп қалғаннан кейін тоңазытқыш қайта токқа қосылғанда, мұз себетінде еріген мұз бен кептелген мұз текшелері тұруы және бұл жүйенің дұрыс жұмыс істемеуіне әкелуі мүмкін. Мұндай жағдайдың алдын алу үшін тоңазытқышты пайдалану алдында мұз себетін босатыңыз.
- Мұз себетін құлатып алмау үшін, мұз себетін қос қолыңызбен алып-салыңыз.
- Балаларға мұз себетіне немесе мұз диспенсеріне тартылып тұруға немесе олармен ойнауға жол бермеңіз. Балалар бір жерлерін ауыртып алуы мүмкін.

# Іске пайдалану

---

- Диспенсер саңылауына немесе мұз науасына саусақтарыңызды немесе басқа заттарды салмаңыз. Себебі, адамды жарақаттауы немесе мүлікке зақым келтіруі мүмкін.

## ЕСКЕРТПЕ

- Мұз жасағыштың сауытын алсаңыз, Мұз жасағыштың ON (ҚОСУ) индикаторы жыпылықтайды.
- Мұз сауытын алу - тоңазытқыштың термо және механикалық жұмыстарына ешбір әсер етпейді.
- Тоңазытқыштың көлемі мұздатқыштың бағыттағышы және астыңғы сөресі салынып, мұз жасағыш, үстіңгі және астыңғы тартпалары алынып тұрғанда өлшеніп берілген.

## Сақтау орнын кеңейту үшін (қолжетімді үлгілерге ғана қатысты)

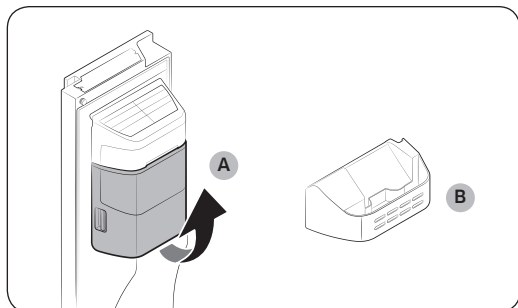

Мұз жасағышты қолданбасаңыз және көбірек орын қажет болса, **мұз жасағыштың себетін (А)** алыңыз. Содан кейін **мұздатқыштың бағыттағышын (опция) (В)** мұз жасағыштың себетінің орнына кіргізіңіз.

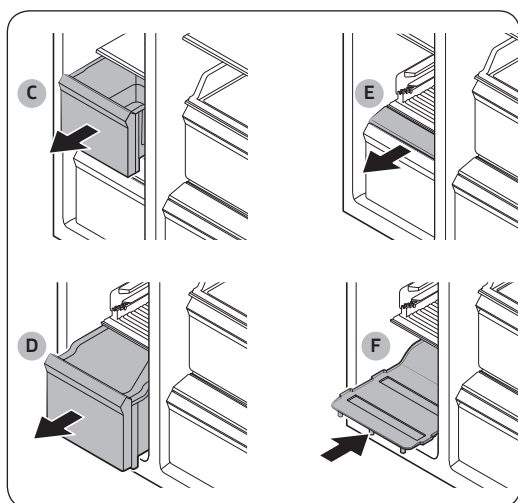

Көбірек орынға қол жеткізу үшін **үстіңгі тартпаны (С)**, **астыңғы тартпаны (D)**, және **астыңғы тартпаның қақпағын (E)** алыңыз. Содан кейін берілген **астыңғы сөрөні (F)** салыңыз.

### ⓘ ЕСКЕРТПЕ

- Тартпаларды алып шығу мұздатқышты пайдалану немесе оның температурасына әсер етпейді.
- Мұздатқыштың көлемі астыңғы сөре салынып, үстіңгі тартпа, астыңғы тартпа және астыңғы тартпаның қақпағы алынып тұрған кезде өлшенген.

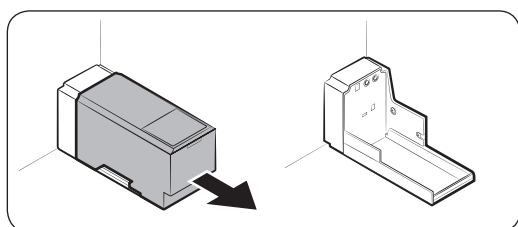

Зат сақтайтын орынды кеңейте түсу үшін су сауытын алыңыз.

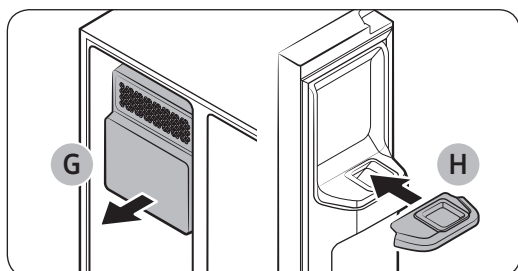

Мұз жасағышты қолданбасаңыз және көбірек орын қажет болса, **мұз жасағыштың себетін (G)** алыңыз. Содан кейін мұз жасағыштың бағыттағышына **Мұздатқыш бағыттағышын (опция) (H)** салыңыз.

# Іске пайдалану

## Мұз жасағыштың сауыты

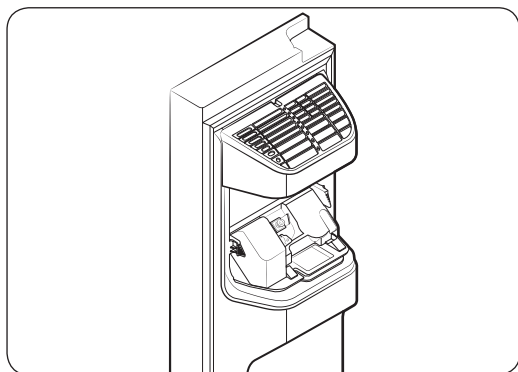
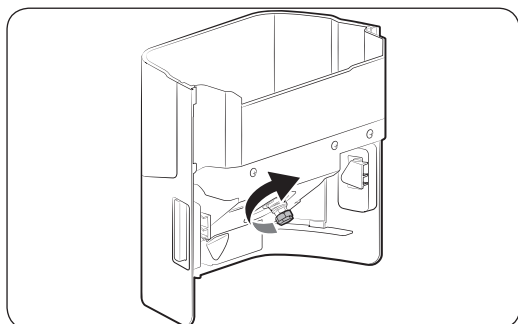
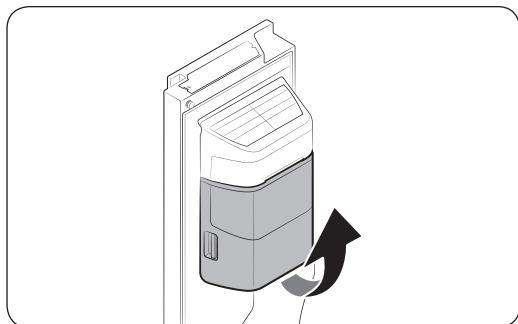

Диспенсерден ұзақ уақыт мұз алмасаңыз, мұз сауытындағы мұздар бір-біріне жабысып қалуы мүмкін. Мұндай жағдайда мұз себетін алыңыз және босатыңыз.

1. Мұз себетін алу үшін оны баппен көтеріп, тұтқаларын екі қолыңызбен ұстап тұрып баяу тартыңыз.
2. Мұз себетін алыңыз және босатыңыз.
3. Болғаннан кейін мұз себетінің артқы жағындағы тұтқаны 90° градусқа бұрап, содан кейін себетті қайта орнына қойыңыз. Себетті сырт еткен дыбыс естілгенше ішке қарай мықтап итеріңіз.
4. Мұз жасағышты бастапқы қалпына қою үшін **Ice Maker (Мұз жасағыш)** түймесін 3 секунд басыңыз.

### ⚠ НАЗАР САЛЫҢЫЗ

- Себеттің қақпағына қатты салмақ салмаңыз. Сынып қалуы мүмкін.
- Есікті қатты жаппаңыз. Мұз жасағышқа су төгілуі мүмкін.
- Жарақат алуға жол бермеу үшін еденге төгілген суды не мұзды тазалаңыз.
- Жарақат алу немесе оқыс жағдайға жол бермеу үшін балаларға су диспенсерімен не мұз жасағышпен ойнауға жол бермеңіз.
- Қолыңызды немесе басқа затты мұз науасына салмаңыз. Жарақат алуға әкелуі немесе мүлікке зақым келтіруі мүмкін.

### 📖 ЕСКЕРТПЕ

- Мұз жасағыштың ON (ҚОСУ) индикаторы жыпылықтаса, мұз жасағыш себетті алып, қайта салыңыз. Қайта дұрыс салынғанын тексеріңіз.
- Мұз жасағыштан мұз жасау барысында естілетін кез келген дыбыс қалыпты болып саналады.
- Есік ашық тұрғанда мұз жасағыш та, су диспенсері де жұмыс істемейді.

## Судың қысымы

Мұз науасына қанша су құйылатынын тексергіңіз келсе, мына қадамдарды орындаңыз:

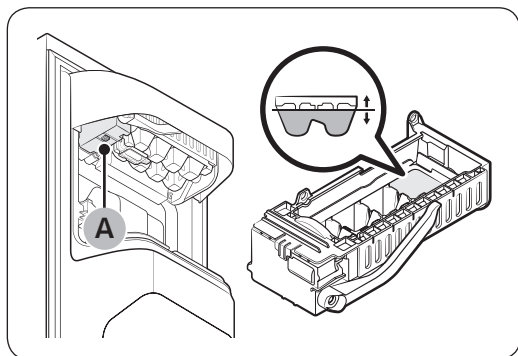

1. Мұз сауытын алыңыз.
2. Мұз жасағыштың астындағы **(A) түймесін** басыңыз. Әдетте, мұз науасы бірнеше минут ішінде суға толады.
3. Судың деңгейі күткендегіден төмен болса, сумен жабдықтау құбырындағы судың қысымын тексеріңіз. Бұл жүйенің ақауы емес.

### ⚠ НАЗАР САЛЫҢЫЗ

- Мұз науасы суға толып тұрса, мұз жасағыштың астыңғы жағындағы түймені қайталап баспаңыз. Су төгілуі немесе мұз кептелуі мүмкін.
- Мұз жасағыштың себетінің дұрыс орнатылғанына көз жеткізіңіз. Дұрыс орнатылмаса, мұз жасағыш жұмыс істемейді.
- Қуат сөніп қалса, мұз науасын алыңыз. Су ағуы мүмкін.

# Күтім көрсету

## Күтіп ұстау

### Сөрелер (тоңазытқыш/мұздатқыш)

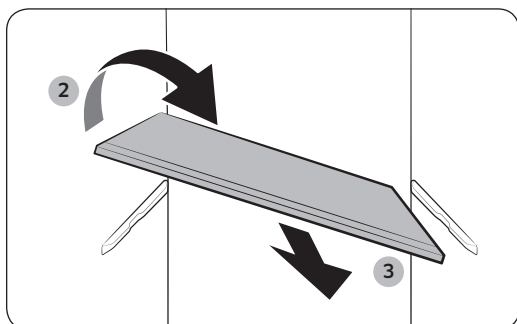
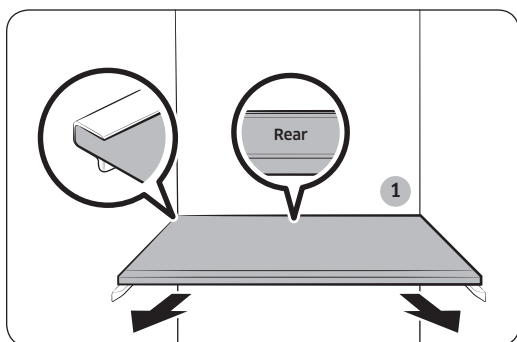

- Сөрелерді алу үшін тиісті есікті шегіне дейін ашыңыз. Сөрелердің алдыңғы жағын ұстап тұрып, баппен көтеріп сырғытып шығарыңыз.
- Есік шегіне дейін ашылмаса, сөрелерді алға қарай жартылай сырғытып шығарып, аударып алыңыз.

### ⚠ НАЗАР САЛЫҢЫЗ

- Сөрелерді дұрыс салу керек. Төмен қаратып салмаңыз.
- Шыны сауыттар шыны сөрелердің бетін сызып кетуі мүмкін.
- Сөрелерді шарап сөресі қойылатын жерге қоймаңыз. Себебі тоңазытқышқа зақым келтіруі мүмкін. (қол жетімді үлгілерде ғана)

### Есіктің сауыттары

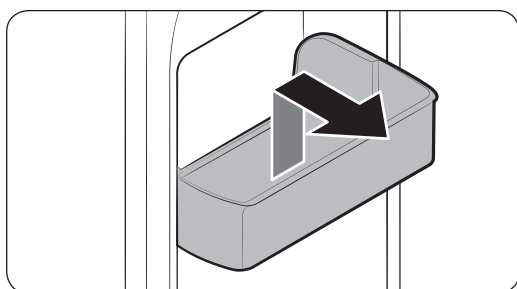

Есіктің сауытын алу үшін сауыттың алдыңғы жақтарын ұстап, баппен көтеріп алыңыз.

## Тартпалар

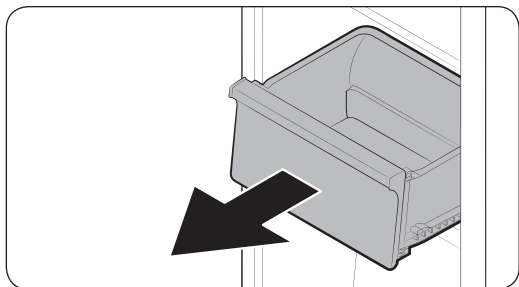

Тартпаның алдыңғы жағын баппен көтеріп, сырғытып шығарыңыз.

## Көкөніс/Құрғақ зат тартпалары

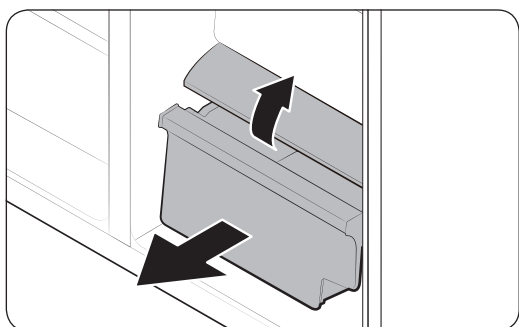

Тоңазытқыштан көкөніс сауытын немесе мұздатқыштан құрғақ зат сауытын алу үшін.

1. Әуелі айналасындағы әр түрлі мақсатта пайдаланылатын сауыттарды алыңыз.

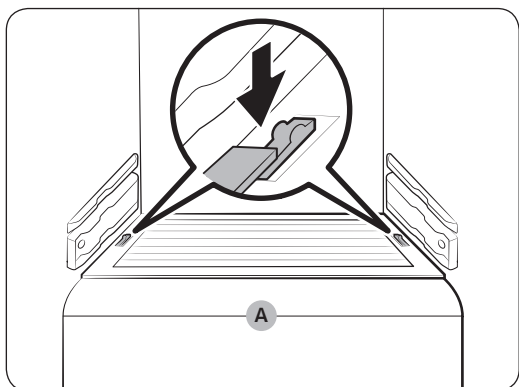

2. Тоңазытқышыңыз көкөніс/құрғақ зат сауытына арналған қақпақпен (A) жабдықталса, қақпақты алыңыз. Бұл үшін қақпақтың екі жағындағы қапсырмаларды басып тұрып, қақпақты сырғытып шығарыңыз.

3. Көкөніс/құрғақ зат сауытын абайлап тартып шығарыңыз.

## Мұз жасағыштың сауыты

Мұз жасағыш себетті алу үшін 62-беттегі мұз жасағыштың себеті тармағын қараңыз.

# Күтім көрсету

## Тазалау

### Ішкі және сыртқы жағы

#### ЕСКЕРТУ

- Тазалау үшін бензол, сұйылтқыш немесе Сlogox™ тәрізді үй/машина тазалағыш затты пайдаланбаңыз. Бұлар тоңазытқыштың беткі қаптамасын бүлдіруі және өрт шығаруы мүмкін.
- Тоңазытқыштың бетіне суды тура шашпаңыз. Электр тогы соғуы мүмкін.
- Диспенсер тесігіне саусақтарыңызды немесе басқа заттарды сұқпаңыз.

Қуат ашасының ағытпаларынан және түйіспелерден шаң немесе су тәрізді бөгде заттардың барлығын тазалау үшін құрғақ шүберекті пайдаланыңыз.

1. Қуат сымын ағытыңыз.
2. Тоңазытқыштың ішкі және сыртқы бетін тазалау үшін дымқыл, жұмсақ, мамығы жоқ шүберекті немесе қағаз сүлгіні пайдаланыңыз.
3. Болғаннан кейін құрғақ шүберекпен не қағаз сүлгімен мұқият құрғатыңыз.
4. Қуат сымын қосыңыз.

### Мұз/Су сауыты (қолжетімді үлгілерде ғана)

#### ЕСКЕРТПЕ

Тазалық сақтау үшін диспенсер аумағын жиі тазалаңыз.

#### НАЗАР САЛЫҢЫЗ

Қиыршық мұз режимін таңдаған кезде, мұз науасына мұз қиыршықтарының қалдығы шамалы мөлшерде жиналуы мүмкін. Мұндай жағдайға жол бермеу үшін қалған мұзды науадан жұмсақ, таза шүберекпен алыңыз.

### Резеңке тығыздағыштар

Есіктің резеңке тығыздағыштары ластанып қалса, есік дұрыс жабылмауы және тоңазытқыштың жұмысы мен тиімділігін төмендетуі мүмкін. Резеңке тығыздағышты тазалау үшін жұмсақ жуғыш затты және дымқыл шүберекті пайдаланыңыз. Содан кейін шүберекпен құрғатыңыз.

## Артқы панелі

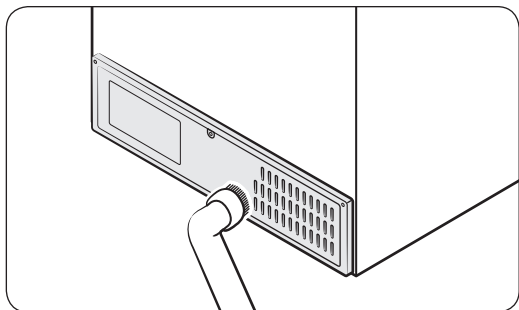

Артқы панелдің сымдары мен ашық тұрған бөліктерін таза ұстау үшін жылына бір немесе екі рет шаңсорғышпен тазалаңыз.

### **⚠ НАЗАР САЛЫҢЫЗ**

Артқы панельдің қақпағын алмаңыз. Электр тоғы соғуы мүмкін.

## Ауыстыру

### Шамдар

Шамдарды пайдаланушы жөндеуге келмейді. Тоңазытқыштың шамын ауыстыру үшін жергілікті Samsung қызмет көрсету орталығына хабарласыңыз.

# Ақаулықты түзету

Қызмет көрсету орталығына қоңырау шалу алдында төмендегі тексерілетін мәселелерді тексеріңіз. Қалыпты жағдайға қатысты жасалған қызмет көрсету жөніндегі қоңыраулар (дефект болмаса) ақысын пайдаланушы төлейді.

## Жалпылама ақпарат

### Температура

Белгісі	Ықтимал себептері	Шешімі
Тоңазытқыш/ мұздатқыш жұмыс істемейді. Тоңазытқыш/ мұздатқыштың температурасы жылы.	<ul style="list-style-type: none"> <li>Қуат сымы дұрыс қосылған.</li> </ul>	<ul style="list-style-type: none"> <li>Қуат сымын дұрыс қосыңыз.</li> </ul>
	<ul style="list-style-type: none"> <li>Температураны басқару параметрі дұрыс орнатылмаған.</li> </ul>	<ul style="list-style-type: none"> <li>Төменірек температураны орнатыңыз.</li> </ul>
	<ul style="list-style-type: none"> <li>Тоңазытқыш қызу көзіне жақын немесе күн сәулесі тура түсетін жерге орнатылған.</li> </ul>	<ul style="list-style-type: none"> <li>Тоңазытқышты тура түсетін күннің көзінен немесе қызу көзінен алысқа қойыңыз.</li> </ul>
	<ul style="list-style-type: none"> <li>Тоңазытқыш пен жақын тұрған қабырғалар немесе шкафтардың арасында жеткілікті орын жоқ.</li> </ul>	<ul style="list-style-type: none"> <li>Тоңазытқыш пен оған жақын қабырғалардың (немесе шкафтардың) арасында 50 мм-ден артық орын қалдыруды ұсынамыз.</li> </ul>
Тоңазытқыш/ мұздатқыш шамадан тыс салқындатылған.	<ul style="list-style-type: none"> <li>Тоңазытқышқа өте көп тағам салынған. Тағам тоңазытқыштың саңылауларын бітеп тұр.</li> </ul>	<ul style="list-style-type: none"> <li>Тоңазытқышты тым толтырмаңыз. Тағам желдету саңылауларын бітемеуі керек.</li> </ul>
	<ul style="list-style-type: none"> <li>Температураны басқару параметрі дұрыс орнатылмаған.</li> </ul>	<ul style="list-style-type: none"> <li>Жоғарырақ температураны орнатыңыз.</li> </ul>
Ішкі қабырғасы ыстық.	<ul style="list-style-type: none"> <li>Тоңазытқыштың ішкі қабырғасында қызуға төзімді түтік желісі бар.</li> </ul>	<ul style="list-style-type: none"> <li>Конденсаттың пайда болуына жол бермеу үшін тоңазытқыштың алдыңғы бұрыштарына қызуға төзімді түтіктер орнатылған. Бұл құрылғы ортаның температурасы жоғарыласа дұрыс жұмыс істемеуі мүмкін. Бұл жүйенің ақауы емес.</li> </ul> 

## Иіс

Белгісі	Ықтимал себептері	Шешімі
Тоңазытқыштың иісі бар.	• Тағам бұзылған.	• Тоңазытқышты тазалаңыз және бұзылған тағамды алыңыз.
	• Иіс өте қатты шығатын тағам.	• Иісі қатты шығатын тағамды міндетті түрде ауа өткізбейтін етіп ораңыз.

## Қырау

Белгісі	Ықтимал себептері	Шешімі
Саңылаулардың айналасына қырау қатқан.	• Тағам саңылауларды бітеп тұр.	• Тоңазытқыш саңылауларын ешбір тағам бітемей тұрғанына көз жеткізіңіз.
Ішкі қабырғаларға қырау қатқан.	• Есік дұрыс жабылмаған.	• Есікке тағам кедергі жасап тұрмағанына көз жеткізіңіз. Есіктің тығыздағышын тазалаңыз.

## Конденсат

Белгісі	Ықтимал себептері	Шешімі
Ішкі қабырғалар буланады.	• Есік ашық қалған болса, тоңазытқышқа ылғал кіреді.	• Ылғалды тазалаңыз және есікті ұзақ уақыт ашық қалдырмаңыз.
	• Ылғалы өте көп тағам.	• Тағамды міндетті түрде ауа өткізбейтін етіп ораңыз.

## Су/Мұз (диспенсері бар үлгілерде ғана)

Белгісі	Ықтимал себептері	Шешімі
Су әдеттегіден баяу ағады.	• Судың қысымы тым төмен.	• Су қысымының 20 және 120 psi аралығында болуын қамтамасыз етіңіз.
Мұз жасағыштан ызыңдаған дыбыс шығады.	• Мұз жасағыш функциясы қосылған, бірақ тоңазытқышқа су жіберу функциясы қосылмаған.	• Мұз жасағышты сөндіріңіз.

# Ақаулықты түзету

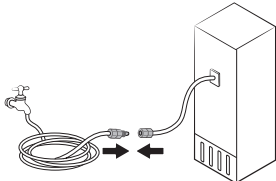
Белгісі	Ықтимал себептері	Шешімі
Мұз жасағыш мұз жасамайды.	<ul style="list-style-type: none"> <li>Мұз жасағыш орнатылған жоқ.</li> </ul>	<ul style="list-style-type: none"> <li>Тоңазытқыш мұз жасағанша 12 сағат күту керек.</li> </ul>
	<ul style="list-style-type: none"> <li>Мұздатқыштың температурасы тым төмен.</li> </ul>	<ul style="list-style-type: none"> <li>Мұздатқыш температурасының жылы ортада <math>-18^{\circ}\text{C}</math> (<math>0^{\circ}\text{F}</math>) немесе <math>-20^{\circ}\text{C}</math> (<math>-4^{\circ}\text{F}</math>) төмен екенін тексеріңіз.</li> </ul>
	<ul style="list-style-type: none"> <li>Диспенсер панелінің бекітпесі қосулы.</li> </ul>	<ul style="list-style-type: none"> <li>Диспенсер панелінің бекітпесін сөндіріңіз.</li> </ul>
	<ul style="list-style-type: none"> <li>Мұз жасағыш сөндірулі.</li> </ul>	<ul style="list-style-type: none"> <li>Мұз жасағышты қосыңыз.</li> </ul>
Диспенсерден мұз берілмей жатыр.	<ul style="list-style-type: none"> <li>Мұз диспенсері ұзақ уақыт қолданылмаса, (шамамен 3 апта) мұз кептеліп қалуы мүмкін.</li> </ul>	<ul style="list-style-type: none"> <li>Тоңазытқышты ұзақ уақыт қолданбасаңыз, мұз себетін босатып, мұз жасағышты сөндіріңіз.</li> </ul>
	<ul style="list-style-type: none"> <li>Мұз себеті дұрыс орнатылмаған.</li> </ul>	<ul style="list-style-type: none"> <li>Мұз себетінің дұрыс орнатылғанына көз жеткізіңіз.</li> </ul>
	<ul style="list-style-type: none"> <li>Су түтігі қосылмаған немесе сумен жабдықтау жүйесі қосулы емес.</li> </ul>	<ul style="list-style-type: none"> <li>Су желісінің дұрыс орнатылғанын тексеріңіз. Су желісінің тоқтату кранының жабық екенін тексеріңіз.</li> </ul> 

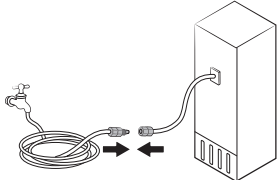
Белгісі	Ықтимал себептері	Шешімі
<p><b>Диспенсерден су берілмей жатыр.</b></p>	<ul style="list-style-type: none"> <li>Су түтігі қосылмаған немесе сумен жабдықтау жүйесі қосұлы емес.</li> </ul>	<ul style="list-style-type: none"> <li>Су желісінің дұрыс орнатылғанын тексеріңіз. Су желісінің тоқтату қранының жабық екенін тексеріңіз.</li> </ul> 
	<ul style="list-style-type: none"> <li>Диспенсер панелінің бекітпесі қосұлы.</li> </ul>	<ul style="list-style-type: none"> <li>Диспенсер панелінің бекітпесін сөндіріңіз.</li> </ul>
	<ul style="list-style-type: none"> <li>Үшінші тараптан алынған су сүзгісі орнатылған.</li> </ul>	<ul style="list-style-type: none"> <li>Samsung тарапынан берілген не рұқсат етілген сүзгілерді ғана қолданыңыз.</li> <li>Рұқсат етілмеген сүзгілерді пайдалансаңыз, су ағуы және тоңазытқышқа зақым келуі мүмкін.</li> </ul>

# Ақаулықты түзету

## Тоңазытқыштан тосын дыбыс естіле ме?

Қызмет көрсету орталығына қоңырау шалу алдында төмендегі тексерілетін мәселелерді тексеріңіз. Қалыпты дыбыстарға қатысты қызмет көрсету үшін шалынған қоңыраулар ақысын пайдаланушы төлейді.

### Бұл қалыпты дыбыстар.

- Жұмысты бастағанда немесе аяқтағанда, тоңазытқыштан көлік қозғалтқышының дыбысына ұқсас дыбыс естілуі мүмкін. Тұрақты жұмыс істей бастағанда, дыбыстар азаяды.

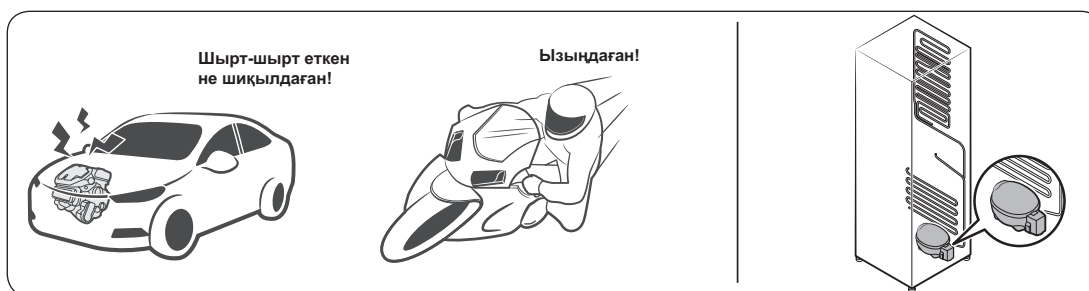

- Желдеткіш жұмыс істеп тұрғанда осындай дыбыстар естілуі мүмкін. Тоңазытқыш орнатылған температураға жеткенде, желдеткіштен ешбір дыбыс естілмейді.

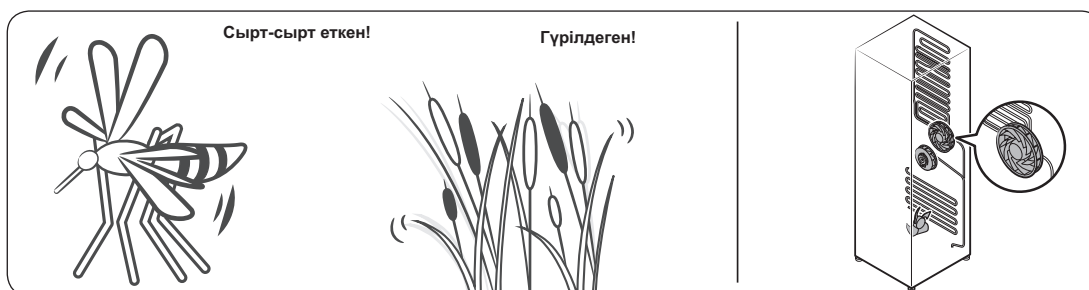

- Жібіту циклы кезінде, қырау қыздырғышқа су тамшылап, ызылдаған дыбыс естілуі мүмкін.

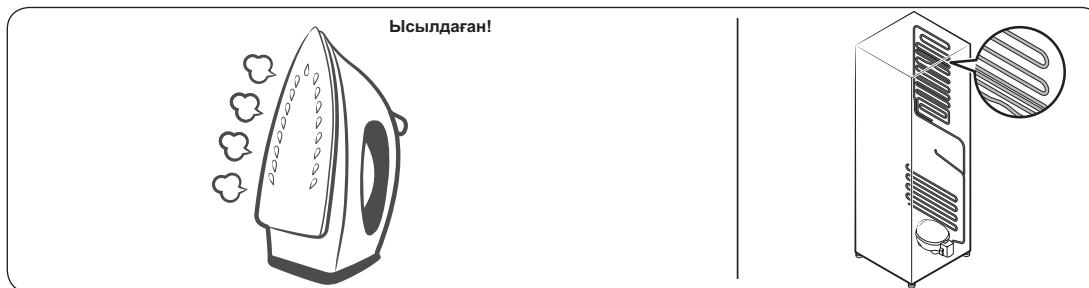

- Тоңазытқыш салқындатқан немесе мұздатқан кезде, салқындатқыш газ тұмшаланған түтіктердің бойымен жылжып, көпіршіктеніп жатқан тәрізді дыбыс естіледі.

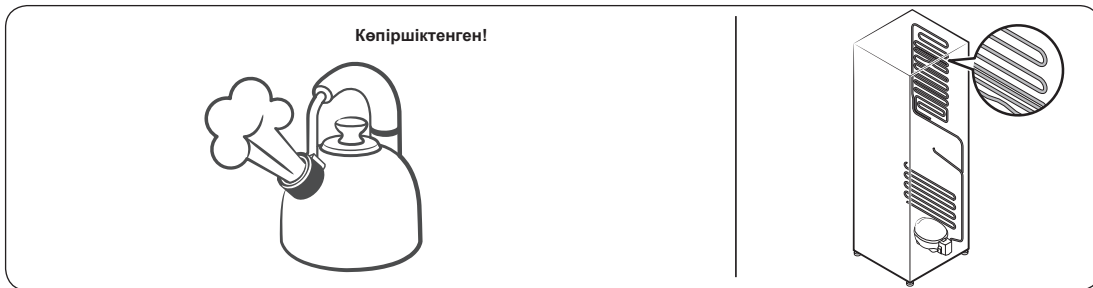

- Тоңазытқыштың температурасы жоғарылаған немесе төмендеген кезде, пластик бөліктерден тырсылдаған дыбыстар естіліп, ісініп және тартылуы мүмкін. Бұл дыбыстар қырау жібіту циклы кезінде немесе электронды бөлшектер жұмыс істеп тұрғанда естіледі.

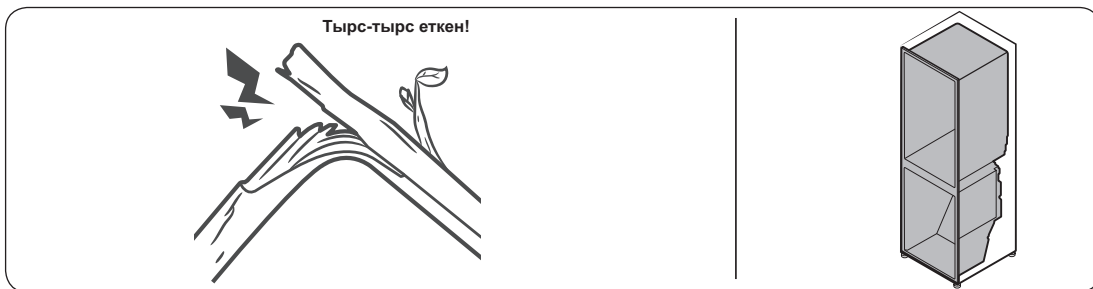

- Мұз жасағышы бар үлгілерде: Мұз жасағышты толтыру үшін су клапаны ашылғанда, ызыңдаған дыбыс естілуі мүмкін.
- Тоңазытқыш есігін ашып-жапқан кезде қысымды тұрақты ету үшін ысылдаған дыбыс естілуі мүмкін.

# Ақаулықты түзету

## SmartThings

Белгісі	Әрекет
Қолданба дүкенінен “SmartThings” таба алмадым.	<ul style="list-style-type: none"><li>SmartThings қолданбасы Android 6.0 (Marshmallow) немесе соңғы iOS 10.0 немесе соңғы iPhone 6 немесе соңғы құралдарына арналған және Samsung смартфондары үшін оңтайландырылған (Galaxy S және Galaxy Note сериялары).</li></ul>
SmartThings қолданбасы жұмыс істемейді.	<ul style="list-style-type: none"><li>SmartThings қолданбасына тиісті үлгілерде ғана қол жетімді.</li><li>Ескі Samsung Smart тоңазытқыш қолданбасы SmartThings үлгілеріне қосыла алмайды.</li></ul>
SmartThings қолданбасы орнатылды, бірақ тоңазытқышыма қосылмайды.	<ul style="list-style-type: none"><li>Қолданбаны пайдалану үшін Samsung есептік жазбаңызға кіруіңіз керек.</li><li>Роутеріңіздің қалыпты жұмыс істеп тұрғанына көз жеткізіңіз.</li><li>Smart Home адаптерінің дұрыс салынып тұрғанына көз жеткізіңіз.</li><li>Тоңазытқыш дисплейіндегі Wi-Fi белгісі сөніп тұрса, онда бұл ешбір желі байланысының орнамағанын көрсетеді. Бұндай жағдайда, тоңазытқышыңызды үйдегі кіру нүктесіне (КН) қосу және тіркеу үшін SmartThings қолданбасын пайдаланыңыз.</li></ul>
Қолданбаға кіре алмадым.	<ul style="list-style-type: none"><li>Қолданбаны пайдалану үшін Samsung есептік жазбаңызға кіруіңіз керек.</li><li>Samsung есептік жазбаңыз жоқ болса, есептік жазба құру үшін экрандағы нұсқауларды орындаңыз.</li></ul>
Тоңазытқышымды тіркегім келген кезде қате туралы хабар пайда болады.	<ul style="list-style-type: none"><li>Желі қосылымы кіру нүктесінен (КН) бергі қашықтыққа немесе қоршаған ортадағы электр бөгеуіліне байланысты сәтсіз болуы мүмкін. Сәл күтіңіз де, әрекетті қайталаңыз.</li></ul>
SmartThings қолданбасы тоңазытқышыма сәтті қосылды, бірақ жұмыс істемейді.	<ul style="list-style-type: none"><li>SmartThings қолданбасынан шығып, қайта бастаңыз немесе роутерді ағытып, қайта қосыңыз.</li><li>Smart Home адаптерін алып, қайта дұрыс қосыңыз. Содан кейін қайталап көріңіз.</li></ul>

# Жадынама

---

SAMSUNG WORLD WIDE байланыс орталығына хабарласыңыз

Samsung өнімдеріне қатысты сұрақтарыңыз немесе айтатын пікіріңіз бар болса, SAMSUNG тұтынушыларға қолдау көрсету орталығына хабарласыңыз.

Ел	Байланыс орталығы	Веб-сайт
RUSSIA	8-800-555-55-55 (VIP care 8-800-555-55-88)	<a href="http://www.samsung.com/ru/support">www.samsung.com/ru/support</a>
BELARUS	810-800-500-55-500	<a href="http://www.samsung.com/support">www.samsung.com/support</a>
GEORGIA	0-800-555-555	<a href="http://www.samsung.com/support">www.samsung.com/support</a>
ARMENIA	0-800-05-555	<a href="http://www.samsung.com/support">www.samsung.com/support</a>
AZERBAIJAN	0-88-555-55-55	<a href="http://www.samsung.com/support">www.samsung.com/support</a>



DA68-03725R-03



# Muzlatgich

## Foydalanuvchi qo'llanmasi

RS6\*N\*\*

SEKZ / SERC

Avtonom tik turuvchi jihoz

**SAMSUNG**

# Mundarija

<b>Texnika xavfsizligi bo'yicha ma'lumotlar</b>	<b>3</b>
Muhim xavfsizlik belgilari va ehtiyot choralari:	5
Tashish va joylashuvdagi jiddiy ogohlantirish belgilari	6
O'rnatish bo'yicha jiddiy ogohlantirishlar	7
O'rnatish bo'yicha ehtiyotkorlik choralari	11
Foydalanish bo'yicha jiddiy ogohlantirishlar	12
Foydalanish bo'yicha ehtiyotkorlik choralari	18
Tozalash paytida ehtiyotkorlik choralari	21
Chiqitga chiqarish bo'yicha jiddiy ogohlantirishlar	23
To'g'ri foydalanish uchun qo'shimcha maslahatlar	24
Elektr tokini tejash bo'yicha maslahatlar	25
Bu qurilma uy sharoitida va	25
IEEJ haqidagi ko'rsatmalar	26
<b>O'rnatish</b>	<b>27</b>
Muzlatgichni ko'zdan kechirish	27
O'rnatish ketma-ketligi	30
Kirish uchun eshikni olib tashlash	46
<b>Ishlatish amallari</b>	<b>51</b>
Funksiyalar paneli	51
SmartThings (faqat qo'shimcha adaptor bilan)	56
Dispenser paneli (faqat tegishli modellarda)	58
Maxsus xususiyatlar	59
<b>Xizmat ko'rsatish</b>	<b>66</b>
Tashish va parvarishlash	66
Tozalash	68
Qismlarni almashtirish	69
<b>Nosozliklarni bartaraf qilish</b>	<b>70</b>
Umumiy	70
Muzlatgichdan g'ayrioddiy shovqin chiqmoqdam?	74
SmartThings	76

# Texnika xavfsizligi bo'yicha ma'lumotlar

- Yangi Samsung muzlatgichingizdan foydalanishga kirishishdan avval, iltimos, ushbu yangi moslamadan xavfsiz va samarali foydalanishni ta'minlash maqsadida xususiyat va funksiyalarni bilishingizni ta'minlash uchun ushbu qo'llanmani yaxshilab o'qib chiqing.
- Bu muzlatgich kamerasi jismoniy, hissiy yoki aqliy qobiliyatlari cheklangan yoki bilimlari va tajribalari yetarli bo'lmagan shaxslar (jumladan, bolalar), toki ular ushbu muzlatgich kameradan foydalanishda nazorat qilinmasalar yoki ularning xavfsizliklari uchun javobgar shaxs ularga ushbu jihozdan foydalanish haqida ko'rsatmalar bermagan bo'lsa, foydalanishlari uchun mo'ljallanmagan.
- Agar ular nazorat ostida bo'lsalar yoki ularga xavfsizlik uchun javobgar shaxs tomonidan ushbu mashinadan foydalanish to'g'risida ko'rsatmalar berilgan bo'lsa, bu qurilmadan 8 yoki undan kattaroq yoshdagi bolalar, jismoniy yoki aqliy qobiliyatlari cheklangan yoki bilimi va tajribasi yetarli bo'lmagan shaxslar foydalanishlari mumkin. Bolalarga qurilma bilan o'ynash ta'qiqlanadi. Tozalash va texnik xizmat ko'rsatishni bolalar nazoratsiz amalga oshirmasligi kerak.
- Ushbu qo'llanmadagi Ogohlantirishlar va Muhim xavfsizlik ko'rsatmalari yuzaga kelish ehtimoli bo'lgan hamma shartlar va vaziyatlarni ham qamrab olmaydi. Umumiy ehtiyotkorlik choralarini ko'rish va moslamangizni o'rnatish, xizmat ko'rsatish va ishlatish paytida ehtiyot bo'lishingizda o'zingiz mas'ul hisoblanasiz.
- Bu yerda bayon qilingan foydalanish bo'yicha ko'rsatmalar turli modellarga taalluqli bo'lganligi uchun muzlatgichingizning xususiyatlari ushbu qo'llanmada keltirilgan xususiyatlardan bir oz farq qilishi mumkin. Agar biron-bir savolingiz yoki bu borada tashvishlaringiz bo'lsa, sizga yaqin joylashgan xizmat ko'rsatuvchi markaziga murojaat qiling yoki tegishli yordam va kerakli ma'lumotlarni ushbu saytdan oling: [www.samsung.com](http://www.samsung.com).

## Texnika xavfsizligi bo'yicha ma'lumotlar

- Sovitish moddasi sifatida R-600a yoki R-134a ishlatiladi. Ushbu muzlatgichda qaysi sovutish moddasi ishlatilayotganini ko'rish uchun jihozning orqa tarafidagi kompressor yorlig'i yoki muzlatgich ichidagi pasport yozuvlarini tekshirib ko'ring. Agar ushbu mahsulotda o't oluvchi gaz (R-600a sovutish moddasi) bo'lsa, uni xavfsiz qayta ishlashga topshirish masalasida mahalliy hokimiyat idorasiga murojaat qiling.
- Muzlatish tizimidan modda oqib chiqish holatlari yuzaga kelsa, yonuvchan gaz-havo aralashmasining hosil bo'lishi oldini olish uchun jihoz joylashtirilishi mumkin bo'lgan xonaning o'lchami foydalanilgan sovutish kimyoviy moddasi miqdoriga bog'liq bo'lishi kerak.
- Jihozda har qanday shikastlanish holatlari aniqlansa, uni yoqmang. Agar shubhangiz bo'lsa, dilerga murojaat qiling. Jihozga quyilgan har 8 gramm R-600a sovutish moddasi uchun xonada 1 m<sup>3</sup> joy bo'lishi kerak. Jihozingizdagi sovutish kimyoviy moddasi miqdori uning ichidagi identifikatsiya yorlig'ida ko'rsatilgan.
- Naychalardan otilib chiqayotgan sovutish kimyoviy moddasi yonib ketishi yoki ko'zni jarohatlashi mumkin. Naychadan muzlatish moddasi oqayotganda uning yaqinida olov yonib turishiga yo'l qo'ymang, har qanday yonuvchan narsani mahsulot oldidan nariga oling va zudlik bilan xonani shamollating.
  - Ushbu talablarga rioya qilmaslik yong'inni yoki portlashni yuzaga keltirishi mumkin.



Ogohlantirish; Yong'in xavfi / yonuvchan materiallar

---

## Muhim xavfsizlik belgilari va ehtiyot choralari:

---

Qo'llanmadagi barcha xavfsizlik yo'riqnomalariga amal qiling. Bu qo'llanmada quyidagi xavfsizlik belgilari ishlatilgan.

### **OGOHLANTIRISH**

Ehtiyotsizlik bilan muomala qilish yoki ehtiyot choralariга amal qilmaslik jiddiy jarohat olish, mulkka zarar yetishi va/yoki o'limga olib kelishi mumkin.

### **DIQQAT**

Ehtiyotsizlik bilan muomala qilish yoki ehtiyot choralariга amal qilmaslik jiddiy jarohat olish va/yoki mulkka zarar yetishiga olib kelishi mumkin.

### **IZOH**

Muzlatgichi ishlashini tushunish yoki undan manfaat ko'rish uchun foydali ma'lumot.

Ushbu ogohlantiruvchi belgilar jihozdan foydalanishda o'zingiz va boshqalar jarohatlanishining oldini olish uchun bu yerda qayd etilgan.

Iltimos, ularga diqqat bilan amal qiling.

Ushbu bo'limni o'qib chiqqandan keyin keyinchalik undan ma'lumot olish uchun uni ishonchli joyda saqlang.

# Texnika xavfsizligi bo'yicha ma'lumotlar

---

## Tashish va joylashuvdagi jiddiy ogohlantirish belgilari

---

### **OGOHLANTIRISH**

- Muzlatgich kamerasini bir joydan ikkinchi joyga tashish va so'ng o'rnatishda jihoz sovitish zanjirining hech bir joyi shikastlanmaganligini tekshirish borasida ehtiyot choralari ko'rilishi lozim.
  - Naychalardan oqib chiqayotgan sovitish moddasi yonib ketishi yoki ko'zni jarohatlashi mumkin. Agar suyuqlik oqishi aniqlansa, ochiq olovdan yoki yonishi ehtimoliga ega narsalardan darhol uzoqlashing va jihoz turgan xonani bir necha daqiqa shamollating.
  - Ushbu jihoz tarkibida kam miqdordagi izobutan (R-600a) muzlatish moddasi bor, u atrof muhitga mutlaqo zarar yetkazmaydigan tabiiy gazdir, biroq u ham yonadi. Muzlatgich kamerasini bir joydan ikkinchi joyga tashish va so'ng o'rnatishda jihoz sovitish zanjirining hech bir joyi shikastlanmaganligini tekshirish borasida ehtiyot choralari ko'rilishi lozim.
- Muzlatgichni tashish yoki o'rnatish chog'ida orqa tomonidagi suv shlangiga tegmang.
  - Bunda muzlatgichga zarar yetib, suv dispenseri ishlamay qolishi mumkin.

## O'rnatish bo'yicha jiddiy ogohlantirishlar

### ⚠ OGOHLANTIRISH

- Muzlatgichni nam yoki unga suv tegishi mumkin bo'lgan joylarga o'rnatmang.
  - Elektr qismlaridagi qoplamaning shikastlanishi elektr toki urishiga yoki yong'inga sabab bo'lishi mumkin.
- Ushbu muzlatgichni bevosita quyosh nuri ostiga yoki plita, uy isitgichi va shu kabi boshqa issiqlik chiqazadigan jihozlar oldiga joylashtirmang.
- Bir qancha jihozni bitta elektr quvvat tarmog'iga ulangan bir necha rozetkalar uyasiga ulamang. Muzlatgich har doim alohida elektr rozetkasiga ulangan holda turishi va undagi quvvat kuchlanishi zavod taxtachasida qayd etilgan kuchlanishga mos kelishi kerak.
  - Bu yuqori darajada xizmat ko'rsatish samaradorligini ta'minlaydi hamda uydagi elektr quvvat zanjirlarining ortiqcha yuklanishi oldini oladi. Yuklanish o'z o'rnida simlarning qizib ketishiga va natijada yong'in chiqish xavfini tug'dirishiga olib kelishi mumkin.
- Agar devordagi rozetka bo'shab qolgan bo'lsa, unga elektr quvvat vilkasini tiqmang.
  - Chunki yong'in chiqishi yoki elektr toki urish xavfi mavjud.
- Uzunligi bo'ylab yoki ikki uchida shikastlangan yoki shilingan joylarga ega kabeldan foydalanmang.
- Elektr quvvat kabelini bukmang yoki uning ustiga og'ir buyumlarni joylashtirmang.
- Elektr kabelini tortmang yoki haddan ziyod bukmang.
- Elektr kabelini buramang yoki tugmang.
- Elektr kabelini metal narsalarga ildirmang, ustiga og'ir narsani qo'ymang, narsalar orasiga kiritmang yoki jihoz orqasidagi joyga tiqmang.
- Muzlatgichni boshqa joyga ko'chirish vaqtida jihozni o'zining elektr kabeli ustidan surish yoki kabelning shikastlanishidan ehtiyot bo'ling.
  - Bu elektr toki urishi yoki yong'in chiqishiga sabab bo'lishi mumkin.

## Texnika xavfsizligi bo'yicha ma'lumotlar

- Hech qachon sovitgichingizni simidan tortib rozetkadan ajratmang. Doimo vilkani mahkam ushlab rozetkadan qiyshaytirmasdan tortib ajrating.
  - Elektr simining shikastlanishi qisqa tutashuv, yong'in va/yoki elektr toki urishiga sabab bo'lishi mumkin.
- Ushbu moslama ichida katalizatorga ega aerosol idishlar kabi portlovchi narsalarni saqlamang.
- Muzlatgich yaqinida aerosol ishlatmang.
  - Muzlatgich yaqinida aerosol ishlatilsa, portlashi yoki yong'in chiqishi mumkin.
- Jihozni isitgich va yonuvchi material yoniga o'rnatmang.
- Gaz chiqishi mumkin bo'lgan joylar oldiga ushbu jihozni o'rnatmang.
  - Bu elektr toki urishi yoki yong'in chiqishiga sabab bo'lishi mumkin.
- Ushbu muzlatgichdan foydalanishni boshlashdan avval uni ko'rsatmalarga muvofiq tegishli ravishda joylashtirish va o'rnatish shart.
- Elektr vilkani elektr manbasiga to'g'ri holatda ulang va kabel pastga osilib turishi kerak.
  - Agar vilka yuqori qismi pastga qaragan holda ulansa, kabel qirqilib ketishi va yong'inga yoki elektr tokdan zarba olishga sabab bo'lishi mumkin.
- Elektr kabeli vilkasi muzlatgichning orqa tomonida qisib qolmagani yoki shikastlanmaganiga ishonch hosil qiling.
- O'rama materiallarni bolalar qo'li yetmaydigan joyda saqlang.
  - O'rama materiallarni bolalar boshiga kiyib olib havo yetishmasdan bo'g'ilib qolib o'limga sabab bo'lish xavfi bor.
- O'rnatgandan keyin vilkadan oson foydalanish uchun muzlatgich kamerani qulay joylashtirish kerak.
  - Ushbu talabga amal qilmaslik elektr toki chiqib ketishi sababli elektr toki urishi yoki yong'inga olib kelishi mumkin.

- Ushbu muzlatgichni nam, yog'li yoki chang bosgan joylar, to'g'ridan-to'g'ri quyosh va suv (masalan, yomg'ir tomchilari ostiga) ta'siri ostidagi joylarga o'rnatmang.
  - Elektr qismlaridagi qoplamaning shikastlanishi elektr toki urishiga yoki yong'inga sabab bo'lishi mumkin.
- Agar muzlatgichda chang yoki suv hosil bo'lsa, elektr quvvat vilkasini elektr quvvat manbaidan uzing va Samsung Electronics xizmat ko'rsatuvchi markaziga murojaat qiling.
  - Aks holda yong'in chiqish xavfi paydo bo'ladi.
- Jihoz ustiga chiqmang yoki (yuvilgan kir, yoqilgan sham, yoqilgan sigaret, idishlar, kimyoviy reaktivlar, metall buyumlar singari) narsalarni qo'ymang.
  - Bu tok urishi, yong'in, portlash, mahsulot bilan bog'liq muammolar yoki jarohatga sabab bo'lishi mumkin.
- Mahsulotni rozetkaga joylashtirib ishga tushirishdan avval barcha himoya plastik selofanlarni olib tashlashingiz kerak.
- Bolalar eshik sozlanishi uchun qo'llaniladigan prujinali halqalar yoki suv naycha xomutlarini o'ynamasliklarini nazorat qilinishi kerak.
  - Bolaning prujinali halqalar yoki suv naycha xomutlarini yutib yuborish natijasida bo'g'lib qolib o'limga sabab bo'lish xavfi mavjud. Prujinali halqalar yoki suv naycha xomutlarini bolalarning qo'li yetmaydigan joyda saqlang.
- Muzlatgich xavfsiz yerga ulanishi shart.
  - Moslamani ko'zdan kechirish yoki tuzatishga harakat qilganingizda doimo uning yerga ulanganligiga ishonch hosil qiling. Ochiq elektr toki qattiq elektr zarbasiga sabab bo'lishi mumkin.

## Texnika xavfsizligi bo'yicha ma'lumotlar

- Gaz quvurlari, telefon liniyalari yoki boshqa uchqun chiqazishga qodir sim chiviqlardan ushbu jihozni yerga ulash uchun foydalanmang.
  - Muzlatgichdagi elektr kuchlanishining ochiqligi natijasida elektr quvvatning har qanday ochiq holatini yuzaga kelishi yoki elektr quvvatidan zarba olishning oldini olish uchun uni yerga ulab qo'yishingiz zarur.
  - Bu tok urishi, yong'in, portlash yoki mahsulot bilan bog'liq muammolarga sabab bo'lishi mumkin.
- Elektr quvvati vilkasini devordagi rozetkaga tiqing. Shikastlangan elektr quvvati vilkasi, elektr kabeli yoki liqillab turgan rozetkadan foydalanmang.
  - Bu elektr toki urishi yoki yong'in chiqishiga sabab bo'lishi mumkin.
- Agar elektr kabeli shikastlangan bo'lsa, uni ishlab chiqaruvchisi yoki xizmat agenti darhol almashtirib berishi shart.
- Muzlatgich saqlagichini faqat malakali texnik yoki texnik xizmat ko'rsatuvchi tashkilot almashtirishi kerak.
  - Ushbu talabga rioya qilmaslik elektr quvvatidan zarba olish yoki jarohatlanishga sabab bo'lishi mumkin.
- Jihozni joylashtirishda elektr shnuri ilinib yoki shikastlanib qolmasin.
- Troyniklar yoki ko'chma elektr manbalarini jihozning orqa tomoniga joylashtirmang.

---

## O'rnatish bo'yicha ehtiyotkorlik choralari

---

### **DIQQAT**

- Muzlatgich atrofida yetarlicha bo'shliq qoldiring va uni tekis joyga o'rnatib.
  - Muzlatgich tekis turmasa, sovitish samaradorligi va chidamliligi kamayishi mumkin.
  - Moslama to'sig'idagi yoki ramasidagi ventilyatsiya qismini to'siqlarsiz ochiq holda saqlang.
- Jihazni o'rnatib, yoqqandan so'ng ichiga oziq-ovqat qo'yishdan oldin 2-3 soat ishlagan holda qoldiring.
- Muzlatgichni malakali mutaxassis yoki xizmat ko'rsatish kompaniyasi tarafidan o'rnatilishini qattiq tavsiya qilamiz.
  - Ushbu talabga rioya qilmaslik elektr quvvatidan zarba olish, yong'in chiqishi, portlash, mahsulotga tegishli muammolar yuzaga kelishi yoki shaxsiy jarohatlanishga sabab bo'lishi mumkin.



# Texnika xavfsizligi bo'yicha ma'lumotlar

---

## Foydalanish bo'yicha jiddiy ogohlantirishlar

---

### **OGOHLANTIRISH**

- Vilhani rozetkaga nam qo'llaringiz bilan ushlamang.
  - Bu elektr toki urishiga sabab bo'lishi mumkin.
- Muzlatgich kamerasi ustiga narsalar qo'ymang.
  - Muzlatgich kamerasi eshigini ochganingizda yoki yopganingizda uning ustidagi narsalar tushib ketishi va shaxsiy jarohatlanishga va/yoki moddiy zararga sabab bo'lishi mumkin.
- Muzlatgich osti yoki orqasiga qo'l, oyoq yoki (ovqatlanish tayoqchalari va shu kabi) metall buyumlarni tiqmang.
  - Bu elektr toki urishi yoki jarohatlanishga olib kelishi mumkin.
  - O'tkir uchli narsalar shaxsiy jarohatlanishga sabab bo'lishi mumkin.
- Muzlatgich kameraning ichki devorlariga yoki muzlatgich kameraga joylashtirilgan mahsulotlarga nam qo'llaringiz bilan tegmang.
  - Bu sovuq urishga olib kelishi mumkin.
- Suv to'ldirilgan idishni muzlatgich ustiga qo'ymang.
  - Agar suv to'kilib ketsa, elektr tokidan zarba olishingiz yoki yong'in chiqishiga sabab bo'lishi mumkin.
- Uchuvchan yoki yonuvchan buyumlar yoki moddalarni (benzol, suyultirgichlar, propan gazi, spirt, efir, suyultirilgan gaz va shunga o'xshash boshqa narsalarni) muzlatgichda saqlamang.
  - Muzlatgich faqat oziq-ovqat mahsulotlarini saqlash uchun mo'ljallangan.
  - Bu elektr toki urishi, yong'in yoki portlashga olib kelishi mumkin.
- Bolalar jihoz bilan o'ynamasligini ta'minlash uchun nazorat ostida bo'lishi lozim.
  - Barmoqlaringizni "qisib qoladigan" joylardan uzoqroq tuting. eshiklar orasidagi bo'sh joylar va shkaf ataylab kichik qilingan. Bolalar yaqin atrofda bo'lganda eshikni ochishda ehtiyot bo'ling.



- Eshiklar orasiga barmoq tiqmang.
  - Chap va o'ng eshik oraliqlariga barmoq kirib qolmasin. Eshiklar orasida barmog'ingiz turgan bo'lsa, eshikni ochishda ehtiyot bo'ling.
- Bolalar muzlatgich eshigiga yoki eshik sandiqchasiga osilishiga yo'l qo'ymang. Bunday qilish jiddiy jarohatga sabab bo'lishi mumkin.
- Bolalarning muzlatgich ichiga kirib olishlariga yo'l qo'ymang. Ichida qamalib qolishlari mumkin.
- Qo'llaringizni moslamaning ostki qismiga tiqmang.
  - O'tkir uchli narsalar shaxsiy jarohatlanishga sabab bo'lishi mumkin.
- Muzlatgichda farmatsevtika mahsulotlari, ilmiy tadqiqot ashyolari yoki haroratga sezgir mahsulotlarni saqlamang.
  - Muayyan harorat nazoratini qat'iy talab qiluvchi mahsulotlarni muzlatgichda saqlamang.
- Agar ishlab chiqaruvchi tavsiya qilgan bo'lmasa, muzlatkich/muzxona ichiga elektr jihozlarini joylashtirmang yoki ulardan foydalanmang.
- Agar dori yoki tutun hidini sezib qolsangiz, zudlik bilan elektr quvvati vilkasini sug'uirib oling va Samsung Electronics xizmati markaziga murojaat qiling.
- Agar muzlatgich ichiga chang yoki suv kirsam, elektr manbasiga ulash kabeli vilkasini rozetkadan sug'uring va Samsung Electronics xizmat markaziga murojaat qiling.
  - Aks holda yong'in chiqish xavfi paydo bo'ladi.
- Bolalarga tortmalari ustiga chiqishga yo'l qo'ymang.
  - Tortmalari sinib ular sirpanib yiqilishlari mumkin.
- Muzlatgich eshiklarini muzlatgichdan foydalanmayotgan vaqtda ochiq qoldirib ketmang va bolalarni uning ichiga kirib olishlariga yo'l qo'ymang.
- Chaqaloqlar va bolalarning tortma ichiga kirib olishlariga yo'l qo'ymang.
  - Bu qamalib qolish natijasida bo'g'ilib o'lish yoki tan jarohati olishga sabab bo'lishi mumkin.

## Texnika xavfsizligi bo'yicha ma'lumotlar

- Muzlatgichni oziq-ovqat bilan to'ldirib tashlamang.
  - Muzlatgich eshigini ochganingizda uning ichidagi narsalar tushib ketishi va shaxsiy jarohatlanishga va/yoki moddiy zararga sabab bo'lishi mumkin.
- Jihoz yuzasiga hasharotlarga qarshi vosita kabi uchuvchan moddalarni sepmang.
  - Insonga zararli hisoblanishi bilan bir qatorda bu vosita elektr toki urishi, yong'in chiqishiga sabab bo'lishi yoki mahsulot bilan tegishli muammolarni yuzaga keltirishi mumkin.
- Suv dispenseri teshigiga, muz tarnovi yoki muz tayyorlagich chelagiga barmoqlaringizni yoki boshqa buyumlarni tiqmang.
  - Bu shaxsiy tan jarohati olish yoki moddiy zarar ko'rishga sabab bo'lishi mumkin.
- Haroratga nisbatan sezgir bo'lgan moddalar, masalan, yonuvchan aerezollar, yonuvchan buyumlar, quruq muz, dori vositalari yoki kimyoviy moddalardan muzlatgich yaqinida foydalanmang yoki ularni muzlatgich yaqini yoki ichiga qo'ymang.
- Muzlatgich ichini quritish maqsadida sochni quritish jihozidan foydalanmang. Yomon hidlarni ketkazish uchun muzlatgich ichiga yonib turgan shamni qo'ymang.
  - Bu elektr toki urishi yoki yong'in chiqishiga sabab bo'lishi mumkin.
- Suv baki, muz patnisi va suv kubiklarini faqat ichimlik suvi (mineral suv yoki tozalangan suv) bilan to'ldiring.
  - Suv bakini choy, sharbat yoki sport ichimligi bilan to'ldirmang, bu muzlatgichni shikastlashi mumkin.

- Jihoz ustiga chiqmang yoki (yuvilgan kir, yoqilgan sham, yoqilgan sigaret, idishlar, kimyoviy reaktivlar, metall buyumlar singari) narsalarni qo'ymang. Bu tok urishi, yong'in, portlash, mahsulot bilan bog'liq muammolar yoki jarohatga sabab bo'lishi mumkin. Suv to'ldirilgan idishni qurilma ustiga qo'ymang.
  - Agar suv to'kilib ketsa, elektr tokidan zarba olishingiz yoki yong'in chiqishiga sabab bo'lishi mumkin.
- Muz erishi jarayonini tezlashtirish uchun ishlab chiqaruvchi tavsiya qilganlaridan o'zga mexanik qurilmalar va boshqa vositalardan foydalanmang.
- Sovitish kimyoviy moddasining aylanish sxemasiga zarar yetkazmang.
- Hech qachon ultrabinafshali elektr diod chirog'iga uzoq vaqt tikilib turmang.
  - Bu ultrabinafsha nurlari sababli ko'zning charchashiga olib kelishi mumkin.
- Muzxona polkasini teskarisiga qo'ymang. Polka probkasi ishlamasligi mumkin.
  - Bu shisha polkaning tushib ketishi tufayli shaxsning jarohatlanishiga olib kelishi mumkin.
- Barmoqlaringizni "qisib qoladigan" joylardan uzoqroq tuting. eshiklar orasidagi bo'sh joylar va shkaf ataylab kichik qilingan. Bolalar yaqin atrofda bo'lganda eshikni ochishda ehtiyot bo'ling.
- Gaz chiqishi aniqlangan hollarda har qanday ochiq olov yoki uchqun chiqazuvchi manbalardan uzoqlashing va jihaz turgan xonani bir necha daqiqa shamollating.
  - Qurilma yoki elektr kabeliga tugmang.
  - Shamollatgichdan foydalanmang.
  - Uchqun portlash yoki yong'in chiqishiga sabab bo'lishi mumkin.
- Faqat ishlab chiqaruvchi yoki xizmat ko'rsatuvchi xodim bergan LED lampalaridan foydalaning.

## Texnika xavfsizligi bo'yicha ma'lumotlar

- Shisha idishlari tushib ketmasligi uchun, muzlatgich ichida ular bir-biriga zich joylashtirilishi kerak.
- Ushbu muzlatgich faqat uy muhitida oziq-ovqat mahsulotlarini saqlash uchungina mo'ljallangan.
- Suv dispenseri teshigiga, muz tarnovi yoki muz tayyorlagich chelagiga barmoqlaringizni yoki boshqa buyumlarni tiqmang.
  - Bu shaxsiy tan jarohati olish yoki moddiy zarar ko'rishga sabab bo'lishi mumkin.
- Muzlatgichni o'zboshimcha tuzatish, qismlarga ajratish yoki o'zgartirish kiritishga harakat qilmang.
- Standart saqlagichdan boshqa (mis, p'olat sim va h.k.z. singari) saqlagichlardan foydalanmang.
- Agar muzlatgichingizni tuzatish yoki boshqatdan o'rnatish kerak bo'lsa, yaqin oradagi xizmat markaziga murojaat qiling.
  - Ushbu talabga amal qilmaslik elektr toki urishi, yong'in chiqishi, mahsulotning ishlashi bilan bog'liq muammolar yoki shikastlanishga olib kelishi mumkin.
- Agar ichki yoki tashqi LED chiroqlari kuygan bo'lsa, yaqin atrofdagi xizmat markaziga murojaat qiling.
- Agar muzlatgichdan kuygan hid chiqsa yoki tutun paydo bo'lsa uni rozetkadan ajrating va darhol hududingizdagi Samsung Electronics xizmat markaziga murojaat qiling.
  - Ushbu talabga rioya qilmaslik elektr quvvatidan zarba olish yoki tan jarohat olish xavfini tug'diradi.
- Muzlatgichning ichki lampochkasini almashtirishdan oldin elektr quvvati vilkasini rozetkadan tortib chiqarib oling.
  - Aks holda elektr tokidan zarba olish xavfi mavjud.
- Agar siz LED bo'lmagan chiroqni almashtirishda qiyinchilikka duch kelayotgan bo'lsangiz, Samsung xizmat markaziga murojaat qiling.

- 
- Agar mahsulotlar LED lampa bilan jihozlangan bo'lsa, lampa qopqog'i va LED lampani o'zboshimchalik bilan bo'shatib olmang.
    - Samsung xizmat markaziga murojaat qiling.
  - Elektr quvvati vilkasini devordagi rozetkaga tiqing.
  - Shikastlangan elektr quvvati vilkasi, elektr kabeli yoki liqillab turgan rozetkadan foydalanmang.
    - Bu elektr toki urishi yoki yong'in chiqishiga sabab bo'lishi mumkin.



# Texnika xavfsizligi bo'yicha ma'lumotlar

## Foydalanish bo'yicha ehtiyotkorlik choralari

### **DIQQAT**

- Muzdan tushirilgan taomni qayta muzlatmang.
  - Muzlatib, eritilgan oziq-ovqatda xavfli bakteriyalar yangi oziq-ovqatga qaraganda tezroq rivojlanadi.
  - Ikkinchi marta muzdan tushirilsa, yanada ko'proq hujayralar shikastlanadi, namlik sizib chiqadi va mahsulotning yaxlitligi o'zgaradi.
- Go'shtni xona haroratida muzdan tushirmang.
  - Xavfsizlikning ta'minlanishi xom mahsulotlarning to'g'ri saqlanishiga bog'liq.
- Muzxonada shisha, butilka yoki gazlangan ichimliklarni joylashtirmang.
  - Konteyner muzlashi va sinishi, bu esa jarohatlanishga olib kelishi mumkin.
- Faqat muzlatgich bilan birga berilgan muz tayyorlagichdan foydalaning.
- Muzlatgichga faqat ichimlik suvini ulang. Muz tayyorlagich to'g'ri ishlashi uchun suv bosimi 138 ~ 862 kPa bo'lishi kerak. Agar uzoq vaqt uyda bo'lmasangiz (masalan, ta'tilda bo'lsangiz), va suv yoki muz dispenserini ishlatmaydigan bo'lsangiz, suv klapanini yopib qo'ying.
  - Aks holda, suv sizib chiqishi mumkin.
- Agar muzlatgichni uzoq vaqt (3 haftadan ortiq) ishlatmaydigan bo'lsangiz, uning ichini bo'shatib, muz chelagini olib qo'ying, keyin tokdan ajratib, suvni yoping, ichki devorlaridagi namni artib tashlang va hid chiqmasligi va mog'or bosmasligi uchun eshiklarini ochiq qoldiring.
- Mahsulotdan samarali foydalanish uchun:
  - Oziq-ovqat mahsulotlarini jihozning orqa tarafidagi havo teshiklariga yaqin qo'ymang, chunki bu muzlatgich ichida havo bemalol aylanishiga to'sqinlik qilishi mumkin.
  - Oziq-ovqat mahsulotlarini muzlatgichga joylashtirishdan avval tegishli tarzda o'rang yoki germetik idishlarga soling.



- Muzlatilgan mahsulotlarning eng ko'p saqlash vaqi va yaroqlilik muddatlariga amal qiling.
- Agar uch haftadan kam muddatga ketsangiz, uni tokdan ajratib qo'yish shart emas. Ammo uch haftadan uzoqroq muddatga ketsangiz, oziq-ovqat mahsulotlarini va muz chelagidagi muzni chiqarib tashlab, muzlatgichni tokdan ajrating, suvni yoping, ichki devorlaridagi namni artib tashlang va hid chiqmasligi va mog'or bosmasligi uchun eshiklarini ochiq qoldiring.
- Xizmat kafolati va modifikatsiya.
  - Ushbu mukammal jihozga 3-shaxslar tomonidan kiritilgan o'zgartirishlar va modifikatsiyalar na Samsung xizmat ko'rsatish kafolati bilan qoplanadi va na Samsung ushbu kiritilgan o'zgartirishlar natijasida yuzaga kelgan xavfsizlik muammolari va shikastlanishlarga majburiyatni o'z bo'yniga oladi.
- Muzlatgich ichidagi havo yo'llarini to'sib qo'ymang.
  - Agar havo almashtirish tirqishlari ayniqsa plastik paketlar bilan to'sib qo'yilsa, muzlatgich ortiqcha sovub ketishi mumkin. Agar ushbu sovitish davri haddan tashqari uzoq vaqt davom etsa, suv filtri buzilishi va suvning chiqib ketishiga sabab bo'lishi mumkin.
- Faqat muzlatgichning o'zida mavjud muz qurilmasidan foydalaning.
- Ichkaridagi oshiqcha namlikni artib oling va eshiklarni ochiq qoldiring.
  - Aks holda hid va mog'or paydo bo'lishi mumkin.
- Agar muzlatgich elektr ta'minotidan uzilgan bo'lsa, uni qayta ulash uchun kamida besh daqiqa kutishingiz kerak bo'ladi.
- Muzlatgichga suv tekanda elektr quvvati vilkasini chiqarib oling va Samsung Electronics xizmat markaziga murojaat qiling.
- Har qanday shishali yuzaga zarba bermang yoki qattiq kuch ishlatmang.
  - Singan shisha odamga jarohat va/yoki mulkka zarar yetkazishi mumkin.

## Texnika xavfsizligi bo'yicha ma'lumotlar

---

- Suv idishi va muz bo'laklari shakl beruvchilarni faqat ichimlik suvi bilan to'ldiring (vodoprovod suvi, mineral suv yoki tozalangan suv).
  - Suv bakini choy yoki energetik ichimliklar bilan to'ldirmang. Bu muzlatgichni shikastlashi mumkin.
- Barmoqlaringizning tiqilib qolmasligi uchun ehtiyot bo'ling.
- Agar muzlatgichingiz suv bilan to'lib qolgan bo'lsa, yaqin atrofdagi xizmat markaziga murojaat qiling.
  - Elektr quvvatidan zarba olish yoki yong'in chiqishi xavfi mavjud.
- Muzlatgich eshigidagi savatlarda sabzavot yog'ini saqlamang. Yog' qotib qolib, ta'mi o'zgarishi va ishlatish qiyin bo'lib qolishi mumkin. Bundan tashqari, ochiq idishdan yog' sizib chiqishi va eshik savatining yorilishiga olib kelishi mumkin. Yog' idishini ochgandan so'ng uni salqin va soya joyda, masalan, shkaf yoki bufetda saqlagan ma'qul.
  - Sabzavot yog'iga misol: zaytun yog'i, makkajo'xori yog'i, uzum yog'i va hokazo.



---

## Tozalash paytida ehtiyotkorlik choralari

---

### **DIQQAT**

- Muzlatgich ichiga yoki tashqi qismiga bevosita suv sepmang.
  - Yong'in chiqishi yoki elektr tokidan zarba olish xavfi mavjud.
- Muzlatgich ichini quritish maqsadida sochni quritish jihozidan foydalanmang.
- Yoqimsiz hidlarni ketkazish uchun yoqilgan shamni muzlatgich ichiga joylashtirmang.
  - Bu elektr toki urishi yoki yong'in chiqishiga sabab bo'lishi mumkin.
- Displayga to'g'ridan-to'g'ri tozalash vositalarini sepmang.
  - Displaydagi chop qilingan harflar o'chib ketishi mumkin.
- Jihoz ichiga suv kabi o'zga moddalar tushgan bo'lsa, elektr quvvat vilkasini elektr quvvat manбайдan uzing va manzilingizga yaqin joylashgan xizmat ko'rsatuvchi xodimga murojaat qiling.
  - Ushbu talabga rioya qilmaslik elektr quvvatidan zarba olish yoki yong'in chiqish xavfini tug'diradi.
- Vilka uchlaridan begona narsalarni yoki changni tozalab tashlash uchun toza, quruq matodan foydalaning. Vilkaning tozalayotganda ho'l yoki nam lattadan foydalanmang.
  - Aks holda elektr tokidan zarba olish yoki yong'in chiqish xavfi mavjud.
- Jihozni unga to'g'ridan-to'g'ri suv sepish bilan tozalamang.
- Tozalash uchun benzin, suyultirgich yoki matolarni oqartirgichda, xlordan foydalanmang.
  - Ular jihoz yuzasini shikastlashi va yong'inga olib kelishi mumkin.
- Dispenser teshigiga hech qachon barmoqlaringizni tiqmang.
  - Bu shaxsiy tan jarohati olish yoki moddiy zarar ko'rishga sabab bo'lishi mumkin.



## Texnika xavfsizligi bo'yicha ma'lumotlar

---

- Tozalashdan yoki xizmat ko'rsatishdan avval moslamani rozetkadan ajrating.
  - Ushbu talabga rioya qilmaslik elektr quvvatidan zarba olish yoki yong'in chiqish xavfini tug'diradi.
- Muzlatkichni tozalash uchun toza gubka yoki yumshoq latta bilan iliq suvda yumshoq yuvish vositasi ishlatilg.
- Abraziv yoki dag'al tozalash vositalari, masalan, oyna tozalagich, tozalovchi birikma, yonuvchan suyuqliklar, xlorid kislota, tozalovchi mum, to'yintirilgan vositalar, oqartirgich, tarkibida neft bo'lgan tozalash vositalarini tashqi sirtni (eshiklar va korpus), plastik qismlari, eshik va ichki tomoni va qistirmalarni yuvishda ishlatmang.
  - Bular materialni tirnashi yoki shikast yetkazishi mumkin.
- Shisha tokchalar yoki qopqoqlar sovuq bo'lgan holatida issiq suv bilan yuvmang. Shisha tokchalar va qopqoqlar haroratning keskin o'zgarishida yoki urib yuborilsa yoki tushib ketsa, sinishi mumkin.

## Chiqitga chiqarish bo'yicha jiddiy ogohlantirishlar

### ⚠ OGOHLANTIRISH

- Ushbu jihozning o'rama materiallarini atrof-muhitga zararsiz tarzda chiqitga chiqaring.
- Chiqitga chiqazishdan oldin jihoz orqa tarafidagi naychalardan birortasi ham shikastlanmaganligini ta'minlang.
- Sovitish moddasi sifatida R-600a yoki R-134a ishlatiladi. Ushbu muzlatgichda qaysi sovitish moddasi ishlatilayotganini ko'rish uchun jihozning orqa tarafidagi kompressor yorlig'i yoki muzlatgich ichidagi pasport yozuvlarini tekshirib ko'ring. Agar ushbu mahsulotda o't oluvchi gaz (R-600a sovitish moddasi) bo'lsa, uni xavfsiz qayta ishlashga topshirish borasida mahalliy idoraga murojaat qiling.
- Ushbu yoki boshqa muzlatgichni chiqitga chiqarganda eshik/eshik zichlagichlari, zulfinlarini kichik yoshdagi bolalar yoki jonivorlar ichiga qamalib qolmasligi uchun olib tashlang. Bolalar jihoz bilan o'ynamasligini ta'minlash uchun nazorat ostida bo'lishi lozim. Agar bola ichkarida qamalib qolsa, jarohatlanishi va nafas ololmay o'lib qolishi mumkin.
  - Agar bola ichkarida qamalib qolsa, jarohatlanishi va nafas ololmay o'lib qolishi mumkin.
- Izolyatsiya uchun siklopentandan foydalanilgan. Izolyatsion materiallardagi gazlar maxsus yo'l bilan chiqitga chiqazishni talab qiladi. Ushbu mahsulotni atrof muhitga zararsiz tarzda chiqitga chiqazish uchun mahalliy hokimiyat idoralariga murojaat qiling.
- Barcha o'rama materiallarini bolalar qo'li yetmaydigan joyga qo'ying, chunki o'rama materiallar bolalar uchun xavfli.
  - Agar yosh bola paketni boshiga kiyib olsa nafas yetishmay bo'g'ilib qolishi mumkin.



# Texnika xavfsizligi bo'yicha ma'lumotlar

## To'g'ri foydalanish uchun qo'shimcha maslahatlar

- Agar elektr quvvati ta'minotida uzilish yuz bergan bo'lsa, elektr ta'minoti tarmog'ining mahalliy idorasiga qo'ng'iroq qilib, uzilish qancha davom etishi mumkinligini so'rab biling.
  - Bir yoki ikki soat ichida bartaraf etiladigan uzilishlar muzlatgichdagi harorat ko'rsatkichlariga ta'sir qilmaydi. Biroq, jihoz elektr toki bilan ta'minlanmayotgan vaqtda, uning eshigini kamroq ochib-yoping.
  - Agar elektr quvvat uzilishi 24 soatdan ko'p davom etadigan bo'lsa, barcha muzlatilgan oziq-ovqat mahsulotlarini chiqarib oling.
- Agar muzlatgich uzoq vaqt davomida moslama ishlashga moslashgan haroratdan yuqoriroq bo'lgan joyda turib qolsa muzlatgich bir maromda ishlamasligi mumkin (muzlatilgan narsalar erishi, yoki muzlatilgan oziq-ovqat bo'lmasi ichidagi harorat ilib ketishi mumkin).
- Muayyan oziq-ovqatlar past darajada saqlanishi o'z xususiyatiga ko'ra saqlanishga yomon ta'sir ko'rsatishi mumkin.
- Muzlatgichingizda yaxlash bo'lmaydi, ya'ni uni qo'lda eritishga hojat yo'q. Eritish avtomatik tarzda amalga oshiriladi.
- Muzni eritish vaqtida harorat ko'tarilishi ISO talablariga muvofiq keladi. Agar muzlatgich kamerasining erish vaqtida muzlatilgan oziq-ovqat mahsulotlari haroratining ko'tarilishi oldini olmoqchi bo'lsangiz, muzlatilgan oziq-ovqat mahsulotlarini bir necha qavat gazetaga o'rang.
- To'liq erib bo'lgan oziq-ovqat mahsulotlarini qayta muzlatmang.
- Ikki yulduzli ramzga (\*\*) ega bo'lgan ikki yulduzli bo'lim (bo'limlar) yoki bo'lma (bo'lmalari) harorati boshqa muzxona bo'lmasiga (bo'lmalari) nisbatan bir oz yuqoriroq hisoblanadi.  
Ikki yulduzli bo'lim(lar) yoki bo'lma(lar) yetkazib berilgan ko'rsatma va/ yoki shartga asoslanadi.



## Elektr tokini tejash bo'yicha maslahatlar

- Muzlatgichni mos havo almashinuviga ega bo'lgan salqin, quruq xonaga o'rnatning. Uning to'g'ridan-to'g'ri quyosh nurlari ta'siri ostida qolmasligiga ishonch hosil qiling va issiqlik manbalari (masalan, radiator) yaqiniga o'rnatmang.
- Energiyani sarflash samaradorligini ta'minlash maqsadida havo yo'llari va panjaralarini to'sib qo'ymaslik tavsiya qilinadi.
- Issiq ovqat mahsulotini muzlatgichga joylashtirishdan avval uning sovushini poylang.
- Muzlatgichdagi muzlatilgan ovqatni eritishga qo'ying. So'ngra muzlatgichdagi ovqatni sovitish uchun sovitilgan mahsulotlarning past haroratidan foydalanishingiz mumkin.
- Ovqatni joylashtirish yoki chiqarish vaqtida jihoz eshigini uzoq vaqt ochib turmang. Eshik qancha kamroq vaqt ochiq bo'lsa, muzxona ichida shuncha kam qirov yig'iladi.
- Muzlatgichni orqa va yon taraflarda bo'shliq qoldirib o'rnatish tavsiya etiladi. Bu elektr tok iste'molini kamaytiradi va natijada elektr tok uchun xarajatlaringiz ham kamayadi.
- Elektr tokdan samarali tarzda foydalanish uchun savatchalar, surilma qutilar, polkalar kabi barcha ichki moslamalarni ishlab chiqaruvchi tomonidan ta'minlangan o'rinda saqlang.

## Bu qurilma uy sharoitida va

- do'konlardagi oshxona hududlari, ofislar va boshqa ish muhitlari;
- fermer xo'jaliklarida va mehmonxonalar, motellar va boshqa turar-joy muhitlaridagi mijozlar tomonidan;
- uxlash va nonushta turidagi muhitlarda;
- umumiy ovqatlanish va shunga o'xshash chakana savdo uchun qo'llanilmaydigan boshqa joylarda foydalanish uchun mo'ljallangan.

# Texnika xavfsizligi bo'yicha ma'lumotlar

## IEEJ haqidagi ko'rsatmalar

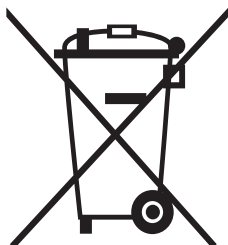

Ushbu mahsulotni to'g'ri chiqitga chiqarish (ishlatilgan elektr va elektronika jihozi)

(Chiqindilarni ajratgan holda yig'ish tizimiga ega bo'lgan mamlakatlarga tegishli)

Mahsulot, aksessuarlar yoki adabiyot ustidagi tamg'a mahsulot va uning elektron aksessuarlari (masalan, zaryadlash vositasi, go'shak, USB-kabel) ishlatilib bo'lgandan so'ng boshqa ro'zg'or chiqindilari bilan bir joyga qo'yilmasligi kerakligini ko'rsatadi. Chiqindilarni nazoratsiz qayta ishlashdan atrof muhit va inson salomatligiga zarar yetishi oldini olish uchun ushbu narsalarni boshqa chiqindi turlaridan ajrating va moddiy resurslardan barqaror qayta foydalanishni rag'batlantirish uchun ularni mas'uliyat bilan qayta ishlang.

Uyda foydalanuvchilar ekologik jihatdan xavfsiz tarzda qayta foydalanish uchun ushbu qurilmalarni qayerda va qanday topshirish mumkinligi to'g'risida ma'lumotlar olish uchun o'zlari ushbu mahsulotni xarid qilgan chakana sotuvchiga yoki mahalliy hokimiyat idorasiga murojaat qilishlari kerak.

Biznes bilan shug'ullanuvchi foydalanuvchilar ta'minotchilari bilan bog'lanishi va xarid shartnomasi qoidalari va shartlari bilan tanishishi kerak. Ushbu mahsulot va uning elektron aksessuarlarini qayta ishlash uchun boshqa sanoat chiqindilari bilan aralashtirib yuborish mumkin emas.

# O'rnatish

Ushbu muzlatgichni to'g'ri o'rnatish va foydalanishdan oldin baxtsiz hodisaning oldini olish uchun ushbu ko'rsatmalarga yaxshilab amal qiling.

## ⚠ OGOHLANTIRISH

- Ushbu jihozdin faqat ushbu qo'llanmada bayon qilingan maqsadlardagina foydalaning.
- Har qanday xizmat malakali mutaxassis tomonidan amalga oshirilishi shart.
- Mahsulotning qadoqlash materiallarini mahalliy qoidalarga muvofiq chiqitga chiqaring.
- Texnik xizmat ko'rsatish yoki biror qismini almashtirishdan oldin tok urmasligi uchun tokdan ajratib qo'ying.

## Muzlatgichni ko'zdan kechirish

Muzlatgichning asl ko'rinishi modelga yoki mamlakatga qarab farq qilishi mumkin.

### Oddiy modellar

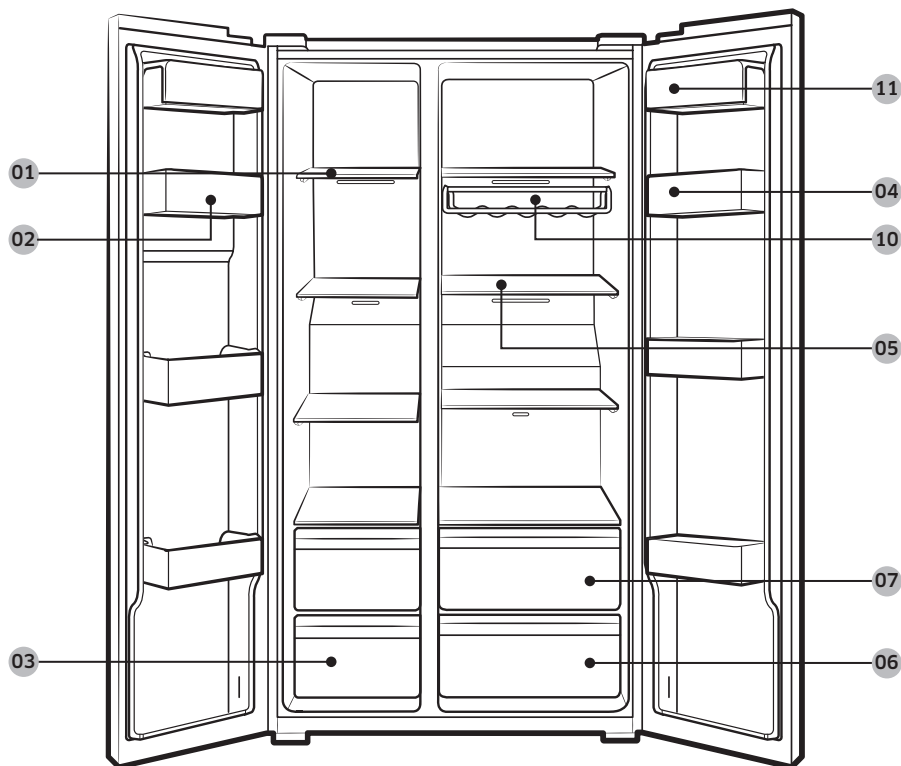

# O'rnatish

## Dispenserli modellar

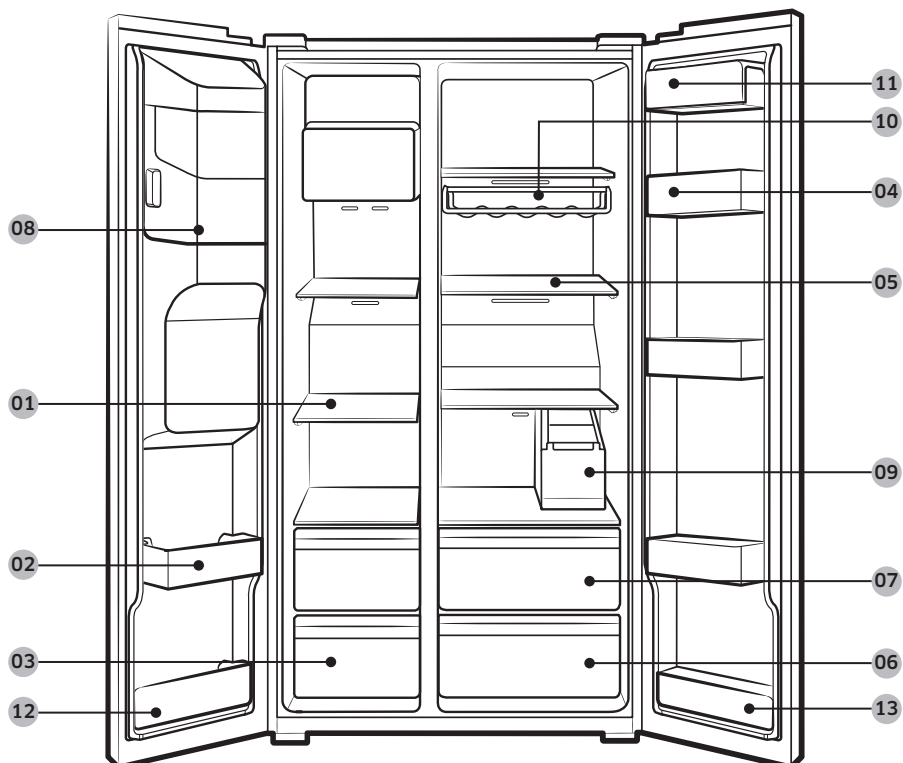

**01** Muzxona javonlari

**02** Ko'p funksiyali muzxona konteyneri

**03** Quruq taom va go'sht saqlash tortmasi

**04** Sovitkich konteyneri

**05** Muzlatgich javonlari

**06** Sabzavot tortmasi

**07** Ko'p funksiyali tortma

**08** Muz tayyorlagich chelagi \*\*

**09** Suv baki \*

**10** Vino tokchasi \*

**11** Sut mahsulotlari savati

**12** Pastki muzxona konteyneri \*

**13** Pastki sovitkich konteyneri \*

\* Faqat tegishli modellarda

\*\* Faqat dispenserli modellarda

---

### IZOH

- Tuxum konteynerining ko'rinishiga modeliga qarab turlicha bo'lishi mumkin.
- RS66\*, RS6K\* modeli : Pastki muzxona konteyneri va pastki sovitkich konteyneri yo'q.
- RS67\*, RS6J\* modeli : Pastki sovitkich konteyneri yo'q.

### DIQQAT

Normal modellarda muzxona javonlarining joyini o'zgartirmang. Muzxona javonlari turlicha uzunlikda bo'ladi, agar joyi o'zgartirilsa, eshigini yopayotganda jihozga shikast yetishi mumkin.

# O'rnatish

## O'rnatish ketma-ketligi

### 1-qadam O'rnatish joyini tanlash

Joy bo'yicha talablar:

- Qattiq, tekis, havo aylanishiga to'siqlik qiladigan gilam yoki boshqa narsa to'shalmagan joy
- Quyosh nurlari tushmaydigan
- Eshikni ochish va yopish uchun tegishli bo'shliqqa ega
- Issiqlik manbaidan uzoqda joylashgan joy
- Xizmat ko'rsatish va ta'mirlash xonasi
- Harorat oralig'i: 5 °C - 43 °C

### Samarali harorat diapazoni

Muzlatgich o'z sinf reytingida ko'rastilgan harorat diapazonida normal ishlashga mo'ljallangan.

Sinf	Belgi	Xona harorati diapazoni (°C)	
		IEC 62552 (ISO 15502)	ISO 8561
Kengaytirilgan mo'tadil	SN	+10 dan +32 gacha	+10 dan +32 gacha
O'rtacha	N	+16 dan +32 gacha	+16 dan +32 gacha
Subtropik	ST	+16 dan +38 gacha	+18 dan +38 gacha
Tropik	T	+16 dan +43 gacha	+18 dan +43 gacha

### IZOH

Sovutish samarasi va elektr quvvati iste'moli atrof-dagi harorat, eshik ochilishining takrorlanishi tufayli va joylashgan joyiga qarab o'zgarishi mumkin. Harorat sozlamalarini tegishli ravishda sozlashingizni tavsiya qilamiz.

## Oraliq bo'shliqlari

O'rnatish uchun kerakli bo'shliq talablari bo'yicha quyidagi rasm va jadvalga qarang.

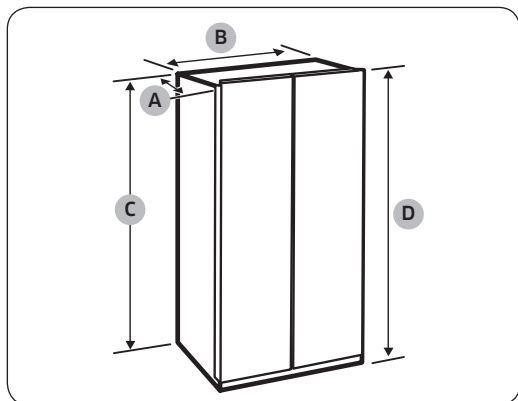

"A" chuqurlik O'yoq tutqich turidagi	716
"A" chuqurlik Dastali tutqich turidagi	772
"B" kengligi	912
"C" balandligi	1747
"D" umumiy balandligi	1780

(o'lchov birligi: mm)

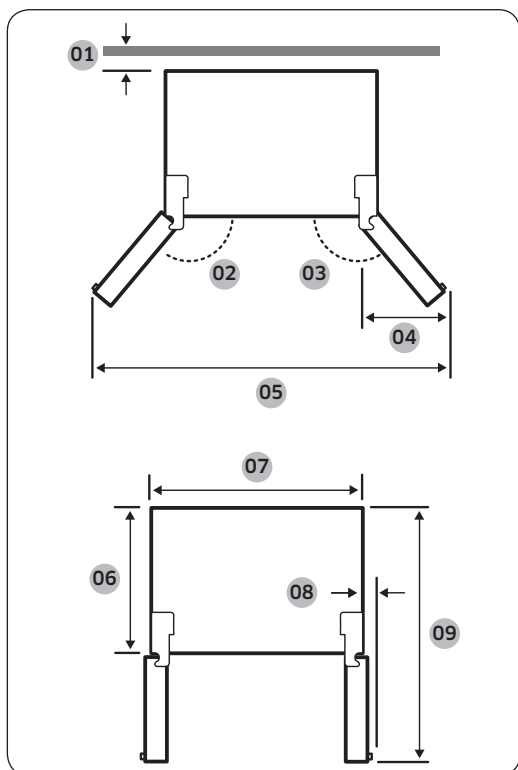

01 50 mm.dan ortiq bo'lishi tavsiya etiladi

02 165°

03 170°

04 564 mm

05 1726 mm

06 610 mm

07 912 mm

08 29 mm (tutqichsiz)

09 1165 mm

## IZOH

O'lchash usuliga qarab, yuqoridagi jadvalda keltirilgan o'lchovlar farqlanishi mumkin.

O'rnatish

# O'rnatish

## 2-qadam Wi-Fi ulanishi

Sovitkichni alohida sotiladigan Smart Home adaptorini yordamida masofadan boshqarish mumkin. Smart Home adaptorini sotib olish uchun [www.samsung.com](http://www.samsung.com) saytiga tashrif buyuring va adaptor haqidagi ma'lumotni ko'ring.

### IZOH

Ayrim mamlakatlarda Smart Home adaptorini alohida sotilmasligi mumkin. Mavjudligini dilerdan so'rab biling.

### DIQQAT

- Samsung Smart Home adaptorini ikki xil bo'ladi: bittasi Samsung smart televizorlariga mo'ljallangan, boshqasi Samsung uy jihozlariga mo'ljallangan.
- Siz uy jihozlariga mo'ljallangan Samsung Smart Home adaptorini (HD39N1230GW) xarid qilishingiz kerak. Boshqa adaptorlar ishlatilsa, tizim ishdan to'xtashi mumkin.

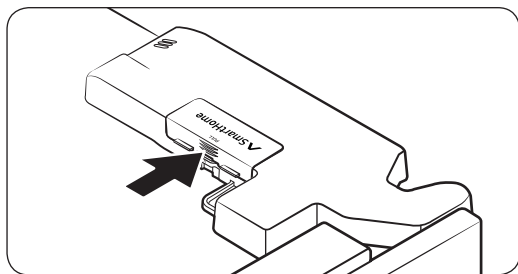

1. Adaptor qopqog'ining mil sohasini ochish uchun bosing.

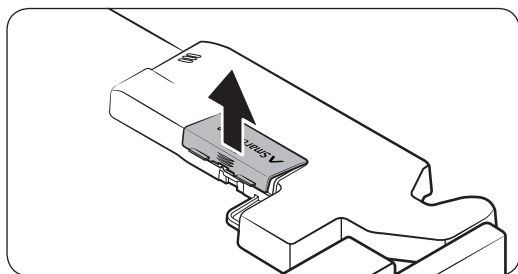

2. Adaptor qopqog'ini oching.

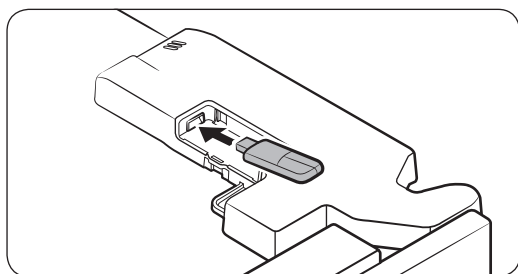

3. Smart Home adaptorini portiga to'g'ri yo'nalishda kirgizing.

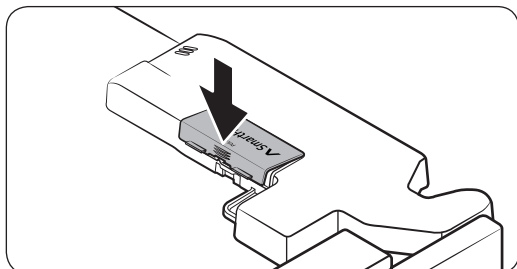

4. Avval adaptor qopqog'ining tepa tarafini joylashtiring, keyin ko'rsatilganidek bosib, qulflang.

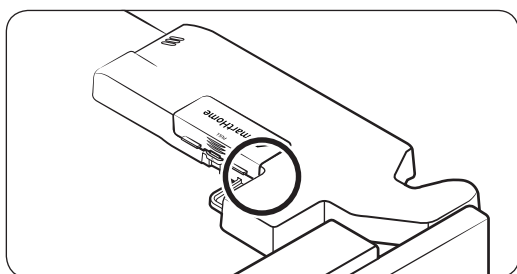

#### IZOH

Belgilangan soha adaptorning qopqog'i hisoblanadi, singan yoki nuqsonli narsa emas.

### 3-qadam Bo'shliq (faqat tegishli modellarda)

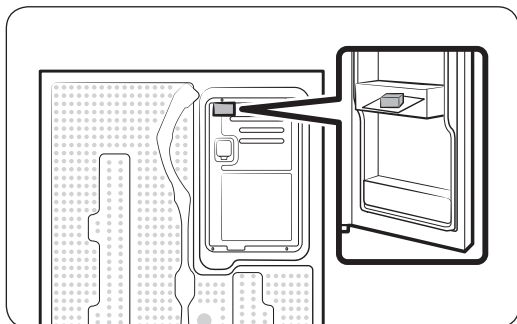

1. Eshikni oching va taqdim qilingan ajratgichni joylashtiring.
2. Ajratgichni qadoqdan chiqaring va ko'rsatilgandek muzlatgich orqasiga joylashtiring. Bu orqa devorda havo aylanishiga va quvvatni tejashga yordam beradi.

# O'rnatish

## 4-qadam Pol

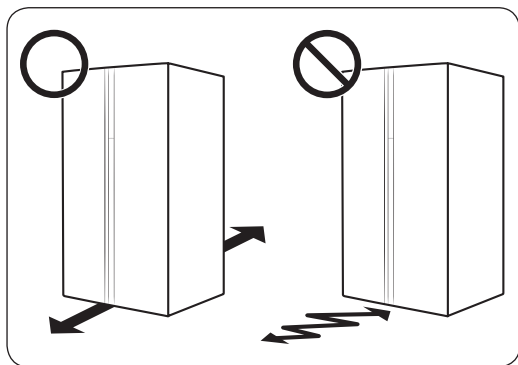

- Muzlatgich o'rnatiladigan yuza to'liq yuklangan muzlatgichni ko'tarishga mo'ljallangan bo'lishi shart.
- Polni himoya qilish maqsadida, muzlatgichning har bir oyog'i ostiga katta karton qog'ozini qo'yib chiqing.
- Muzlatgich o'zining doimiy turadigan joyiga joylashtirilgandan so'ng, polni chizib olmaslik maqsadida, uni keraksiz harakatlantirmang. Agar kerak bo'lsa, surish paytida ostiga qalin qog'oz yoki eski gilamcha to'shang.

### IZOH

Agar muzlatgich eshikka sig'masa, O'rnatish bobidagi **Kirish uchun eshikni olib tashlash** bo'limini ko'ring.

## 5-qadam Darajani to'g'irlash oyoqlarini sozlash

### ⚠️ DIQQAT

- Muzlatgich tekis, qattiq polda tik o'rnatilishi kerak. Aks holda, muzlatgichga zarar yetishi yoki tan jarohati olishingiz mumkin.
- Tekis joylashtirayotganda, muzlatgich bo'sh bo'lishi kerak. Muzlatgich ichida oziq-ovqat mahsulotlari qolmagan bo'lsin.
- Xavfsizlik nuqtai nazardian, muzlatgichning old tarafini orqa tarafiga nisbatan bir oz balandroq qiling.

Muzlatgichning old oyoqlaridan foydalanib tekislang, ularda maxsus burama (tekislagich) mavjud. Tekislash uchun minusli buragich ishlatning.

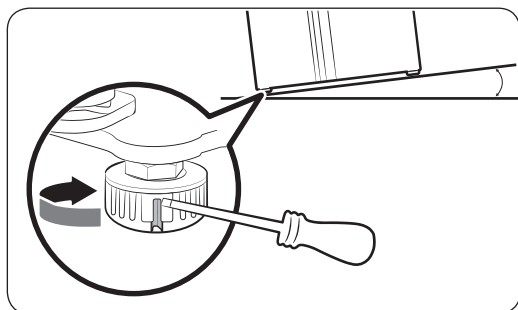

#### Muzxona tomonining balandligini to'g'irlash:

Muzxona tomonidagi old oyog'ining tekislagichiga minusli buragichni tiqing. Ko'tarish uchun tekislagichni soat mili yo'nalishida burang, tushirish uchun esa soat miliga teskari yo'nalishda burang.

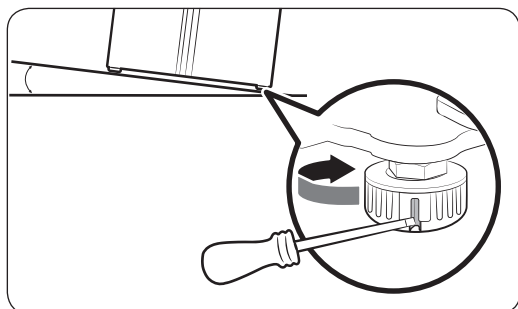

#### Muzlatgich tomonining balandligini to'g'irlash:

Muzlatgich tomonidagi old oyog'ining tekislagichiga minusli buragichni tiqing. Ko'tarish uchun tekislagichni soat mili yo'nalishida burang, tushirish uchun esa soat miliga teskari yo'nalishda burang.

# O'rnatish

## 6-qadam Eshik balandligi bilan birga oralig'ini ham to'g'irlang

Eshik balandligini to'g'irlash uchun

Eshik balandligini eshik tagidagi qisqichli gayka va balandlik gaykasi orqali rostlash mumkin.

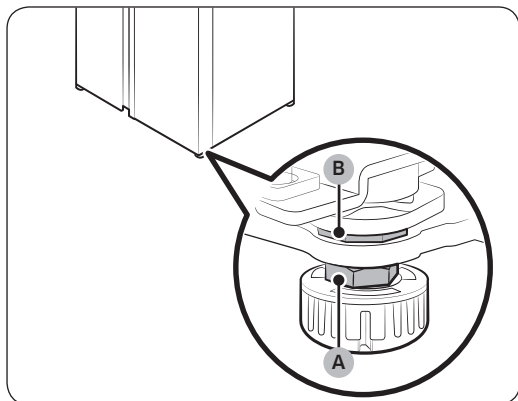

1. Rostlanadigan eshikni ochib, old tomonidagi tagida ikkita (A) va (B) gaykalarni toping.

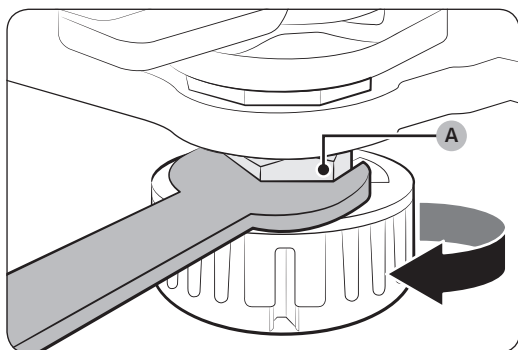

2. 19 mm klyuch (birga kelmagan) bilan (A) qisqichli bolti bo'shatish uchun soat mili yo'nalishida burang. Keyin eshikni ochib, ichida quyidagilarni bajaring.
  - Eshikni ko'tarish uchun **balandlik gaykasini (B)** soatga teskari yo'nalishda burang.
  - Eshikni tushirish uchun **balandlik gaykasini (B)** soat yo'nalishida burang.

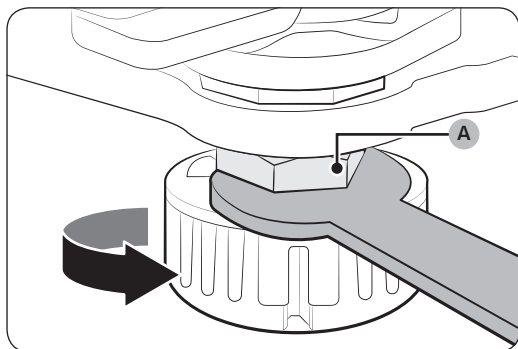

3. Tugatgach, qisqichli gaykani (A) soatga teskari yo'nalishda burab qotiring.

## 7-qadam Suv dispenseri quvurini ulang (faqat tegishli modellarda)

Kerakli qismlar va asboblari

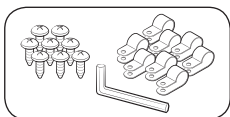

Vodoprovodni mahkamlagich va burama mixlar

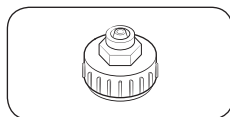

Mufta

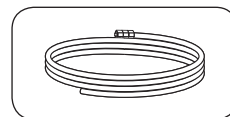

Vodoprovod

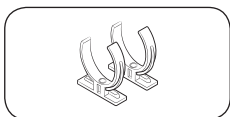

Suv filtrini tutib turgich

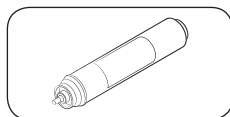

Suv filtri

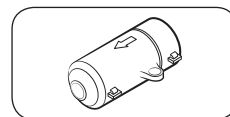

Yopiluvchi klapan

O'rnatish (tashqi dispenser quvuri)

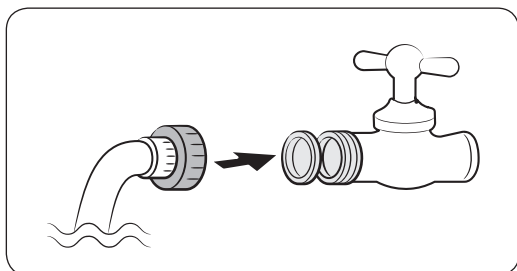

1. Vodoprovodni muftalar yordamida yig'ing.
2. Asosiy suv ta'minotini yopib, keyin suv jo'mragini yoping.
3. Muftani sovuq suv jo'mragiga ulang.

### ⚠️ DIQQAT

- Mufta sovuq suv jo'mragiga ulanishi shart. Issiq suv jo'mragiga ulansa, suv filtri tiqilib qolib, to'g'ri ishlamasligi mumkin.
- Muzlatgich kafolatiga vodoprovod o'rnatish kirmaydi. Vodoprovodni o'rnatish haqi sotuvchining narxiga kirmaydigan bo'lsa, uni o'zingiz to'laysiz.
- Samsung vodoprovod o'rnatishga javobgarlikni o'z zimmasiga olmaydi. Agar suv sizib chiqsa, vodoprovodni o'rnatgan shaxsga murojaat qiling.
- Vodoprovod malakali texnik tomonidan ta'mirlanishi lozim. Suv sizib chiqayotgan bo'lsa, mahalliy Samsung xizmat ko'rsatish markazi yoki vodoprovodni o'rnatgan shaxsga murojaat qiling.

# O'rnatish

## 8-qadam Suv manbasiga ulash (faqat tegishli modellarda)

### ⚠️ DIQQAT

- Vodoprovod ulashni malakali texnik bajarishi kerak.
- Muzlatgich kafolatiga vodoprovod o'rnatish kirmaydi. Vodoprovodni o'rnatish haqi sotuvchining narxiga kirmaydigan bo'lsa, uni o'zingiz to'laysiz.
- Samsung vodoprovod o'rnatishga javobgarlikni o'z zimmasiga olmaydi. Agar suv sizib chiqsa, vodoprovodni o'rnatgan shaxsga murojaat qiling.

### Sovuq suv quvurini filtrlash shlangiga ulash uchun

### ⚠️ DIQQAT

- Suvni filtrlash shlangi sovuq ichimlik suvi keladigan quvurga ulanishi kerak. Issiq suv quvuriga ulansa, suv filtri noto'g'ri ishlashi mumkin.

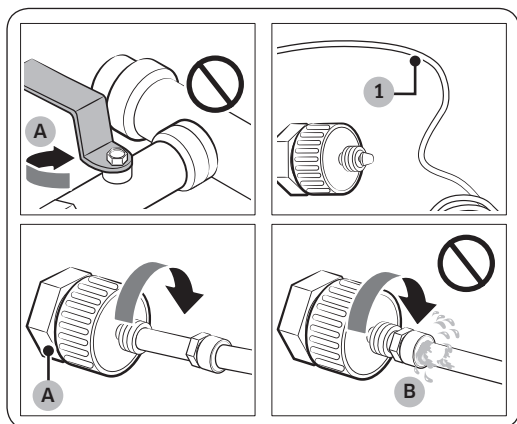

- A. Asosiy suv quvurini yoping  
B. Tirqish bo'lmasin

1. Asosiy suv klapanini yopish orqali suv ta'minotini o'chiring.
2. Sovuq ichimlik suvi quvurini (1) toping.
3. Suv quvuriga ulash uchun Vodoprovodni o'rnatish ko'rsatmalariga amal qiling.

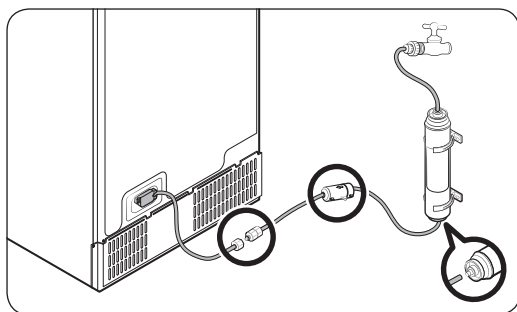

### 📖 IZOH

Qurilma bilan birga berilgan yangi shlanglar to'plamini ishlating, eski shlanglar to'plamini qayta ishlatmang.

## Suvni filtrlash shlangini vodoprovodga ulash uchun

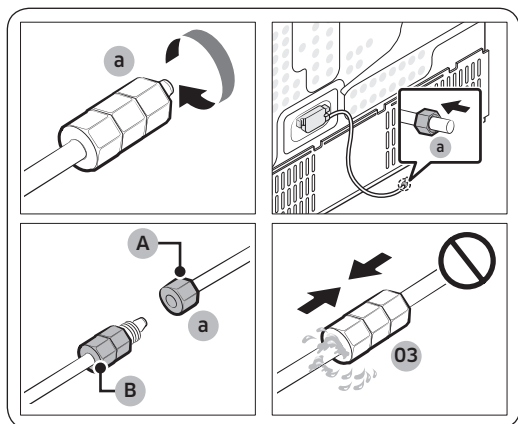

- A. Blokdan kelayotgan vodoprovod  
B. To'plamdan kelayotgan vodoprovod

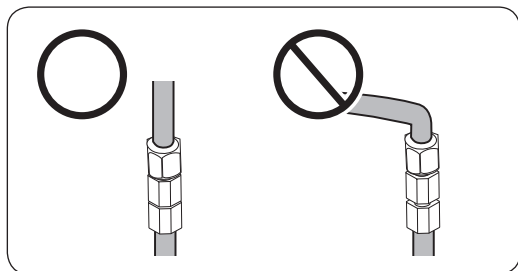
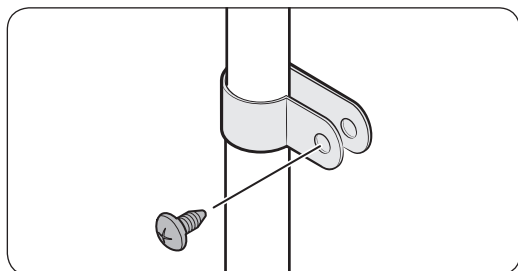

## Vodoprovodni ta'mirlash uchun

### ⚠️ **DIQQAT**

Vodoprovod malakali texnik tomonidan ta'mirlanishi lozim. Suv sizib chiqayotgan bo'lsa, mahalliy Samsung xizmat ko'rsatish markazi yoki vodoprovodni o'rnatgan shaxsga murojaat qiling.

1. Muzlatgichning vodoprovodidagi (a) siquvchi gaykani bo'shatib oling va uni suvni filtrlash shlangiga tiqing.
2. Suvni filtrlash shlangi va vodoprovodni ulash uchun (a) siquvchi gaykani qotiring.
3. Asosiy suv klapanini oching va suv sizib chiqmayotganini tekshiring.
4. Agar suzib chiqmayotgan bo'lsa, 10 litrcha suvni chiqarib yuboring yoki suvni 6-7 daqiqa davomida chiqarib turing, shunda suvni filtrlash tizimidagi g'uborlar chiqib ketadi. Keyin muzlatgichni ishlatish mumkin.
5. Vodoprovodni rakovina yoki devorga qisqich bilan mahkamlang.

### ⚠️ **DIQQAT**

- Vodoprovodni qattiq siqib yubormang. Vodoprovodni bukmang, siqmang yoki ezmang.
- Vodoprovodni muzlatgichning biror qismiga o'rnatmang. Bu muzlatgichni shikastlashi mumkin.

### 📖 **IZOH**

Agar vodoprovod ulanganidan keyin muzlatgichni boshqa joyga ko'chirish kerak bo'lsa, vodoprovodning ulangan qismi to'g'riligiga amin bo'ling.

# O'rnatish

## Teskari osmosli suvni filtrlash tizimi

Teskari osmosli suvni filtrlash tizimiga keladigan suv bosimi 241 kPa va 827 kPa orasida bo'lishi lozim.

Teskari osmosli suvni filtrlash tizimidan muzlatgichning sovuq suv tizimiga ketadigan suv bosimi kamida 276 kPa bo'lishi lozim. Agar suv bosimi keltirib o'tilganidan past bo'lsa:

- Teskari osmosli tizimdagi cho'kindi filtri tiqilib qolgan bo'lishi mumkin. Zarur bo'lsa, filtrni almashtiring.
- Teskari osmosli tizimdagi suv idishini to'ldiring.
- Muzlatgichda suv filtri bor bo'lsa, uni teskari osmosli tizim bilan birgalikda ishlatilganida, u suv bosimini yanada pasaytirishi mumkin. Suv filtrini olib tashlang.

Ko'proq ma'lumot yoki xizmat ko'rsatish uchun litsenziyali santexnik mutaxassisga murojaat qiling.

## Yangi filtrga buyurtma berish

Yangi suv filtrini xarid qilish uchun (qism turi: **HAFEX/EXP**), mahalliy Samsung xizmat ko'rsatish markaziga murojaat qiling.

## Suv filtrini o'z o'rniga joylashtirish

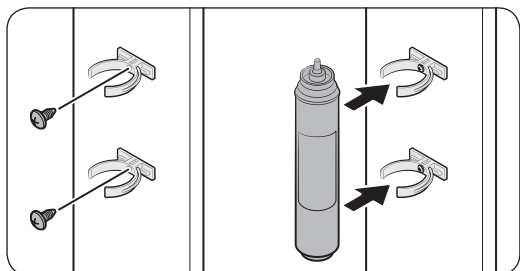

1. Masalan, rakovina tagidagi kerakli nuqtalarga **qisqichlarni** (x2) qistiring. Keyin burama mixlar bilan **qisqichlarni** mahkam qotiring.
2. **Suv filtrini** tepa va pastki qisqichlarga to'g'ri yo'nalishda kirgizing. **Suv filtri** vertikal yo'nalishda turganligiga amin bo'ling.

### IZOH

Agar filtr gorizontaal o'rnatilgan bo'lsa, filtrda suv qolishi mumkin. Shu sababli, vertikal o'rnatish tavsiya etiladi.

### DIQQAT

Suv filtrini muzlatgichning biror qismiga o'rnatmang. Bu muzlatgichni shikastlashi mumkin.

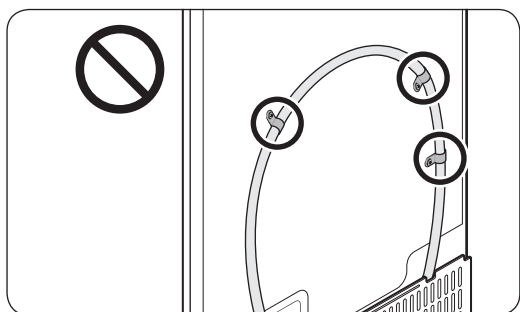

## Suv filtri ehtiyot nusxasi (faqat tegishli modellarda)

### ⚠️ **DIQQAT**

- O'zini boshqa suv filtrlarini ishlatmang. Faqat Samsung ishlab chiqargan yoki tasdiqlagan filtrlarni ishlatib.
- Tasdiqlanmagan filtrlar suvni sizdirib, tok urishi natijasida muzlatgichga zarar yetkazishi mumkin. Boshqa filtrlarni ishlatishdan kelib chiqadigan zararga Samsung javobgar bo'lmaydi.
- Suv filtrini almashtirish vaqti kelganida, sizga eslatish uchun filtr indikator qizil tusga kiradi.

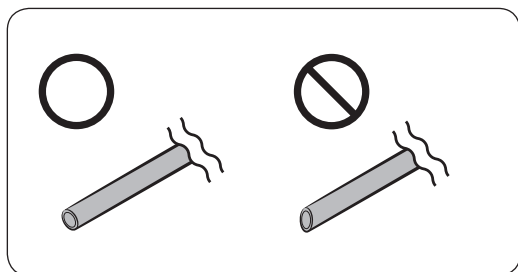
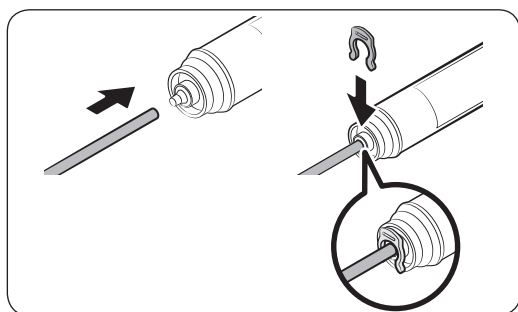
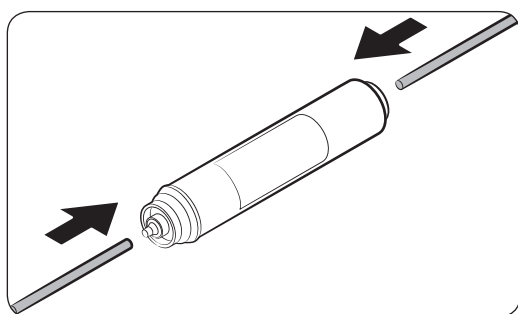

1. Asosiy suv ta'minotini o'chiring.
2. Vodoprovodni filtrning suv oladigan tomoni uchiga ulang.
3. Dispenser shlangini filtrning chiqaruvchi tomoniga ulang.
4. Suv sizib chiqmayotganini tekshiring. Chiqmayotgan bo'lsa, shlanglarni halqa qisqich bilan mahkamlang.
5. Suv filtrini joyiga qo'yib, halqa qisqichlar bilan mahkamlang.
6. Filtrning ishlash muddatini qayta qo'yish uchun **Filter Reset (Filtrni qayta boshlash)** tugmasini 3 soniya bosib turing.
7. Almashtirish nihoyasiga yetgach, vodoprovoddan g'uborlarni yuvib yuborish uchun 10 litrcha (yoki 6-7 daqiqa davomida) suvni o'tkazib yuboring.

### ⚠️ **DIQQAT**

Vodoprovod naychalari uzunligini sozlash paytida, kesilgan yuzani tegishli burchakda silliqqlang. Shunda suv sizib chiqishining oldi olinadi.

# O'rnatish

---

## IZOH

- Yangi o'rnatilgan filtr tufayli dispenserdan suv otilib chiqishi mumkin. Chunki vodoprovodga havo kirgan bo'ladi.
- Almashtirish jarayonida muzlatgichdan polga suv tomishi mumkin. Bu holda quruq latta bilan artib oling.

## 9-qadam Tutqichlarni o'rnatish (faqat tegishli modellarda)

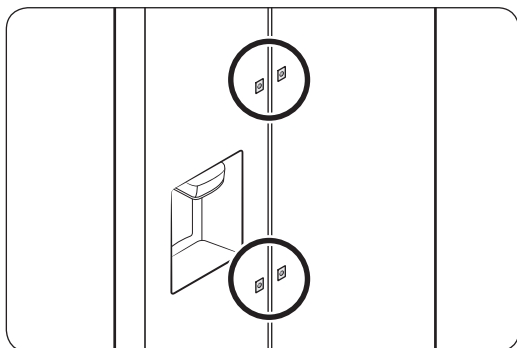

1. Eshiklardagi 4 ta teshikni toping.

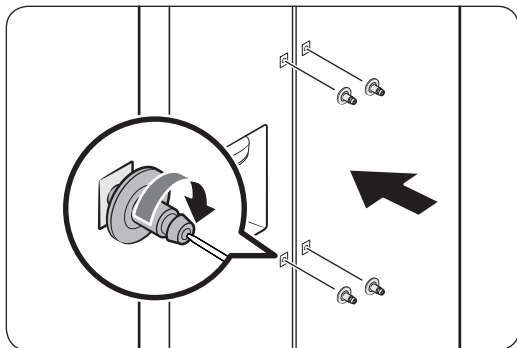

2. Plyusli buragich yordamida mahkamlagichlarni soat yo'nalishida qotirish orqali teshiklarga o'rnatish.

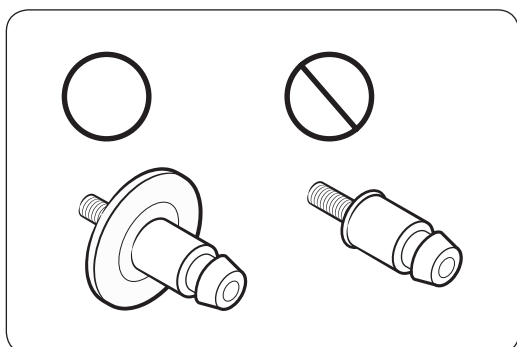

### ⚠️ **DIQQAT**

Mahkamlagichlardagi rezina shaybalar tushib qolmaganligiga amin bo'ling. Rezina shaybalar bo'lmasa, tutqichlarni to'g'ri o'rnatib bo'lmaydi.

### 📄 **IZOH**

Rezina shaybalar yo'q bo'lsa, mahalliy Samsung xizmat markaziga murojaat qiling.

# O'rnatish

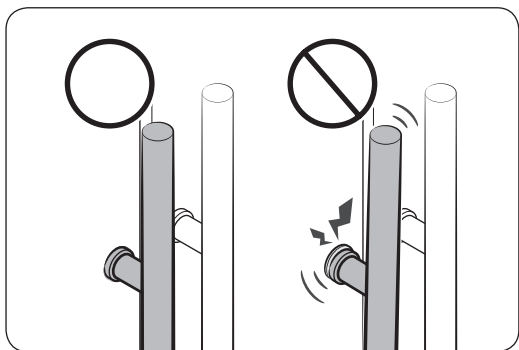
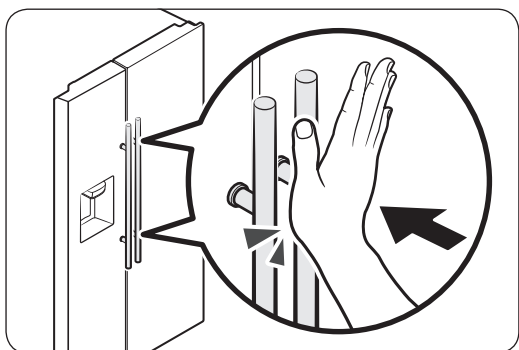
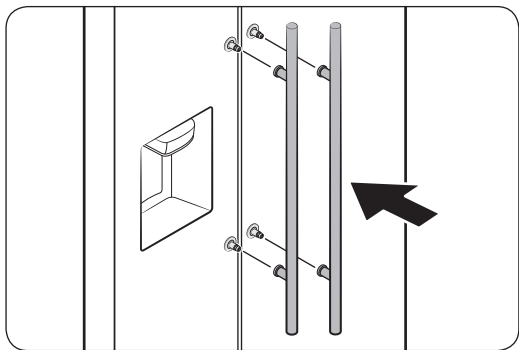

3. Mahkamlagichlarga tutqich tagligini biriktiring.

4. Tutqichlarni tagligidan bosing. Tutqichlar mahkam qotirilganiga amin bo'ling.

5. Tutqich tagligi bilan eshiklar orasida tirqish qolmasin.

**⚠️ DIQQAT**

Tutqichlar to'g'ri o'rnatilmasa, qimirlab qolishi mumkin.

---

## 10-qadam Birlamchi sozlamalar

---

Quyidagi qadamlarni bajarganingizdan so'ng, muzlatgich to'liq ishlashni boshlashi kerak.

1. Muzlatgichni yoqish uchun vilkani rozetkaga tiqing.
2. Eshigini oching va ichki chirog'i yonganligini tekshiring.
3. Haroratni eng sovuq darajaga qo'ying va bir soatcha kuting. Muzxona bir oz muzlaydi va muzlatgich motori ravon ishlab ketadi.
4. Muzlatgich belgilangan haroratga yetguniga qadar kuting. Endi muzlatgich foydalanishga tayyor.

## 11-qadam So'nggi tekshirish

---

O'rnatish nihoyasiga yetgandan so'ng, quyidagilarni tekshiring:

- Muzlatgich rozetkaga tiqilganligini va tegishli ravishda yerga ulanganligini.
- Muzlatgich bir tekis joyda o'rnatilganligini devordan yoki o'zidan yetarlicha bo'sh joy qolganligini.
- Muzlatgich bir tekis joylashganligini va polda mustahkam turishini.
- Eshik erkin ochilib yopilishini, eshik ochilganda ichki chiroq avtomatik tarzda yonayotganligini.

# O'rnatish

## Kirish uchun eshikni olib tashlash

Agar muzlatgich eshikka sig'masa, quyidagilarni bajaring:

### Kerakli asboblari (to'plamda yo'q)

Bu asboblari eshiklarni olib tashlashda ishlatiladi.

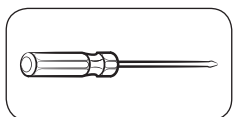

Plyusli buragich

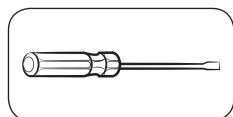

Minusli buragich

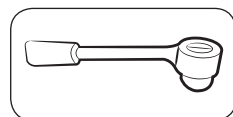

Halqasimon klyuch  
(10 mm)

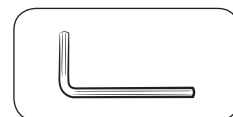

Olti yoqli klyuch  
(5 mm)

## Vodoprovoddan ajrating

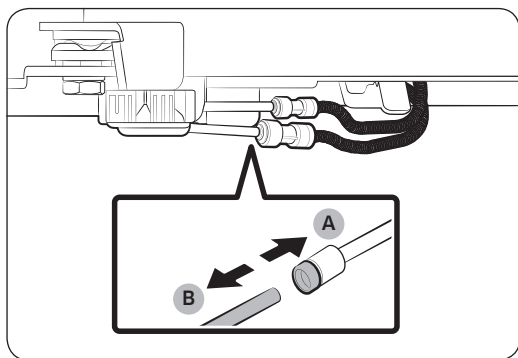
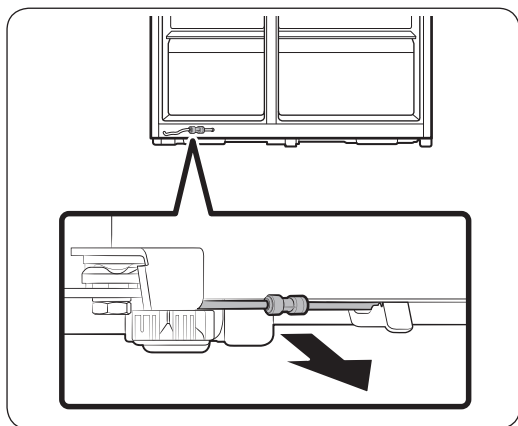

1. Muzlatgichning orqa pastki qismidan vodoprovodni old tarafga torting.

### IZOH

Muzlatgichning vodoprovodi bu suv ta'minoti quvurini muzlatgichning suvni filtrlash tizimiga ulaydigan tizimdir.

2. Shlanglarni ajratish uchun shaffof muftani (A) bosib turib, suv shlangini (B) ajratib oling.

### DIQQAT

Muftaga qattiq kuch ishlatmang. Sinib ketishi mumkin.

## Eshiklarni chiqarib olish

### ⚠️ DIQQAT

Buning jarayonida eshik tushib ketishi yoki unga shikast yetishi mumkin. Baxtsiz hodisaning oldini olish uchun bu bosqichlarni bajarayotganda, juda ehtiyot bo'ling.

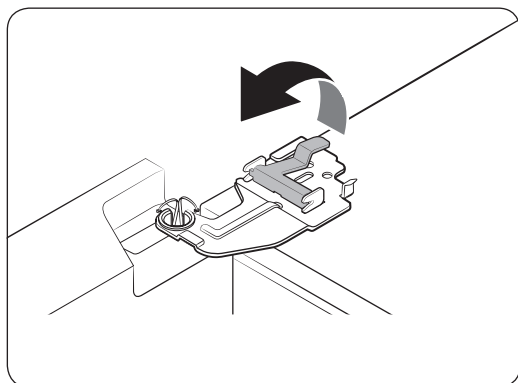
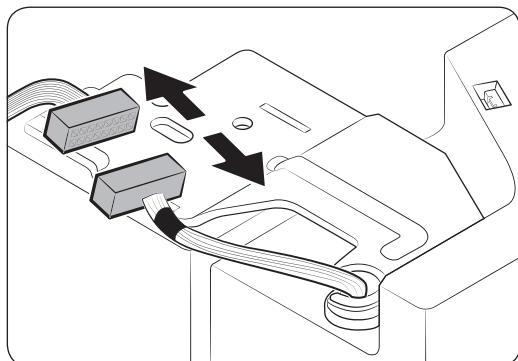
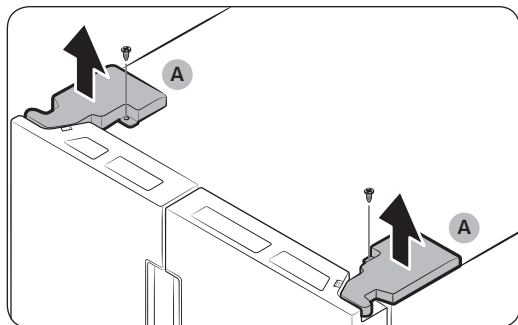

1. Plyusli buragich bilan har bir eshik tepasidagi **oshiq-moshiq qopqog'ini (A)** bo'shating.
2. Oshiq-moshiqni bo'shatib, qopqog'ini olib tashlash uchun eshikni ochib qo'ying. Qopqoqlar olib tashlangach, eshiklarni yoping.
3. Elektr simlarini ajrating.

4. Xomutni sekin ko'taring.

### 📄 IZOH

Xomutga zarar yetmasligi yoki jarohat yetkazmasligi uchun xomutni kuch bilan ko'tarmang.

# O'rnatish

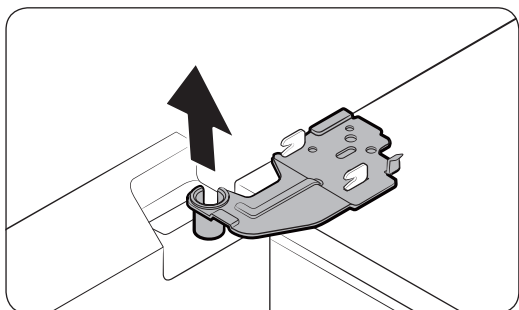
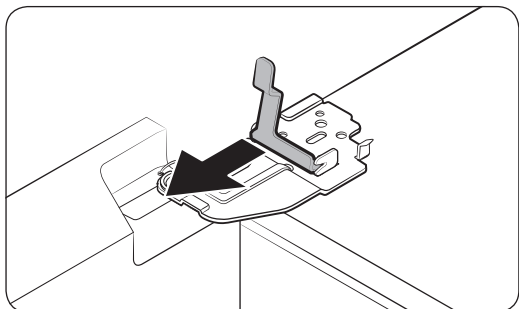

5. Xomutni tortib, chiqarib oling.

6. Eshikni 90 darajaga oching. Eshikni ushlab turib, oshiq-moshiqni chiqaring.

**⚠️ DIQQAT**

Agar eshikni ushlab turmasdan oshiq-moshiqni chiqarsangiz, eshik tushib ketib, jarohat yetkazishi mumkin.

## Suv shlanglarini qayta ulang

Muzlatgich eshikdan o'tgach, suv shlanglarini qayta ulang.

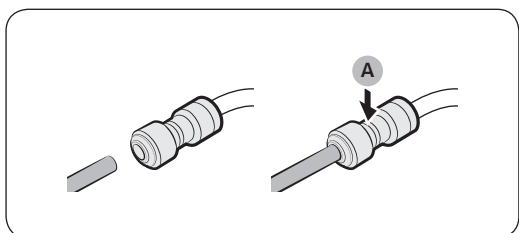

A. Shaffof mufta markazi

**⚠️ DIQQAT**

- Suv shlanglari bir-biriga mos rangdagilari bilan ulansin.
- Suv sizib chiqmasligi uchun suv shlangini shaffof muftaning o'rtasigacha tiqib qo'yish kerak.
- Suv shlanglarini ulagach, ularni korpus tagiga suring va ilgak bilan tartiblang.

## Eshiklarni qayta qo'yish

### ⚠️ DIQQAT

- Eshiklarni joyiga qo'yishdan oldin barcha elektr simlari tegishli ulanganiga ishonch hosil qiling.
- Muzxona eshigidan oldin muzlatgich eshigini joylashtirish kerak.

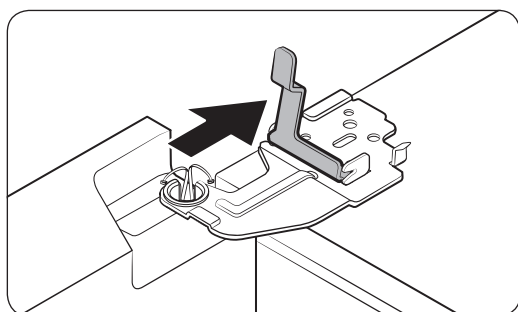
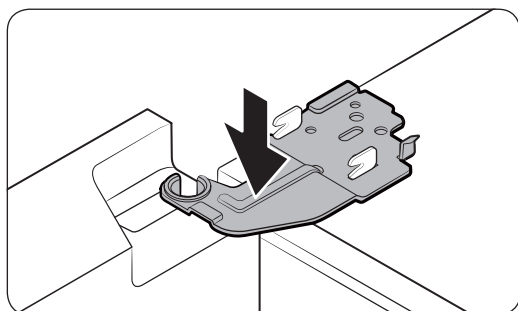

1. Muzxona eshigini ushlab turib, muzlatgich ning ostidagi oshiq-moshiqqa iling.
2. Oshiq-moshiqni joyiga qo'ying, keyin eshikdagi teshikka kirgizing.
3. Oshiq-moshiqni strelka yo'nalishida kirgizing.

# O'rnatish

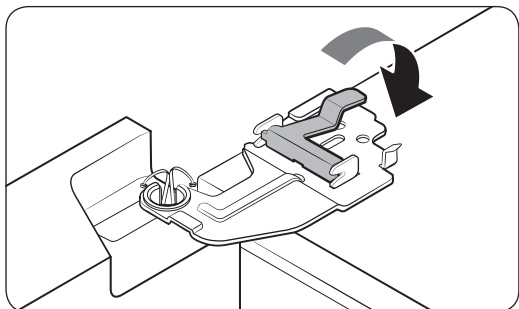

4. Oshiq-moshiqni ko'rsatilganidek bosing.

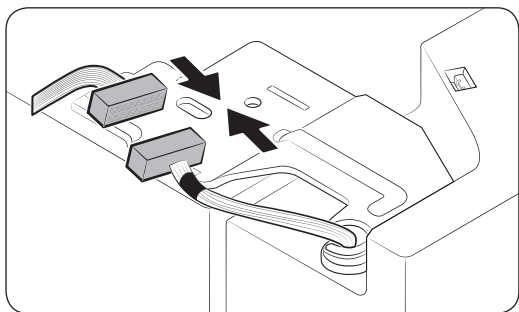

5. Elektr simlarini ulang.

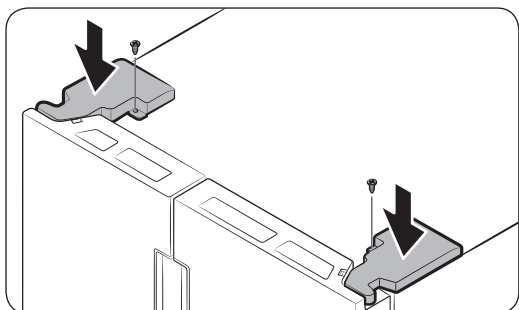

6. Oshiq-moshiq qopqoqlarini old tarafidan boshlab kiring, keyin burama mixlarni qotiring. Buning uchun plyusli buragich ishlating.

# Ishlatish amallari

## Funksiyalar paneli

### 1-tur

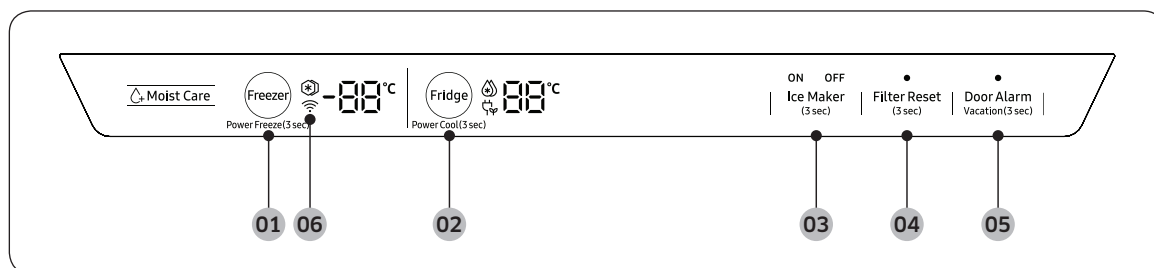

### 2-tur

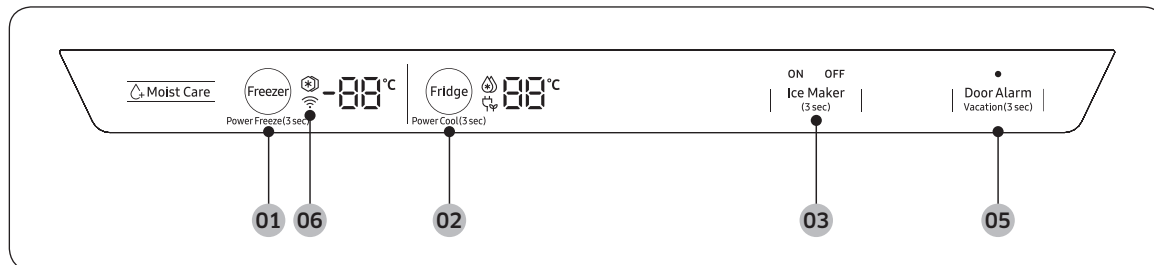

### 3-tur

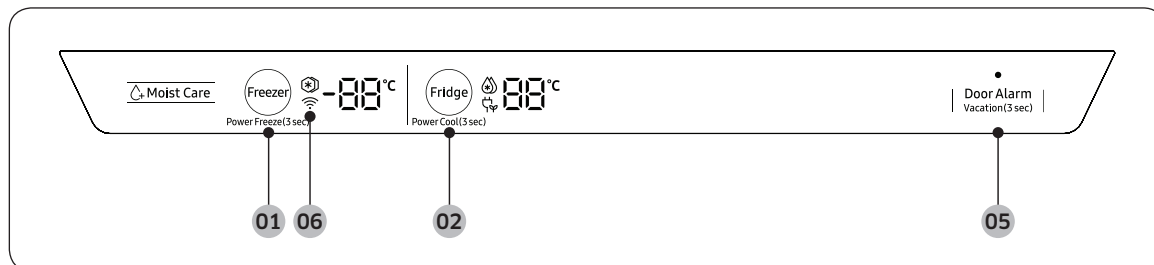

**01** Freezer (Muzxona) /  
Power Freeze (Kuchli muzlatish)

**02** Fridge (Sovutgich) /  
Power Cool (Kuchli sovitish)

**03** Ice Maker (Muz tayyorlagich) \*

**04** Filter Reset (Filtrni qayta boshlash) \*

**05** Door Alarm (Eshik signali) / Vacation (Ta'til)

**06** Tarmoq aloqasi

\* Faqat tegishli modellarda

# Ishlatish amallari

## 01 Muzxona / Kuchli muzlatish (3 son)

Freezer (Muzxona)	<b>Freezer (Muzxona)</b> tugmasi bilan muzxona haroratini qo'yish yoki Kuchli muzlatish funksiyasini yoqish mumkin. Mavjud harorat oralig'i -15 °C va -23 °C.
Power Freeze (Kuchli muzlatish)	<p>Kuchli muzlatish rejimida ventilyator maksimal tezlikda aylanib, muzlatish jarayonini tezlashtiradi. Muzxona 50 soat davomida maksimal tezlikda ishlaydi va avvalgi haroratga qaytadi.</p> <ul style="list-style-type: none"><li>• Kuchli muzlatish rejimini yoqish uchun <b>Freezer (Muzxona)</b> tugmasini 3 soniya davomida bosib turing. Tegishli chiroq (⊛) yonadi va muzlatgich muzlatish jarayonini siz uchun tezlashtiradi.</li><li>• O'chirish uchun <b>Freezer (Muzxona)</b> tugmasini yana 3 soniya davomida bosib turing. Muzxona avvalgi o'rnatilgan haroratga qaytadi.</li><li>• Katta miqdordagi oziq-ovqatni muzlatish uchun Kuchli muzlatish rejimini oziq-ovqatni muzxonaga solishdan kamida 20 soat oldin yoqib qo'yish lozim.</li></ul> <p><b>IZOH</b></p> <p>Kuchli muzlatish rejimidan foydalanganda, quvvat iste'moli oshadi. Agar sizda undan foydalanish zarurati bo'lmasa uni o'chirib avvalgi haroratga qaytarishga unutmang.</p>

## 02 Sovutgich / Kuchli sovitish (3 son)

Fridge (Sovutgich)	<b>Fridge (Sovutgich)</b> tugmasi bilan sovutgich haroratini qo'yish yoki Kuchli sovitish funksiyasini yoqish/o'chirish mumkin. Sovutgichning sovitish haroratini qo'lda sozlashingiz mumkin. <b>Fridge (Sovutgich)</b> tugmasini qayta-qayta bosib, kerakli haroratni 1 °C va 7 °C orasida tanlang.
Power Cool (Kuchli sovitish)	<p>Kuchli sovitish rejimida ventilyator maksimal tezlikda aylanib, sovitish jarayonini tezlashtiradi. Bu tez buziladigan taomni tezda sovitishda yoki muzlatgich eshigi biroz vaqt ochiq qolganida ishlatiladi. Muzlatgich bir necha soat davomida maksimal tezlikda ishlaydi va avvalgi haroratga qaytadi.</p> <p><b>Fridge (Sovutgich)</b> tugmasini 3 soniya bosib turing. Tegishli chiroq (⊛) yonadi va muzlatgich sovitish jarayonini siz uchun tezlashtiradi.</p>

### 03 Muz tayyorlagich

<b>Ice Maker (Muz tayyorlagich)</b>	<p>Muz tayyorlagichni yoqish yoki o'chirish uchun <b>Ice Maker (Muz tayyorlagich)</b> tugmasini 3 soniyadan ortiq bosib turing.</p> <p>Ishlash holatini ko'rsatish uchun muz tayyorlagichda 2 ta indikator (YOQ/O'CH) bor.</p> <ul style="list-style-type: none"><li>• Muz tayyorlagich ishlab turganida <b>ON (YOQ)</b> indikator yonadi.</li><li>• Muz tayyorlagich o'chganida <b>OFF(O'CH)</b> indikator yonadi. Bu holda dispenser panelidagi <b>Cubed Ice (Kub shaklidagi muz)</b> yoki <b>Crushed Ice (Mayda muz)</b> tugmalarini bossangiz ham muz tayyorlanmaydi. Muz tayyorlash uchun muz tayyorlagichni yoqish kerak.</li><li>• Muz tayyorlagich o'chiqligida dispenser dastagi 5 soniyadan ortiq bosib turilsa, muz tayyorlagich avtomatik ravishda yoqiladi.</li><li>• Muz tayyorlagichni o'chirsangiz, uni qayta yoqish uchun kamida 1 daqiqa kutish kerak.</li></ul> <p> <b>IZOH</b></p> <p>Agar muz tayyorlagich o'chirilgan bo'lsa, muz dastagini 5 soniyadan ortiq bossangiz, yoqiladi.</p>
-------------------------------------	---

# Ishlatish amallari

## 04 Filtrni qayta boshlash (3 son)

Filter Reset (Filtrni qayta boshlash)	<p>Original suv filtrini 6 oy (taxminan 300 gallon) ishlatgach, Filtr indikatorini qizaradi, bu filtrni almashtirish kerakligini bildiradi. Bu holda filtrni almashtirib, <b>Filter Reset (Filtrni qayta boshlash)</b> tugmasini 3 soniya bosib turing. Filtr indikatorini qayta qo'yiladi va filtr indikatorini o'chadi.</p> <p><b>IZOH</b></p> <p>Ayrim mintaqalarda suv tarkibida ohak nisbatan ko'p bo'ladi. Bu holda filtrning ishlash muddati qisqarishi mumkin. Bunday joylarda suv filtrini yuqorida ko'rsatilganidan qisqaroq muddatda almashtirib turish kerak.</p>
--	---

## 05 Eshik signali / Ta'til (3 son)

Door Alarm (Eshik signali)	<p>Siz eslatma uchun signalni o'rnatishingiz mumkin. Agar eshik 2 daqiqadan uzoqroq vaqt ochiq qolsa, signal chalinib, indikatorini o'chib-yonadi. Signal zavodda sukut bo'yicha yoqib qo'yiladi. Signalni o'chirish uchun <b>Door Alarm (Eshik signali)</b> tugmasini bosib. Yoqish uchun <b>Door Alarm (Eshik signali)</b> tugmasini qayta bosib.</p>
Vacation (Ta'til)	<p><b>Vacation (Ta'til)</b> tugmasi yordamida Ta'til rejimini yoqish yoki o'chirish mumkin.</p> <p>Agar siz ta'tilga yoki ish yuzasidan safarga ketsangiz yoki muzlatgichdan uzoq muddat davomida foydalanmoqchi bo'lmasangiz, Ta'til funksiyasidan foydalaning. Muzlatgich ishlashini to'xtatish uchun <b>Vacation (Ta'til)</b> tugmasini 3 soniya bosib turing, Ta'til indikatorini (🔔) yonadi.</p> <p><b>IZOH</b></p> <p>Muzlatgich bo'lmasi bo'shatilgan va eshigi yopilganligiga ishonch hosil qilish qattiq tavsiya qilinadi.</p>
Qurilma autentifikatsiyasi	<p>Sovitkichni SmartThings ilovasi yoki Samsung Smart TV kabi Samsung aqlli qurilmalariga ulashda, ilova yoki qurilmaning ekrandagi yo'l-yo'riqlariga amal qilib, <b>Door Alarm (Eshik signali)</b> tugmasini 5 soniya bosib turing. Autentifikatsiya jarayoniga o'tishdan oldin harorat panelida "on (yoniq)" 5 soniya ko'rsatib turiladi. Bu autentifikatsiyaning Ta'til funksiyasiga ta'siri yo'q.</p>

---

## 06 Tarmoqqa ulanish (faqat tegishli modellarda)

SmartThings ilovasi orqali sovitkichni boshqarish uchun ixtiyoriy ravishda Smart Home adaptoridan foydalanish mumkin (alohida sotiladi). SmartThings haqida batafsil ma'lumot uchun SmartThings bo'limiga qarang.

### IZOH

- Tavsiya qilingan shifrlash tizimlariga WPA/TKIP va WPA2/AES kiradi. Bundan yangiroq yoki standartlashtirilmagan Wi-Fi autentifikatsiya protokollari bilan ishlamaydi.
- Simsiz tarmoqlarga atrofdagi simsiz aloqa muhiti ta'siri ko'rsatishi mumkin.
- Agar internet provayderingiz qurilmani aniqlash uchun kompyuter yoki modemingizning MAC manzilini ro'yxatdan o'tkazgan bo'lsa, Samsung Smart sovitkichi internetga ulana olmasligi mumkin. Bu holat ro'y bersa, texnik yordam uchun internet provayderiga murojaat qiling.
- Tarmoq tizimining fayrvol sozlamalari Samsung Smart sovitkichini internetga ulanishiga yo'l qo'ymasligi mumkin. Texnik yordam uchun internet provayderiga murojaat qiling. Bu holat davom etsa, mahalliy Samsung xizmat ko'rsatish markazi yoki sotuvchiga murojaat qiling.
- Simsiz kirish nuqtasi (KN) sozlamalarini sozlash uchun KN foydalanuvchi qo'llanmasiga qarang.
- Samsung Smart Home adaptorini xususiyatiga ega Samsung Smart muzlatgichlari ham IEEE 802.11 b/g/n xususiyatli Wi-Fi 2.4 Ggs, ham bevosita Soft-AP protokollarini qo'llab-quvvatlaydi (IEEE 802.11 n tavsiya etiladi).
- Tasdiqdan o'tmagan Wi-Fi simsiz routerlar tegishli Samsung sovitkichlariga ulanmasligi mumkin.



# Ishlatish amallari

## SmartThings (faqat qo'shimcha adaptor bilan)

### O'rnatish

Google Play Store, Galaxy Apps yoki Apple App Store'ga tashrif buyuring va "SmartThings"ni qidiring. Aqlli qurilmangizga Samsung Electronics tomonidan taqdim etiladigan SmartThings ilovasini yuklab oling va o'rnatish.

### IZOH

- SmartThings ilovasi Android 6.0 (Marshmallow) yoki yangirog'i, iOS 10.0 yoki yangirog'i, iPhone 6 yoki yangirog'i uchun mo'ljallangan va Samsung smartfonlari (Galaxy S va Galaxy Note seriyasi) uchun optimallashtirilgan.
- Ishlab chiqaruvchining tartib-qoidasiga ko'ra, samaradorlikni oshirish maqsadida SmartThings ilovasi bildirishsiz o'zgartirilishi yoki to'xtatilishi mumkin.

### Samsung hisob qaydnomasi

Ilovadan foydalanish uchun Samsung hisobi bilan qayddan o'tish talab qilinadi. Agar sizda Samsung hisob qaydnomasi bo'lmasa, bepul Samsung hisob qaydnomasini yaratish uchun ilova ekranidagi ko'rsatmalarni bajaring.

### Boshlash

1. Taqdim qilingan Smart Home adaptorini sovitkichning tegishli portiga kiriting.
2. SmartThings ilovasini ishga tushiring va Samsung hisobingiz bilan tizimga kiring. iPhone foydalanuvchilari har safar ilovaga kirganlarida tizimga kirish ma'lumotlarini taqdim qilishlari kerak.
3. **Add Device (Qurilma qo'shish)** tugmasi, keyin **Refrigerator (Muzlatgich)** tugmasini tanlang.
4. Router haqida tegishli ma'lumotlarni taqdim qilish uchun ekrandagi ko'rsatmalarni bajaring va **Next (Keyingi)** tugmasiga teging.
5. **Fridge (Muzlatgich)** tugmasini ekranda "AP" xabari paydo bo'lguniga qadar 5 soniyadan ortiq bosib turing. Muzlatgichingiz ilovada ro'yxatdan o'tkaziladi.
6. Qurilmani ro'yxatdan o'tkazish nihoyasiga yetganida SmartThings ilovasida muzlatgich tasvirchasi paydo bo'ladi.
7. Muzlatgich sahifasini ochish uchun muzlatgich tasvirchasiga teging.
8. Tarmoq ulanishi amalga oshirilganda muzlatgichingizda Wi-Fi tasvirchasi yonadi.

### Muzlatgich ilovasi

#### Integratsiyalangan boshqaruv

Siz muzlatgichingizni uyda yoki tashqarida yurganingizda nazorat qilishingiz mumkin.

- Muzlatgich sahifasini ochish uchun SmartThings ilovasida muzlatgich tasvirchasini oching.
- Muzlatgichning ishlash holati yoki xabarnomasini tekshiring va zarurat bo'lsa opsiyalarni yoki sozlamalarni o'zgartiring.



## IZOH

Muzlatgichning ba'zi opsiyalari yoki sozlamalarini masofadan boshqarish mumkin bo'lmasligi mumkin.

Toifa	Band	Tavsif
Kuzatish	Muzlatgich harorati	Muzlatgichning joriy harorat sozlamasini ko'rsatadi.
	Muzxona harorati	Muzxonaning joriy harorat sozlamasini ko'rsatadi.
	Tashxis	Muzlatgichning g'ayrioddiy ishlashini aniqlaydi.
	Quvvat kuzatuv	Oxirgi 180 kun ichida muzlatgichning jami sarf qilgan elektr energiyasini tekshiradi.
Funktsiyalar	Muz tayyorlash	Muz tayyorlash funksiyasini yoqish yoki o'chirish hamda funksiyaning joriy sozlamalarini tekshirish mumkin.
		Bundan tashqari muz tayyorlashning holati va rivojini tekshirish mumkin.
	Kuchli sovitish	Kuchli sovitishni yoqish yoki o'chirish hamda joriy sozlamalarni tekshirish mumkin.
Kuchli muzlatish	Kuchli muzlatishni yoqish yoki o'chirish hamda joriy sozlamalarni tekshirish mumkin.	
Signallar	O'ta baland harorat	Muzlatgich yoki muzxona haddan tashqari baland haroratda bo'lsa, bu signal ishga tushadi.
	Eshik ochilishi	Muzlatgich yoki muzxona eshigi 2 daqiqadan ortiq ochiq tursa, bu signal ishga tushadi.
	Suv filtrini almashtirish	Bu signal suv filtrini almashtirish kerakligini eslatadi.

# Ishlatish amallari

## Dispenser paneli (faqat tegishli modellarda)

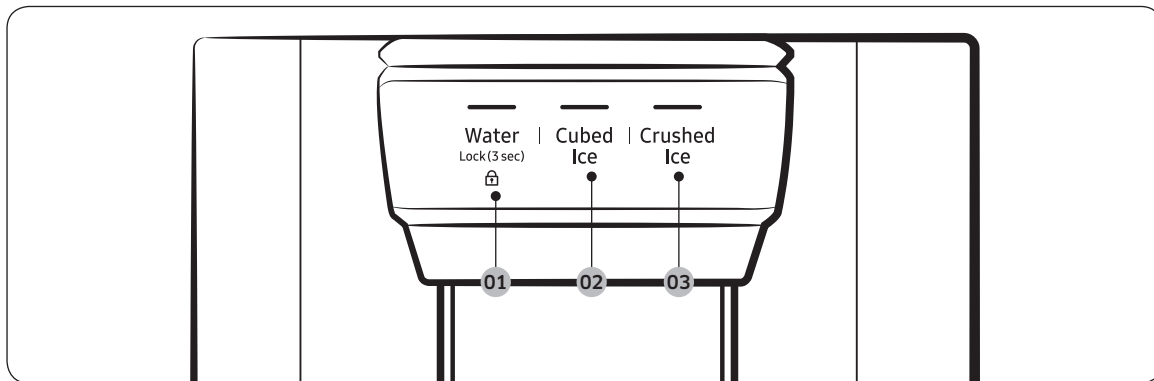

**01** Water (Suv) / Lock (Qulflash)

**02** Cubed Ice (Kub shaklidagi muz)

**03** Crushed Ice (Mayda muz)

**01** Suv / Qulflash (3 son)

Water (Suv)	Yaxna suv olish uchun <b>Water (Suv)</b> tugmasini bosing. Tegishli chiroq yonadi.
Lock (Qulflash) (Dispenser paneli / Dispenser dastagi)	Dispenser paneli tugmasi va dispenser dastagini ishlatishni taqiqlash uchun <b>Water (Suv)</b> tugmasini 3 soniyadan ortiq bosib turing. Agar tugmani yana 3 soniyadan ortiq bosib tursangiz, dispenser blokdan chiqariladi. <b>IZOH</b> Dispenser panelidagi <b>Lock (Qulflash)</b> tugmasi bosh paneldagi tugmalarga ta'sir o'tkazmaydi. Bosh panelni qulflash uchun undagi Tugma qulfi funksiyasini ishlatting.

**02** Kub shaklidagi muz

Cubed Ice (Kub shaklidagi muz)	Kub shaklida muz chiqarish uchun <b>Cubed Ice (Kub shaklidagi muz)</b> tugmasini bosing. Tegishli chiroq yonadi.
--------------------------------	--

**03** Mayda muz

Crushed Ice (Mayda muz)	Mayda muz chiqarish uchun <b>Crushed Ice (Mayda muz)</b> tugmasini bosing. Tegishli chiroq yonadi.
-------------------------	--

## Maxsus xususiyatlar

Muzlatgichda sizga manfaat keltiruvchi qulay moslamalar bor.

### Suv/muz dispenser (faqat tegishli modellarda)

Dispenser yordamida muz bilan yoki muzsiz suv olish mumkin.

Suv dispenserida 3 ta variant bor: yaxna suv, kub shaklidagi muz va mayda muz. Yaxna suv chiqarish uchun dispenser panelidagi **Water (Suv)** tugmasini bosing. Dispenser tagiga stakan qo'yib, dastagini bosing.

Suvni muz bilan chiqarish

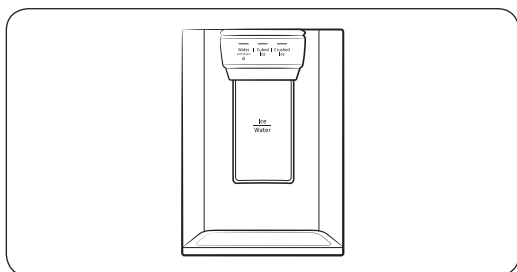

1. Muz tayyorlagichni yoqib, muz turini tanlash uchun **Cubed Ice (Kub shaklidagi muz)** yoki **Crushed Ice (Mayda muz)** tugmasini bosing.
2. Dispenser tagiga stakan qo'yib, **dispenser dastagini** stakan bilan itaring. Dispenserdan muz tushadi.
3. Suvni tanlash uchun **Water (Suv)** tugmasini bosing.
4. Stakan bilan **dispenser dastagini** itaring. Dispenserdan suv tushadi.

### IZOH

- Dispenser dastagini 1 daqiqacha bosib tursangiz, quyishdan to'xtaydi. Ko'proq suv olish uchun dastakni qo'yib yuborib, yana bosing.
- Muz sochilib ketishi oldini olish uchun stakan uzatgichga to'g'rilanganiga ishonch hosil qiling.
- Agar siz suv dispenseridan 2-3 kun davomida foydalanmasangiz, suvda g'alati hid yoki ta'm bo'lishi mumkin. Bu tizimdagi xatolik emas. Birinchi 1-2 stakan suvni to'kib tashlang.

### Muz tayyorlagich (faqat tegishli modellarda)

Muzlatgich ichiga muz tayyorlagich o'rnatilgan, shu sababli siz filtrlangan suvga kub shaklidagi yoki mayda muz solib, bahra olishingiz mumkin.

Muz tayyorlash

Muzlatgichni o'rnatib, elektrga ulagach, tegishli tarzda muz tayyorlash va muz chelagini to'la tutish uchun quyidagilarni bajaring:

1. Optimal ishlashi uchun muzlatgichni kamida 24 soat ishlating.
2. Ilk muz bo'laklarining 4-6 donasini chiqaring.
3. Yana 8 soat kuting va yana 4-6 dona muz chiqaring.
4. Keyin yana 16 soat kutib, ilk marta bir stakan muz chiqaring.

# Ishlatish amallari

## 📖 IZOH

- Agar hamma muzni bir martada ishlatib yuborsangiz, ilk marta 4-6 dona muz chiqarishdan oldin 8 soat kutishingiz kerak. Shunda muz chelagi tegishli tarzda muz bilan to'ldi.
- Tez tayyorlangan muz bo'laklari oq tusda bo'lishi mumkin, bu normal holat.

## ⚠️ DIQQAT

Chashkaning hajmiga qarab muz soling.

- Ortiqcha solib yuborsangiz, muz yerga to'kilib, tan jarohati yetkazishi mumkin.
- Muz yig'ilib qolib, muz tarnovini to'sib qo'yishi mumkin.

Suv bakini to'ldirish (faqat tegishli modellarda)

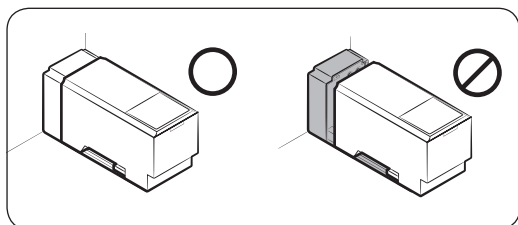
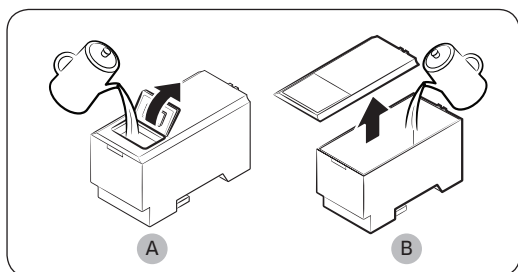
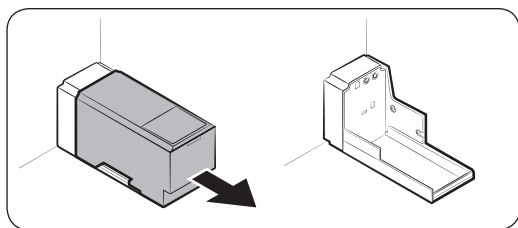

Birinchi marotaba foydalanilganda suv idishining ichki qismini yuving va yaxshilab arting.

1. Idishning oldidagi ikkala tutadigan joyidan ushlang va ko'rsatilgandek tortib chiqaring.

2. Qopqoqning old eshikchasini (A) oching yoki butun qopqoqni (B) oching va ko'pi bilan 5 litr suv quyung.

## ⚠️ DIQQAT

Suv maksimal chizig'idan oshib ketmasin. Suv to'kilib ketadi.

3. Suv idishini joyiga joylashtiring va dispenser mexanizmiga yaxshilab joylashsin. Idishning old tarafi (old qopqoqchasi bilan) old tarafga qarab turishiga ishonch hosil qiling.

## ⚠️ DIQQAT

- Suv idishi javoniga yaxshilab joylashganligiga ishonch hosil qiling. Aks holda suv idishi yaxshilab ishlamasligi mumkin.
- Muzlatgichni suv idishi joylashtirilmagan holda ishlatmang. Bu sovitish quvvatini zaiflashtirishi mumkin.
- Idishni faqat mineral yoki tozalangan suv kabi ichimlik suvidan foydalaning. Boshqa suyuqliklardan foydalanmang.

- To'ldirilgan idishni ehtiyotkorlik bilan harakarlantiring. Agar idish tushib ketsa jarohat yetkazishi mumkin.
- Ichki nasosni o'zboshimchalik bilan yechishga harakat qilmang. Agar ichki nasos shikastlangan bo'lsa yoki uzilib qolgan bo'lsa, dispenser ishlamaydi.

### Birinchi marta foydalanilganda

- Suv yetkazish tizimi shlanglaridan havo chiqib ketishi uchun dispenser dastagini 10 soniya davomida bosib turing.
- Suv yetkazish tizimidagi bo'lishi mumkin bo'lgan iflos narsalarni chiqarib tashlash uchun birinchi olti stakan suvni to'kib tashlang.

### Muz hosil qilgich (faqat tegishli modellarda)

Muzlatgich ichiga muz tayyorlagich o'rnatilgan, shu sababli siz filtrlangan suvga kub shaklidagi yoki mayda muz solib, bahra olishingiz mumkin.

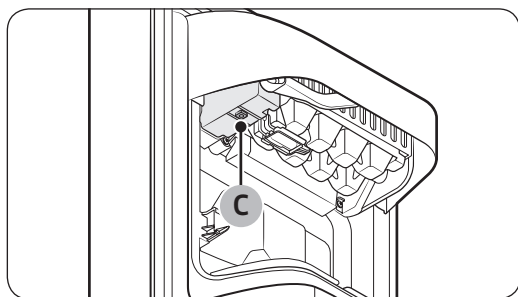
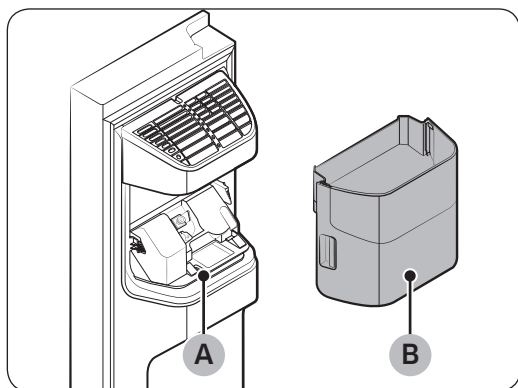

Agar muz chiqmasa, muz tayyorlagich to'g'ri ishlayotganini tekshirib ko'ring.

Muz tayyorlagichni tekshirish

1. Ikkala qo'lingiz bilan **muz tayyorlagich chelagini (B)** ohista ushlab, **muz tarnovidan (A)** chiqarib oling.
2. Muz tayyorlagich chelagida muz borligini tekshiring.
3. Muz tayyorlagich tagidagi **tugmani (C)** bosing. Tugma bosilganida jarang (ding-dong) eshitaladi.
4. Muz tayyorlagich to'g'ri ishlayotgan bo'lsa, yana bitta jarang eshitaladi.

#### **IZOH**

Agar muammo yechilmasa, vodoprovodni o'rnatgan shaxs yoki mahalliy Samsung xizmat ko'rsatish markaziga murojaat qiling.

#### **DIQQAT**

- Muz patnisi muz yoki suv bilan to'lganida tugmani takroran bosmang. Suv toshib ketishi yoki muz tiqilib qolishi mumkin.

# Ishlatish amallari

---

- Tok o'chib-yonadigan bo'lsa, tizimning noto'g'ri ishlashi oqibatida muz tayyorlagich chelagida erigan va yopishib qolgan muzlar bo'lishi mumkin. Buning oldini olish uchun muzlatgichni ishlatishdan oldin muz tayyorlagich chelagini bo'shating.
- Muz tayyorlagich chelagini olish yoki joyiga qo'yishda tushib ketmasligi uchun ikki qo'llab ushlang.
- Bolalar muz dispenseri yoki muz tayyorlagich chelagiga osilmasin va o'ynamasin. Jarohatlanishi mumkin.
- Dispenser teshigi yoki muz tarnoviga barmog'ingizni yoki boshqa jismlarni tiqmang. Jarohat olish yoki mulkka zarar yetishi mumkin.

## IZOH

- Muz tayyorlagich chelagini chiqarib olsangiz, muz tayyorlagich ON (YONIQ) indikatorini o'chib-yonadi.
- Muz tayyorlagich chelagini chiqarish muzlatgichning termal va mexanik ishlashiga hech qanday ta'sir ko'rsatmaydi.
- Muzxonaning xarakteristikada ko'rsatilgan sig'imi muz tayyorlagich, yuqori va pastki tortmalar olib tashlanganidan so'ng qolgan muzxona yo'naltirgichi va pastki javon bilan birgalikda o'lchangan.

## Ko'proq joy bo'shatish (faqat tegishli modellarda)

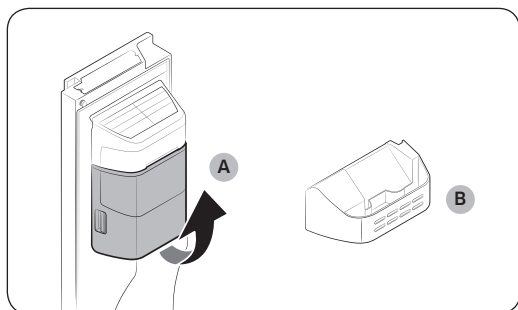

Agar muz tayyorlagichdan foydalanmasangiz va ko'proq joy kerak bo'lsa, **muz tayyorlagich chelagini (A)** olib tashlang. Keyin muz tayyorlagich chelagi o'rniga **(B) muzxona yo'naltirgichini (qo'shimcha)** kiriting.

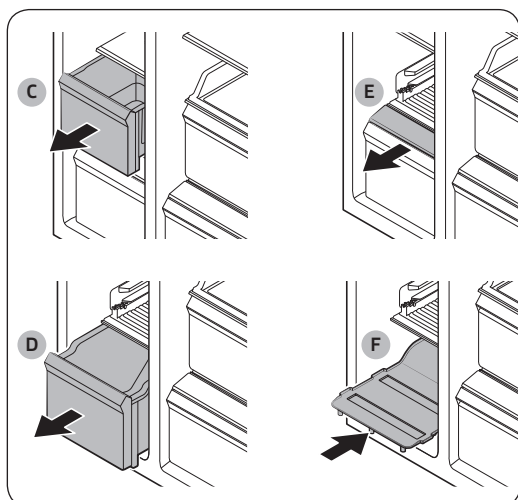

Yana joy bo'shatish uchun **yuqori tortma (C)**, **pastki tortma (D)** va **pastki tortma qopqog'ini (E)** olib tashlang. Keyin **pastki javonni (F)** kiriting.

### IZOH

- Tortmalar olib tashlangani muzxonaning harorati yoki ishlashiga ta'sir qilmaydi.
- Muzxonaning xarakteristikada ko'rsatilgan sig'imi yuqori tortma, pastki tortma va pastki tortma qopqog'i olib tashlanganidan so'ng qolgan pastki javon bilan birgalikda o'lchangan.

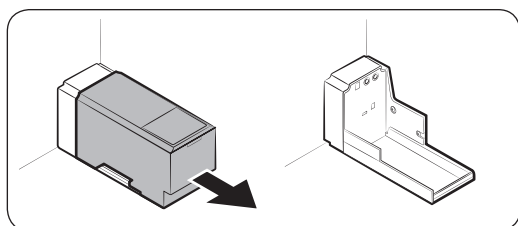

Joy bo'shatish uchun suv bakini olib tashlab, o'rnini boshqa mahsulotlarni saqlash uchun ishlating.

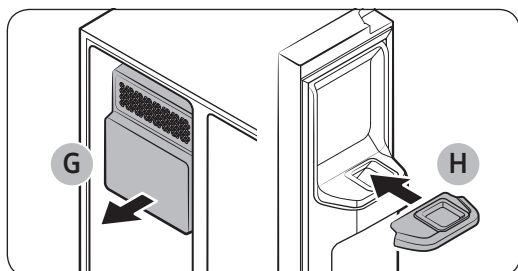

Agar muz tayyorlagichdan foydalanmasangiz va ko'proq joy kerak bo'lsa, **muz tayyorlagich chelagini (G)** olib tashlang. Keyin **Muzxona yo'naltirgichini (qo'shimcha) (H)** muz tarnoviga kirgizing.

# Ishlatish amallari

## Muz tayyorlagich chelagi

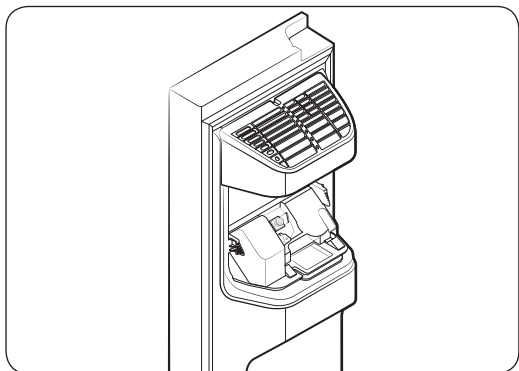
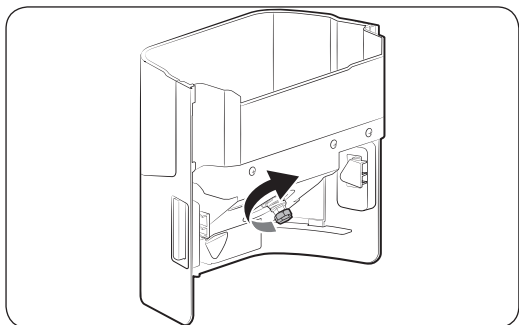
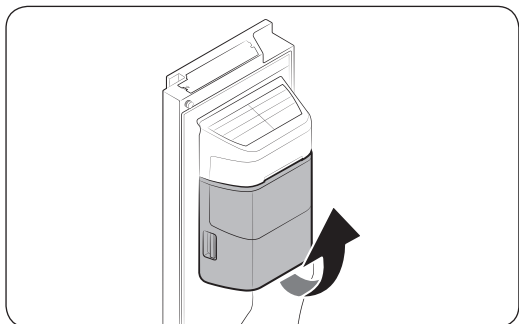

Agar uzoq vaqt davomida muz chiqarmasangiz, chelak ichida muzlar bir-biriga yopishib qolishi mumkin. Bu holda muz tayyorlagich chelagini chiqarib olib, bo'shating.

1. Muz tayyorlagich chelagini chiqarib olish uchun tutqichini ikki qo'llab ushlab, ozgina ko'taring va sekin chiqarib oling.
2. Muz tayyorlagich chelagini chiqarib olib, bo'shating.
3. Bo'shatib bo'lgach, chelak orqasidagi dastani 90° burang, keyin chelakni joyiga qaytarib qo'ying. Chelakni to'g'ri joylashtiring, shiq etgan tovush chiqishi kerak.
4. Muz tayyorlagichni qayta boshlash uchun **Ice Maker (Muz tayyorlagich)** tugmasini 3 soniya bosib turing.

### ⚠️ DIQQAT

- Chelak qopqog'iga nisbatan qattiq kuch ishlatmang. Qopqoq sinishi mumkin.
- Eshigini qattiq yopmang. Muz tayyorlagich ustiga suv to'kilishi mumkin.
- Jarohat olmaslik uchun polga to'kilgan muz yoki suvni tozalab oling.
- Noxush hodisa yoki jarohatning oldini olish uchun bolalar suv dispenseri yoki muz tayyorlagich bilan o'ynashiga yo'l qo'ymang.
- Muz tarnovi ichiga qo'lingizni yoki buyumlarni tiqmang. Oqibatda jarohat olish yoki jihozga zarar yetishi mumkin.

### 📖 IZOH

- Agar muz tayyorlagich ON (YONI) indikator o'chib-yonsa, muz tayyorlagich chelagini chiqarib olib, qaytadan qo'ying. Joyiga to'g'ri joylashtirilsin.
- Muz tayyorlash jarayonida muz tayyorlagichdan har qanday tovush chiqishi normal holat.
- Eshik ochiqligida muz tayyorlagich ham, suv dispenseri ham ishlamaydi.

## Suv bosimi

Muz patnisiga qancha suv kirishini tekshirmoqchi bo'lsangiz, quyidagi bosqichlarni bajaring.

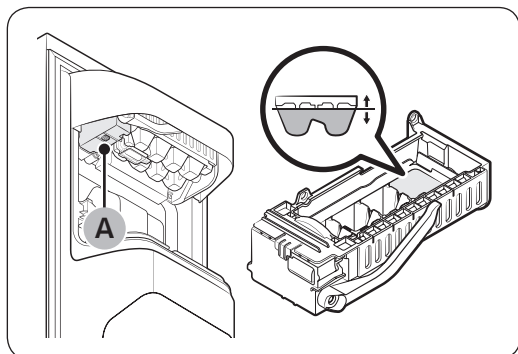

1. Muz chelagini chiqarib tashlang.
2. Muz tayyorlagich tubidagi **tugmani (A)** bosing. Odatda muz patnisi bir necha daqiqada suv bilan to'ladi.
3. Agar suv darajasi kutilganidan kam bo'lsa, suv manbasidan kelgan suv bosimini tekshiring. Bu tizimdagi xatolik emas.

### **⚠️ DIQQAT**

- Patnis suvga to'lganida muz tayyorlagichning tagidagi tugmani qayta-qayta bosmang. Suv toshib ketishi yoki muz tiqilib qolishi mumkin.
- Muz tayyorlagich chelagi to'g'ri kiritilgan bo'lsin. Aks holda muz tayyorlagich ishlamaydi.
- Tok o'chib qolsa, muz patnisini chiqarib oling. Suv oqib ketishi mumkin.

# Xizmat ko'rsatish

## Tashish va parvarishlash

### Javonlar (sovutgich/muzxona)

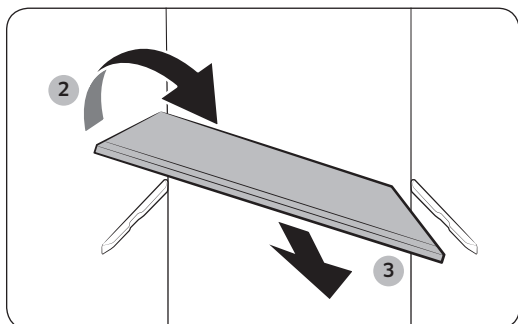
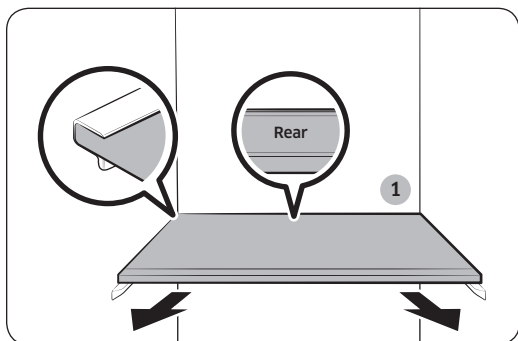

- Javonni chiqarib olish uchun tegishli eshikni lang oching. Javonni old tomonidan ushlab, sekin ko'taring va chiqarib oling.
- Agar eshik to'liq ochilmasa, javonni yarmigacha oldinga surib chiqarib, ag'darib chiqarib oling.

#### ⚠️ DIQQAT

- Javon to'g'ri kiritilishi kerak. Oyog'ini osmondan qilib kiritmang.
- Shisha idishlar shisha javon yuzasini tirnashi mumkin.
- Vino tokchasi o'rniga javon kirgizmang. Bu muzlatgichni shikastlashi mumkin. (faqat tegishli modellarda)

### Eshik savatlari

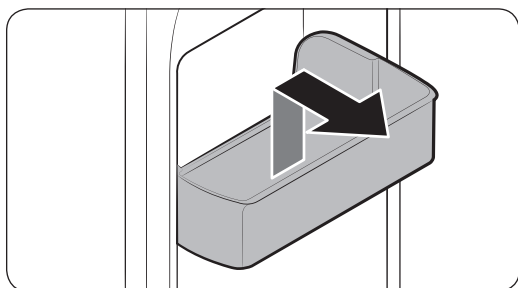

Eshik savatini olish uchun savatning old tomonini ushlab, ohista ko'tarib chiqaring.

## Tortmalar

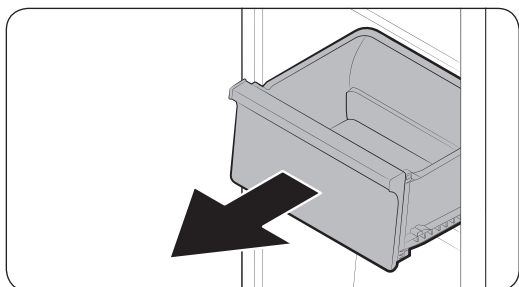

Tortmani oldi tarafidan ohista ko'tarib, surib chiqaring.

## Sabzavot / Quritish savatlari

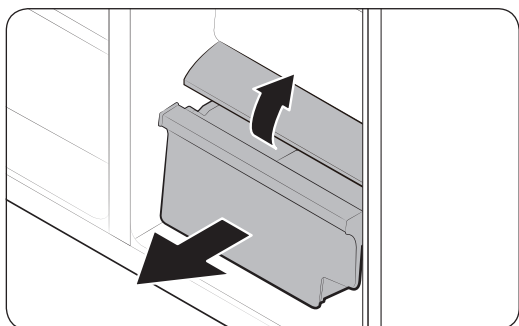

Sabzavot tortmasini sovutgichdan yoki quritish tortmasini muzxonadan olish.

1. Avval, zarur bo'lsa atrofidagi ko'p vazifali tortmalarni olib tashlang.

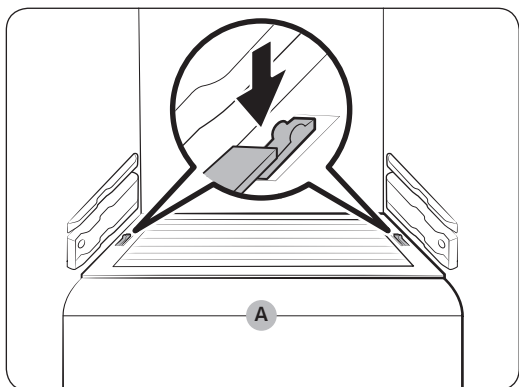

2. Agar muzlatgichda sabzavot/quritish tortmasi uchun qopqoq (A) bor bo'lsa, uni olib tashlang. Buning uchun qopqoqning ikkala tomonidagi qulog'ini pastga bosib, chiqarib oling.

3. Sabzavot/quritish tortmasini sekingina chiqarib oling.

## Muz tayyorlagich chelagi

Muz tayyorlagich chelagini chiqarib olish uchun 64-betdagi muz tayyorlagich chelagi bo'limini ko'ring.

# Xizmat ko'rsatish

## Tozalash

### Ichi va tashqarisi

#### OGOHLANTIRISH

- Tozalash uchun benzin, suyultirgich yoki uy/avtomobil uchun mo'ljallangan Clorox™ kabi vositalardan foydalanmang. Ular muzlatgich yuzasini shikastlashi va yong'inga olib kelishi mumkin.
- Muzlatgich ustiga suv sepmang. Bu elektr zarbasiga olib kelishi mumkin.
- Dispenser teshigiga barmoqlaringizni tiqmang.

Simlar, mahkamlanadigan qismlar yoki kontakt nuqtalaridan chang yoki suv kabi begona narsalarni tozalash uchun doimo quruq matodan foydalaning.

1. Elektr shnurini rozetkadan sug'uring.
2. Muzlatgichning ichki va tashqi qismini artish uchun namlangan tuksiz mato yoki qog'ozli sochiqdan foydalaning.
3. Tozalab bo'lgandan so'ng, quruq mato yoki qog'oz sochiqdan foydalaning.
4. Elektr shnurini tiqing.

### Muz / Suv dispenseri (faqat tegishli modellarda)

#### IZOH

Gigiyenaga rioya qilish uchun dispenser hududini tez-tez tozalab turing.

#### DIQQAT

Mayda muz tanlansa, muz tarnovida qoldiq muz parraklari yig'ilishi mumkin. Buning oldini olish uchun tarnovdagi muzlarni yumshoq, toza latta bilan artib oling.

### Rezina qistirmalar

Agar birorta eshikning rezina qistirmasi ifloslansa, eshik to'g'ri yopilmasdan, sovutgichning ishlashi va unumdorligini kamaytirishi mumkin. Rezina qistirmalarni tozalash uchun yumshoq yuvish vositasi bilan nam latta ishlatib. Keyin latta bilan yaxshilab quriting.

## Orqa panel

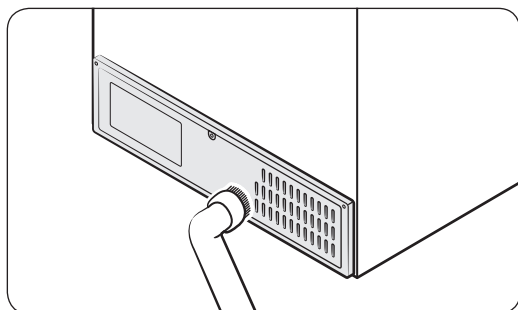

Orqa panelning shnurlari va ochiq joylarini toza saqlash uchun panelni yilda bir-ikki marta changyutkich bilan tozalang.

### **DIQQAT**

Orqa panel qopqog'ini olib tashlamang. Tok urishi mumkin.

## Qismlarni almashtirish

### **Chiroqlar**

Chiroqlarni foydalanuvchi almashtira olmaydi. Muzlatgich chiroqlarini almashtirish uchun mahalliy Samsung xizmat ko'rsatish markaziga murojaat qiling.

# Nosozliklarni bartaraf qilish

Markazga qo'ng'iroq qilishdan oldin quyida keltirilgan masalalarni ko'rib chiqing. Normal holatdan tashqari har qanday chaqiruv uchun (Nosozlik yo'qligi) foydalanuvchidan to'lov olinadi.

## Umumiy

### Harorat

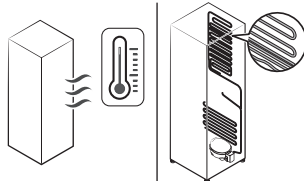
Alomat	Ehtimoliy sabablari	Yechim
Muzlatgich/muxzona ishlamayapti. Muzlatgich/muxzona harorati iliq.	• Elektr shnuri to'g'ri tiqilmagan.	• Elektr shnurini to'g'ri tiqing.
	• Harorat to'g'ri qo'yilmagan.	• Pastroq haroratga qo'ying.
	• Muzlatgich issiqlik manbai yaqinida yoki quyosh tig'ida qolgan.	• Muzlatgichni quyosh nurlari yoki issiqlik manбайдan uzoqroqda tuting.
	• Muzlatgich bilan atrofidagi devor yoki shkafklar orasida yetarli oraliq yo'q.	• Muzlatgich va devorlar (yoki skafklar) orasida 50 mm.dan ortiq oraliq qoldirish tavsiya etiladi.
Muzlatgichga haddan tashqari ko'p mahsulot solingan. Muzlatgich tirqishlarini mahsulotlar to'sib qo'ygan.	• Muzlatgichga haddan tashqari ko'p mahsulot solingan. Muzlatgich tirqishlarini mahsulotlar to'sib qo'ygan.	• Muzlatgichni haddan ortiq yuklamang. Mahsulotlar havo tuynuklarini to'sib qo'ymas.
	• Harorat to'g'ri qo'yilmagan.	• Balandroq haroratga qo'ying.
Muzlatgich/muxzona qattiq soviti yubormoqda.	• Harorat to'g'ri qo'yilmagan.	• Balandroq haroratga qo'ying.
Ichki devori qizib ketdi.	• Muzlatgichning ichki devorida issiqqa chidamli quvurlar joylashgan.	<ul style="list-style-type: none"> <li>• Kondensat hosil bo'lishining oldini olish maqsadida, old burchaklarda issiqlikka bardosh beruvchi naychalar o'rnatilgan. Agar atrofidagi harorat oshsa, ushbu qurilma samarali ishlamasligi mumkin. Bu tizimdagi xatolik emas.</li> </ul> 

## Noxush hid

Alomat	Ehtimoliy sabablari	Yechim
Muzlatgichda noxush hid bor.	<ul style="list-style-type: none"><li>Buzilgan oziq-ovqat.</li></ul>	<ul style="list-style-type: none"><li>Muzlatgichni tozalab, eski mahsulotlarni olib tashlang.</li></ul>
	<ul style="list-style-type: none"><li>Kuchli hid chiqaradigan taomlar.</li></ul>	<ul style="list-style-type: none"><li>Kuchli hid chiqaradigan taomlar yaxshilab o'ralgan bo'lsin.</li></ul>

## Qirov

Alomat	Ehtimoliy sabablari	Yechim
Tirqishlar atrofida qirov yig'ilgan.	<ul style="list-style-type: none"><li>Tirqishlarni mahsulotlar to'sib qo'ygan.</li></ul>	<ul style="list-style-type: none"><li>Muzlatgich tirqishlarini mahsulotlar to'sib qo'ymasini.</li></ul>
Ichki devorlarda qirov bor.	<ul style="list-style-type: none"><li>Eshik to'g'ri yopilmagan.</li></ul>	<ul style="list-style-type: none"><li>Mahsulotlar eshikka tiqilib qolmasin. Eshik zichlagichini tozalang.</li></ul>

## Kondensat

Alomat	Ehtimoliy sabablari	Yechim
Ichki devorlarda kondensat hosil bo'lmoqda.	<ul style="list-style-type: none"><li>Eshik ochiq qolsa, muzlatgichga namlik kiradi.</li></ul>	<ul style="list-style-type: none"><li>Namlikni ketkazing, eshigini uzoq vaqtga ochiq qoldirmang.</li></ul>
	<ul style="list-style-type: none"><li>Tarkibida namlik yuqori bo'lgan taom.</li></ul>	<ul style="list-style-type: none"><li>Taomlar yaxshilab o'ralgan bo'lsin.</li></ul>

## Suv/muz (dispenserli modellarda)

Alomat	Ehtimoliy sabablari	Yechim
Suv oqimi odatdagidan kuchsizroq.	<ul style="list-style-type: none"><li>Suv bosimi juda past.</li></ul>	<ul style="list-style-type: none"><li>Suv bosimi 20 dan 120 psi. gacha bo'lsin.</li></ul>
Muz tayyorlagichdan g'uvillagan ovoz chiqmoqda.	<ul style="list-style-type: none"><li>Muz tayyorlagich funksiyasi yoqilgan, ammo muzlatgichga vodoprovod ulanmagan.</li></ul>	<ul style="list-style-type: none"><li>Muz tayyorlagichni o'chiring.</li></ul>

# Nosozliklarni bartaraf qilish

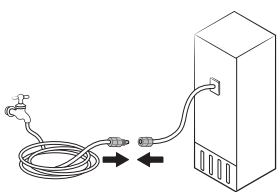
Alomat	Ehtimoliy sabablari	Yechim
Muz tayyorlagich muz hosil qilmayapti.	<ul style="list-style-type: none"> <li>Muz tayyorlagich endigina o'rnatilgan.</li> </ul>	<ul style="list-style-type: none"> <li>Sovutgich muz hosil qilishi uchun 12 soat kutish kerak.</li> </ul>
	<ul style="list-style-type: none"> <li>Muzxona harorati juda yuqori.</li> </ul>	<ul style="list-style-type: none"> <li>Atrof iliq bo'lganida muzxona haroratini <math>-18\text{ }^{\circ}\text{C}</math> (<math>0\text{ }^{\circ}\text{F}</math>) yoki <math>-20\text{ }^{\circ}\text{C}</math> (<math>-4\text{ }^{\circ}\text{F}</math>) darajadan pastga belgilang.</li> </ul>
	<ul style="list-style-type: none"> <li>Dispenser panelining qulfi yoqilgan.</li> </ul>	<ul style="list-style-type: none"> <li>Dispenser paneli qulfini o'chiring.</li> </ul>
	<ul style="list-style-type: none"> <li>Muz tayyorlagich o'chiq.</li> </ul>	<ul style="list-style-type: none"> <li>Muz tayyorlagichni yoqing.</li> </ul>
Muz chiqmayapti.	<ul style="list-style-type: none"> <li>Muz dispenseri uzoq vaqt (taxminan 3 hafta) ishlatilmasa, muz tiqilib qolishi mumkin.</li> </ul>	<ul style="list-style-type: none"> <li>Muzlatgichdan uzoq vaqt foydalanmaydigan bo'lsangiz, muz chelagini bo'shatib, muz tayyorlagichni o'chirib qo'ying.</li> </ul>
	<ul style="list-style-type: none"> <li>Muz chelagi to'g'ri joylashmagan.</li> </ul>	<ul style="list-style-type: none"> <li>Muz chelagini to'g'ri joylashtiring.</li> </ul>
	<ul style="list-style-type: none"> <li>Vodoprovod ulanmagan yoki jo'mrak ochilmagan.</li> </ul>	<ul style="list-style-type: none"> <li>Vodoprovod to'g'ri o'rnatilganini tekshiring. Vodoprovodni yopish krani yopilganini tekshiring.</li> </ul> 

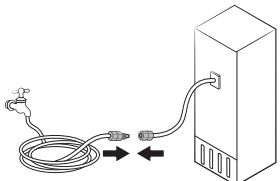
Alomat	Ehtimoliy sabablari	Yechim
Suv chiqmayapti.	<ul style="list-style-type: none"> <li>Vodoprovod ulanmagan yoki jo'mrak ochilmagan.</li> </ul>	<ul style="list-style-type: none"> <li>Vodoprovod to'g'ri o'rnatilganini tekshiring. Vodoprovodni yopish krani yopilganini tekshiring.</li> </ul> 
	<ul style="list-style-type: none"> <li>Dispenser panelining qulfi yoqilgan.</li> </ul>	<ul style="list-style-type: none"> <li>Dispenser paneli qulfini o'chiring.</li> </ul>
	<ul style="list-style-type: none"> <li>Boshqa firmaning suv filtri o'rnatilgan.</li> </ul>	<ul style="list-style-type: none"> <li>Faqat Samsung ishlab chiqargan yoki tasdiqlagan filtrlarni ishlatig.</li> <li>Tasdiqlanmagan filtrlar suvni sizdirib, muzlatgichga zarar yetkazishi mumkin.</li> </ul>

# Nosozliklarni bartaraf qilish

## Muzlatgichdan g'ayrioddiy shovqin chiqmoqdam?

Markazga qo'ng'iroq qilishdan oldin quyida keltirilgan masalalarni ko'rib chiqing. Oddiy shovqinga bog'liq chaqiruvlar uchun foydalanuvchidan to'lov undiriladi.

### Bu tovushlar normal holatdir.

- Amalni boshlash yoki tugatishda muzlatgich avtomobil o't olayotganiga o'xshash shovqin chiqarishi mumkin. Amal bajarilayotgan paytda tovushlar pasayadi.

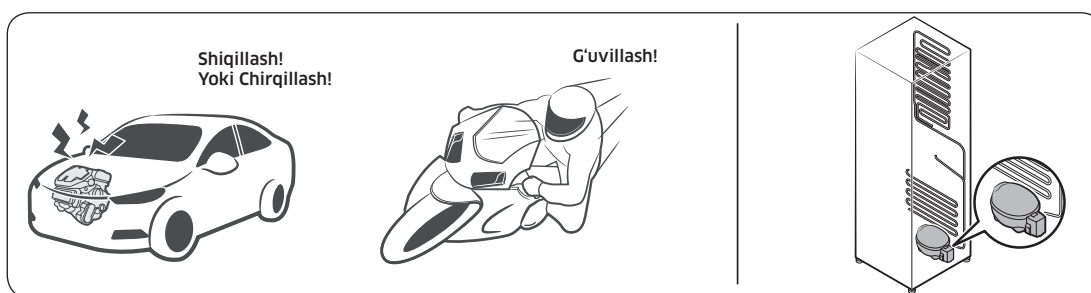

- Ventilyator ishlayotganida shunday tovushlar chiqishi mumkin. Muzlatgich belgilangan haroratga yetgach, ventilyator tovushi chiqmaydi.

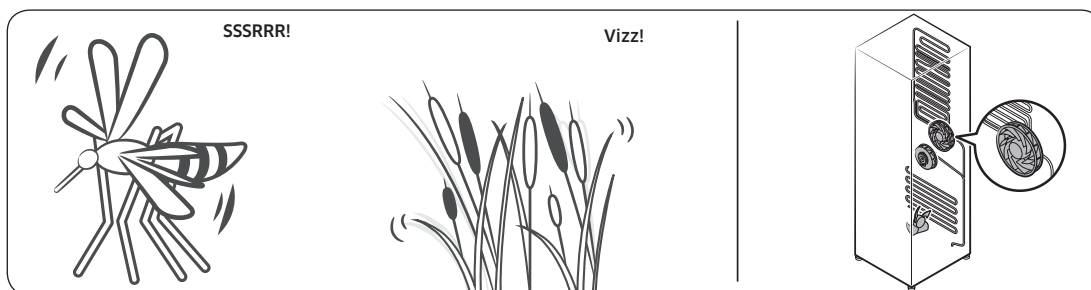

- Muzdan tushirish sikli davomida isitgichga suv tomchilashi mumkin, natijada jizillash eshitiladi.

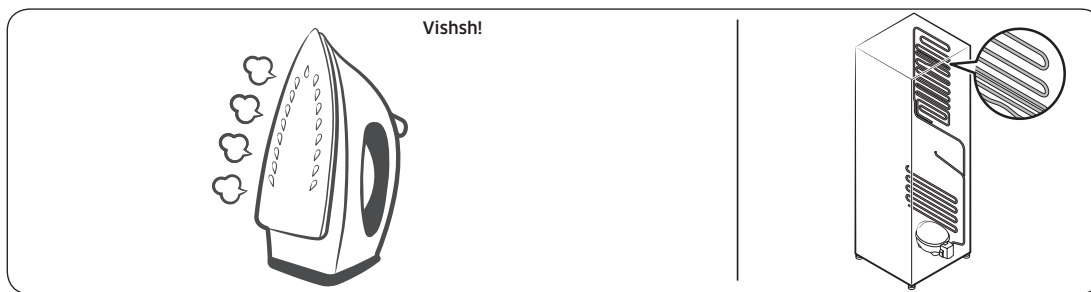

- Muzlatgich sovitish yoki muzlatishi davomida sovitish moddasi quvurlardan o'tadi, natijada qaynash tovushi eshitaladi.

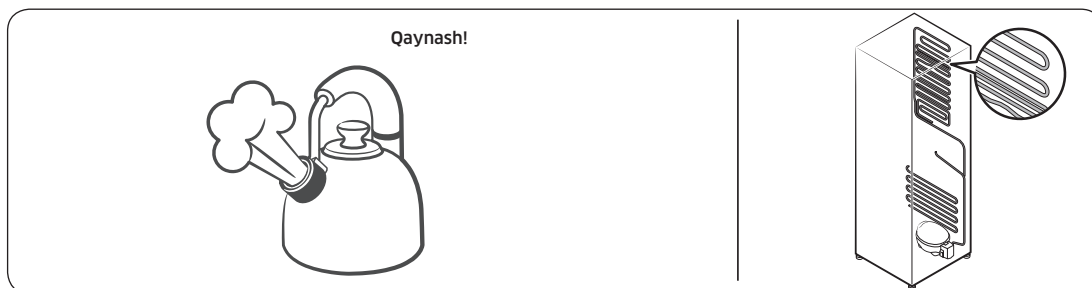

- Muzlatgich harorati oshishi yoki kamayishi mobaynida plastik qismlar qisqaradi yoki kengayadi, natijada tiqillagan tovush eshitaladi. Bunday shovqinlar muzdan tushirish sikli davomida yoki elektron qismlar ishlayotgan paytda chiqadi.

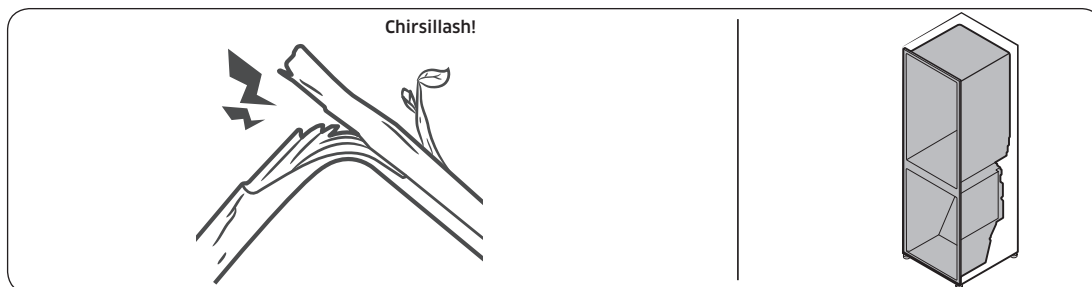

- Muz tayyorlagichli modellarda: Muz tayyorlagichni to'ldirish uchun suv klapani ochilsa, g'uvillash tovushi eshitalishi mumkin.
- Muzlatgich eshigini ochish yoki yopishda bosim o'zgarishi tufayli hushtak ovozi eshitalishi mumkin.

# Nosozliklarni bartaraf qilish

## SmartThings

Alomat	Harakat
Ilovalar marketida "SmartThings" topilmadi.	<ul style="list-style-type: none"><li>SmartThings ilovasi Android 6.0 (Marshmallow) yoki yangirog'i, iOS 10.0 yoki yangirog'i, iPhone 6 yoki yangirog'i uchun mo'ljallangan va Samsung smartfonlari (Galaxy S va Galaxy Note seriyasi) uchun optimallashtirilgan.</li></ul>
SmartThings ilovasi ishlamayapti.	<ul style="list-style-type: none"><li>SmartThings ilovasi faqat tegishli modellarda ishlaydi.</li><li>Eski Samsung Smart Refrigerator ilovasi SmartThings modellariga ulanmaydi.</li></ul>
SmartThings ilovasi o'rnatilgan, biroq muzlatgichga ulanmagan.	<ul style="list-style-type: none"><li>Ilovadan foydalanishingiz uchun Samsung hisob qaydnomasiga kirgan bo'lishingiz shart.</li><li>Router normal holatda ishlayotganligiga ishonch hosil qiling.</li><li>Smart Home adaptor to'g'ri tiqilganligiga ishonch hosil qiling.</li><li>Sovitkich displeyidagi Wi-Fi tasvirchasi o'chgan bo'lsa, bu tarmoq aloqasi hali o'rnatilmaganini bildiradi. Bu holda sovitkichni kirish nuqtasiga (KN/router) ulab, ro'yxatdan o'tkazish uchun SmartThings ilovasidan foydalaning.</li></ul>
Ilova tizimiga kirib bo'lmayapti	<ul style="list-style-type: none"><li>Ilovadan foydalanishingiz uchun Samsung hisob qaydnomasiga kirgan bo'lishingiz shart.</li><li>Agar sizda Samsung hisob qaydnomasi bo'lmasa, uni yaratish uchun ekrandagi ko'rsatmalarni bajaring.</li></ul>
Sovitkichni ro'yxatdan o'tkazmoqchi bo'lganimda ma'lumot xabar paydo bo'lmoqda.	<ul style="list-style-type: none"><li>Kirish nuqtasidan (KN) uzoqdaligi yoki atrofdagi elektr muhiti xalaqit berishi tufayli tarmoqqa ulanmasligi mumkin. Bir oz kuting va qaytadan urinib ko'ring.</li></ul>
SmartThings ilovasi muzlatgichga ulandi, biroq ishga tushmayapti.	<ul style="list-style-type: none"><li>SmartThings ilovasidan chiqing va qaytadan ishga tushiring yoki routerni qaytadan ulang.</li><li>Smart Home adaptorini chiqarib olib, to'g'ri ulang. Keyin qayta urining.</li></ul>

# Eslatma

---

# Eslatma

---

# Eslatma

---

## Butun dunyo bo'ylab SAMSUNG bilan bog'laning

Agar Samsung mahsulotlari to'g'risida savol yoki fikrlaringiz bo'lsa, SAMSUNG kompaniyasining xaridorlarga xizmat ko'rsatish markaziga murojaat qiling.

Mamlakat	Aloqa markazi	Veb-sayt
RUSSIA	8-800-555-55-55 (VIP care 8-800-555-55-88)	<a href="http://www.samsung.com/ru/support">www.samsung.com/ru/support</a>
BELARUS	810-800-500-55-500	<a href="http://www.samsung.com/support">www.samsung.com/support</a>
GEORGIA	0-800-555-555	<a href="http://www.samsung.com/support">www.samsung.com/support</a>
ARMENIA	0-800-05-555	<a href="http://www.samsung.com/support">www.samsung.com/support</a>
AZERBAIJAN	0-88-555-55-55	<a href="http://www.samsung.com/support">www.samsung.com/support</a>



DA68-03725R-03