

MANUAL DE UTILIZARE

MINI AUDIO

HI-FI

Vă rugăm să citiți cu atenție acest manual înainte de a utiliza aparatul și să-l păstrați pentru a-l putea consulta ulterior.

MODEL
OM7560

Informații privind siguranța



PRECAUȚII
RISC DE ELECTROCUTARE
NU DESCHIDEȚI



PRECAUȚII: PENTRU A REDUCE RISCUL DE ELECTROCUTARE, NU SCOATEȚI CAPACUL (SAU PARTEA DIN SPATE). ÎN INTERIOR NU EXISTĂ PIESE CARE POT FI MANIPULATE DE UTILIZATOR. PENTRU LUCRĂRI DE SERVICE ADRESAȚI-VĂ PERSONALULUI CALIFICAT.

Acest fulger cu simbolul săgeții încadrat într-un triunghi echilateral este destinat să alerteze utilizatorul cu privire la prezența unei tensiuni periculoase neizolate în incinta produsului, care ar putea avea o valoare suficientă pentru a constitui un risc de electrocutare.

Semnul de exclamare încadrat într-un triunghi echilateral este destinat să alerteze utilizatorul cu privire la prezența unor instrucțiuni importante de operare și întreținere (service) în documentația care însoțește produsul.



ATENȚIE: PENTRU A REDUCE RISCUL DE INCENDIU SAU ELECTROCUTARE, NU EXPUNEȚI ACEST PRODUS INTEMPERIIOR SAU UMEZELII.

PRECAUȚII: Aparatul nu trebuie să vină în contact cu apa (picături sau vărsată), iar pe el nu trebuie așezate obiecte pline cu lichide, cum ar fi vase de flori.

ATENȚIE: Nu instalați acest echipament într-un spațiu restrâns, cum ar fi o bibliotecă sau un element similar.

PRECAUȚII: Nu utilizați produse cu tensiune ridicată în jurul acestui produs. (De ex. paletă de insecte electrică) Acest produs poate funcționa incorect din cauza șocului electric.



PRECAUȚII: Acest produs utilizează un sistem laser. Pentru a asigura o utilizare corectă a acestui produs, citiți cu atenție acest manual de utilizare și păstrați-l pentru consultări ulterioare. În cazul în care aparatul necesită reparații, contactați un centru service autorizat. Utilizarea elementelor de control, reglare sau performanța procedurilor diferite de cele precizate prin acest manual pot cauza expunerea la radiații periculoase. Pentru a preveni expunerea directă la razele laser, nu încercați să deschideți incinta aparatului.

PRECAUȚII: Nu obstrucționați orificiile de ventilare. A se instala în conformitate cu instrucțiunile producătorului.

Fantele și orificiile din carcasă au rolul de a asigura ventilarea și o funcționare optimă a produsului, precum și de a proteja produsul de supraîncălzire. Orificiile nu trebuie obstrucționate prin așezarea produsului pe un pat, o canapea, o carpetă sau pe o altă suprafață similară. Acest produs nu trebuie să fie instalat prin încastrare într-un corp de mobilier cum ar fi o bibliotecă sau un raft decât dacă se asigură ventilația corespunzătoare sau au fost respectate instrucțiunile producătorului.

ATENȚIE: Pentru informații privind marcasele de siguranță, inclusiv identificarea produsului și valorile nominale pentru alimentarea cu energie electrică, consultați eticheta principală din partea de jos sau din spate a aparatului.

PRECAUȚII cu privire la cablul de alimentare

Pentru majoritatea aparatelor, se recomandă să fie amplasate pe un circuit dedicat;

Aceasta înseamnă ca un circuit electric să alimenteze doar acest aparat, fără alte prize sau circuite secundare. Consultați pagina de specificații din acest manual de utilizare pentru mai multă siguranță. Nu supraîncărcați prizele. Prizele cu suprasarcină, prizele și cablurile slăbite sau deteriorate, prelungitoarele, cablurile de alimentare uzate, deteriorate sau cu izolația ruptă sunt periculoase. Oricare dintre aceste situații poate provoca electrocutare sau incendiu. Examinați periodic cablul aparatului, iar dacă pare a fi deteriorat scoateți-l din priză, nu mai utilizați aparatul și înlocuiți cablul cu unul identic, printr-un service autorizat. Protejați cablul de alimentare împotriva abuzurilor de ordin fizic sau mecanic, cum ar fi răsucirea, formarea de noduri, prinderea la o ușă sau călcarea sa. Acordați o atenție specială ștecărelor, prizelor și punctului în care cablul iese din aparat.

Fișa electrică este dispozitivul de deconectare. În cazul unei urgențe, fișa electrică trebuie să rămână într-un loc accesibil.

Acest aparat este echipat cu o baterie sau cu un acumulator portabil.

Modul sigur de a scoate bateriile sau setul de baterii din aparat: Scoateți bateriile sau setul de baterii, urmați pașii în ordinea inversă montării.

Pentru a preveni contaminarea mediului și posibilele pericole pentru sănătatea oamenilor și a animalelor, puneți bateria veche în recipientul corespunzător de la punctele de colectare desemnate. Nu aruncați bateriile sau acumulatorul împreună cu deșeurile menajere. Se recomandă să utilizați sistemele locale de colectare gratuită pentru baterii și acumulate. Bateria nu trebuie expusă la căldură excesivă, cum ar fi la soare, foc sau similare.

PRECAUȚII: Pe aparat nu trebuie amplasate surse de foc, cum ar fi lumânări aprinse.

Notă: Nu priviți direct în partea care emite lumina când LIGHTING este pornit.

Dacă luminozitatea vă orbește, aprindeți luminile din cameră sau opriți LIGHTING de pe unitate.

Simboluri

~	Se referă la curentul alternativ (AC).
≡	Se referă la curentul direct (DC).
⊞	Se referă la echipamentul de clasă II.
⏻	Se referă la stand-by.
	Se referă la "PORNIT" (alimentare).
⚡	Se referă la voltajul periculos.

Cuprins

1 Să începem

- 3 Informații privind siguranța
- 8 Caracteristici unice
- 8 Cerințe pentru fișierele care pot fi redate
 - 8 – Cerințe pentru fișierul de muzică
 - 9 – Dispozitive USB compatibile
 - 9 – Cerințe pentru dispozitivele USB
- 10 Telecomandă
- 12 Panoul de sus
- 14 Panoul frontal / Panoul din spate

2 Conectare

- 15 Conectarea cablului de alimentare la curent alternativ
- 15 Conectarea echipamentului opțional
 - 15 – Conexiune AUX IN
 - 15 – Conexiune AUX OUT
 - 16 – Conexiune PORT IN
 - 17 – Conectare USB
 - 17 – Conectarea antenei

3 Funcționarea

- 18 Operațiuni de bază
 - 18 – Operații CD/USB
 - 19 – Redare automată
 - 19 – Selectarea unui folder și a unui fișier MP3/WMA
 - 20 – Ștergerea unui fișier MP3/WMA
- 20 Efect playback
 - 20 – DJ EFFECT
 - 20 – Efect SCRATCH
 - 21 – AUTO DJ
 - 21 – DJ PRO
- 22 Folosirea tehnologiei Bluetooth® wireless
 - 22 – Ascultarea muzicii stocate pe dispozitivele Bluetooth
- 24 Utilizarea aplicației Music Flow Bluetooth
 - 24 – Despre aplicația “Music Flow Bluetooth”
 - 24 – Instalați aplicația “Music Flow Bluetooth” pe dispozitivul dvs. Bluetooth

- 25 – Activarea Bluetooth cu aplicația “Music Flow Bluetooth”
- 26 Operațiuni la radio
 - 26 – Pentru a asculta la radio
 - 26 – Îmbunătățirea recepției FM slabe
 - 26 – Presetarea posturilor radio
 - 26 – Ștergerea tuturor posturilor salvate
 - 27 – Vedeteți informațiile despre un post radio
- 28 Ajustarea sunetului
 - 28 – Setarea modului de sunet
 - 28 – Setaj USER EQ
- 29 Operațiuni avansate
 - 29 – Înregistrare pe USB
 - 31 – Redare JUKE BOX
- 32 Alte operațiuni
 - 32 – Oprirea temporară a sunetului
 - 32 – Modul CHILDSAFE
 - 32 – Afișarea informațiilor despre fișiere (ID3 TAG)
 - 32 – DEMO
 - 32 – Utilizarea Microfonului
 - 33 – VOICE CANCELLER (Potențiomtru vocal)
 - 33 – KEY CHANGER (Modificator cheie)
 - 33 – LIGHTING
 - 33 – PARTY THRUSTER
- 34 Setarea Ceasului
 - 34 – Setarea ceasului prin aplicația “Music Flow Bluetooth”
 - 34 – Folosirea aparatului ca ceas cu alarmă
 - 35 – Setarea opțiunii de oprire automată
 - 35 – Reostat
 - 35 Închidere automată
 - 36 – AUTO POWER activă
 - 36 – Comutarea automată a funcției
 - 37 LG Sound Sync
 - 38 Conexiunea WIRELESS PARTY LINK

4 Depanarea

- 39 Depanarea
 - 39 – Generalități

5 Anexă

- 41 Specificații generale
- 42 Mărci comerciale și licențe
- 43 Întreținere
- 43 – Observații cu privire la discuri
- 43 – Manevrarea aparatului

1

2

3

4

5

Caracteristici unice

Bluetooth®

Redă muzica salvată pe dispozitivul dumneavoastră **Bluetooth**.

Intrare Portabil

Ascultați muzică la dispozitivul dvs. portabil. (MP3, Notebook etc.)

Efecte playback

Redă muzica cu diferite efecte de sunet și playback.

Înregistrare USB directă

Înregistrează muzică pe dispozitivul USB.

Music Flow Bluetooth

Music Flow Bluetooth este o aplicație concepută pentru a vă permite să controlați unele dintre cele mai recente dispozitive audio de la LG. Consultați pagina 24.

LG Sound Sync

Volumul sonorului acestei unități se reglează prin intermediul telecomenzii televizorului dvs. LG care este compatibilă cu sistemul de LG Sound Sync.

Cerințe pentru fișierele care pot fi redate

Cerințe pentru fișierul de muzică

Compatibilitatea fișierului MP3/WMA cu acest aparat este limitată astfel:

- Frecvența de eșantionare : în limitele a 32-48 kHz (MP3), 32-48 kHz (WMA)
- Rata de eșantionare : în limitele a 32-320 kbps (MP3), 40-192 kbps (WMA)
- Maxim fișiere : CD Date: 999 / USB : 2000
- Maxim dosare : CD Date: 99 / USB : 200
- Extensie fișiere: ".mp3" / ".wma"
- Este posibil ca anumite fișiere MP3/WMA să nu poată fi redate în funcție de formatul și tipul fișierului.
- Format fișier CD-ROM: ISO 9660/ JOLIET
- Vă recomandăm să folosiți Easy-CD Creator, care creează un sistem de fișiere ISO 9660.

DTS nu este suportat. În cazul formatului audio DTS, redarea audio nu este posibilă.

Trebuie să setați opțiunea de format al discului pe [Mastered] pentru ca discurile să fie compatibile cu playerele LG, atunci când formatați discuri reinscriptibile. Când setați opțiunea pe Live File System, nu o puteți utiliza pe un player LG.

(Mastered/Live File System: sistem de format al discului pentru Windows Vista)

Dispozitive USB compatibile

- Player MP3: player MP3 de tip Flash.
- USB Flash Drive :
Dispozitive care sunt compatibile cu USB2.0 sau USB1.1.
- Funcția USB a acestui aparat nu suportă toate dispozitivele USB.

Cerințe pentru dispozitivele USB

- Aparatele care necesită o instalare suplimentară a programelor în momentul conectării acestora la un calculator nu sunt compatibile.
- Nu scoateți dispozitivul USB în timpul funcționării.
- Pentru USB cu capacitate mare, căutarea poate dura mai mult de câteva minute.
- Pentru a preveni pierderea datelor, realizați o copie de siguranță a tuturor datelor.
- Dacă folosiți o extensie de cablu USB sau USB hub, este posibil ca dispozitivul USB să nu fie recunoscut.
- Nu este suportată utilizarea unui sistem de fișiere NTFS. (Este suportat numai sistemul de fișiere FAT (16/32)).
- Această unitate recunoaște până la 2000 fișiere.
- Discurile HDD externe, cititoarele de card, dispozitivele cu blocare sau dispozitivele USB de tip hard nu sunt suportate.
- Portul USB al aparatului nu poate fi conectat la PC. Unitatea nu poate fi folosită ca dispozitiv de stocare.
- Unele USB-uri pot fi incompatibile cu acest aparat.

Telecomandă

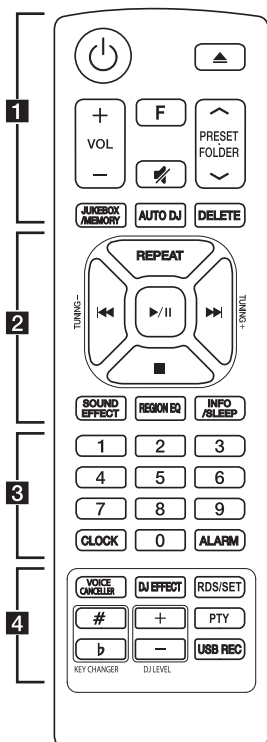

.....**1**.....

⏻ (Standby/Pornit) : Comută aparatul pe DESCHIS sau pe ÎNCHIS.

▲ (Deschidere/Închidere) : Buton care deschide și închide tăvița discului.

VOL (Volum) +/- : Reglează volumul difuzoarelor.

F (Funcție) : Selectează funcția și sursa de intrare.

🔇 (Mut) : Anulează sunetul.

PRESET-FOLDER ▲/▼ :

- Caută un folder cu fișiere MP3/WMA. Când este redat un CD/USB care conține fișiere MP3/WMA în mai multe foldere, apăsați **PRESET-FOLDER** ▲/▼ pentru a selecta folderul pe care doriți să-l redați.
- Alege un număr prestabilit pentru un post radio.

JUKEBOX/MEMORY :

- Memorează posturile de radio.
- Ștergerea tuturor posturilor salvate.
- Selectează modul JUKE BOX .
- Creează listele dumneavoastră favorite.

AUTO DJ : Selectează modul AUTO DJ. (Pentru mai multe informații consultați pagina 21)

DELETE :

- Șterge fișierele MP3/WMA. (Doar USB).
- Șterge o melodie din lista programată.

Înlocuirea bateriilor

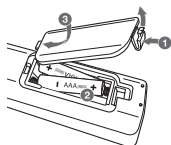

Detășai capacul bateriei aflat în partea din spate a telecomenzii și introduceți bateriile cu simbolurile + și - aliniate corect.

2

REPEAT : Redă piesele/fișierele dumneavoastră în mod repetat sau aleatoriu.

TUNING-/+ : Selectează posturile radio.

◀◀/▶▶ (Ignorare/Căutare) :

- Salt rapid înapoi sau înainte.
- Caută o secțiune dintr-o piesă/dintr-un fișier.

▶/|| (Redare/Pauză) :

- Pornește sau întrerupe redarea.
- Selectează modul STEREO/MONO.

■ (Stop):

- Oprește redarea sau înregistrarea.
- Revocă funcția DELETE.

SOUND EFFECT : Alege setările sunetului.

REGION EQ : Alege egalizatorul corespunzător regiunii.

INFO / SLEEP

- Oferă informații despre muzica redată. Fișierele MP3 sosesc des cu o etichetă ID3. Tag-ul oferă informații despre titlu, artist, album sau timp.
- Vede numele tuturor dispozitivelor Bluetooth conectate în modul Bluetooth.
- În starea Conexiune WIRELESS PARTY LINK, numele dispozitivului unității SECUNDARE apare la unitatea PRINCIPALĂ și numele dispozitivului unității PRINCIPALE apare la unitatea SECUNDARĂ.
- Apăsați lung și setați sistemul să se oprească în mod automat la o oră specificată.
(Reostat: Ecranul afișajului va fi iluminat pe jumătate.)

3

Butoanele numerotate de la 0 la 9 : Selectează piesele/fișierele numerotate sau numărul presetat.

CLOCK : Setează ora și verifică ceasul.

ALARM : Cu funcția ALARM puteți porni CD-ul, reda din USB și porni recepția Tuner-ului la un moment dorit.

4

VOICE CANCELLER : Vă puteți bucura de funcție în timpul redării muzicii, prin reducerea vocii solistului pe diverse surse.

DJ EFFECT : Selectează modul DJ EFFECT.
(Consultați pagina 20)

RDS/SET :

- RDS (Radio Data System)
- Confirmă setarea.

KEY CHANGER (#/b) : Schimbă cheia pentru a se potrivi registrului dumneavoastră vocal.

DJ LEVEL +/- : Ajustează nivelul sunetului DJ EFFECT.

PTY : Caută posturile radio după tipul lor.

USB REC : Înregistrare direct pe USB.



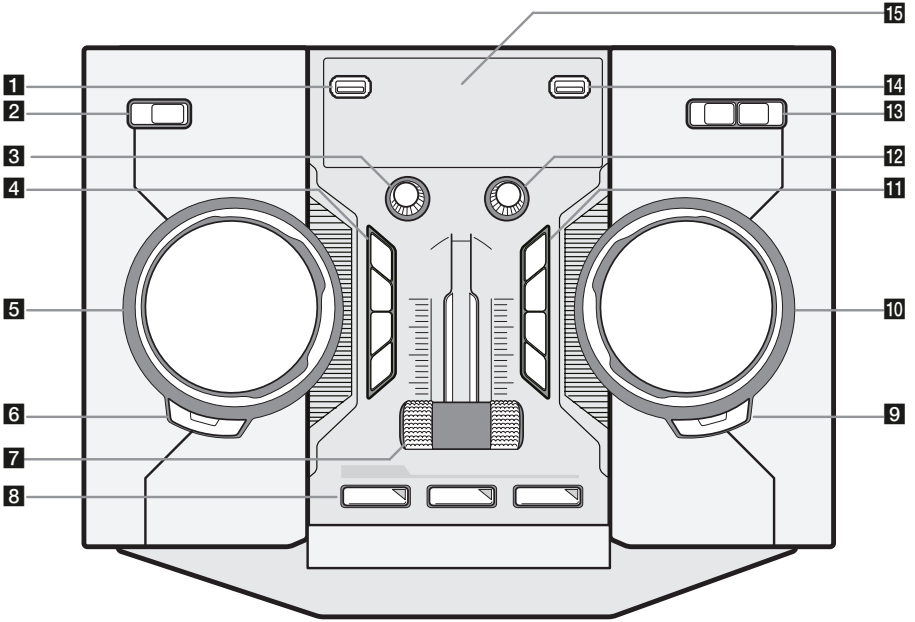

Panoul de sus

1

Să începem



- 1** Port USB 1
Puteți reda sau înregistra fișiere audio prin conectarea dispozitivului USB.
- 2**  (Standby/Pornit)
- 3** MIC. (Volum microfon)
Controlează volumul microfonului.
- 4** VOICE CANCELLER
- Vă puteți bucura de funcție în timpul redării muzicii, prin reducerea vocii solistului pe diverse surse.
Apăsăți pentru a porni sau opri acest mod.
- KEY CHANGER (b/#)**
Schimbă cheia pentru a se potrivi registrului dumneavoastră vocal.
- LIGHTING / PARTY LINK**
- Pornește/oprește efectele luminoase.
- Apăsăți lung pentru a selecta PARTY LINK.
- 5** SCRATCH / LEVEL / SYNC SET
Rotiți în sensul sau în sensul invers al acelor de ceasornic pentru sunetul Scratch. / Ajustează nivelul DJ EFFECT. / Setează valoarea de întârziere în modul PARTY LINK.
- 6** DJ EFFECT
Selectează modul DJ EFFECT. (Pentru mai multe informații consultați pagina 20)
- USER EQ**
Selectează efectul sonor creat de dvs.
- 7** PARTY THRUSTER
Glisiți mânerul pentru a crea o atmosferă de petrecere.
- 8** CLUB, DRUM, USER (DJ PRO)
Selectează efectul sonor de mixare CLUB, DRUM sau USER.
1, 2, 3 (DJ PRO PAD)
Apăsăți o tastă de sunet dorită.

- 9** SEARCH
Se mută la fișier și dosar în modul de selectare.
OK
Selectează un dosar când caută un fișier.
- 10**   & SEARCH (Salt/Caută)
- Caută un dosar sau fișier.
- Caută o secțiune dintr-o piesă/dintr-un fișier.
- Selectează posturile de radio.
- 11**  (Redare/Pauză)
- Pornește sau întrerupe redarea.
- Selectează Stereo/Mono.
-  (Opire) / RDS
- Oprește redarea sau anulează funcția DELETE.
- Radio Data System (Sistem date radio)
-  (Deschide/Închide)
Buton care deschide și închide tăvița discului.
- REGION EQ / BASS BLAST**
- Alege egalizatorul regional.
- Apăsăți lung pentru a selecta direct efectul BASS.
- 12** VOL. (Volum)
Ajustează volumul difuzorului.
- 13** USB REC / DEMO
Înregistrează pe USB. / Arată modul Demo.
F (Funcție) / WIRELESS LINK
- Selectează funcția și sursa de intrare.
- Apăsăți lung timp de 3 secunde pentru a selecta modul WIRELESS PARTY LINK.
- 14** Port USB 2
Puteți reda sau înregistra fișiere audio prin conectarea dispozitivului USB.
- 15** Fereastră de afișare

Panoul frontal / Panoul din spate

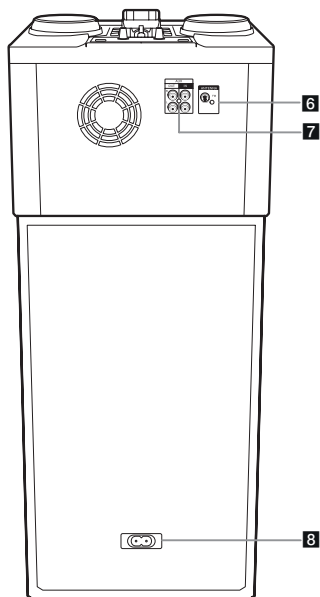
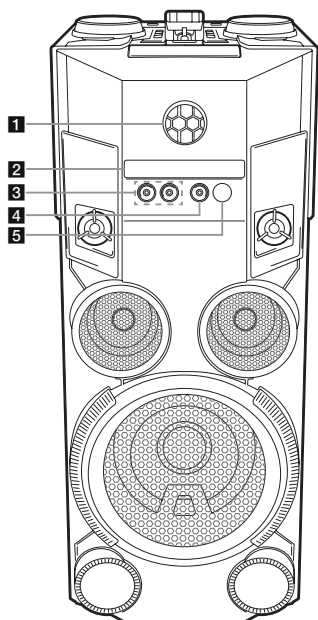

1 DANCE LIGHTING (Glob luminos)

- Arată diversele tipare de iluminare și culori.
- Puteți controla unghiul sus sau jos cu degetul dvs.

2 Sertar disc

3 Mufă MIC 1 / 2

4 PORT. IN

5 R

Senzor la distanță

6 ANTENNA (FM)

7 AUX IN / OUT

8 Curent AC în priză

! Precauție

- Conectați cablul electric direct la priza de perete dacă acest lucru este posibil. Sau, dacă utilizați un cablu prelungitor, este recomandată utilizarea unui cablu de 110 V / 15 A sau 230 V / 15 A. În caz contrar, unitatea s-ar putea să nu funcționeze în mod adecvat din cauza lipsei de alimentare de la rețea.
- Nu supraîncărcați cablul prelungitor cu sarcină electrică în exces.

Conectarea cablului de alimentare la curent alternativ

1. Conectați un capăt al cablului de alimentare AC (inclusiv) la priza de AC IN.

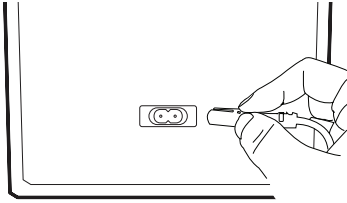

2. Introduceți celălalt capăt în priză.



Notă

Scoateți cablul de alimentare din priză dacă nu utilizați aparatul o perioadă mai lungă de timp.

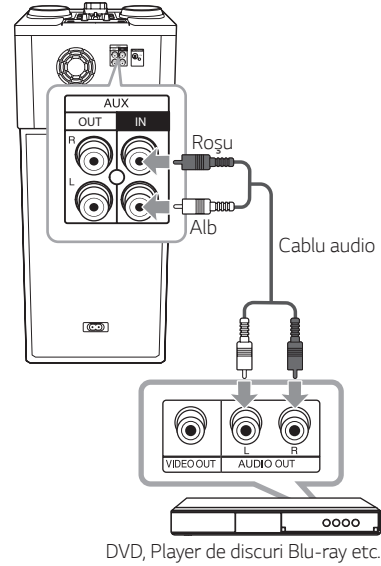

DVD, Player de discuri Blu-ray etc.

Conexiune AUX OUT

Conectați o ieșire a aparatului auxiliar la conectorul **AUX OUT** (L/R).

Dacă aparatul dvs. are o singură ieșire audio (mono), efectuați conexiunea la mufa audio din stânga a aparatului.

Conectarea echipamentului opțional

Conexiune AUX IN

Conectați o ieșire a dispozitivului auxiliar (Cameră video, Televizor, Player, etc) la mufa **AUX IN** (L/R).

Dacă aparatul dvs. are o singură ieșire audio (mono), efectuați conexiunea la mufa audio din stânga a aparatului.

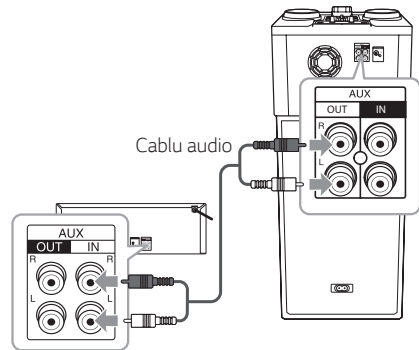

PARTY LINK

Puteți conecta două unități pentru a reda muzica împreună.

Numele funcției pentru creșterea sunetului dintre produsele compatibile cu fir sau wireless a fost modificată la PARTY LINK sau WIRELESS PARTY LINK.

1. Conectați conectorul **AUX OUT** de la unitate la conectorul **AUX IN** de la cealaltă unitate folosind cablul Audio.
2. Apăsati și mențineți apăsat timp de 3 secunde **LIGHTING / PARTY LINK** pe unitatea conectată prin AUX OUT, iar apoi selectați LINK ON (Pornit). "LINK ON" (Pornit) va fi afișat pe ecran și se va schimba în scurt timp în "DELAY time" (Timp întârziere).
3. Rotiți **SCRATCH / LEVEL / SYNC SET** pentru a regla setarea Delay (întârziere). Când "LINK ON" (Plus pornit) și "DELAY time" (Timp întârziere) sunt afișate pe ecran, puteți regla timpul de întârziere.
4. Apăsati **LIGHTING / PARTY LINK** pentru a salva setarea Întârziere.

! Notă

- Această funcție nu este disponibilă pentru funcția LG TV.
- Întârzierea inițială este de 30 ms. Dacă doriți să modificați timpul de întârziere, rotiți **SCRATCH / LEVEL / SYNC SET**. Întârzierea dispozitivului conectat poate fi diferită. Dacă Audio Sync nu este sincronizat, reglați Întârzierea la PARTY LINK pentru a sincroniza sunetul.
- Întârzierea poate fi setată de la 0 ms la 200 ms. Sincronizarea nu este disponibilă în funcție de dispozitiv.
- Valoarea de întârziere este salvată și PARTY LINK este oprit atunci când unitatea de oprește.
- Puteți selecta modul LINK ON/LINK OFF (Plus pornit/ Plus oprit) prin apăsarea și menținerea apăsată a **LIGHTING / PARTY LINK** timp de 3 secunde pe unitate.

Conexiune PORT. IN

Conectați o ieșire (cască sau linie externă) a unui dispozitiv portabil (MP3 sau PMP etc) în mufa **PORT. IN**.

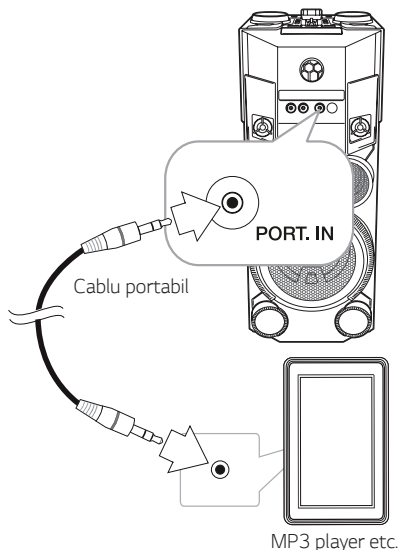

Ascultarea muzicii de la playerul dumneavoastră portabil sau de la dispozitivul extern

Aparatul poate fi utilizat pentru a reda muzică de pe multe tipuri de playere portabile sau dispozitive externe.

1. Conectați playerul portabil la mufa PORT. IN a unității.

Sau

Conectați dispozitivul extern la mufa AUX IN a unității.

2. Porniți aparatul apăsând **⏻** pe telecomandă sau **⏻/I** pe unitate.
3. Apăsati **F** pe telecomandă sau **F / WIRELESS LINK** pe unitate pentru a selecta funcția AUX sau PORTABLE.
4. Porniți playerul portabil sau dispozitivul extern și începeți redarea de pe el.

! Notă

Trece în mod automat la funcția PORTABLE atunci când conectați dispozitivul portabil la conectorul PORT. IN.

Conectare USB

Conectați un dispozitiv USB (sau MP3 player, etc.) la porturile USB de la unitate.

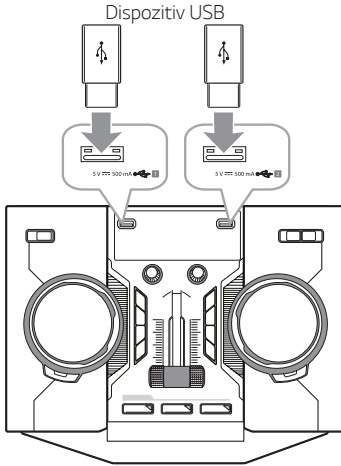
**! Notă**

Scoaterea dispozitivului USB din unitate:

1. Alegeți o altă funcție/mod sau apăsați pe telecomandă sau pe aparat de două ori consecutiv.
2. Scoateți dispozitivul USB din unitate.

Conectarea antenei

Conectați antenna FM livrată pentru a asculta radioul.

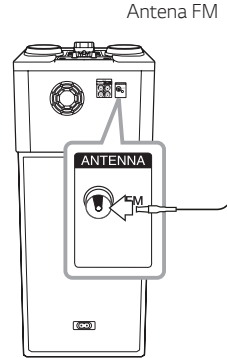

Conectați antenna FM cu fir la conectorul de antenă FM.









**! Notă**











Asigurați-vă că ați extins complet antenna cu cablu FM.

Operațiuni de bază

Operații CD/USB

1. Introduceți discul apăsând  pe telecomandă sau  pe unitate Sau conectați dispozitivul USB la portul USB.
2. Selectați funcția CD sau USB apăsând **F** pe telecomandă sau **F / WIRELESS LINK** pe unitate.

Pentru	Procedați astfel
Oprire	Apăsați  pe telecomandă sau  pe aparat.
Redare	Apăsați butonul  / de la telecomandă sau  de la aparat.
Pauză	Apăsați butonul  / de la telecomandă sau  de la aparat pe durata redării.
Căutarea unei secțiuni dintr-o piesă/ fișier	- Pe telecomandă Apăsați lung  / pe telecomandă în timpul redării și eliberați-l în punctul din care doriți să începeți ascultarea piesei. - Pe aparat Apăsați SEARCH și apoi rotiți  ,  & SEARCH pe parcursul redării.
Selectarea directă a unei piese/unui fișier	Apăsați unul dintre butoanele numerotate de la 0 la 9 de pe telecomandă pentru a ajunge direct la fișierul dorit sau la piesa dorită.

Pentru	Procedați astfel
Salt la track-ul/ fișierul următor/ anterior	- În starea oprit, Apăsați  / pe telecomandă și rotiți  ,  & SEARCH pe unitate pentru a trece la următoarea melodie/următorul fișier. - În timpul redării (1) Utilizând  / butoanele : Apăsați  pe telecomandă pentru a trece la melodia/ fișierul următor. La redarea mai scurtă de 2 secunde, apăsați  pe telecomandă pentru a trece la piesa/ fișierul următor. La redare după 3 secunde, apăsați  pe telecomandă pentru a merge la începutul piesei/ fișierului. (2) Utilizând SEARCH : Rotiți  ,  & SEARCH pe unitate și apăsați  / pentru a reda melodia/ fișierul.
	Redare repetată sau în ordine aleatorie

! Notă

- Afișajul se schimbă în următoare ordine.

USB	MP3/WMA CD	AUDIO CD
RPT 1	RPT 1	RPT 1
RPT*DIR	RPT DIR	-
RPT ALL	RPT ALL	RPT ALL
RANDOM	RANDOM	RANDOM
OFF	OFF	OFF

*DIR : Regstru

- Când redați lista JUKE BOX doar RPT 1 și RPT ALL sunt disponibile.
- Chiar dacă restartați aparatul sau treceți de la o funcție la alta, puteți asculta muzică din punctul în care a fost redat ultima oară.
- Dacă lăsați tăvița discului deschisă mai mult de 5 minute, aceasta se va închide automat.

Redare automată

- AUDIO/MP3/WMA CD este redat automat după ce sertarul discului este deschis și apoi închis la loc.
- Trece automat la funcția CD dacă sertarul discului este deschis și apoi închis la loc când nu există disc în sertar.

Selectarea unui folder și a unui fișier MP3/WMA

Pe aparat

1. Apăsați **SEARCH** și rotiți **◀◀**, **▶▶** & **SEARCH** până când un fișier dorit apare în starea de oprire. Puteți, de asemenea, să căutați un folder dacă apăsați **SEARCH** din nou.
2. Apăsați **OK** sau **▶▶** pentru a reda fișierul selectat. Când căutați un folder, apăsați **OK** pentru a selecta fișierul din director, apoi apăsați **OK** sau **▶▶** din nou. Fișierul selectat este redat.

Pe telecomandă

1. Apăsați **PRESET-FOLDER** **Λ/V** pe telecomandă în mod repetat până ce apare folderul dorit.
2. Apăsați **▶/||** pentru redare. Se va reda primul fișier sau folder.

! Notă

- Folderele/fișierele CD/USB sunt recunoscute ca mai jos.

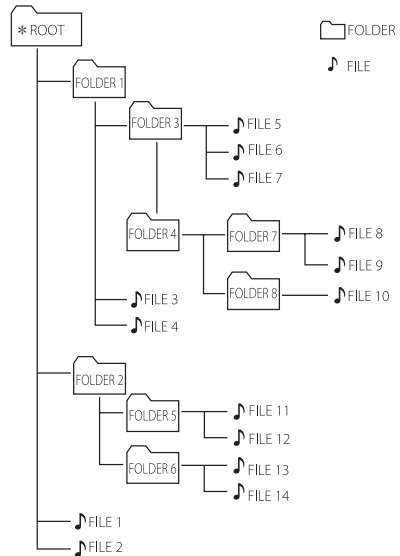

- Dacă dosarul nu conține nici un fișier, acesta nu va fi listat.
- Dosarele vor fi prezentate în ordinea următoare:
ROOT → FOLDER 1 → FOLDER 3 → FOLDER 7 → FOLDER 8 → FOLDER 5 → FOLDER 6
- Fișierele vor fi redat unul după altul de la fișierul nr. 1 la fișierul nr. 14.
- Fișiere și dosarele vor fi prezentate în ordinea înregistrării și pot fi prezentate diferit în funcție de circumstanțele de înregistrare.
- *ROOT: Primul ecran pe care îl puteți vedea când un calculator recunoaște USB-ul va fi "ROOT".

Ștergerea unui fișier MP3/WMA

Prin apăsarea butonului **DELETE** puteți șterge un fișier, un dosar sau puteți formata. Această funcție este posibil doar în modul oprit. (Doar USB)

- Selectați fișierul pe care doriți să îl ștergeți și apăsați **DELETE**.
- Selectați dosarul pe care doriți să îl ștergeți apăsând **PRESET-FOLDER** \wedge/\vee pe telecomandă și apăsați **DELETE** pe telecomandă.
- Apăsați lung **DELETE** pentru a formata dispozitivul USB.

Sau

Apăsați în mod repetat butonul **DELETE** în timpul selectării fișierului MP3/WMA.

Afișajul se schimbă în următoare ordine.

- DEL FILE : Șterge fișiere
- DEL DIR : Șterge dosare
- FORMAT : Formatează USB-ul

- Pentru a șterge un fișier/dosar sau pentru a formata, apăsați **▶/||** pe telecomandă sau apăsați **>||** pe unitate.

Dacă doriți să părăsiți modul curent, apăsați **■** pe telecomandă sau apăsați **□** pe aparat.



Precauție

- Nu scoateți dispozitivul USB în timpul funcționării (redare, ștergere, etc.)
- Pentru a se preveni pierderea de date se recomandă crearea unei copii de rezervă cu regularitate.
- Este posibil ca funcția de ștergere să nu fie disponibilă conform statusului USB. (Blocare, etc.)

Efect playback

Unitatea suportă diferite efecte de sunet și redare : DJ EFFECT, SCRATCH, DJ PRO, AUTO DJ.

DJ EFFECT

Vă permite să vă bucurați de DJ EFFECT, cum ar fi efectul de sunet flanger/fazor/cor/amânare.

1. Apăsați **DJ EFFECT** pentru a selecta DJ EFFECT-ul dorit (FLANGER, PHASER, WAH, DELAY, OFF).
2. Rotiți **SCRATCH / LEVEL / SYNC SET** în sensul acelor de ceasornic sau invers pentru a ajusta nivelul DJ EFFECT între 0 și 15.



Notă

- Modul DJ EFFECT este afișat timp de 3 secunde când tasta **DJ EFFECT** este apăsată.
- Nivelul actual de calibrare este afișat când se ajustează calibrul.
- Dacă funcția schimbată sau unitatea este oprită și pornită, modul DJ EFFECT cu DJ EFFECT este oprit.

Efect SCRATCH

Puteți emite și mixa efectele sonore pentru SCRATCH.

Rotiți **SCRATCH / LEVEL / SYNC SET** pentru a mixa sunetul scratch.

- Puteți auzi efectul sunetului scratch în funcție de direcția în care rotiți **SCRATCH / LEVEL / SYNC SET**.

AUTO DJ

Cu funcția Auto DJ, sfârșitul unei melodii fuzionează cu începutul melodiei următoare, pentru o redare neîntreruptă. Egalizează volumul melodiilor pentru o redare neîntreruptă.

Apăsați **AUTO DJ** de la telecomandă sau aparat în mod repetat, iar afișajul se va schimba după cum urmează: AUTO DJ RANDOM -> AUTO DJ SEQUENTIAL -> AUTO DJ OFF

Mod	Fereastra de afișaj	Descriere
OFF	AUTO DJ OFF	-
RANDOM	AUTO DJ RANDOM	Cu acest mod, melodiile sunt redade în ordine aleatorie.
REPEAT	AUTO DJ SEQUENTIAL	Cu acest mod, melodiile sunt redade repetat.

! Notă

- Modul AUTO DJ nu suportă căutarea unei secțiuni în cadrul unei melodii/fișier sau redarea repetată sau aleatorie.
- Dacă comutați pe alte funcții sau opriți muzica utilizând butonul de pe aparat (sau de pe telecomandă) în modul AUTO DJ, funcția AUTO DJ se va dezactiva.
- AUTO DJ nu este suportată la fișierele muzică a căror durată este sub 60 secunde.
- În timpul înregistrării, AUTO DJ nu este disponibilă.
- Se va selecta doar AUTO DJ SEQUENTIAL când este redat în lista JUKE BOX.

DJ PRO

Vă permite să realizați un mixaj al efectelor de sunet CLUB, DRUM sau USER. Fiecare mod are până la 3 efecte sonore.

1. Apăsați lung **DJ PRO (CLUB, DRUM sau USER)** pentru a selecta efectul sonor DJ PRO dorit.
2. Apăsați un pad **DJ Pro. Pad (1, 2, 3)** pentru sunetul dorit.

! Notă

- Dacă doriți să utilizați USER, trebuie să vă înregistrați o sursă cu aplicația „Music Flow Bluetooth”. Dacă sursa nu este înregistrată la USER, „EMPTY” sau „NO SOUND” apare pe fereastra de afișaj.
- Modul inițial DJ Pro este efectul sonor CLUB.
- Modul DJ Pro este afișat timp de 3 secunde când apăsați **DJ PRO (CLUB, DRUM sau USER)**.
- Sunetul DJ PRO este mixat când apăsați **DJ Pro. Pad (1, 2, 3)**.
- Sunetul DJ PRO redat în prezent și sunetul DJ PRO selectat se aud dacă apăsați un **DJ Pro. Pad (1, 2, 3)** diferit în timp ce sunetul DJ PRO este redat.

Folosirea tehnologiei Bluetooth® wireless

Despre Bluetooth

Bluetooth este o tehnologie de comunicare fără fir pentru conectarea cu rază scurtă.

Sunetul poate fi întrerupt când conexiunea interferează cu altă undă electronică sau conectați **Bluetooth** în alte camere.

La conectarea dispozitivelor individuale în cadrul tehnologiei fără fir **Bluetooth** nu se percep taxe. Un telefon mobil cu tehnologia fără fir **Bluetooth** poate fi operat prin intermediul Cascade în cazul în care conexiunea a fost făcută prin intermediul tehnologiei fără fir **Bluetooth**. Dispozitive disponibile : Telefon mobil, MP3, Laptop, PDA.

Profiluri Bluetooth

Pentru a utiliza tehnologia **Bluetooth** fără fir, dispozitivele trebuie să fie capabile să interpreteze anumite profiluri. Această unitate este compatibilă cu următorul profil:

A2DP (Advanced Audio Distribution Profile)

Codec : SBC

Ascultarea muzicii stocate pe dispozitivele Bluetooth

Conectarea aparatului dvs. cu dispozitivele Bluetooth

Înainte de a începe procedura de conectare, asigurați-vă că funcția **Bluetooth** este activată în aparatul dvs. **Bluetooth**. Consultați manualul de utilizare al dispozitivului **Bluetooth**. O dată ce se realizează operațiunea de conectare, nu mai este nevoie să o efectuați din nou.

1. Porniți unitatea.
2. Funcționarea dispozitivului **Bluetooth** și efectuarea operațiunii de conectare. Atunci când căutați acest aparat cu dispozitivul **Bluetooth**, o listă de dispozitive găsite poate apărea pe afișajul dispozitivului **Bluetooth** în funcție de tipul de dispozitiv **Bluetooth**. Unitatea dvs. apare ca "LG OM7560(XX)".

! Notă

- XX înseamnă ultimele două cifre ale adresei **Bluetooth**. De exemplu, dacă unitatea dvs. are o adresă **Bluetooth** precum 9C:02:98:4A:F7:08, veți vedea "LG OM7560(08)" pe dispozitivul **Bluetooth**.
- În funcție de tipul de dispozitiv **Bluetooth**, unele dispozitive au un mod diferit de coordonare. Introduceți codul PIN (0000) dacă este necesar.
- Puteți conecta această unitate cu până la 3 dispozitive **Bluetooth** simultan utilizând aceeași metodă ca cea descrisă mai sus, doar în cadrul funcției **Bluetooth**.
- Conexiunea prin asociere multiplă este suportată doar de dispozitivele Android sau iOS. (Conexiunea prin asociere multiplă poate să nu fie suportată în funcție de specificațiile dispozitivului conectat.)
- Dispozitivele **Bluetooth** mobile/detașabile (De ex: Dongle etc.) nu vor suporta împerechere multiplă.

3. Când această unitate este conectată cu succes cu dispozitivul dvs. **Bluetooth**, "PAIRED" apare pe ecran și va schimba în curând denumirea dispozitivului **Bluetooth**. "BT" apare pe ecran.

! Notă

- "PAIRED" va apărea pentru moment pe ecran când conectați alte dispozitive pentru împerechere multiplă.
- Dacă denumirea dispozitivului nu este disponibilă, va fi afișat mesajul " _".

4. Redarea muzicii.

Pentru a reda muzică de pe dispozitivul dvs. **Bluetooth**, consultați manualul de utilizare al dispozitivului **Bluetooth**.

! Notă

- Când se utilizează tehnologia **Bluetooth®**, trebuie să realizați o conexiune între unitate și dispozitivul **Bluetooth** cât mai aproape posibil și să mențineți această distanță. Totuși, este posibil să nu funcționeze bine în anumite situații ca cele descrise mai jos:
 - În funcție de tipul de dispozitiv, este posibil să nu puteți utiliza funcția **Bluetooth**.
 - Există un dispozitiv care utilizează aceeași frecvență ca tehnologia **Bluetooth®**, cum ar fi un dispozitiv medical, un cuptor cu microunde sau un dispozitiv LAN wireless.
- Trebuie să conectați din nou dispozitivul dvs. **Bluetooth** la acest aparat când reporniți unitatea.
- Chiar dacă unitatea este conectată la 3 dispozitive **Bluetooth** în modul **Bluetooth**, puteți reda sau controla muzica folosind doar un dispozitiv conectat.

! Notă

- Când această unitate este conectată cu mai multe dispozitive **Bluetooth**, doar un singur dispozitiv pe care îl folosiți păstrează conexiunea **Bluetooth** când schimbați funcția la altele.
- Este posibil ca sunetul să fie întrerupt când conexiunea suferă interferențe de la alte dispozitive electronice.
- Este posibil să nu puteți controla dispozitivul **Bluetooth** cu acest aparat.
- În funcție de tipul de dispozitiv, este posibil să nu puteți utiliza funcția **Bluetooth**.
- Vă puteți bucura de sistemul fără fir, folosind telefonul, MP3-ul, notebook-ul, etc.
- Cu cât este mai mare distanța dintre unitate și dispozitivul **Bluetooth**, cu atât este mai redusă calitatea sunetului.
- Conexiunea **Bluetooth** va fi deconectată când unitatea este oprită sau dispozitivul **Bluetooth** este departe de unitate.
- Atunci când este întreruptă conexiunea prin **Bluetooth**, conectați din nou dispozitivul **Bluetooth** la unitate.
- Când un dispozitiv **Bluetooth** nu este conectat, "BT READY" apare pe ecran.
- Când utilizați funcția BT, ajustați volumul la un nivel adecvat pe dispozitivul **Bluetooth**.
- Dacă nu este în funcția BT, se poate conecta doar un dispozitiv.
- Dacă un dispozitiv **Bluetooth** este conectat când se utilizează LG TV, LG TV este deconectat și dispozitivul **Bluetooth** este conectat.
- Când conectați un dispozitiv **Bluetooth** (dispozitiv iOS etc.) la această unitate sau când operați dispozitivul, nivelul volumului poate fi sincronizat cu celălalt.

Controale conectate la dispozitivul Bluetooth

Puteți controla dispozitivul Bluetooth conectat de la unitate; redare, pauză, oprire, omitere.

! Notă

- Doar sistemele de operare Android OS și iOS sunt disponibile pentru utilizarea acestei funcții.
- Este posibil ca această funcție să nu fie suportată în funcție de dispozitivul Bluetooth sau să funcționeze diferit.

Utilizarea aplicației Music Flow Bluetooth



! Notă

- Doar Android OS este disponibil pentru a utiliza aplicația "Music Flow Bluetooth"
- Este recomandat să folosiți versiunea sau aplicația cea mai nouă.

Despre aplicația "Music Flow Bluetooth"

Aplicația "Music Flow Bluetooth" aduce o serie de funcții noi unității dvs.

Pentru a vă bucura de mai multe funcții se recomandă descărcarea și instalarea gratuită a aplicației "Music Flow Bluetooth".

Aici sunt introduse câteva din numeroasele aspecte ale aplicației „Music Flow Bluetooth”:

Multi Juke box: Sistemul dumneavoastră de divertisment va crește de trei ori atunci când vă conectați la 3 dispozitive Bluetooth în același timp. Redați muzică de pe toate cele trei telefoane și creați o listă de redare personalizată de pe toate telefoanele.

Creator de tester: Înregistrați efecte pe telefonul dumneavoastră inteligent și sincronizați-le foarte simplu prin Bluetooth la sistem. Fiți pe cât de creativi puteți.

Instalați aplicația "Music Flow Bluetooth" pe dispozitivul dvs. Bluetooth

Aplicația "Music Flow Bluetooth" poate fi instalată pe aparatul dvs. **Bluetooth** în două moduri.

Instalați aplicația „Music Flow Bluetooth” utilizând codul QR

1. Instalați aplicația „Music Flow Bluetooth” utilizând codul QR. Utilizați software-ul de scanare pentru a scana codul QR.

2. Atingeți o pictogramă pentru instalare.
3. Atingeți o pictogramă pentru descărcare.

! Notă

- Asigurați-vă că dispozitivul **Bluetooth** este conectat la internet.
- Asigurați-vă că dispozitivul **Bluetooth** are o aplicație de scanare. Dacă lipsește o astfel de aplicație, puteți descărca una din "Google Android Market (Google Play Store)".
- În funcție de regiune, codul QR poate să nu funcționeze.

Instalați aplicația "Music Flow Bluetooth" prin "Google Android Market (Google Play Store)"

1. Atingeți pictograma "Google Android Market (Google Play Store)".
2. Tastați în bara de căutare "Music Flow Bluetooth" și porniți căutarea.
3. Găsiți și atingeți în lista de rezultate "Music Flow Bluetooth" și porniți descărcarea aplicației **Bluetooth**.
4. Atingeți o pictogramă pentru instalare.
5. Atingeți o pictogramă pentru descărcare.

! Notă

- Asigurați-vă că dispozitivul **Bluetooth** este conectat la internet.
- Asigurați-vă că dispozitivul dvs. **Bluetooth** este echipat cu "Google Android Market (Google Play Store)".

Activarea Bluetooth cu aplicația "Music Flow Bluetooth"

Aplicația "Music Flow Bluetooth" vă ajută să conectați dispozitivul **Bluetooth** la unitate.

1. Atingeți pictograma "Music Flow Bluetooth" de pe ecranul principal pentru a deschide aplicația "Music Flow Bluetooth" și apoi mergeți la meniul principal.
2. Atingeți [Menu] și selectați unitatea pe care o doriți.
3. Dacă doriți mai multe informații pentru funcționare, apăsați [Setting] și porniți Ghidul utilizatorului.

! Notă

- Aplicația "Music Flow Bluetooth" va fi disponibilă pentru următoarele versiuni de software;
 - Sistem de operare Android: versiunea 4.0.3 (sau mai nouă)
- Dacă utilizați aplicația "Music Flow Bluetooth", vor exista niste diferențe între aplicația "Music Flow Bluetooth" și telecomanda furnizată. Folosiți telecomanda furnizată dacă este necesar.
- În funcție de dispozitivul **Bluetooth**, aplicația "Music Flow Bluetooth" este posibil să nu funcționeze.
- Chiar și după conectarea aplicației "Music Flow Bluetooth", se poate reda muzică de la dispozitivul dvs. inteligent. În acest caz, încercați din nou procedura de conectare.
- Dacă utilizați celelalte aplicații sau modificați setările de pe dispozitivul **Bluetooth** în timp de utilizați aplicația "Music Flow Bluetooth", aplicația "Music Flow Bluetooth" poate funcționa anormal.
- Când aplicația "Music Flow Bluetooth" funcționează anormal, verificați dispozitivul **Bluetooth** și conexiunea aplicației "Music Flow Bluetooth" apoi încercați din nou să vă conectați.
- În funcție de sistemul de operare al smartphone-ului, pe alocuri funcționarea "Music Flow Bluetooth" poate să difere.
- Verificați setarea **Bluetooth** pe dispozitivul **Bluetooth** dacă conexiunea cu aplicația "Music Flow Bluetooth" nu funcționează corect.

Operațiuni la radio

Asigurați-vă că antena FM este conectată.
(Consultați pagina 17)

Pentru a asculta la radio

1. Apăsați **F / WIRELESS LINK** pe unitate sau **F** pe telecomandă până când FM apare pe fereastra de afișaj.
Ultimul post redat este pornit.
2. Autoreglaj:
Apăsați lung **TUNING-/+** pe telecomandă timp de aproximativ două secunde până când indicația frecvenței începe să se schimbe, apoi eliberați. Sau apăsați **SEARCH** iar apoi rotiți **◀◀ , ▶▶** & **SEARCH** pe unitate. Scanarea se oprește atunci când unitatea recepționează un post.

Sau

Reglaj manual :

Apăsați **TUNING-/+** pe telecomandă în mod repetat sau rotiți **◀◀ , ▶▶** & **SEARCH** pe unitate.

3. Reglați volumul sunetului prin rotirea butonului rotativ de pe unitate sau prin apăsarea repetată a butonului **VOL +/-** de pe telecomandă.

Îmbunătățirea recepției FM slabe

Apăsați **>||** pe unitate sau **▶/||** pe telecomandă. Acesta va trece tunerul de pe stereo pe mono și, în general, va îmbunătăți recepția.

Presetarea posturilor radio

Puteți pre-seta 50 posturi pentru FM.

Înainte de a căuta un post, asigurați-vă că ați redus volumul.

1. Apăsați **F / WIRELESS LINK** pe unitate sau **F** pe telecomandă până când FM apare pe fereastra de afișaj.
2. Selectați frecvența dorită apăsând **TUNING -/+** pe telecomandă sau rotind **◀◀ , ▶▶** & **SEARCH** pe unitate.
3. Apăsați **JUKEBOX/MEMORY** pe telecomandă. Un număr prestabilit va lumina intermitent pe fereastra de afișaj.
4. Apăsați **PRESET-FOLDER ^/∨** pe telecomandă pentru a selecta numărul prestabilit dorit.
5. Apăsați **JUKEBOX/MEMORY** pe telecomandă. Postul este memorat.
6. Repetați pașii 2-5 pentru a memora alte posturi.
7. Pentru ascultarea unui post presetat, apăsați **PRESET-FOLDER ^/∨** sau butoanele numerice de la **0** la **9** pe telecomandă.

Ștergerea tuturor posturilor salvate

1. Apăsați și mențineți **JUKEBOX/MEMORY** pe telecomandă timp de două secunde. "ERASEALL" va lumina pe ecranul unității.
2. Apăsați **JUKEBOX/MEMORY** pe telecomandă pentru a șterge toate posturile radio salvate.

Vedeți informațiile despre un post radio

Tunerul FM este prevăzut cu caracteristica RDS (Radio Data System). Aceasta arată informațiile despre postul radio la care ascultați. Apăsați **RDS/SET** pe telecomandă în mod repetat pentru a parcurge diferitele tipuri de date.

- PS** (Nume serviciu program)
Pe display va apărea denumirea canalului.
- PTY** (Recunoaștere tip program)
Pe display va apărea tipul programului (de exemplu Jazz sau Știri).
- RT** (Text Radio)
Un mesaj text conține informații speciale de la postul care emite.
Acest text poate derula pe afișaj.
- CT** (Ora controlată de canal)
Acesta indică ora indicată de post.

Apăsați butonul RDS/SET de pe telecomandă pentru a căuta posturi de radio pe baza programului dorit. Afișajul va prezenta ultimul PTY utilizat. Apăsați odată sau de mai multe ori butonul **PTY** pentru a selecta programul dvs. preferat. Apăsați și mențineți apăsat **◀◀/▶▶**. Receptorul va scana automat. Când un post este găsit, căutarea se va opri.

Ajustarea sunetului

Setarea modului de sunet

Acest sistem are un număr prestabilit de câmpuri de sunete surround. Elementele afișate pentru Egalizator pot fi diferite în funcție de sursele sunetului și de efecte.

Puteți selecta un sunet dorit prin folosirea **SOUND EFFECT** pe telecomandă.

Pe ecran	Descriere
BASS (BASS BLAST)	Întărește efectul frecvențelor joase, înalte și cele de ambianță.
POP CLASSIC ROCK JAZZ	Acest program îi conferă sunetului o atmosferă entuziastă, dându-vă senzația că vă aflați la un adevărat concert rock, pop, jazz sau clasic.
FOOT BALL	Vă puteți bucura de efectul sonor FOOTBALL STADIUM.
STANDARD	Vă puteți bucura de sunet optimizat.

Puteți selecta un mod sonor dorit folosind **REGION EQ** pe telecomandă.

Pe ecran	Regiune	Descriere
FUNK, REGUETON, SAMBA, BANDA, MERENGUE, AXE, SALSA, SERTANEJ, CUMBIA, TECNO BR, FORRO	America latină	Efectul sonor optimizat pentru genul muzical preferat în fiecare regiune.
ARABIC	Oriental mijlociu	
DANGDUT	Indonezia	
AFRO	Africa	
INDIA	India	

! Notă

Prin apăsare și menținerea apăsată a **REGION EQ / BASS BLAST** timp de 3 secunde pe unitate, puteți selecta în mod direct efectul BASS (BASS BLAST).

Setați USER EQ

Puteți regla nivelul sunetului de Bass, Middle și Treble (bas, sunete de mijloc, sunete de înaltă frecvență) conform preferințelor dumneavoastră.

1. Apăsați **USER EQ** pe unitate. "USER EQ" va apărea afișat.
2. Apăsați **USER EQ** în mod repetat până când setarea dorită apare pe fereastra de afișaj.
3. Rotiți **SCRATCH / LEVEL / SYNC SET** pentru a regla valoarea.

Operațiuni avansate

Înregistrare pe USB

Puteți înregistra surse variate de sunet la USB. (CD, AUX, PORTABLE, FM, USB)

1. Conectați dispozitivul USB la unitate.
2. Apăsăți **F / WIRELESS LINK** pe unitate sau **F** pe telecomandă pentru a selecta o Funcție pe care doriți să o înregistrați.
 Înregistrarea unei melodii/unui fișier - Puteți înregistra pe USB după redarea melodiei/fișierului dorit.
 Înregistrarea tuturor melodiilor/fișierelor - Puteți înregistra pe USB în starea oprit total.
 Înregistrarea listei JUKE BOX - După afișarea listei JUKE BOX o puteți înregistra pe USB. (Consultați pagina 31)
3. Începeți înregistrarea apăsând **USB REC / DEMO** pe unitate sau **USB REC** pe telecomandă.
 - În cazul în care conectați atât USB1, cât și USB2, apăsați **USB REC / DEMO** pe unitate sau **USB REC** pe telecomandă atunci când USB1 sau USB2 pe care doriți să înregistrați luminează intermitent pe fereastra de afișaj.
4. Pentru a opri înregistrarea, apăsați pe unitate sau pe telecomandă.

Oprirea înregistrării

În timpul înregistrării, apăsați **>||** pe unitate sau **▶/||** pe telecomandă pentru a opri înregistrarea. Apăsăți din nou pentru a reporni înregistrarea. (Doar FM/AUX/PORTABLE)

! Notă

- VOICE CANCELLER sau KEY CHANGER vor fi resetate, dacă veți folosi funcția de înregistrare în timpul funcționării VOICE CANCELLER sau KEY CHANGER.
- VOICE CANCELLER sau KEY CHANGER nu pot fi folosite în timpul înregistrării.

Pentru a selecta rata de eșantionare și viteza la înregistrare

1. Apăsăți lung **USB REC / DEMO** pe unitate sau **USB REC** pe telecomandă timp de 3 secunde.
2. Apăsăți **◀◀/▶▶** pe telecomandă sau rotiți **◀◀ , ▶▶** & **SEARCH** pe unitate pentru a selecta nivelul bit.
3. Apăsăți **USB REC / DEMO** pe unitate sau **USB REC** pe telecomandă pentru a seta.
4. Apăsăți **◀◀/▶▶** pe telecomandă sau rotiți **◀◀ , ▶▶** & **SEARCH** pe unitate pentru a selecta viteza de înregistrare dorită. (Doar AUDIO CD)
X1 SPEED - Puteți asculta muzica în timp ce o înregistrați.
X2 SPEED - Puteți doar să înregistrați fișierul cu muzică.
5. Apăsăți **USB REC / DEMO** pe unitate sau **USB REC** pe telecomandă pentru a finaliza setarea.

Copiere USB

Puteți copia fișierele audio din USB 1 în USB 2.

1. Conectați un dispozitiv USB inclusiv fișierele cu sunet dorite la portul USB (1) și selectați Funcția USB 1.
2. Conectați alt dispozitiv USB la portul USB (2).
3. Apăsăți **USB REC / DEMO** pe unitate sau **USB REC** pe telecomandă pentru a începe înregistrarea.
4. Pentru a opri înregistrarea, apăsați pe unitate sau pe telecomandă.

Realizarea copiilor neautorizate ale materialelor protejate de drepturile de autor, inclusiv programele de calculator, fișierele, redarea și înregistrarea audio, pot fi o încălcare a drepturilor de autor și constituie infracțiuni.

Acest echipament nu trebuie utilizat în asemenea scop.

Fiți responsabili.

Respectați drepturile de autor.

! Notă

- Puteți verifica rata procentului de înregistrare pentru USB pe ecran în timpul înregistrării. (Doar fișier MP3/WMA sau CD Audio)
- În timpul înregistrării MP3/WMA, nu există sunet.
- Pentru înregistrarea constantă, nivelul sunetului de ieșire coboară singur când înregistrați muzică de pe CD pe USB.
- Puteți schimba nivelul volumului între MIN și 30 în timpul înregistrării. (Doar funcția CD)
- Când opriți înregistrarea în timpul redării, fișierul care a fost înregistrat la acel moment va fi salvat. (Cu excepția fișierelor MP3/WMA)
- Nu scoateți dispozitivul USB și nu opriți aparatul în timpul înregistrării pe USB. Dacă nu, se poate realiza un fișier incomplet și nu se va șterge în calculator.
- Dacă înregistrarea USB nu funcționează, vor apărea mesaje ca "NO USB", "ERROR", "USB FULL", "NOT SUPPORT" sau "FILE MAX" pe ecran.
- Pentru înregistrare USB nu poate fi folosit un cititor multicard, un HDD extern și nici un telefon mobil.
- Un fișier este înregistrat de aproximativ 512 Mb când înregistrați pe termen lung.

! Notă

- Puteți înregistra diverse sunete utilizând DJ EFFECT, SCRATCH, DJ PRO, PARTY THRUST sau MIC. (cu excepția copierii USB)
- Puteți controla sunetul înregistrat prin MIC conform volumului MIC.
- Nu puteți stoca în memorie mai mult de 2000 fișiere.
- Nu puteți înregistra în modul AUTO DJ.
- La funcția CD, sunetul MIC, SCRATCH, DJ PRO, PARTY THRUST sau DJ EFFECT este înregistrat doar pe parcursul vitezei REC (de înregistrare) a AUDIO CD X1. Este înregistrată și sursa AUDIO CD.
- În cazul unui fișier necompatibil MP3/WMA, înregistrarea se poate opri.
- Va fi stocat după cum urmează.

Audio CD	MP3/WMA
■ CD_REC TRACK_0001 TRACK_0002 - -	■ FILE_REC ABC(File name) DEF(File name)
Altă sursă*	Radio
■ OTHERS_REC AUDIO_0001 AUDIO_0002 - -	■ TUNER_REC AUDIO_0001_107-2FM - -

* : AUX și asemănător.

Radio : Este afișată frecvența actuală de înregistrare.

Redare JUKE BOX

Funcția JUKE BOX vă permite să realizați o listă de redare cu melodiile/fișierele dumneavoastră preferate de pe un disc sau dispozitiv USB. Poate fi introdusă o listă de redare de până la 100 de melodii/fișiere.

Conceperea listei JUKE BOX

Este compatibilă doar în stare oprită.

1. Apăsați lung **JUKEBOX / MEMORY** pe telecomandă pentru a intra în modul de editare.
2. Selectați o melodie/ un fișier prin apăsarea **◀◀/▶▶** pe telecomandă sau prin rotirea **|◀◀, ▶▶| & SEARCH** pe unitate.
3. Apăsați **JUKE BOX / MEMORY** pentru a salva melodia/fișierul.
4. Repetați pașii 2 - 3 pentru a salva alte melodii/ fișiere.
(Puteți modifica lista apăsând **PRESET-FOLDER ▲/▼** pe telecomandă pentru a selecta numărul programului JUKE BOX.)
5. Apăsați **JUKE BOX / MEMORY** din nou.

Pentru redarea listei JUKE BOX, apăsați **▶/||** în urma creării listei.

! Notă

Atunci când întocmiți sau modificați lista JUKE BOX, modul REPEAT este dezactivat.

Beneficiați de JUKE BOX

Apăsați **JUKE BOX / MEMORY** o dată pe starea de oprire. „JUKE BOX ON” va apărea pe fereastra de afișaj. Pentru a reda lista JUKE BOX apăsați **▶/||** pe telecomandă sau **>||** pe unitate.

Pentru a anula, apăsați **JUKE BOX / MEMORY** o dată. „JUKE BOX OFF” va apărea pe fereastra de afișaj.

Editare JUKE BOX

Este compatibilă doar în stare oprită.

1. Apăsați lung **JUKE BOX / MEMORY** pe unitate pentru a intra în modul de editare.
2. Apăsați **PRESET-FOLDER ▲/▼** pe telecomandă pentru a selecta melodia/fișierul pentru editare.
3. Apăsați **◀◀/▶▶** pe telecomandă sau rotiți **|◀◀, ▶▶| & SEARCH** pe unitate.
4. Apăsați **JUKE BOX / MEMORY**.
5. Repetați pașii 2 și 3 pentru salvarea celorlalte track-uri/ fișiere.
6. Apăsați **JUKE BOX / MEMORY** din nou.

Pentru redarea listei JUKE BOX, apăsați **▶/||** în urma creării listei.

Ștergerea listei JUKE BOX

Ștergerea funcției funcționează doar în modul de editare.

1. Apăsați lung **JUKE BOX / MEMORY** pe telecomandă pentru a intra în modul de editare.
2. Selectați o melodie prin apăsarea **PRESET-FOLDER ▲/▼** pe telecomandă în mod repetat.
3. Apăsați **DELETE** în timp de melodia este selectată.

! Notă

- Pentru a verifica starea JUKE BOX, apăsați **JUKEBOX / MEMORY** o dată.
- Dacă nu există nici o listă JUKE BOX, când apăsați **JUKE BOX / MEMORY**, pe fereastra de afișaj va apărea „JUKE BOX NONE”.
- JUKE BOX este oprit în următorul caz.
 - Trecerea la o funcție diferită.
 - Porniți și opriți unitatea.
 - Utilizarea butoanelor numerice de la telecomandă.
 - Redarea unui fișier prin utilizarea **SEARCH** și **|◀◀, ▶▶| & SEARCH**.
- Lista JUKE BOX se va goli în cazul de mai jos.
 - Când îndepărtați discul sau dispozitivul USB.
 - Ștergerea sau înregistrarea fișierelor de muzică din dispozitivul USB.

Alte operațiuni

Oprirea temporară a sunetului

Apăsați  pe telecomandă pentru a opri sunetul.

Puteți opri sunetul unității, de exemplu, pentru a răspunde la telefon, "MUTE" va apărea pe ecran.

Pentru a anula, apăsați  din nou sau modificați nivelul volumului.

Modul CHILDSAFE

Această funcție vă ajută să preveniți situația în care ați fi surprins de pornirea unității în cazul în care volumul aparatului este setat la un nivel ridicat.

Pentru a porni modul CHILDSAFE, apăsați lung **OK** pe unitate când volumul unității este "MIN".

În modul CHILDSAFE, volumul crește treptat.

Pentru a porni modul CHILDSAFE, apăsați lung **OK** pe unitate când volumul unității este "MIN" și acest mod este pornit.

! Notă

În cazul funcției CD, USB sau BT, modul CHILDSAFE nu funcționează după aproximativ 2 minute de la pornirea unității chiar dacă acest mod este activat.

Afișarea informațiilor despre fișiere (ID3 TAG)

În timp ce redați un fișier MP3 care conține informații despre fișier, puteți afișa informațiile apăsând **INFO / SLEEP**.

DEMO

În modul oprit, apăsați **USB REC / DEMO** pe unitate o dată. Unitatea va porni și va afișa fiecare dintre funcții în fereastra de afișaj. Pentru a anula funcția DEMO, apăsați **USB REC / DEMO** încă o dată.

! Notă

- În modul DEMO, această unitate va păstra modul DEMO chiar dacă deconectați cablul de alimentare.
- Vă puteți bucura de alte funcții în modul DEMO, DEMO va lua momentan pauză.
 - Fără tasta de intrare în 10 sec, DEMO va reda automat.

Utilizarea Microfonului

1. Conectați microfonul la mufa MIC.
2. Redați muzica dorită.
3. Câantați împreună cu acompaniament. Ajustați volumul microfonului rotind **MIC**. În sensul sau în sensul invers al acelor de ceasornic pe unitate.

! Notă

- Când nu utilizați microfonul, setați **MIC** la minim sau opriți MIC și scoateți microfonul din mufa MIC.
- Dacă microfonul este prea aproape de difuzor, se poate produce un sunet de vâjâit. În acest caz, îndepărtați microfonul de difuzor sau reduceți nivelul sunetului apăsând pe **MIC**.
- Dacă sunetul din microfon este foarte intens, poate fi distorsionat. În acest caz, rotiți **MIC** la minim.
- Dacă sunetul microfonului dumneavoastră nu pare destul de tare deși MIC VOL este la maxim, puteți regla doar volumul sursei audio mai scăzut.
 - Urmați pasul de mai jos.
 1. Apăsați lung **VOICE CANCELLER** pe unitate.
 2. Reduceți Volumul sursei audio prin rotirea **VOL**. În sens invers al acelor de ceas pe unitate. Pentru a-l inițializa, opriți alimentarea acestuia.

VOICE CANCELLER (Potențiometrul vocal)

Vă puteți bucura de funcție prin reducerea vocii solistului pe diverse surse.

Apăsăți lung **VOICE CANCELLER** și „ON” va apărea pe fereastra de afișaj

Pentru a-l anula, apăsați lung **VOICE CANCELLER** din nou.

Calitatea **VOICE CANCELLER** poate fi diferită în funcție de condițiile de înregistrare ale fișierelor de muzică.

! Notă

- Această funcție este disponibilă pentru funcție CD, USB sau BT (Bluetooth).
- Dacă funcția nu este disponibilă, "NOT SUPPORT" se va afișa pe ecran.
- Funcția este disponibilă pentru utilizare doar când microfonul este conectat.
- Dacă microfonul nu este conectat, "NOT SUPPORT" se va afișa pe ecran.
- Nu este disponibilă în sursa MONO.
- Pentru a-l inițializa, modificați Funcția sau deconectați microfonul.
- Această funcție poate să nu fie pornită în funcție de starea dispozitivelor conectate.

KEY CHANGER (Modificator cheie)

Puteți regla cheia la 9 pași (cu 4 pași mai sus, cu patru pași mai jos și cheia originală).

- Pentru a ridica tonul cheii unul câte unul, apăsați în mod repetat **KEY CHANGER(#)** pe parcursul redării.
- Pentru a reduce tonul cheii unul câte unul, apăsați în mod repetat **KEY CHANGER(↓)** pe parcursul redării.

! Notă

- Această funcție este disponibilă pentru funcție CD, USB sau BT (Bluetooth).
- Dacă microfonul nu este conectat, "NOT SUPPORT" se va afișa pe ecran.
- Pentru a-l inițializa, modificați Funcția, deconectați microfonul sau schimbați muzica.
- Este posibil ca această funcție să nu poată fi inițializată, în funcție de dispozitivele conectate.

LIGHTING

Această funcție oferă o atmosferă de petrecere prin operarea iluminării de pe unitate.

1. Apăsăți **LIGHTING / PARTY LINK** pe unitate.
OFF → PEACEFUL → ROMANTIC → COOL → UPBEAT → FIERY → EXCITED → DYNAMIC → HEALING → SUNNY → PARTY → OFF ...

! Notă

- Funcția fulger este disponibilă pentru toate funcțiile.
- Modul Lighting reține modul anterior când apăsați pentru prima dată **LIGHTING / PARTY LINK**, apăsați din nou pentru a schimba modulul.

PARTY THRUSTER

Glisați mânerul pentru a crea o atmosferă de petrecere.

OFF → THRUST 1 → THRUST 2 → CLIMAX

Bila de iluminat de pe unitate, iluminarea cu LED și efectul sunetului vor reacționa în conformitate cu mișcarea mânerului **PARTY THRUSTER**.

Setarea Ceasului

1. Pornii aparatul.
2. Apăsați lung **CLOCK**.
3. Selectați modul timp apăsând **◀◀/▶▶** pe telecomandă.
- AM 12:00 (pentru o afișare AM și PM) sau 0:00 (pentru o afișare cu 24 de ore)
4. Apăsați **RDS/SET** pentru a confirma selecția.
5. Selectați orele apăsând **◀◀/▶▶** pe telecomandă.
6. Apăsați **RDS/SET**.
7. Selectați minutele apăsând **◀◀/▶▶** pe telecomandă.
8. Apăsați **RDS/SET**.

Setarea ceasului prin aplicația “Music Flow Bluetooth”

Instalați aplicația “Music Flow Bluetooth” pe dispozitivul

dvs. Android. (Consultați pagina 24)

Ceasul unității dvs. se va sincroniza automat cu dispozitivul activând conexiunea **Bluetooth** prin aplicația “Music Flow Bluetooth”.

Folosirea aparatului ca ceas cu alarmă

1. Pornii aparatul.
2. Apăsați lung **ALARM**.
3. Apăsați **◀◀/▶▶** pe telecomandă pentru a schimba orele și minutele și apăsați **RDS/SET** pentru salvare.
4. Apăsați **◀◀/▶▶** pe telecomandă pentru a selecta funcția și apăsați **RDS/SET** pentru a salva.
-Apăsați **◀◀/▶▶** pe telecomandă pentru a selecta Nr. memoriei când selectați Tuner și apoi apăsați **RDS/SET**.
Dacă nu există numărul memoriei, acest pas este ignorat.
5. Apăsați **◀◀/▶▶** pe telecomandă pentru a schimba volumul și apăsați **RDS/SET** pentru a salva.

! Notă

- Dacă setați ora, puteți verifica ora apăsând **CLOCK** chiar și când player-ul este închis.
- Puteți seta alarma după ce setați ora.
- Dacă setați ora ceasului și alarma, puteți verifica informațiile de setare a alarmei apăsând **ALARM** chiar și dacă unitatea este oprită.
- Puteți selecta modul **ALARM ON/OFF** apăsând **ALARM**.

Setarea opțiunii de oprire automată

1. Apăsați lung **INFO / SLEEP**. Fereastra de afișaj se va întuneca pe jumătate.
2. Apăsați **INFO / SLEEP** în mod repetat pentru a selecta timpul de întârziere între 10 și 180 minute. După acest timp, aparatul se va stinge.

Pentru a opri această funcție, apăsați repetat pe butonul **INFO / SLEEP** până când apare „SLEEP 10” și apăsați încă o dată pe **INFO / SLEEP**, în timp ce este afișat „SLEEP 10”.



Notă

- Puteți verifica timpul rămas înainte ca aparatul să se oprească.
- Apăsați lung **INFO / SLEEP** pentru a verifica sau modifica timpul rămas.
- Puteți edita timpul rămas atunci când este afișat timpul rămas sau „DIMMER”.

Reostat

Apăsați lung **INFO / SLEEP**. Fereastra de afișaj se va întuneca pe jumătate. Pentru a anula, apăsați lung **INFO / SLEEP** și apoi apăsați acesta în mod repetat până la diminuare.



Notă

Toate LED-urile se închid când se acționează Dimmer.

Închidere automată

Această unitate se va închide automat pentru a se economisi consumul de energie electrică în cazul în care unitatea principală nu este conectată la un dispozitiv extern și nu este utilizată timp de 20 de minute.

Acest aparat se oprește de asemenea singur după șase ore dacă unitatea principală nu a fost conectată la un alt dispozitiv prin intrare analog.

Funcția Auto power down este aplicată doar unității PRINCIPALE în cazul conexiunii WIRELESS PARTY LINK. În cazul unității SECUNDARE, Auto power down este disponibil după deconectarea unității SECUNDARE și PRINCIPALE.

Cum să deconectați rețeaua wireless sau dispozitivul wireless

Oprțiți aparatul prin apăsarea butonului de pornire mai mult de 5 secunde.

AUTO POWER activă

Această unitate pornește automat printr-o sursă de intrare : LG TV sau **Bluetooth**.

Dacă încercați să conectați dispozitivul **Bluetooth**, această unitate pornește și vă conectează dispozitivul **Bluetooth**. Puteți rula muzica dvs.

! Notă

- În funcție de dispozitivul conectat, această funcție poate să nu funcționeze.
- În funcție de dispozitivul conectat, este posibil ca unitatea să fie pornită, dar funcția **Bluetooth** să nu fie conectată.
- Dacă deconectați **Bluetooth**-ul de la această unitate, unele dispozitive **Bluetooth** vor încerca în mod continuu să se conecteze la unitate. De aceea se recomandă deconectarea înainte de a opri unitatea.
- Dacă se încearcă conectarea cu aplicația "Music Flow Bluetooth", funcția **Bluetooth** a acestei unități va porni.
- Dacă porniți unitatea folosind funcția LG TV sau **Bluetooth**, funcția potrivită a acestei unități este pornită.
- Dacă ați împerecheat deja această unitate, automat această unitate se poate porni printr-o sursă de admisie când această unitate este oprită.
- Dacă opriți unitatea apăsând butonul de pornire timp de mai mult de 5 secunde, funcția Pornire automată Activată este dezactivată. Pentru a o activa, porniți unitatea.

Comutarea automată a funcției

Această unitate recunoaște semnalele de intrare ca **Bluetooth** și LG TV sau un dispozitiv portabil conectat, iar apoi schimbă funcția potrivită în mod automat.

Conectarea aparatului Bluetooth

Când încercați să conectați dispozitivul **Bluetooth** la această unitate, funcția **Bluetooth** este selectată. Redați muzica pe dispozitivul **Bluetooth**.

Când conexiunea PORT.IN este conectată

Când conectați dispozitivul portabil la conectorul PORT.IN , funcția PORTABLE este selectată. Redați muzica dumneavoastră pe dispozitivul portabil.

Când televizorul LG este conectat

Atunci când vă deschideți televizorul LG conectat cu LG Sound Sync, această unitate își schimbă funcția la LG TV. Puteți auzi sunet de la televizorul dvs.

! Notă

- Această funcție nu este disponibilă în timpul înregistrării și ștergerii.
- Această funcție funcționează doar cu dispozitive ce au mai fost conectate anterior.

LG Sound Sync



Unele funcții ale acestei unități se pot controla prin intermediul telecomenzii televizorului dvs. împreună cu LG Sound Sync. Este compatibil cu televizorul LG care suportă LG Sound Sync. Verificați ca televizorul dvs. să aibă logo-ul LG Sound Sync.

Funcție reglabilă prin intermediul telecomenzii televizorului LG : Volumul mai mare/mai mic, fără sonor.

Pentru detalii privind LG Sound Sync, consultați manualul de instrucțiuni al televizorului.

1. Porniți unitatea apăsând pe telecomandă sau pe unitate.
2. Apăsați **F / WIRELESS LINK** pe unitate sau **F** pe telecomandă până când funcția LG TV este selectată.
3. Setezi ieșirea audio a televizorului pentru a asculta sunetul cu ajutorul acestei unități :
 meniul setare televizor [Sound] -> [TV Sound output] -> [LG Sound Sync (Wireless)]
 "PAIRED" apare pe ecran pentru aproximativ 3 secunde și apoi puteți vedea "LG TV" pe ecran dacă TV-ul și această unitate se conectează normal.

! Notă

- Puteți utiliza telecomanda acestei unități și în timp ce este activată LG Sound Sync. Dacă utilizați telecomanda televizorului din nou, unitatea se va sincroniza cu televizorul.
- Când conexiunea se întrerupe, verificați următoarele elemente la aparat și la televizorul dvs.: alimentarea, funcția.
- Verificați starea acestei unități și conexiunea în cazurile specificate mai jos atunci când utilizați LG Sound Sync.
 - Opriți aparatul.
 - Trecerea la o funcție diferită.
 - Deconectarea de la rețeaua fără fir din cauza interferențelor sau a distanței.
- Timpul necesar pentru a opri acest aparat depinde de tipul televizorului dvs.
- Dacă încercați să schimbați pe funcția LG TV, volumul se va modifica conform nivelului de volum al LG TV.
- Detaliile meniului de setare a TV-ului diferă de fabricanții sau de modelele TV-ului dvs.
- Dacă conectați LG Sound Sync când este conectată aplicația "Music Flow Bluetooth", este disponibil controlul prin intermediul aplicației.
- Dacă ați oprit unitatea în mod direct prin apăsarea pe telecomandă sau pe unitate, LG Sound Sync va fi deconectat. Pentru a utiliza din nou această funcție, trebuie să reconectați televizorul și unitatea.
- Dacă este conectat un LG TV când se utilizează **Bluetooth, Bluetooth** este deconectat și LG TV este conectat.
- Volumul poate fi ridicat atunci când televizorul și această unitate sunt conectate prin LG Sound Sync. Reduceți volumul televizorului și apoi conectați-l la această unitate.

Conexiunea WIRELESS PARTY LINK

Sunetul de ieșire al unității **A** (Principală) este extins la unitatea **B** (Secundară).

Este compatibil cu unitatea cea ce suportă WIRELESS PARTY LINK.

Numele funcției pentru creșterea sunetului dintre produsele compatibile cu fir sau wireless a fost modificată la PARTY LINK sau WIRELESS PARTY LINK.

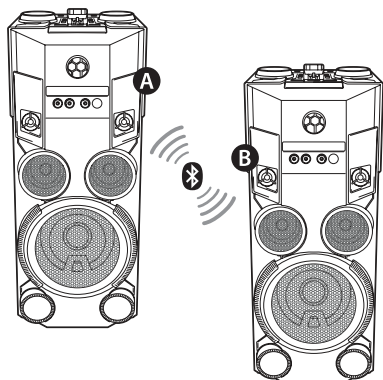

- Apăsați și mențineți apăsat **F / WIRELESS LINK** pe unitate timp de 3 secunde. PARTY LINK MODE SELECT este afișat pe ecran.
- Rotiți **||<<**, **>>||** & **SEARCH** pe unitate pentru a selecta MASTER sau SLAVE.
 - **A** Unitate : Selectează MASTER (Principal).
 - **B** Unitate : Selectează SLAVE (Secundar).

Două unități încercă să se conecteze una cu cealaltă.
- Când această unitate este conectată cu succes la cealaltă, "Slave Device Name CONNECTED" (Denumire Dispozitiv Secundar Conectat) se va afișa pe unitatea MASTER (Principală). "CONNECTED TO Master Device Name" (Conectat la Denumirea Dispozitivului Principal) se va afișa pe unitatea SLAVE (Secundar) și se va schimba în scurt timp în SLAVE.

! Notă

- Dacă folosiți LG Sound Sync, această funcție nu este disponibilă. Dacă veți conecta Funcția LG TV, "NOT SUPPORT" se va afișa pe ecran.
- Puteți utiliza microfonul doar la unitatea SLAVE (Secundară). În cazul unității SLAVE (Secundară), doar unele funcții sunt acceptate.
- Când WIRELESS PARTY LINK este deconectat, unitatea SLAVE (Secundară) este schimbată la funcția BT.
- Dacă a eșuat conexiunea, "FAILED" se va afișa pe ecran.
- Funcțiile Mut sunt sincronizate una cu cealaltă.
- Conexiunea WIRELESS PARTY LINK va fi deconectată când opriți unitatea sau apăsați și mențineți apăsat **F / WIRELESS LINK** pe unitate timp de 3 secunde.
- Sunetul unității MASTER și al unității SLAVE poate fi diferit în funcție de starea sau sursa redării.
- Verificați următoarele informații atunci când vă conectați la Bluetooth.
 - Puteți conecta doar un dispozitiv Bluetooth la unitatea MASTER. Nu puteți conecta dispozitivul Bluetooth la unitatea SLAVE.
 - Conexiunea WIRELESS PARTY LINK este suportată doar de dispozitivele Android sau iOS. (Este posibil să nu fie suportată conexiunea WIRELESS PARTY LINK în funcție de specificațiile dispozitivului conectat sau OS.)
 - Dispozitivele detașabile/mobile Bluetooth (de ex. Dongle etc.) nu vor suporta conexiunea WIRELESS PARTY LINK.
 - Când WIRELESS PARTY LINK este conectat, conexiunea Bluetooth nu este disponibilă în starea de înregistrare sau de ștergere.
- Când WIRELESS PARTY LINK este conectat, nu puteți conecta PARTY LINK.

Depanarea

Generalități

Problema	Cauze & Soluții
Unitatea funcționează defectuos.	<ul style="list-style-type: none"> Oprțiți această unitate și aparatul extern conectat (Televizor, difuzor, DVD-player, amplificator, etc.), după care porniți-l din nou. Deconectați cablul de alimentare al acestei unități și al aparatului extern conectat (Televizor, difuzor, DVD-player, amplificator etc.), după care încercați reconectarea lor. Setarea anterioară nu poate fi salvată atunci când alimentarea dispozitivului este dezactivată.
Nu există curent.	<ul style="list-style-type: none"> Cablul de alimentare nu este conectat. Conectați cablul de alimentare. Verificați dacă nu există o pană de curent. Verificați starea prin punerea în funcțiune a altor aparate electronice.
Nu se aude sunet.	<ul style="list-style-type: none"> Verificați dacă ați selectat funcția corectă. Apăsăți butonul de funcție și verificați funcția selectată.
Aparatul nu începe redarea.	<ul style="list-style-type: none"> Ați introdus un disc care nu poate fi redat. Verificați discul care poate fi redat. Nu ați introdus niciun disc. Introduceți un disc. Discul este murdar. Curățați discul. (Consultați pagina 43) Discul a fost introdus invers. Introduceți discul cu eticheta sau partea imprimată în sus.
Posturile radio nu pot fi recepționate bine.	<ul style="list-style-type: none"> Antena nu este bine poziționată sau conectată. Conectați antena la loc sigur. Puterea semnalului unui post radio este prea slabă. Reglați postul manual. Nu au fost presetate posturi de radio sau posturile presetate au fost șterse (când reglați prin scanarea canalelor presetate). Presetați unele posturi de radio, mergeți la pagina 26 pentru detalii.

Problema	Cauze & Soluții
Telecomanda nu funcționează corect.	<ul style="list-style-type: none">• Telecomanda este prea departe de aparat. Funcționarea telecomenzii are loc la aproximativ 7 m (23ft) distanță.• Există un obstacol în traiectoria dintre telecomandă și aparat. Îndepărtați obstacolul.• Bateriile de la telecomandă sunt consumate. Înlocuiți bateriile cu altele noi.
Fără lumină	<ul style="list-style-type: none">• Verificați efectele luminii prin apăsarea LIGHTING / PARTY LINK.
LG Sound Sync nu funcționează.	<ul style="list-style-type: none">• Verificați dacă TV-ul dvs. LG sprijină LG Sound Sync.• Verificați setările de sunet ale LG Sound Sync.• Verificați setarea sunetului TV-ului dvs. și a acestei unități.

Specificații generale

General	
Cerințe de alimentare	Consultați eticheta principală a aparatului.
Consum de curent	Consultați eticheta principală a aparatului.
	Standby rețea: 0,5 W (Dacă toate porturile de rețea sunt activate.)
Dimensiuni (L x H x A)	Aproximativ 330 mm x 815 mm x 302 mm
Greutate netă	Aproximativ 16,8 kg
Temperatura de operare	5°C-35°C (41°F-95°F)
Umiditatea de operare	60 %

Intrări	
Intrare audio analog (AUX IN)	2,0 Vrms (1 kHz, 0 dB), 600 Ω , mufă RCA (S, D)
Ieșire audio analog (AUX OUT)	2,0 Vrms (1 kHz, 0 dB), 600 Ω , mufă RCA (S, D)
Intrare Portabil Mod (PORT. IN)	1,4 Vrms (mufă stereo de 3,5 mm) x 1
Microfon (MIC 1/2)	Sensibilitate 20 mV (1 kHz), mufă de 6,3 mm x 2

RADIO	
Interval de frecvențe FM	Între 87,5 și 108,0 MHz sau între 87,50 și 108,00 MHz

Sistem	
Frecvență de răspuns	40 la 20000 Hz
Raport semnal-zgomot	Mai mult de 75 dB
Dinamică	Mai mult de 80 dB
Alimentare curent bus (USB)	5 V  500 mA

Amplificator (energie totală ieșire RMS)	
Total emisie	1000 W
HIGH (Ridicat)	300 W x 2 (4 Ω la 1 KHz, 10% THD)
LOW (Scăzut)	400 W x 1 (3 Ω la 200 Hz, 10% THD)

- Designul și specificațiile pot fi modificate fără o înștiințare prealabilă.

Mărci comerciale și licențe



Marca și logo-urile **Bluetooth**® sunt deținute de **Bluetooth**® SIG, Inc. și orice utilizare a acestor mărci de către LG Electronics se face sub licență.

Alte mărci comerciale și denumiri comerciale sunt cele ale proprietarilor respectivi.

Întreținere

Observații cu privire la discuri

Manevrarea discurilor

Nu lipiți hârtie sau bandă pe disc.

Depozitarea discurilor

După redare, puneți discul în carcasa sa. Nu expuneți discul la lumina solară directă sau la surse de căldură și nu-l lăsați într-o mașină parcată expusă la lumina solară directă.

Curățarea discurilor

Amprente și praful de pe disc pot reprezenta cauzele unei imagini slabe sau ale distorsiunii sunetului. Înainte de redare, curățați discul cu o cârpă curată. Ștergeți discul din centru spre exterior.

Nu folosiți solvenți puternici, cum ar fi alcoolul, benzina sau tinerul, disponibili în comerț sau spray antistatic pe discurile vechi de vinil.

Manevrarea aparatului

Când se transportă aparatul

Păstrați cutia originală și materialele de ambalare. Dacă trebuie să transportați aparatul, pentru o maximă protecție, reambalați-l așa cum a fost ambalat inițial din fabrică.

Păstrarea curățeniei suprafețelor exterioare

Nu folosiți lichide volatile, cum ar fi un spray insecticid, în apropierea aparatului. Ștergerea cu o presiune prea mare poate deteriora suprafața. Nu lăsați produse din cauciuc sau material plastic să vină în contact cu aparatul un timp îndelungat.

Curățarea aparatului

Pentru a curăța playerul, folosiți o cârpă moale, uscată. Dacă suprafețele sunt extrem de murdare, folosiți o cârpă moale umezită cu o soluție slabă de detergent. Nu folosiți solvenți puternici, cum ar fi alcoolul, benzina sau tinerul, deoarece aceștia pot deteriora suprafața aparatului.

Întreținerea aparatului

Aparatul este un dispozitiv de precizie, care folosește o înaltă tehnologie. Dacă lentila optică și piesele de acționare a discului sunt murdare sau uzate, calitatea imaginii se poate diminua. Pentru detalii, contactați cel mai apropiat centru de service autorizat.

