



**BOSCH**

Register your  
new device on  
MyBosch now and  
get free benefits:  
[bosch-home.com/  
welcome](https://bosch-home.com/welcome)



# Стиральная машина

WLS2846...

**ru** Руководство пользователя и инструкция по установке

Пожалуйста, уделите несколько минут для чтения, чтобы ознакомиться с преимуществами вашей стиральной машины.

Для обеспечения соответствия высоким требованиям к качеству, предъявляемым Bosch, каждая стирально-сушильная машина, выпускаемая нашими заводами, проходит тщательную проверку, которая гарантирует ее безупречное функционирование и отличное состояние.

Дополнительную информацию о продукции, принадлежностях, запасных частях и услугах вы можете найти на нашем веб-сайте [www.bosch-home.com](http://www.bosch-home.com) или обратившись в нашу сервисную службу.

Если в инструкции по установке и эксплуатации описаны разные модели, любые различия будут обозначены в соответствующих местах текста.



Перед включением стирально-сушильной машины внимательно изучите настоящую инструкцию по установке и эксплуатации.

## Правила отображения

### ⚠ Предупреждение!

Данная комбинация символа и сигнального слова указывает на возможную опасную ситуацию. Игнорирование предупреждения может стать причиной травм и даже смерти.

### Осторожно!

Данное сигнальное слово указывает на возможную опасную ситуацию. Игнорирование предостережения может стать причиной ущерба для имущества и/или окружающей среды.

### Указание/рекомендация

Информация по оптимальному использованию прибора/любая другая полезная информация.

#### 1. 2. 3. / a) b) c)







Отдельные шаги обозначаются с помощью цифр или букв.

■ / -

Списки обозначаются с помощью небольшой рамки или дефиса.

# Содержание

	<b>Использование по назначению . 4</b>		<b>Моющее средство . . . . . 28</b>
	<b>Указания по технике безопасности . . . . . 5</b>		Правильный выбор моющего средства . . . . . 28
	Дети/взрослые/домашние животные . . 5		Экономия энергии и моющего средства . . . . . 28
	Установка . . . . . 7		<b>Обзор программ . . . . . 29</b>
	Эксплуатация . . . . . 9		Программа с возможностью выбора установок . . . . . 29
	Обслуживание и уход . . . . . 12		<b>Установки программы по умолчанию . . . . . 34</b>
	<b>Защита окружающей среды . . 13</b>		⌄ Temp. °C (Темп. °C) . . . . . 34
	Упаковка/прибор, бывший в эксплуатации . . . . . 13		⊙ Spin Speed (Скорость отжима) . . . 34
	Рекомендации по экономичному использованию . . . . . 14		⌚ Finished in (Время до окончания) . 34
	<b>Размещение и подключение . . 15</b>		<b>Дополнительные настройки программы . . . . . 35</b>
	Поверхность установки . . . . . 15		☞ hygienicWash (Гигиеническая стирка) . . . . . 35
	Установка на основании или деревянном балочном полу . . . . . 15		⌋ Prewash (Предварительная стирка) . . . . . 35
	Установка прибора на кухне . . . . . 16		⊕ Extra Rinse (Дополнительное полоскание) . . . . . 35
	Удаление транспортировочных креплений . . . . . 16		≡⊙ SpeedPerfect (Оптимальная продолжительность) . . . . . 35
	Возможность встраивания . . . . . 17		<b>Эксплуатация прибора . . . . . 36</b>
	Длина шлангов и проводов . . . . . 17		Подготовка прибора . . . . . 36
	Подача воды . . . . . 17		Включение прибора/выбор программы . . . . . 36
	Выпуск воды . . . . . 19		Загрузка белья в барабан . . . . . 37
	Выравнивание . . . . . 20		Дозирование и добавление моющего средства и средств по уходу . . . . . 37
	Подключение к электросети . . . . . 20		Запуск программы . . . . . 39
	Перед первой стиркой . . . . . 21		Блокировка для безопасности детей . . . . . 39
	Транспортировка . . . . . 21		Добавление/извлечение белья . . . . . 39
	<b>Знакомство с прибором . . . . . 23</b>		Изменение программы . . . . . 39
	Прибор . . . . . 23		Отмена программы . . . . . 40
	Панель управления . . . . . 24		Окончание программы . . . . . 40
	Панель индикации . . . . . 25		Извлечение белья/выключение прибора . . . . . 40
	<b>Белье . . . . . 26</b>		
	Подготовка белья к стирке . . . . . 26		
	Подкрахмаливание . . . . . 27		
	Окрашивание/отбеливание . . . . . 27		

	<b>Установки прибора</b> . . . . .	<b>41</b>
	<b>Датчики</b> . . . . .	<b>41</b>
	Система контроля дисбаланса . . . . .	41
	<b>Обслуживание и уход</b> . . . . .	<b>41</b>
	Корпус прибора/панель управления .41	
	Барaban . . . . .	42
	Удаление накипи . . . . .	42
	Опорожнение кюветы для моющего средства, очистка кюветы для моющего средства и корпуса. . . . .	42
	Откачивающий насос засорен . . . . .	43
	Сливной шланг в сифоне засорен . . . . .	44
	Фильтр в шланге подачи воды засорен . . . . .	44
	<b>Неисправности и способы их устранения</b> . . . . .	<b>45</b>
	Аварийная разблокировка . . . . .	45
	Информация на панели индикации . .47	
	Неисправности и способы их устранения. . . . .	48
	<b>Послепродажное обслуживание</b> . . . . .	<b>51</b>
	<b>Нормы расхода.</b> . . . . .	<b>52</b>
	<b>Технические характеристики</b> . . . . .	<b>53</b>
	<b>Аqua Stop</b> <b>Гарантия на систему Aquastop</b> . . . . .	<b>53</b>

## **Использование по назначению**

- Данный прибор предназначен исключительно для использования в домашнем хозяйстве.
- Не устанавливайте или не используйте данный прибор на открытом воздухе и/или в помещениях, где существует угроза замерзания. Оставшаяся в приборе вода может замерзнуть и привести к его повреждению. Если шланги замерзнут, они могут треснуть/порваться.
- Данный прибор предназначен исключительно для бытового использования: только для стирки текстильных изделий, пригодных для машинной стирки, и изделий из шерсти, пригодных для ручной стирки (см. этикетку на изделии). Любое другое использование прибора считается использованием не по назначению и запрещено.
- Данный прибор должен использоваться исключительно для сушки и освежения домашнего белья, состоящего из вещей, которые были выстираны с использованием воды и подходят для сушки в барабане (см. этикетку на изделии). Любое другое использование прибора считается использованием не по назначению и запрещено.
- Данный прибор подходит для эксплуатации с подключением к водопроводу и использованием имеющихся в продаже моющих средств и средств по уходу за бельем (пригодных для стиральных машин).
- Данный прибор предназначен для эксплуатации на макс. высоте до 4000 м выше уровня моря.

**Перед включением прибора:**

Проверьте прибор на отсутствие видимых повреждений. Никогда не используйте поврежденный прибор. При возникновении любых проблем обращайтесь к вашему дилеру или в нашу сервисную службу.

Внимательно изучите инструкцию по установке и эксплуатации, а также всю прилагаемую к прибору документацию информационного характера, и действуйте в соответствии с содержащимися там указаниями.

Сохраните документацию для дальнейшего использования или для следующего владельца.

**Указания по технике безопасности**

Следующие правила техники безопасности и предупреждения призваны защитить вас от травм и материального ущерба.

Тем не менее, при установке, очистке, обслуживании и эксплуатации прибора следует всегда соблюдать необходимые меры предосторожности.

**Дети/взрослые/домашние животные****Предупреждение****Опасность для жизни!**

Дети и лица, которые не могут оценить степень опасности, связанную с эксплуатацией прибора, могут получить травмы или оказаться в опасных для жизни ситуациях. Обратите внимание:

- Прибор может использоваться детьми старше 8 лет, а также лицами с ограниченными физическими, сенсорными или умственными способностями или лицами с недостатком опыта или знаний только под присмотром лиц, ответственных за их безопасность, или после подробного инструктажа и осознания всех опасностей, связанных с эксплуатацией прибора.

- Не разрешайте детям играть с прибором.
- Не позволяйте детям выполнять работы по очистке или техническому обслуживанию прибора без присмотра лиц, ответственных за их безопасность.
- Не подпускайте детей младше 3 лет и домашних животных близко к прибору.
- Не оставляйте детей или лиц, неспособных оценить степень опасности, без присмотра около прибора.

 **Предупреждение**  
**Опасность для жизни!**

Дети могут оказаться запертыми внутри прибора и подвергнуть свою жизнь опасности.

- Не размещайте прибор за дверью, если она будет мешать свободному открыванию дверцы прибора.
- По окончании срока службы прибора отключите его от сети, **затем** отрежьте сетевой шнур и сломайте замок дверцы прибора.

 **Предупреждение**  
**Существует опасность удушья!**

Дети могут во время игры завернуться в упаковку, пленку и части упаковки или натянуть их себе на голову и задохнуться.

Не позволяйте детям играть с упаковкой, пленкой и частями упаковки.

 **Предупреждение**  
**Опасность отравления!**

Моющие средства и средства по уходу могут в случае проглатывания вызвать отравление.

При случайном проглатывании обратитесь за медицинской помощью. Храните моющие средства и средства по уходу в недоступном для детей месте.

 **Предупреждение**  
**Раздражение глаз/кожи!**

В случае попадания в глаза или на кожу моющих средств или средств по уходу возможно сильное раздражение. Если моющее средство или средства по уходу попали на глаза/кожу, тщательно промойте их водой. Храните моющие средства и средства по уходу в недоступном для детей месте.

## Установка

### Предупреждение

#### **Опасность поражения током/возгорания/материального ущерба/повреждения прибора!**

Ненадлежащим образом установленный прибор может стать источником опасности. Убедитесь в следующем:

- Напряжение в электросети в штепсельной розетке должно соответствовать номинальному напряжению, указанному на приборе (типовая табличка). Общая потребляемая мощность и расчетный ток предохранителей указаны на типовой табличке прибора.
- Запрещается подключать прибор через внешнее переключающее устройство, такое как таймер, или подключать к электроцепи, регулярно подключаемой или отключаемой энергетической компанией.
- Вилка и розетка с защитным контактом должны соответствовать друг другу, и система заземления должна быть правильно смонтирована.
- Провода, используемые при установке, должны иметь надлежащее поперечное сечение.

- Вилка сетевого шнура всегда должна быть легко доступна. Если это не представляется возможным, для того, чтобы соблюсти соответствующие правила техники безопасности, переключатель (всеполусный выключатель) должен быть встроено в стационарное оборудование в соответствии с правилами установки электрооборудования.
- В случае использования устройства защитного отключения следует выбирать только тип с таким обозначением: . Только это обозначение гарантирует соблюдение действующих в настоящее время предписаний.

### Предупреждение

#### **Опасность поражения током/возгорания/материального ущерба/повреждения прибора!**

Изменение или повреждение сетевого шнура прибора может вызвать поражение током, короткое замыкание или возгорание в результате перегрева. Нельзя сгибать, зажимать, переделывать сетевой шнур, а также он не должен соприкасаться с какими-либо источниками тепла.

**⚠ Предупреждение**  
**Опасность возгорания/  
материального ущерба/  
повреждения прибора!**

Использование удлинителей или тройников может вызвать возгорание вследствие перегрева или короткое замыкание.

Подключайте прибор к сети непосредственно через правильно установленную розетку с заземляющим контактом. Не используйте удлинители, тройники или разветвители.

**⚠ Предупреждение**  
**Опасность травмирования/  
материального ущерба/  
повреждения прибора!**

- Во время работы прибор может вибрировать или перемещаться, что может стать причиной травм или материального ущерба. Установите прибор на чистой, ровной и прочной поверхности, выровняйте его с помощью регулируемых ножек и уровня.
- При поднятии или перемещении прибора за выступающие детали (например, за дверцу загрузочного люка) они могут сломаться и стать причиной травм. При перемещении прибора не держите его за выступающие части.

**⚠ Предупреждение**  
**Опасность травмирования!**

- Прибор очень тяжелый. Его поднятие может вызвать травмы. Не поднимайте прибор в одиночку.
- Острые кромки прибора могут травмировать ваши руки. Старайтесь не прикасаться к острым кромкам прибора. Для поднятия прибора используйте защитные перчатки.
- В результате ненадлежащей прокладки шлангов и проводов существует опасность спотыкания и травмирования. Прокладывайте шланги и провода таким образом, чтобы о них никто не мог споткнуться.

**Внимание!**  
**Повреждение прибора/  
материальный ущерб**

- Слишком низкий или слишком высокий напор воды может отрицательно повлиять на работоспособность прибора, а также может стать причиной материального ущерба или повреждения прибора. Убедитесь, что давление воды в системе водоснабжения составляет мин. 100 кПа (1 бар) и макс. 1000 кПа (10 бар).

- Модификация или повреждение шлангов подачи воды может стать причиной повреждения прибора и материального ущерба.  
Не сгибайте, не сдавливайте, не модифицируйте и не перерезайте шланги подачи воды.
- Использование неоригинальных шлангов для подключения к водопроводной сети может стать причиной повреждения прибора и материального ущерба.  
Используйте только входящие в комплект поставки шланги или оригинальные запасные шланги.
- Безопасность прибора во время транспортировки обеспечивают транспортировочные крепления. При эксплуатации прибора с неснятыми транспортировочными креплениями возможно его повреждение.  
Перед первым использованием прибора обязательно снимите все транспортировочные крепления. Храните крепления в надежном месте. Для предотвращения повреждений при дальнейшей транспортировке прибора перед началом транспортировки обязательно установите транспортировочные крепления на место.

## Эксплуатация

### Предупреждение **Опасность взрыва/ возгорания!**

Белье со следами растворителя, масла, жира, краски, воска, средства для удаления воска, средства для выведения пятен при сушке в приборе может воспламениться или даже вызвать взрыв.  
Обратите внимание:

- Перед стиркой в приборе тщательно прополощите белье в теплой воде с моющим средством.
- Не кладите белье для сушки в прибор, если оно не было предварительно выстирано.
- Не используйте прибор, если белье стиралось с использованием промышленных химикатов.

### Предупреждение **Опасность взрыва/ возгорания!**

- Текстильные изделия, обработанные чистящими средствами, содержащими растворители, например, средствами для выведения пятен/промывочным бензином, могут после загрузки вызвать взрыв в барабане.  
Перед стиркой в приборе тщательно прополощите белье.

- Некоторые предметы могут загореться во время сушки или даже вызвать возгорание или взрыв в приборе. Выньте из карманов зажигалки и спички.
- Если воздух вокруг прибора содержит угольную пыль или муку, это может вызвать взрыв. Следите за тем, чтобы во время эксплуатации пространство вокруг прибора оставалось чистым.

**⚠ Предупреждение**  
**Опасность возгорания/  
материального ущерба/  
повреждения прибора!**

Если программа прерывается до завершения цикла сушки, белье может недостаточно охладиться, что может вызвать его возгорание и, как следствие, повреждение прибора и другой материальный ущерб.

- На последнем этапе цикла сушки белье в барабане не нагревается (этап охлаждения). Это необходимо для того, чтобы белье сохранило температуру, исключаящую его повреждение.
- Не выключайте прибор до завершения цикла сушки, если вы не можете немедленно извлечь все белье из барабана и разложить его (для рассеивания тепла).

**⚠ Предупреждение**  
**Опасность отравления!**

Использование средств для очистки, в состав которых входят растворители, например, промывочный бензин, может привести к образованию ядовитых паров. Не используйте чистящие средства, содержащие растворители.

**⚠ Предупреждение**  
**Опасность травмирования!**

- Если опереться или встать на открытую дверцу загрузочного люка, прибор может опрокинуться и стать причиной травм. Не опирайтесь на открытую дверцу загрузочного люка.
- Если встать на верхнюю крышку прибора, крышка может сломаться и стать причиной травм. Не становитесь на корпус прибора.
- Контакт рук с вращающимся барабаном может стать причиной травм. Дождитесь полной остановки барабана.

### **Предупреждение**

#### **Опасность ошпаривания!**

Во время стирки при высокой температуре соприкосновение с горячим раствором моющего средства, например, во время откачивания горячего раствора моющего средства в раковину, может привести к ошпариванию. Избегайте контакта с горячим раствором моющего средства.

### **Предупреждение**

#### **Раздражение глаз/кожи!**

При открывании кюветы для моющих средств во время работы прибора моющие средства или средства по уходу могут разбрызгиваться наружу.

Если моющее средство или средства по уходу попали на глаза/кожу, тщательно промойте их водой. При случайном проглатывании обратитесь за медицинской помощью.

### **Внимание!**

#### **Повреждение прибора/ материальный ущерб**

- Если объем загруженного в прибор белья превышает максимальный допустимый объем загрузки, это может мешать правильному функционированию или стать причиной повреждения прибора или другого материального ущерба. Не превышайте максимальный объем загрузки сухого белья. Убедитесь, что вы следуете указаниям по максимальному объему загрузки для каждого типа программ.
- Поролон и пенорезина могут деформироваться или расплавиться при сушке в приборе. Не сушите в приборе белье с элементами из поролона или пенорезины.
- Неправильное дозирование моющих и чистящих средств может стать причиной повреждения прибора и материального ущерба. При дозировании моющих и чистящих средств, а также средств по уходу обязательно соблюдайте рекомендации изготовителя.

## Обслуживание и уход

### Предупреждение **Опасность для жизни!**

Питание прибора осуществляется от электросети. В случае контакта с элементами, находящимися под напряжением, существует опасность поражения электрическим током. Обратите внимание:

- Выключите прибор. Отсоедините прибор от сети (извлеките вилку из розетки).
- Никогда не прикасайтесь к вилке сетевого кабеля мокрыми руками.
- При извлечении вилки сетевого шнура из розетки тяните только за вилку и никогда не тяните за шнур, так как это может вызвать его повреждение.
- Не вносите никакие технические изменения в конструкцию и функции прибора.
- Ремонтные и любые другие работы с прибором должны выполняться специалистами нашей сервисной службы или квалифицированным электриком. Замена сетевого шнура (при необходимости) должна осуществляться таким же образом.
- Для заказа запасных сетевых шнуров обращайтесь в нашу сервисную службу.

### Предупреждение **Опасность отравления!**

Использование средств для очистки, в состав которых входят растворители, например, промывочный бензин, может привести к образованию ядовитых паров. Не используйте чистящие средства, содержащие растворители.

### Предупреждение **Опасность поражения током/материального ущерба/повреждения прибора!**

Попадание влаги в прибор может вызвать короткое замыкание. Ни в коем случае не используйте для очистки прибора очистители высокого давления, пароструйные очистители и пистолеты-распылители.

## Предупреждение Опасность травмирования/ материального ущерба/ повреждения прибора!

Использование неоригинальных запасных частей и принадлежностей опасно и может стать причиной травм, повреждения прибора и материального ущерба.

В целях безопасности используйте только оригинальные запасные части и принадлежности.

## **Внимание!** **Повреждение прибора/ материальный ущерб**

Попадание на поверхности прибора чистящих средств и средств для предварительной обработки белья (например, пятновыводителей, спреев для предварительной стирки и т. д.) может вызвать их повреждение. Обратите внимание:

- Избегайте попадания указанных средств на поверхности прибора.
- Используйте для очистки прибора мягкую ткань, смоченную водой.
- Немедленно удаляйте все остатки моющего и других средств для обработки белья.



## Защита окружающей среды

### Упаковка/прибор, бывший в эксплуатации



Утилизируйте упаковку экологически безопасным способом.

Изложенные ниже правила определяют базу для возврата и переработки использованных продуктов, если эти услуги доступны в вашем регионе.

#### Что следует делать

- Сдавайте старое/отработавшее электронное оборудование только в сертифицированные центры сбора для утилизации
- Перед утилизацией обратитесь в сертифицированный сервисный центр, чтобы узнать, можно ли отремонтировать оборудование
- Обратитесь к продавцу за консультацией по схемам возврата прибора

#### Что не следует делать

- Не выбрасывайте отработавшее электронное оборудование на свалку или просто на улицу, так как это может стать причиной загрязнения почвы и грунтовых вод
- Не выбрасывайте отработавшее электронное оборудование в домашние или муниципальные мусорные контейнеры
- Данное оборудование не предназначено для перепродажи несертифицированным предприятиям/агентам по торговле металлоломом
- Не храните замененные запасные части от продукта в легко доступных местах

## Рекомендации по экономичному использованию

- Всегда загружайте максимальное количество белья для каждой программы.
- Стирайте белье средней степени загрязнения без предварительной обработки.
- При стирке белья легкой и обычной степени загрязнения можно экономить электроэнергию и моющее средство.
- Выбирайте температуру в соответствии с указаниями на этикетках изделий. Учтите, что температура в приборе может отличаться от указанного значения, так как это позволит гарантировать оптимальное сочетание экономии энергии и результатов стирки.
- **Режим низкого энергопотребления:** Если прибор не используется в течение длительного времени (около 5 минут). Прибор будет отключен. Для включения нажмите кнопку  
① **On/Off (Вкл/Выкл).**

## Распаковка стиральной машины

### Предупреждение Опасность отравления!

Упаковочные материалы (пленки, пенополистирол) могут представлять опасность для детей. Существует опасность удушья! Храните упаковку в недоступном для детей месте.

1. Снимите картонную коробку и упаковку из пенополистирола.
2. Поднимите прибор и снимите упаковку с основания. Убедитесь, что маленький треугольный элемент из пенопласта снялся с нижней части прибора. Если нет, уложите прибор на боковую поверхность и вручную снимите треугольный элемент с нижней части прибора.
3. Удалите ленту, фиксирующую шнур питания и сливной шланг.

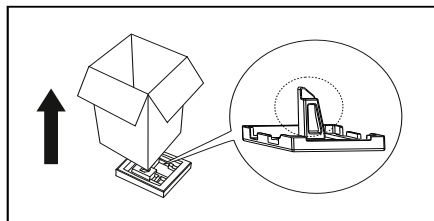



## Размещение и подключение

### Входит в комплект поставки прибора

**Указание:** Проверьте прибор на отсутствие повреждений при транспортировке. Не эксплуатируйте неисправный прибор. В случае обнаружения повреждений обратитесь к дилеру, у которого вы приобрели прибор, или в нашу сервисную службу.

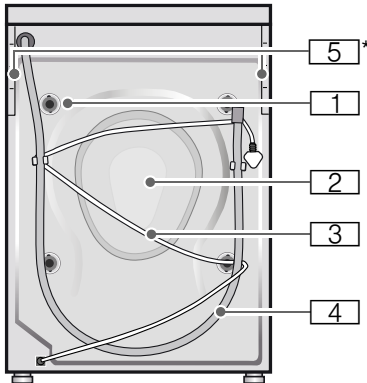

- 1 Транспортировочные болты x4
- 2 Задняя панель
- 3 Сетевой шнур
- 4 Сливной шланг
- 5 Опорные элементы, при необходимости можно снять их самостоятельно.\*

В комплект поставки прибора также входит:

- Добавочный лист к инструкции по установке и эксплуатации
- Перечень центров сервисного обслуживания\*
- Гарантия\*
- Заглушки для отверстий под снятые транспортировочные болты
- Нижняя панель. Установите ее на место перед использованием прибора\*
- Шланг подачи воды

- Изогнутый держатель для закрепления сливного шланга\*

\* в зависимости от модели

**Кроме этого,** для подсоединения к сифону шланга выпуска воды требуется хомут крепления шланга (диаметр 24–40 мм, приобретается в специализированных магазинах).

### Необходимые инструменты

- Уровень для выравнивания
- Гаечный ключ для ослабления транспортировочных болтов и выравнивания ножек прибора

### Поверхность установки

**Указание:** Стиральная машина должна быть устойчива, чтобы не перемищаться.

- Поверхность установки должна быть твердой и ровной.
- Пол с мягким покрытием или из мягкого материала не подходит для установки.

### Установка на основании или деревянном балочном полу

#### Внимание!

#### Повреждение прибора

Стиральная машина может «передвигаться» во время отжима и упасть с основания. Ножки прибора должны быть закреплены с помощью специальных накладок для крепления.

**Указание:** Установка машины на деревянном балочном перекрытии:

- По возможности, в углу,
- На водостойкой деревянной плите (мин. 30 мм толщиной), прочно привернутой к полу.

## Установка прибора на кухне

### Предупреждение Опасность для жизни!

Существует опасность поражения электрическим током при прикосновении к элементам, находящимся под напряжением. Не снимайте верхнюю крышку прибора.

### Указания

- Ширина ниши для встраивания 60 см.
- Встраивайте прибор только под сплошную столешницу, надежно прикрепленную к расположенной рядом мебели.

## Снятие транспортных болтов

### Внимание!

#### Повреждение прибора

- Во время транспортировки прибор зафиксирован с помощью транспортировочных креплений. Если транспортировочные крепления не сняты, машина может получить повреждения во время работы. Перед первой эксплуатацией прибора обязательно снимите все транспортировочные крепления. Храните транспортировочные болты в надежном месте.
- Для предотвращения повреждений при дальнейшей транспортировке прибора перед началом транспортировки обязательно установите транспортировочные болты на место.

**Указание:** Во избежание получения травм соблюдайте осторожность при работе.

1. Ослабьте все фиксирующие болты гаечным ключом так, чтобы они свободно проворачивались.
2. Наклоните машину, и все четыре болта выпадут на пол.

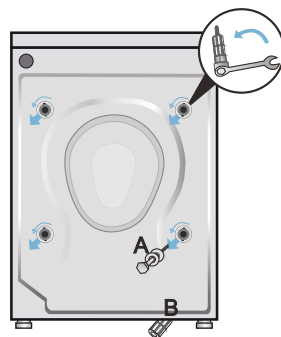

3. Вставьте в отверстия заглушки (см. в пакете с документацией).

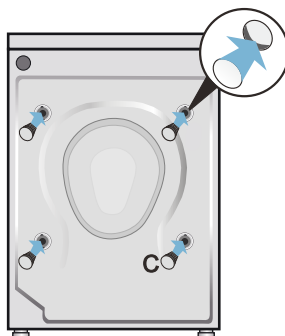

## Длина шлангов и проводов

### Подключение с левой стороны

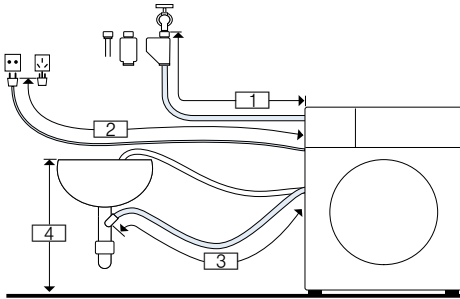

- 1 ~ 140 см
- 2 ~ 140 см
- 3 ~ 60 см
- 4 0 см ~ 100 см

или

### Подключение с правой стороны

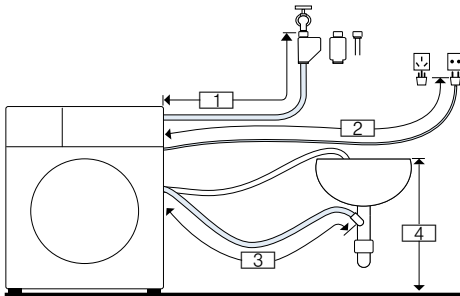

- 1 ~ 94 см
- 2 ~ 195 см
- 3 ~ 100 см
- 4 0 см ~ 100 см

**Указание:** Если шланг подачи воды слишком короткий для вашего типа подключения, можно заказать удлиняющий сегмент через сервисную службу.

## Возможность встраивания

Для встраивания прибора между шкафами или под столешницу можно снять верхнюю крышку.

Встраивание прибора между шкафами или под столешницу осуществляется до подключения к источнику питания.

Прибор может встраиваться между шкафами или под столешницу кухни. Для этого потребуется проем шириной 60 см.

### Указание:

- Разрешается встраивать стиральную машину только под сплошную столешницу, стационарно соединенную с соседними шкафами.
- Из соображений безопасности при встраивании крышка прибора должна быть заменена на металлическую крышку (выполняется специалистом).
- Для приобретения металлической крышки обращайтесь в сервисную службу (номер для заказа 20002788).

## Подача воды

### **⚠ Предупреждение**

#### **Опасность для жизни!**

Существует опасность поражения электрическим током при прикосновении к элементам, находящимся под напряжением. Не погружайте защитное устройство Aqua-Stop в воду (оно оснащено электрическим клапаном).

\* В зависимости от модели

При подключении прибора соблюдайте следующие правила:

### Указания

- Подключайте прибор только к сети холодного водоснабжения.
- Не подключайте прибор к смесителю водонагревателя без давления.

- Не используйте шланги подачи воды, бывшие в эксплуатации. Используйте шланг подачи воды, входящий в комплект поставки или приобретенный в специализированном магазине.
- Не сгибайте, не сдавливайте, не модифицируйте и не перерезайте шланг подачи воды (в противном случае гарантировать герметичность будет невозможно).
- Затягивайте резьбовые соединения только от руки. При слишком сильном затягивании резьбовых соединений с помощью инструмента (плоскогубцев) возможно повреждение резьбы.

### Оптимальное давление воды в системе водоснабжения

**Мин.** 100 кПа (1 бар)

**Макс.** 1000 кПа (10 бар)

При открывании водопроводного крана подача воды должна осуществляться со скоростью не менее 8 л/мин.

В случае превышения данного уровня давления необходимо установить редукционный клапан.

### Подсоединение

1. Подсоедините шланг подачи воды к водопроводному крану ( $\frac{3}{4}$ " = 26,4 мм) и прибору:

– Модель: **стандартная**

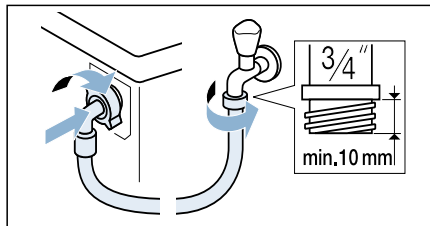

– Модель: **с системой Aqua-Secure**

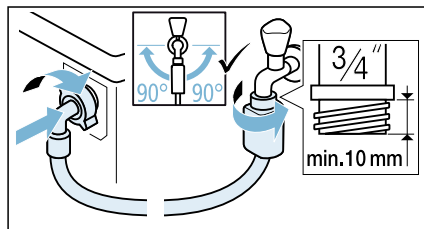

– Модель: **с системой Aqua-Stop**

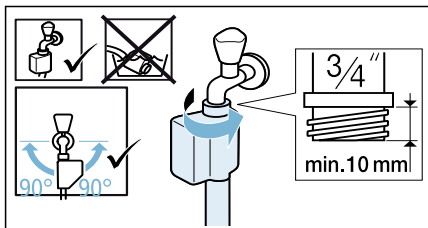

**Рекомендация:** Подсоедините внешний фильтр для воды (в зависимости от модели) между шлангом подачи воды и краном. Фильтр очищает воду от частиц грязи.

Фильтр для воды необходимо регулярно очищать для удаления загрязнений. Это поможет избежать засорений. См. также → отдельную инструкцию по установке и очистке фильтра для воды.

2. Осторожно откройте водопроводный кран и проверьте герметичность мест соединения. Резьбовые соединения находятся под воздействием давления системы водоснабжения.

## Выпуск воды

### **⚠ Предупреждение**

#### **Опасность ошпаривания!**

Во время стирки при высокой температуре существует риск ошпаривания при контакте с горячей водой (например, при сливе горячей воды в раковину). Не касайтесь горячей воды.

### **Внимание!**

#### **Ущерб в результате затопления**

Во время откачки воды сливной шланг находится под давлением и может соскользнуть с раковины или места соединения. Закрепите сливной шланг, чтобы он не выскальзывал.

### **Внимание!**

#### **Повреждение прибора/текстильных изделий**

Если конец сливного шланга погружен в сливаемую воду, она может снова попасть в прибор и повредить прибор/текстильные изделия.

Убедитесь, что:

- Ничто не мешает сливу воды из раковины.
- Конец сливного шланга не погружен в сливаемую воду.
- Вода сливается достаточно быстро.

**Указание:** Не сгибайте и не растягивайте сливной шланг в продольном направлении.

## Подсоединение

### ■ **Слив в сифон**

Место соединения необходимо зафиксировать хомутом крепления шланга диаметром 24–40 мм (можно приобрести в специализированных магазинах).

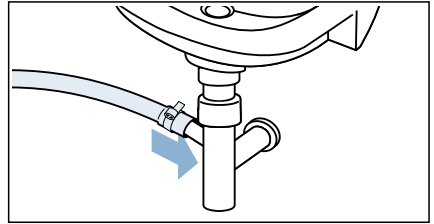

### ■ **Слив в раковину**

Закрепите сливной шланг так, чтобы он не соскальзывал. Колено (можно приобрести через сервисную службу. Индивидуальный номер детали: 00655300

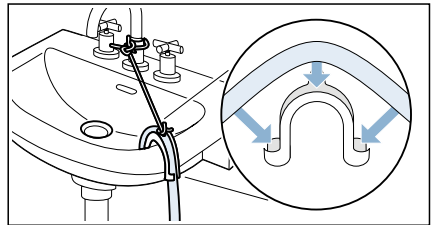

### ■ **Слив через пластиковую трубу с резиновой втулкой или в дренажный колодец**

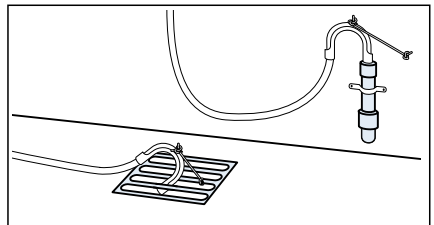

**Указание:** Хомут крепления шланга не является стандартным аксессуаром, приобретается в специализированном магазине.

## Выравнивание

Выровняйте прибор по уровню.

Неправильное выравнивание может стать причиной появления сильного шума, вибрации и смещения прибора.

1. Ослабьте контргайки с помощью гаечного ключа, поворачивая их по часовой стрелке.

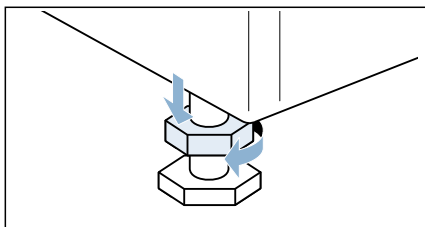

2. Проверьте выравнивание прибора с помощью уровня. При необходимости откорректируйте. Измените высоту, повернув ножки прибора. Все четыре ножки прибора должны прочно стоять на полу.

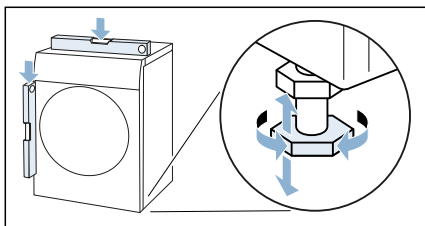

3. Затяните контргайки так, чтобы они плотно прилегали к корпусу прибора. При этом придерживайте ножку и не переставляйте ее по высоте. Контргайки всех четырех ножек должны быть плотно затянуты!

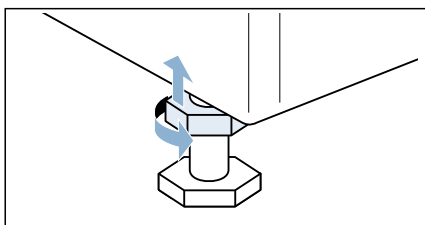

## Подключение к электросети

### **⚠ Предупреждение** **Опасность для жизни!**

Существует опасность поражения электрическим током при прикосновении к элементам, находящимся под напряжением.

- Не касайтесь и не беритесь за вилку сетевого шнура голыми руками.
- При отсоединении всегда тяните сетевой шнур за вилку, а не за сам шнур во избежание его повреждения.

Убедитесь, что все указанные ниже условия выполнены:

### Указания

- Напряжение сети и напряжение, указанное на приборе (типовая табличка), совпадает. Подключенная нагрузка и требуемый предохранитель указаны на типовой табличке.
- Прибор подключается к источнику переменного тока только через правильно установленную и заземленную розетку.
- Вилка сетевого шнура подходит к розетке.
- Система заземления установлена правильно.
- Замена сетевого шнура осуществляется только квалифицированным электриком (при необходимости). Для приобретения запасного сетевого шнура обращайтесь в сервисную службу.
- Многогнездовые разветвители/соединители, а также удлинители не используются.
- При необходимости использования прерывателя цепи при утечке на землю используйте прерыватели, обозначенные следующим символом .
- Только наличие этого символа гарантирует соответствие всем существующим требованиям.
- Вилка сетевого шнура всегда должна быть легко доступна.

- Сетевой шнур не согнут, не сжат, не поврежден, не модифицирован, не перерезан и не соприкасается с источниками тепла.

## Перед первой стиркой

Перед отправкой с завода прибор прошел масштабное тестирование. Чтобы удалить всю оставшуюся после тестирования воду в первый раз запустите программу **Cotton (Хлопок)** @ **90 °C без** белья.

### Указание:

- Прибор должен быть правильно установлен и подключен.  
→ "Размещение и подключение" на страница 15
  - Категорически запрещается эксплуатировать неисправный прибор!
1. Вставьте вилку сетевого шнура в розетку.
  2. Откройте водопроводный кран.
  3. Нажмите кнопку ① **On/Off (Вкл/Выкл)** для запуска прибора.
  4. Закройте дверцу. Не загружайте белье.
  5. Выберите программу **Cottons (Хлопок)** @ **90 °C**.
  6. Выдвиньте кювету для моющих средств.
  7. Залейте прим. 1 литр воды в ячейку II.
  8. Добавьте обычное моющее средство в ячейку II в соответствии с рекомендациями производителя для легкого загрязнения.  
**Указание:** Чтобы предотвратить вспенивание, используйте только половину рекомендуемого количества моющего средства. Не используйте мягкие моющие средства или средства для шерстяных изделий.
  9. Задвиньте кювету для моющих средств обратно.
  10. Нажмите ▷ **Start/Reload (Старт/Дозагрузка)**.
  11. По завершении программы прибор выключается.

**После этого прибор готов к использованию.**

## Транспортировка

например, при переезде

### Подготовка:

1. Закройте водопроводный кран.
2. Сбросьте давление воды в шланге подачи воды. → Страница 44
3. Слейте оставшуюся воду.  
→ Страница 43
4. Отсоедините прибор от электросети.
5. Отсоедините шланги.
6. Опорожните ячейки.

### Внимание!

#### Опасность повреждения прибора из-за подтекания моющего средства/кондиционера из дозаторов

Подтекание моющего средства/кондиционера может мешать нормальной работе прибора, например, в случае повреждения электроники.

Опорожните дозаторы перед транспортировкой прибора.

### Установка транспортировочных креплений:

1. Выньте заглушки и уберите их в надежное место.  
**Указание:** При необходимости используйте отвертку.
2. Вставьте все четыре втулки в отверстия.

4x

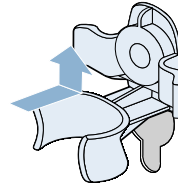

**ru** Размещение и подключение

- a) Надежно зафиксируйте сетевой шнур в держателях.

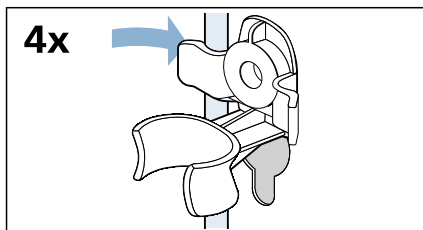

- b) Вставьте и затяните винты.

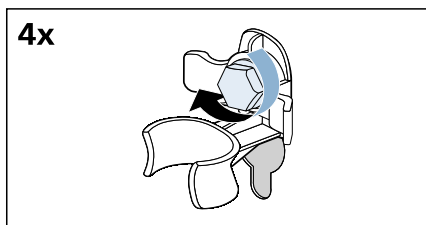

- c) Надежно зафиксируйте шланги в держателях.

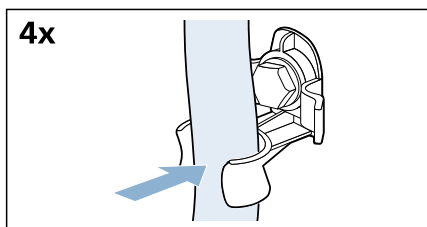

**Перед повторным включением прибора:**

**Указание:** Залейте прим. 1 литр воды в ячейку II, выберите программу **Spin/ Drain (Отжим/Слив)** и запустите машину.

Это позволит избежать перерасхода моющего средства при следующей стирке.

# Знакомство с прибором

## Прибор

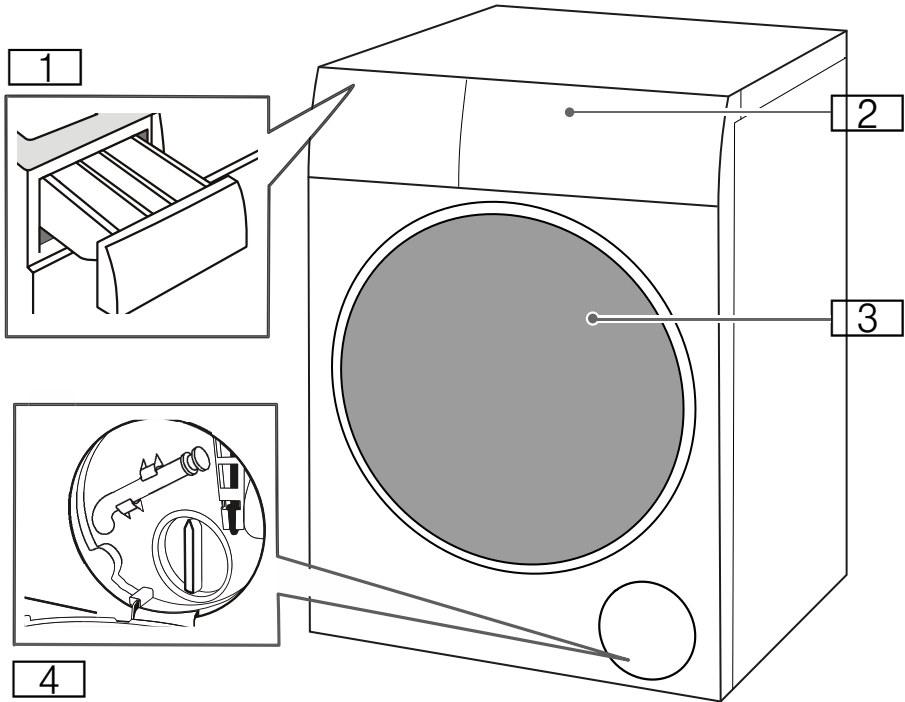

- 1 Кювета для моющих средств
- 2 Панель управления
- 3 Дверца загрузочного люка
- 4 Крышка отсека для сервисного обслуживания

## Панель управления

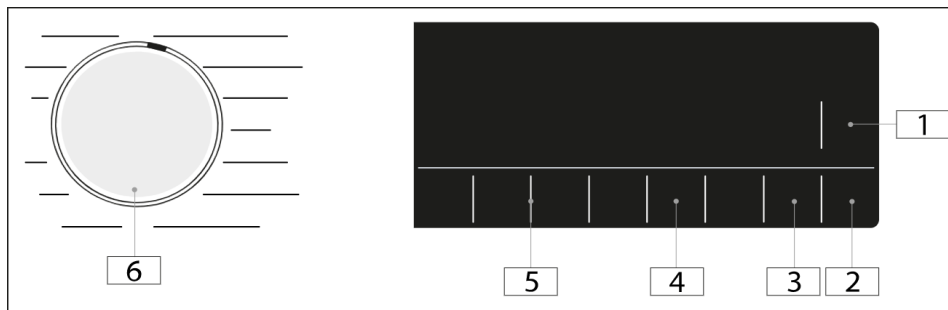

- 1 Кнопка **On/Off (Вкл/Выкл)** для включения и выключения прибора.
- 2 Кнопка **Start/Reload (Старт/Дозагрузка)** для запуска, прерывания (например, при добавлении белья).
- 3 Опция **hygienicWash (Гигиеническая стирка)**. → *Страница 35*
- 4 Выбор дополнительных установок программы. Обзор всех дополнительных установок программ. → *Страница 35*
- 5 Изменение установок программы по умолчанию. Обзор всех установок программ по умолчанию. → *Страница 35*
- 6 Программатор для выбора программ.

## Панель индикации

### Установки программы по умолчанию

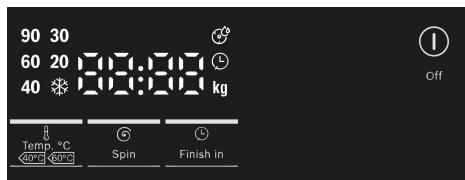

Дисплей	Установка	Описание
❄ -90°	Temp. °C (Temp. °C)	Температура, которую можно задать в °C ❄ = холодная
⌚ 1400*	Spin Speed (Скорость отжима)	Скорость отжима в об/мин (обороты в минуту) 🚫 Без отжима
2:30*	Оставшееся время выполнения программы	Оставшееся время выполнения программы зависит от выбора программы и выражается в ч:мин (часы:минуты)
0-24 ч	Finished in (Время до окончания)	Программа завершается по истечении... ч (ч = часы)
🌀	Drum Clean (Очистка барабана)	Программа очистки барабана

\* В зависимости от выбранной модели и программы.

### Дополнительные установки программ



Дисплей	Установка
🧼	hygienicWash (Гигиеническая стирка)
👑	Extra Rinse (Дополнительное полоскание)
⌇	Prewash (Предварительная стирка)
⌚	SpeedPerfect (Оптимальная продолжительность)
☆	Memory (Моя программа)
🔒	Child lock (Блокировка для безопасности детей)
🔊	Сигнал вкл/выкл

## Индикаторы состояния для отображения хода выполнения программы (последовательности программы)

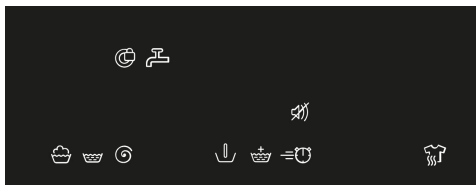

Дисплей	Установка
	Дверца закрыта
	Кран закрыт
	Стирка
	Rinse (Полоскание)
	Spin/Drain (Отжим/Слив)
	HygienicWash (Гигиеническая стирка)

## Белье

### Подготовка белья к стирке

#### Защита белья и прибора

#### Внимание!

#### Повреждение прибора/текстильных изделий

Посторонние предметы (например, монеты, канцелярские скрепки, иглы, гвозди) могут стать причиной повреждения белья и компонентов прибора.

При подготовке белья к стирке соблюдайте следующие указания:

- При дозировании любых моющих средств, средств для очистки, средств по уходу и чистящих средств всегда следуйте указаниям изготовителя.
- Не превышайте максимально допустимый объем загрузки. Перегруз приведет к ухудшению результата стирки.
- Храните моющие средства и средства для предварительной обработки белья (например, средство для удаления пятен, спрей для предварительной стирки и т. д.) вдали от поверхностей прибора. Немедленно удаляйте следы от распыления и другие остатки или капли моющих средств, протирая корпус машины влажной тканью.
- Проверяйте карманы. Удалите любые посторонние предметы.
- Удалите металлические детали (скрепки и т. д.).
- Выверните брюки, вязаные и трикотажные изделия, например, одежду из джерси, футболки и свитера наизнанку.
- Проверьте, подходят ли бюстгалтеры на косточках для машинной стирки.
- Стирайте тонкое белье в сетке или мешке для стирки (колготки, бюстгалтеры на косточках и т. п.).
- Застегните молнии, пуговицы и кнопки.









- Вытряхните песок из карманов и отворотов.
- Снимите с гардин фурнитуру или вложите их в сетку/мешок для стирки.

## Сортировка белья

Рассортируйте белье в соответствии с инструкциями по уходу и указаниями изготовителя на этикетках, в зависимости от следующих характеристик:

- Тип ткани/волокна
- Цвет  
**Указание:** Белье может линять. Стирайте белые и цветные вещи отдельно. Первая стирка новых цветных вещей должна выполняться отдельно.
- Степень загрязнения  
Стирайте белье с одинаковой степенью загрязнения вместе.
  - **Light (Легкая):** не требуется предварительная обработка, при необходимости выберите установку  **SpeedPerfect (Оптимальная продолжительность).**
  - **Normal (Средняя)**
  - **Heavy (Сильная):** загружайте меньше белья, требуется предварительная обработка или замачивание белья.
  - **Stains (Пятна):** удаляйте/обрабатывайте пятна, пока они свежие. Сначала обработайте их мыльной водой; не трите ткань. После этого выстирайте белье с использованием соответствующей программы. Въевшиеся/засохшие пятна иногда можно удалить только после неоднократной стирки.

## Символы на ярлыках

-  Подходит для обычной стирки, например, с использованием программы Cottons (Хлопок) 
-  Требуется бережная стирка; например, с программой Easy-Care (Синтетика) 
-  Требуется бережная стирка, например, с использованием программы Delicates/Silk (Тонкое белье/Шелк) 
-  Подходит для ручной стирки; например, с использованием программы Wool (Шерсть) 
-  Машинная стирка не допускается.

## Starching (Подкрахмаливание)

**Указание:** Белье не должно быть обработано кондиционером.

1. Включите прибор.
2. Выберите программу **Rinse (Полоскание)** .
3. Засыпьте крахмал в ячейку  в соответствии с указаниями изготовителя (при необходимости перед этим очистите ее).
4. Нажмите кнопку  Start/Reload (Старт/Дозагрузка).

## Dyeing/bleaching (Окрашивание/отбеливание)

Машина не предназначена для окрашивания в промышленных объемах. Соли разъедают поверхности из нержавеющей стали. При применении красителей обязательно соблюдайте указания изготовителя.

**Не используйте** прибор для отбеливания белья.

## Моющее средство

### Правильный выбор моющего средства

Для правильного выбора моющего средства, температуры и способа обработки белья строго следуйте указаниям на этикетке.

- **Обычное моющее средство с оптическими отбеливателями** подходит для не портящихся от кипячения текстильных изделий из льна или хлопка  
Программа: Cottons (Хлопок)  / холодная – макс. 90 °C
- **Моющее средство без оптических и других отбеливателей для цветных изделий** подходит для цветного белья из льна и хлопка  
Программа: Cottons (Хлопок)  / холодная – макс. 60 °C
- **Средство для стирки для цветных/деликатных изделий без оптических и других отбеливателей** подходит для цветного белья из синтетических или других тканей, не требующих особого ухода  
Программа: Easy Care (Синтетика)  / холодная – макс. 60 °C
- **Средство для стирки деликатных изделий** подходит для деликатных и тонких тканей, шелка и вискозы  
Программа: Delicates/Silk (Тонкое белье/Шелк)  / холодная – макс. 40 °C
- **Средство для стирки шерстяных изделий** подходит для шерстяных тканей  
Программа:   Wool (Шерсть) / холодная – макс. 30 °C

## Экономия энергии и мощного средства





При стирке белья легкой и обычной степени загрязнения можно легко экономить электроэнергию (низкая температура стирки) и средство для стирки.

Экономия	Загрязнение/примечание
<p>Пониженная температура и количество средства для стирки согласно рекомендациям по дозированию</p>  <p>Температура задается в соответствии с указаниями на ярлыке, а количество моющего средства – в соответствии с рекомендованной дозировкой как для сильного загрязнения</p>	<p><b>Легкая степень загрязнения</b> Без видимых пятен и следов грязи. На одежде сохраняется запах тела, например:</p> <ul style="list-style-type: none"> <li>■ Легкая летняя и спортивная одежда, которую носили в течение нескольких часов</li> <li>■ Футболки, рубашки, блузки, которые носили в течение не более одного дня</li> <li>■ Постельное белье, полотенца для гостей, использовавшиеся в течение дня</li> </ul> <p><b>Средняя степень загрязнения</b> Видимые следы грязи или несколько легких пятен, например:</p> <ul style="list-style-type: none"> <li>■ Футболки, рубашки, блузки, пропитанные потом, надевавшиеся несколько раз</li> <li>■ Постельное белье, полотенца, использовавшиеся в течение не более одной недели</li> </ul> <p><b>Сильная степень загрязнения</b> Четко видимые следы грязи, например, кухонные полотенца, детские полотенца, детские вещи, рабочая одежда</p>

**Указание:** При определении количества моющего средства, дополнительных средств, средств по уходу и чистящих средств обязательно следуйте указаниям изготовителя и имеющейся информации.



## Обзор программ

### Программа с возможностью выбора установок

Программа/Тип белья	Опции/Информация
<b>Название программы</b> Краткое описание программы и подходящих типов ткани.	Макс. загрузка для стирки* Макс. объем загрузки в кг в зависимости от модели и программы возможность выбора температуры* в °C возможность выбора скорости отжима* в об/мин возможные дополнительные установки программы* кондиционер
<b>Cotton (Хлопок)</b>  Ноские текстильные изделия, устойчивые к кипячению текстильные изделия из хлопка и льна.	8,0/7,0* (4,0**) кг ❄ - 90 °C 🌀 - 1400/1200* об/мин ⏸ SpeedPerfect (Оптимальная продолжительность), 🌀 Extra Rinse (Дополнительное полоскание), ⬇ Pre-treatment (Предварительная обработка), 🧼 hygienicWash (Гигиеническая стирка) возможно
<b>Cottons Eco (Хлопок Эко)</b>  Ноские текстильные изделия, устойчивые к кипячению текстильные изделия из хлопка и льна. Стирка с оптимизированным расходом электроэнергии за счет снижения температуры при достижении сопоставимого результата стирки для программы <b>Cotton (Хлопок)</b>  .	8,0 кг/7,0* кг 60 °C 1200/1400 об/мин* - возможно
<b>Указание:</b> Температура стирки ниже выбранного значения. Если вы хотите добиться более высокой температуры воды, используйте программу <b>Cotton (Хлопок)</b>  в сочетании с более высокой температурой.	
* В зависимости от выбранной модели и программы. ** Сниженная загрузка с дополнительной установкой программы ⏸ <b>SpeedPerfect (Оптимальная продолжительность)</b> или 🧼 <b>hygienicWash (Гигиеническая стирка)</b> .	



Программа/Тип белья	Опции/Информация
<b>Easy-Care (Синтетика)</b>  Программа стирки для текстильных изделий из синтетических или смесовых тканей.	4,0 кг * - 60 °C  - 1200 об/мин  Extra Rinse (Дополнительное полоскание),  Pre-treatment (Предварительная обработка) возможно
<b>Mix (Смешанное бельё)</b>  Смешанная загрузка изделий из хлопка и синтетических тканей.	8,0/7,0* (4,0**) кг * - 90 °C  - 1400/1200* об/мин =  SpeedPerfect (Оптимальная продолжительность),  Extra Rinse (Дополнительное полоскание),  Pre-treatment (Предварительная обработка),  hygienicWash (Гигиеническая стирка) возможно
<b>Delicates/Silk (Тонкое белье/Шелк)</b>  Для стирки деликатных текстильных изделий, пригодных для машинной стирки, например, из шелка, атласа, синтетических и смесовых тканей (например, шелковых блузок, шелковых шарфов.	2,0 кг * - 30 °C 2 - 800 об/мин  Extra Rinse (Дополнительное полоскание) возможно
 <b>Wool (Шерсть)</b> Изделия из шерстяных или полушерстяных тканей, пригодные для ручной или машинной стирки; особо деликатная программа стирки для предотвращения усадки белья, с более длительными паузами в программе (во время которых изделия остаются в воде). <b>Указание:</b> Для предотвращения усадки после отжима изделия все еще содержат небольшое количество воды, выньте одежду как можно скорее после окончания программы и разложите на поверхности для высыхания.	2,0 кг * - 30 °C  - 800 об/мин  Extra Rinse (Дополнительное полоскание) возможно
 <b>Rinse/Spin (Полоскание/Отжим)</b>  Полоскание с последующим циклом отжима.	8,0/7,0* кг -  - 1400/1200 об/мин  Extra Rinse (Дополнительное полоскание) возможно

\* В зависимости от выбранной модели и программы.

\*\* Сниженная загрузка с дополнительной установкой программы =  SpeedPerfect (Оптимальная продолжительность) или  hygienicWash (Гигиеническая стирка).

Программа/Тип белья	Опции/Информация
 <b>Spin/Drain (Отжим/Слив)</b>  Отжим с возможностью выбора скорости отжима и последующим сливом воды. При выборе  запускается программа <b>Drain (Слив)</b> и по окончании полоскания вода просто сливается без отжима.	8,0/7,0* кг -  - 1400/1200* об/мин - невозможно
 <b>Hygiene 65 °C (Гигиеническая 65 °C)</b> Стирка износостойких изделий из хлопка, льна или смесовых тканей. Подходит для аллергиков и при строгих требованиях к гигиене. <b>Указание:</b> После достижения температуры 65° она поддерживается 30' в течение всего процесса стирки. На дисплее отображается «60°».	8,0/7,0 кг 60 °C  - 1400/1200* об/мин  Extra Rinse (Дополнительное полоскание) возможно
 <b>Super (Супер) 15'</b> Для небольшого количества слегка загрязненных изделий из хлопка, льна, синтетических или смешанных тканей. Прим. 15 минут для стирки.	2,0 кг  - 30 °C  - 800 об/мин  Extra Rinse (Дополнительное полоскание) возможно
 <b>Shirts (Рубашки/Блузы)</b> Для стирки не требующих глажки рубашек и блуз из хлопка, льна, синтетических или смесовых тканей.	2,0 кг  - 60 °C  - 800 об/мин  Pre-treatment (Предварительная обработка),  hygienicWash (Гигиеническая стирка),  Extra Rinse (Дополнительное полоскание) возможно
<b>Kidswear (Детская одежда)</b>  Ноские изделия.	8,0/7,0* (4,0**) кг  - 90 °C  - 1200 об/мин  SpeedPerfect (Оптимальная продолжительность),  Extra Rinse (Дополнительное полоскание),  Pre-treatment (Предварительная обработка),  hygienicWash (Гигиеническая стирка) -
* В зависимости от выбранной модели и программы. ** Сниженная загрузка с дополнительной установкой программы  <b>SpeedPerfect (Оптимальная продолжительность)</b> или  <b>hygienicWash (Гигиеническая стирка)</b> .	

Программа/Тип белья	Опции/Информация
<b> Sports wear (Спортивная)</b> Спортивная одежда с запахом пота. Для небольшого количества слегка загрязненных изделий из хлопка, льна.	2,0 кг ❄ - 40 °C 🌀 - 1400/1200* об/мин 🚰 Extra Rinse (Дополнительное полоскание), ⏴ Pre-treatment (Предварительная обработка) невозможно
<b> Cottons Night Wash (Ночная программа)</b> Бесшумная программа. Базовая программа для стирки хлопковых и льняных текстильных изделий с пятнами. Подходит для стирки цветного белья при температуре до 60 °C. Подходит для стирки белого или цветного белья (например, рабочей одежды) при температуре от 60 °C до 90 °C. Отжим макс. 800 об/мин, без высоких оборотов и звукового сигнала по завершении.	8,0/7,0* кг ❄ - 90 °C 🌀 - 800 об/мин 🚰 Extra Rinse (Дополнительное полоскание), ⏴ Pre-treatment (Предварительная обработка), 🧼 hygienicWash (Гигиеническая стирка) возможно
<b>Drum Clean (Очистка барабана) </b> Специальная программа для очистки барабана и удаления ворса. Не загружайте белье. 90 °C = программа антибактериальной обработки. Индикатор программы очистки барабана начинает мигать через 25 программ стирки/сушки.	0,0 кг/- 90 °C - - - невозможно
<b>Указания</b> <ul style="list-style-type: none"> <li>■ При выборе не программы очистки барабана, а программы стирки/сушки таймер сбрасывается.</li> <li>■ Можно использовать специальное моющее средство для очистки барабана.                      При дозировании любых моющих средств всегда следуйте указаниям изготовителя.</li> </ul>	
* В зависимости от выбранной модели и программы. ** Сниженная загрузка с дополнительной установкой программы  <b>SpeedPerfect (Оптимальная продолжительность)</b> или  <b>hygienicWash (Гигиеническая стирка).</b>	

Программа/Тип белья	Опции/Информация
<p>☆ <b>Мемору (Моя программа)</b></p> <p>Благодаря функции памяти можно сохранить выбранную программу с индивидуальными установками.</p> <p>Чтобы сохранить:</p> <ol style="list-style-type: none"> <li>1. Включите прибор.</li> <li>2. Выберите программу.</li> <li>3. При необходимости измените установки программы по умолчанию и/или выберите дополнительные установки.</li> <li>4. Нажмите и удерживайте клавишу (Мемору (Моя программа)) в течение прим. трех секунд. Программа сохраняется, если все установки коротко мигают.</li> </ol> <p>Вызов: выбор программы памяти</p> <p>Сброс: после выбора новой программы и установок снова нажмите и удержите клавишу Мемору (Моя программа) в течение прим. 3 секунд.</p>	<p>-</p> <p>-</p> <p>-</p> <p>-</p> <p>-</p> <p>-</p> <p>-</p>
<p>* В зависимости от выбранной модели и программы.</p> <p>** Сниженная загрузка с дополнительной установкой программы  <b>SpeedPerfect (Оптимальная продолжительность)</b> или  <b>hygienicWash (Гигиеническая стирка)</b>.</p>	

## **P+** Установки программы по умолчанию

Вы можете изменить установки по умолчанию для выбранных программ. При этом установки можно изменить даже, если выбранная программа уже выполняется. Возможность изменения зависит от этапа выполнения программы.

### **⚡ Temp. °C (Темп. °C)**

Вы можете изменить установку температуры до и после запуска программы в зависимости от того, на каком этапе находится программа, выбрав желаемую температуру на панели индикации.

Максимальная допустимая температура зависит от выбранной программы.

### **⌚ Spin Speed (Скорость отжима)**

В зависимости от хода выполнения программы можно изменить скорость отжима (в об/мин; обороты в минуту) до или во время выполнения программы путем выбора желаемой скорости на панели индикации.

**установка**  «Без отжима». Вода после полоскания сливается, но окончательный отжим не выполняется. Белье в барабане остается мокрым, например, при стирке белья, для которого не требуется отжим.

Можно выбрать режим «Без отжима» для предотвращения сминания, если белье не будет вынута из прибора сразу после окончания программы.

Максимальная допустимая скорость зависит от модели и выбранной программы.

### **После запуска программы:**



1. Нажмите и удерживайте кнопку  Start/Reload (Старт/Дозагрузка) в течение 3 с.

2. Измените настройку  **Temp. (Темп.)** или  **Spin Speed (Скорость отжима)** или дополнительные установки программы.
3. Нажмите кнопку  **Start/Reload (Старт/Дозагрузка)**.

### **⌚ Finished in (Время до окончания)**

**Перед запуском программы** можно заранее выбрать время до окончания программы (Finish in (Время до окончания)) с шагом в 1,0 ч (ч = час).



Для этого:

1. Выберите программу. На панели индикации отображается продолжительность выполнения выбранной программы, например, **2:30** (часы:минуты).
2. Многократно нажимайте клавишу  **Finished in (Время до окончания)** до тех пор, пока на дисплее не появится требуемое количество часов.
3. Нажмите кнопку  Start/Reload (Старт/Дозагрузка). Программа запускается. Выбранное время (например, **8ч**) отображается на панели индикации и отсчитывается до момента запуска программы. После этого на дисплее отображается оставшееся время выполнения программы.

**Указание:** Продолжительность программы автоматически регулируется при выполнении программы. Изменение установок по умолчанию или дополнительных установок программы может привести к изменению продолжительности программы.

**После запуска программы** (если было выбрано «Finished in» (Время до окончания) и программа еще не начала выполняться), вы можете изменить предварительно заданное время следующим образом:

1. Нажмите кнопку  Start/Reload (Старт/Дозагрузка).

2. Многократно нажмите клавишу  **Finished in (Время до окончания)** для изменения количества часов.
3. Нажмите кнопку  **Start/Reload (Старт/Дозагрузка)**.

## **Дополнительные установки программы**

**Указание:** Вы можете найти возможные дополнительные установки программы в обзоре. Они различаются в зависимости от модели.

С помощью дополнительных установок программы можно оптимально адаптировать процесс стирки/сушки к имеющемуся белью.

Установки можно выбирать или отменять в зависимости от хода выполнения программы.

Индикаторная лампочка клавиши загорается, если установка активирована.

При выключении прибора установки не сохраняются.

### **hygienicWash (Гигиеническая стирка)**



Инновационная программа, предварительная обработка сухого белья горячим паром для удовлетворения высоких гигиенических требований с циклом стирки при стандартной температуре. Обеспечивает гигиенический эффект и уход за тканями. Подходит для самых деликатных тканей.

**Указание:** При активированной дополнительной установке программы  **hygienicWash (Гигиеническая стирка)** максимальный объем загрузки белья уменьшается (в половину от макс.). Рекомендация: Используйте стиральный порошок.

### **Prewash (Предварительная стирка)**

 **(Prewash) (Предварительная стирка):** предварительная обработка сильно загрязненного белья.

**Указание:** Загрузите моющее средство в ячейку I и II.

**Указание:** Если установлена  **hygienicWash (Гигиеническая стирка)**, запуск  **Prewash (Предварительная стирка)** невозможен.

\*в зависимости от модели

### **Extra Rinse (Дополнительное полоскание)**

Дополнительный цикл полоскания в зависимости от программы, увеличенная продолжительность программы для особо чувствительной кожи и/или регионов с очень мягкой водой.

### **SpeedPerfect (Оптимальная продолжительность)**

Стирка в течение более короткого времени с результатом стирки, соответствующим результатам при нормальной производительности.

Коснитесь  **SpeedPerfect (Оптимальная продолжительность)** для активации или деактивации этой дополнительной настройки программы.

**Указание:** При активированной дополнительной установке программы  **SpeedPerfect (Оптимальная продолжительность)** максимальный объем загрузки белья уменьшается и стирка осуществляется с дополнительным количеством воды.



## Эксплуатация прибора

### Подготовка прибора

Перед поставкой прибор прошел тестирование. Для удаления воды, оставшейся после тестирования, первый цикл стирки должен выполняться без белья с использованием программы **Cottons (Хлопок)** .

→ "Перед первой стиркой"  
на страница 21

#### Указания

- Категорически запрещается эксплуатировать неисправный прибор!
- Обратитесь в сервисную службу!

1. Вставьте вилку сетевого шнура в розетку.



#### Предупреждение

#### Опасность для жизни в случае поражения электрическим током!

Опасность для жизни в случае контакта с компонентами, находящимся под напряжением.

- При извлечении вилки сетевого шнура из розетки никогда не тяните за сам шнур.
  - Не прикасайтесь к вилке шнура питания мокрыми руками.
2. Откройте водопроводный кран.

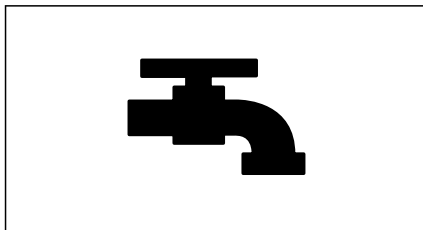

3. Откройте дверцу прибора.

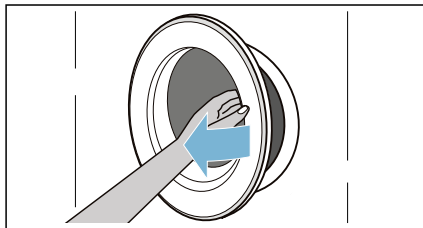

**Указание:** Если дверца не открывается, включите прибор, нажав кнопку  **On/Off (Вкл/Выкл)**.

### Включение прибора/выбор программы

Включите прибор, нажав кнопку  **On/Off (Вкл/Выкл)**.

**Указание:** Если вы активировали блокировку для безопасности детей, необходимо сначала ее отключить, затем выбрать программу.

Для выбора требуемой программы используйте программатор.

Программатор может вращаться в обоих направлениях.

Прибор включается.

**Установки по умолчанию** для выбранной программы попеременно отображаются на панели индикации:

- Максимальный объем загрузки и
- длительность программы и
- ...

## Загрузка белья в барабан

Откройте дверцу, загрузите белье в барабан, убедитесь, что белье не застряло между дверцей и резиновой манжетой и закройте дверцу.

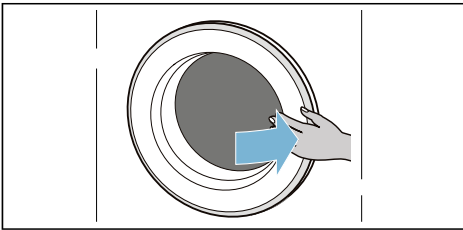
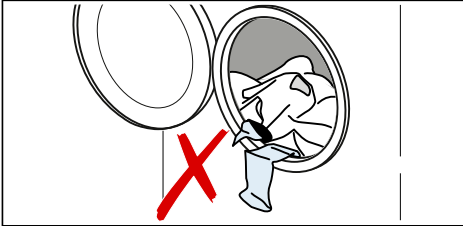

### Указания

- Уложите и загрузите предварительно отсортированные изделия для стирки. Большие и маленькие вещи кладите вперемешку. Изделия разного размера лучше распределяются во время отжима. Отдельные изделия могут вызвать дисбаланс.
- Соблюдайте максимальный предписанный объем загрузки. Переполнение негативно влияет на результат стирки и способствует сминанию белья.

## Дозирование и добавление моющего средства и средств по уходу

### Внимание!

#### Повреждение прибора

Моющие средства и средства для предварительной обработки белья (например, средство для удаления пятен, спрей для предварительной стирки и т. д.) могут повредить поверхности прибора. Храните эти средства вдали от поверхностей прибора. Немедленно удаляйте следы от распыления и другие остатки/капли моющих средств с корпуса машины, используя влажную ткань.

### Дозирование

Дозируйте моющее средство и средства по уходу в соответствии с:

- жесткостью воды (уточните в жилищно-коммунальной службе),
- рекомендациями изготовителя на упаковке,
- количеством белья,
- степенью загрязнения.

## Заполнение ячеек

1. Выдвиньте кювету для моющих средств.

**⚠ Предупреждение**  
**Раздражение глаз/кожи!**

Если кювета для моющих средств открыта во время работы прибора, моющее средство/средство для ухода может вытечь. Осторожно откройте кювету. Если моющее средство или средства по уходу попали на глаза или кожу, тщательно промойте их водой. При случайном проглатывании обратитесь за медицинской помощью.

2. Залейте или засыпьте моющее средство в кювету.

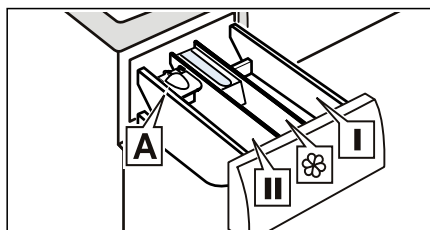

- |           |  |
|-----------|--|
| Ячейка I  | Моющее средство для предварительной обработки и дезинфицирующее средство для одежды. (только для приборов с функцией предварительной стирки и дезинфекции) |
| Ячейка ☼  | Кондиционер, крахмал. Не превышайте максимально допустимый объем загрузки.   |
| Ячейка II | Средство для основной стирки, смягчитель воды, отбеливатель или пятновыводитель.   |
| Дозатор   | Для жидкого моющего средства.  |

### Указания

- При дозировании любых моющих средств, средств для очистки, средств по уходу и чистящих средств всегда следуйте указаниям изготовителя.
- Разбавляйте густой кондиционер для белья водой. Это поможет избежать засорения.

- Будьте внимательны при открывании кюветы для моющих средств во время работы прибора.

### Дозатор A\* для жидкого моющего средства

\* в зависимости от модели  
 Вложите дозатор A для определения требуемого количества жидкого моющего средства:

- a) Выдвиньте кювету для моющих средств. Нажмите на вставку и полностью извлеките кювету.

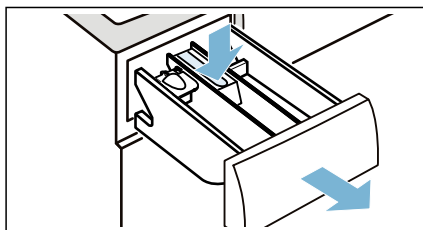

- b) Сдвиньте дозатор вперед и зафиксируйте на месте.

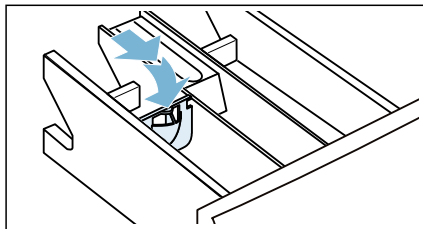

- c) Задвиньте кювету обратно.

**Указание:** Не используйте дозатор для дозирования гелевых моющих средств и стирального порошка, а также если выбраны программы с предварительной стиркой или с функцией «Finished in» (Время до окончания).

**Для моделей без дозатора:** залейте моющее средство в соответствующую емкость и поместите в барабан.

## Запуск программы

Нажмите и удерживайте кнопку  Start/Reload (Старт/Дозагрузка) в течение 1~2 секунд, а затем отпустите кнопку. Запускается программа, и дверца прибора блокируется.

На панели индикации отображается время до окончания и начинается обратный отсчет времени до запуска программы. После запуска программы на дисплее отображается длительность программы. Также загораются все символы, отражающие ход выполнения программы.

## Блокировка для безопасности детей

Вы можете заблокировать прибор, чтобы случайно не изменить заданные установки. Для этого активируйте функцию блокировки для безопасности детей.

Для активации функции блокировки для безопасности детей:

После запуска программы нажмите и удерживайте кнопки **Spin/Speed (Скорость отжима)** и **Finished in (Время до окончания)** в течение 3 секунд. На панели индикации загорается символ .

- Если загорается  «Блокировка для безопасности детей» активирована, CL мигает.

**Указание:** По окончании программы на дисплее отображается **End (Окончание)**. Дверца разблокируется. Символ  продолжает гореть и напоминает о необходимости деактивировать блокировку для безопасности детей.

Для деактивации блокировки для безопасности детей:



Нажмите и удерживайте кнопки **Spin/Speed (Скорость отжима)** и **Finished in (Время до окончания)**, пока не погаснет символ .

## Добавление/извлечение белья

При необходимости вы можете добавить или вынуть белье уже после запуска программы (только для программ стирки).

Нажмите и удерживайте кнопку  Start/Reload (Старт/Дозагрузка) в течение 3 с. Прибор проверяет, возможна ли дозагрузка.

Если на дисплее появляется следующее:

- Символ  исчезает, дозагрузка возможна.
- Символ  загорается, дозагрузка невозможна.



**Для продолжения программы нажмите** кнопку  Start/Reload (Старт/Дозагрузка). Программа продолжается автоматически.

## Указания

- При добавлении белья не оставляйте дверцу открытой слишком долго, так как вода из белья может начать вытекать наружу.
- Из соображений безопасности при высоком уровне или температуре воды или при вращении барабана дверца остается заблокированной, поэтому в это время добавить белье невозможно.



## Изменение программы

Если вы случайно запустили не ту программу, вы можете исправить ошибку следующим образом:



1. Выключите прибор, нажав кнопку  On/Off (Вкл/Выкл).
2. Включите прибор, нажав кнопку  On/Off (Вкл/Выкл)
3. Выберите другую программу.
4. Нажмите клавишу Start/Reload (Старт/Дозагрузка).

## Отмена программы



Для программ стирки при высоких температурах:

1. Нажмите кнопку  On/Off (Вкл/Выкл) дважды. Выключите и снова включите прибор.
2. Для охлаждения белья выберите **Rinse (Полоскание)** .
3. Нажмите кнопку  Start/Reload (Старт/Дозагрузка).

Для программ стирки при низких температурах:

1. Нажмите кнопку  On/Off (Вкл/Выкл) дважды. Выключите и включите.
2. Выберите  **Spin/Drain (Отжим/Слив)**.
3. Нажмите кнопку  Start/Reload (Старт/Дозагрузка).

## Окончание программы

На дисплее загорается **End (Окончание)**, а индикации  и  выключаются.

При выборе  по окончании полоскания вода просто сливается, цикл отжима не выполняется. Дисплей выключится через 5 минут. Прибор в режиме выкл-

## Извлечение белья/ выключение прибора

1. Откройте дверцу и извлеките белье.
2. Закройте водопроводный кран.  
**Указание:** В моделях с системой Aqua-Stop не требуется.

### Указания

- Не оставляйте белье в барабане. Оно может сесть во время следующей стирки или изменить цвет другого изделия.
- Обязательно извлеките все посторонние предметы из барабана и резиновой манжеты – опасность появления ржавчины.
- Протрите резиновую манжету.

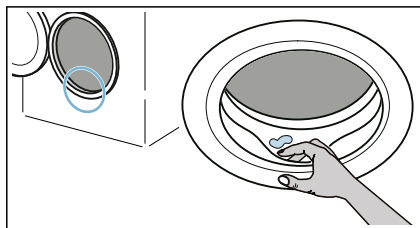

- Оставьте дверцу открытой, а кювету для моющих средств незадвинутой, чтобы остатки воды могли испариться.
- Обязательно дождитесь завершения программы, так как прибор все еще может быть заблокирован. После этого выключите и включите прибор и подождите, пока он разблокируется.



## Установки прибора

Вы можете изменить следующие установки.

Приглушение звукового сигнала:

- Нажмите и удержите клавишу Options (Опции) в течение 3 секунд.
- Звуковой сигнал окончания программы приглушается
- Для активации функции звукового сигнала нажмите и удержите клавишу Menu (Меню) в течение 3 секунд.



## Датчики

### Система контроля дисбаланса

Автоматическая система подавления дисбаланса при отжиме обнаруживает дисбаланс и обеспечивает равномерное распределение белья, запуская и останавливая вращение барабана.

Если белье распределено слишком неравномерно, скорость отжима снижается или цикл отжима не выполняется из соображений безопасности.

**Указание:** Равномерно распределите мелкие и крупные предметы белья в барабане.



## Обслуживание и уход



### Предупреждение

#### Опасность для жизни!

Существует опасность поражения электрическим током при прикосновении к элементам, находящимся под напряжением.

Поверните программатор в положение **Off (Выкл)**. Выньте вилку сетевого шнура из розетки.

### Внимание!

#### Опасность возгорания и взрыва!

Чистящие средства, которые содержат растворители, например, промывочный бензин, могут производить токсичные пары.

Не используйте чистящие средства, содержащие растворители.

### Внимание!

#### Прибор может получить повреждения!

Чистящие средства, содержащие растворители, например, растворитель для моющих средств, могут повредить поверхности и компоненты прибора. Не используйте чистящие средства, содержащие растворители.

### Корпус прибора/панель управления

- Сразу удаляйте остатки моющего средства.
- Протирайте корпус и панель управления влажной мягкой тканью.
- Не используйте абразивные щетки, губки и чистящие средства.
- Запрещается промывать прибор направленной струей воды.

## Барабан

### Предупреждение

#### **Опасность травмирования/материального ущерба/повреждения прибора!**

Постоянная стирка при низких температурах и отсутствие вентиляции для прибора могут повредить барабан и стать причиной травм.

Регулярно запускайте программу очистки барабана или программу стирки с температурой не ниже 60 °С. Каждый раз по окончании использования оставляйте дверцу и кювету для моющих средств открытыми, чтобы просушить внутреннее пространство прибора.

Используйте чистящие средства без содержания хлора, не используйте для очистки металлическую губку.

При появлении запаха в приборе или для очистки барабана запустите программу **Drum Clean (Очистка барабана)**  без белизны.

## Удаление накипи

При правильном дозировании моющего средства необходимость в удалении накипи, как правило, не возникает. Однако при необходимости следуйте указаниям изготовителя средства для удаления накипи. Подходящие средства для удаления накипи можно приобрести на нашем веб-сайте или через сервисную службу.

## Опорожнение кюветы для моющего средства, очистка кюветы для моющего средства и корпуса

Если в приборе присутствуют остатки моющего средства или кондиционера:

1. Выдвиньте кювету для моющих средств. Нажмите на вставку и полностью извлеките кювету.

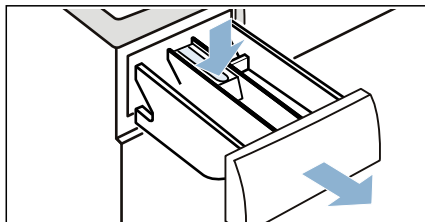

2. Для снятия вставки: нажмите на вставку пальцем снизу вверх.

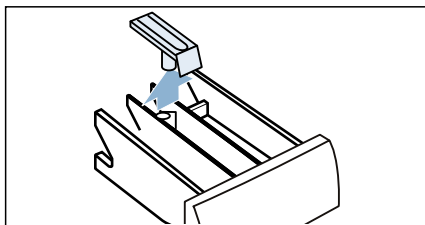

3. Очистите поддон для кюветы для моющих средств и вставку водой и щеткой, а затем высушите. Очистите внутреннее пространство корпуса.

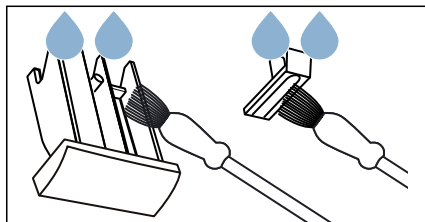

4. Установите вставку на место и зафиксируйте ее (насадите цилиндр на направляющий штифт).

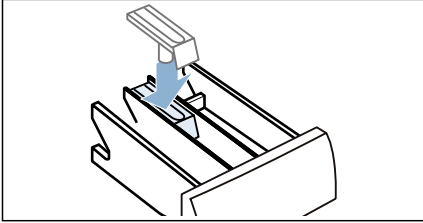

5. Задвиньте кювету для моющих средств.

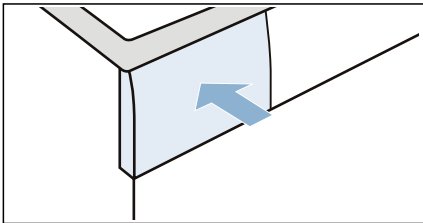

**Указание:** Оставьте кювету для моющих средств полуоткрытой, чтобы остатки воды могли испариться.

## Откачивающий насос засорен

**Указание:** Закройте водопроводный кран, чтобы прекратить подачу воды, и проверьте, что она сливается через насос.

### Предупреждение

#### Опасность ошпаривания!

Во время стирки при высоких температурах вода очень сильно нагревается. При контакте с горячей водой существует опасность ошпаривания. Прежде всего, дайте воде остыть.

1. Выключите прибор, нажав клавишу питания в положение **Off (Выкл)**. Выньте вилку из розетки.
2. Откройте крышку отсека для сервисного обслуживания.

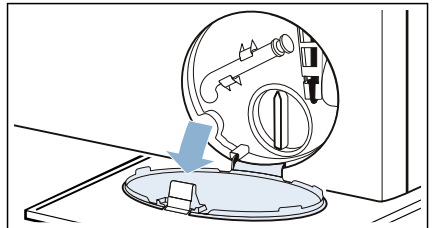

3. Извлеките сливной шланг из держателя. Снимите колпачок и дайте воде стечь в подходящую емкость. Установите на место колпачок и поместите сливной шланг в держатель.

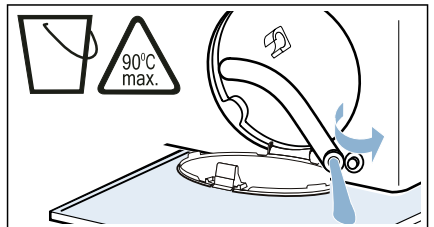

- Осторожно отверните крышку насоса: остатки воды могут вытечь. Очистите внутреннюю часть, резьбу крышки насоса и корпус насоса. Крыльчатка насоса должна свободно вращаться.

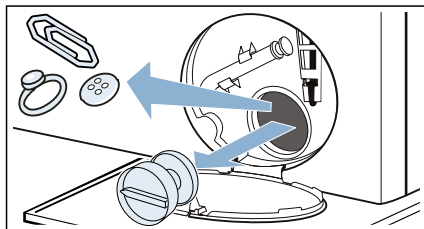

- Установите крышку насоса на место и тщательно затяните.

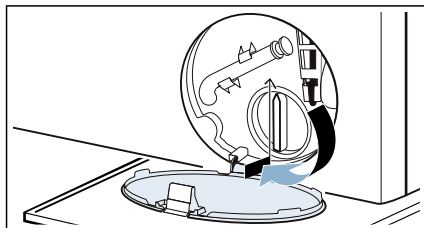

- Закройте крышку отсека для сервисного обслуживания.

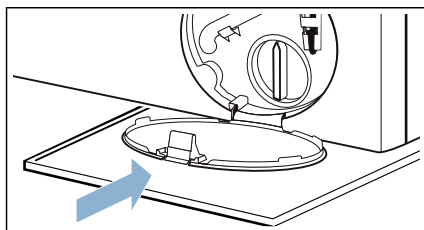

**Указание:** Чтобы предотвратить стекание неиспользованного моющего средства прямо в слив во время следующей стирки, влейте прим. 1 литр воды в ячейку II и запустите программу **Drain (Слив)**.

## Сливной шланг в сифоне засорен

- Поверните программатор в положение **Off (Выкл)**. Выньте вилку сетевого шнура из розетки.
- Ослабьте зажим шланга. Осторожно снимите сливной шланг; остатки воды могут вытечь.
- Очистите сливной шланг и соединительную часть сифона.

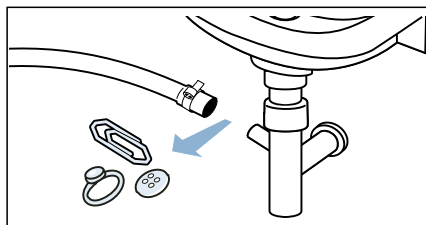

- Снова подсоедините сливной шланг и закрепите место соединения с помощью шлангового зажима.

## Фильтр в шланге подачи воды засорен

**Сбросьте давление в шланге подачи воды:**

- Закройте водопроводный кран.
- Выберите программу **Cotton (Хлопок)** (активируйте установку **SpeedPerfect (Оптимальная продолжительность)**).
- Нажмите кнопку **Start/Reload (Старт/Дозагрузка)**. Дайте программе поработать прил. 40 секунд.
- Выключите прибор, нажав клавишу питания в положение **Off (Выкл)**.
- Выньте вилку сетевого шнура из розетки.

**Выполните очистку фильтров:**

1. Отсоедините шланг с задней стороны прибора.

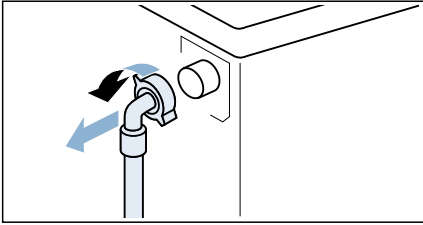

2. Извлеките фильтр с помощью плоскогубцев.

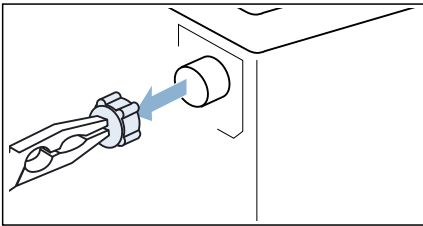

3. Прочистите фильтр небольшой щеткой.

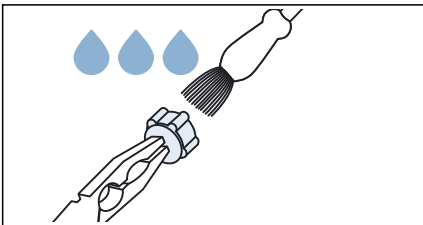

4. Подсоедините шланг и проверьте герметичность соединения.

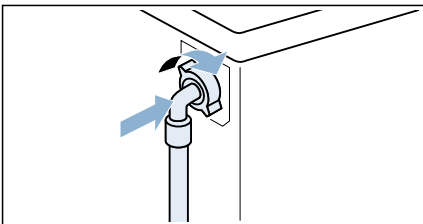

## Неисправности и способы их устранения

### Аварийная разблокировка

Например, в случае отключения электроэнергии или нарушения электроснабжения

Программа продолжит выполняться после возобновления подачи электроэнергии.

Однако, если необходимо извлечь белье, можно открыть дверцу прибора следующим образом:



#### Предупреждение

##### Опасность ошпаривания!

Во время стирки при высокой температуре существует риск ошпаривания при контакте с горячей водой и бельем.

По возможности дайте белью остыть.



#### Предупреждение

##### Опасность травмирования!

Не засовывайте руки во вращающийся барабан, так как это может стать причиной травм.

Не засовывайте руки в барабан, пока он еще вращается.

Дождитесь полной остановки барабана.

#### Внимание!

##### Ущерб в результате затопления!

Утечка воды может причинить ущерб.

Не открывайте дверцу загрузочного люка, если уровень воды видно через стекло люка.

1. Поверните программатор в положение **Off (Выкл)**. Выньте вилку сетевого шнура из розетки.

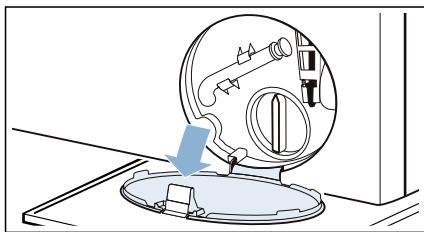

2. Откройте крышку отсека для сервисного обслуживания.



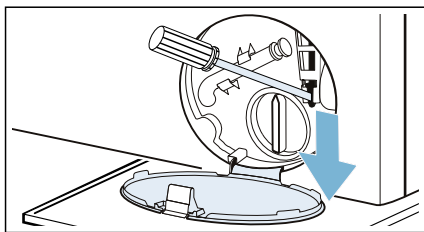

3. Слейте воду. → *Страница 43*
4. Оттяните устройство для аварийной разблокировки вниз и разблокируйте дверцу. После этого можно открыть дверцу.



## Информация на панели индикации

Дисплей	Причины/Способ устранения
<b>E:30</b>	Дверца не закрыта как следует. Закройте дверцу и перезапустите машину.
<b>E:10</b> 	<ul style="list-style-type: none"> <li>■ <b>Горит непрерывно</b> (нет подачи воды): водопроводный кран открыт? Фильтр в шланге подачи воды засорен? → "Фильтр в шланге подачи воды засорен" на страница 44 Шланг подачи воды согнут или пережат?</li> </ul>
 горит непрерывно	Активирована функция блокировки для безопасности детей – деактивируйте ее.
Символ  мигает	<p>Запустите программу <b>Drum Clean (Очистка барабана)</b> для очистки и ухода за барабаном и наружным баком.</p> <p><b>Указания</b></p> <ul style="list-style-type: none"> <li>■ Запустите программу без белья.</li> <li>■ Используйте стиральный порошок или моющее средство, содержащее отбеливатель. Для предотвращения пенообразования используйте половину количества моющего средства, рекомендованного производителем. Не используйте моющие средства, предназначенные для шерстяного или шелкового белья.</li> </ul>
<b>E:21</b>	<ul style="list-style-type: none"> <li>■ Сливная труба или сливной шланг засорены. Очистите сливную трубу и сливной шланг.</li> <li>■ Сливная труба или сливной шланг согнуты или пережаты. Убедитесь, что сливная труба и сливной шланг не согнуты и не пережаты.</li> <li>■ Откачивающий насос засорен. → "Откачивающий насос засорен" на страница 43</li> <li>■ Сливной шланг в сифоне засорен. → "Сливной шланг в сифоне засорен" на страница 44</li> <li>■ Сливной шланг подсоединен слишком высоко. Высота подсоединения сливного шланга не должна превышать 1 метр. → Страница 17</li> </ul>
<b>E:12</b>	Вода в основании для стока, прибор подтекает. Закройте водопроводный кран. Обратитесь в сервисный центр.
<b>E:11</b>	Проверьте место подключения шланга. Выключите прибор, проверьте и проложите сливной шланг другим образом, перезапустите программу.

## Неисправности и способы их устранения

Неисправности	Причины/Способ устранения
Утечка воды из прибора.	<ul style="list-style-type: none"> <li>■ Правильно подсоедините или замените сливной шланг.</li> <li>■ Подтяните резьбовое соединение шланга подачи воды.</li> </ul>
Дверца не открывается.	<ul style="list-style-type: none"> <li>■ Активировано                             <ul style="list-style-type: none"> <li>■ --- (Полоскание без слива = окончательный слив воды не выполняется) (в зависимости от модуля). Возобновите выполнение программы, выбрав  <b>Spin/Drain (Отжим/Слив)</b> и нажав кнопку  Start/Reload (Старт/Дозагрузка).</li> <li>■ Температура в барабане слишком высокая для открывания дверцы.</li> <li>■ Активирована функция блокировки. Остановлена ли программа?</li> <li>■ Слишком высокий уровень воды в барабане.</li> <li>■ Дверца открывается только с помощью аварийной разблокировки? → "Аварийная разблокировка" на страница 45</li> </ul> </li> </ul>
Прибор не заполняется водой. Моющее средство не смывается.	<ul style="list-style-type: none"> <li>■ Программа не запускается?</li> <li>■ Водопроводный кран открыт?</li> <li>■ Фильтр в шланге подачи воды засорен? → "Фильтр в шланге подачи воды засорен" на страница 44 <b>Указание:</b> При наличии дополнительного фильтра для воды (в зависимости от модели) проверьте его на загрязнение и при необходимости очистите → См. отдельную инструкцию по установке и очистке фильтра для воды.</li> <li>■ Шланг подачи воды согнут или пережат?</li> </ul>
Программа не запускается.	<ul style="list-style-type: none"> <li>■ Нажата кнопка  Start/Reload (Старт/Дозагрузка) или выбрано  <b>Finished in (Окончание через)?</b></li> <li>■ Дверца закрыта?</li> <li>■ Блокировка для безопасности детей активирована? Деактивируйте блокировку для безопасности детей.</li> </ul>
Программа запущена, и барабан вращается, но не заполняется водой.	<p>Это не является неисправностью - некоторые программы специально взвешивают белье и определяют объем загрузки после запуска программы, чтобы рассчитать оптимальное количество воды для стирки. После этого барабан начинает заполняться водой.</p>
Вода не сливается.	<ul style="list-style-type: none"> <li>■ Сливная труба или сливной шланг засорены. Очистите сливную трубу и сливной шланг.</li> <li>■ Сливная труба или сливной шланг согнуты или пережаты. Убедитесь, что сливная труба и сливной шланг не согнуты и не пережаты.</li> <li>■ Откачивающий насос заблокирован? → "Откачивающий насос засорен" на страница 43</li> <li>■ Сливной шланг в сифоне засорен? → "Сливной шланг в сифоне засорен" на страница 44</li> <li>■ Активировано                             <ul style="list-style-type: none"> <li>■ --- (Полоскание без слива = окончательный слив воды не выполняется) (в зависимости от модуля). Продолжите программу, выбрав  <b>Spin/Drain (Отжим/Слив)</b> и нажав  Start/Reload (Старт/Дозагрузка).</li> <li>■ Сливной шланг подсоединен слишком высоко. Высота подсоединения сливного шланга не должна превышать 1 метр. → Страница 17</li> </ul> </li> </ul>

Неисправности	Причины/Способ устранения
В барабане не видно воды.	Это не является неисправностью – уровень воды находится ниже зоны видимости.
В ячейку/ячейки залито неподходящее моющее средство/кондиционер.	Опорожните ячейку/ячейки, очистите ее (их) и залейте подходящее моющее средство. → "Опорожнение кюветы для моющего средства, очистка кюветы для моющего средства и корпуса" на страница 42
Моющее средство/кондиционер в ячейках загустели.	Опорожните ячейку/ячейки, очистите ее (их) и залейте подходящее моющее средство.
Из кюветы для моющих средств выходит пена.	Превышен объем моющего средства? Смешайте 1 столовую ложку кондиционера с ½ литра воды и залейте в ячейку II. (Не подходит для верхней, спортивной одежды и одежды с пуховым наполнителем!) Уменьшите количество моющего средства для следующего цикла стирки. Используйте имеющиеся в продаже моющие средства с низким пенообразованием и средства по уходу, подходящие для машины.
Снова большое количество пены.	Превышен объем моющего средства? При следующей стирке с такой же загрузкой добавляйте меньше моющего средства.
Моющее средство/кондиционер стекает с уплотнения и собирается на дверце или в складках резиновой манжеты.	В дозаторах слишком много моющего средства/кондиционера. Не заполняйте ячейки выше отметки <b>max. (макс.)</b> .
Результат отжима неудовлетворительный. Белье влажное/слишком влажное.	<ul style="list-style-type: none"> <li>■ Это не является неисправностью – система подавления дисбаланса при отжиге прервала цикл отжима из-за неравномерного распределения белья в барабане. Равномерно распределите мелкие и крупные предметы белья в барабане.</li> <li>■ Выбрана дополнительная установка программы <b>Night Wash (Ночная программа)</b> или программа <b>Night Wash (Ночная программа)</b> (в зависимости от модели)?</li> <li>■ Выбрано слишком низкое число оборотов?</li> </ul>
Цикл отжима запускается несколько раз.	Это не является неисправностью – система контроля дисбаланса равномерно распределяет белье.
Программа выполняется дольше, чем обычно.	<ul style="list-style-type: none"> <li>■ Это не является неисправностью – многократно распределяя белье внутри барабана, система контроля компенсирует дисбаланс.</li> <li>■ Это не является неисправностью – активирована система контроля пенообразования – включается дополнительный цикл полоскания.</li> </ul>
Продолжительность программы изменяется во время цикла стирки/сушки.	Это не является неисправностью – выполнение программы приводится в соответствии с процессом стирки/сушки. В результате может измениться индикация времени выполнения программы, отображаемая на дисплее.

Неисправности	Причины/Способ устранения
Запах, пятна в приборе.	<p>Запустите программу <b>Drum Clean (Очистка барабана)</b>.</p> <p>Добавьте стиральный порошок или моющее средство, содержащее отбеливатель.</p> <p><b>Указание:</b> Для предотвращения пенообразования используйте половину количества моющего средства, рекомендованного производителем. Не используйте моющие средства, предназначенные для шерстяного или шелкового белья.</p>
Громкий шум, вибрация и перемещение прибора во время отжима.	<ul style="list-style-type: none"> <li>■ Машина стоит ровно? → <i>"Выравнивание" на страница 20</i></li> <li>■ Ножки прибора зафиксированы? Зафиксируйте ножки прибора.</li> <li>■ Транспортировочные крепления сняты? → <i>"Снятие транспортных болтов" на страница 16</i></li> </ul>
Во время работы прибора лампочки на панели индикации не горят.	<ul style="list-style-type: none"> <li>■ Нарушена подача электроэнергии?</li> <li>■ Сработали предохранители? Включите/замените предохранители.</li> <li>■ В случае повторного возникновения неисправности вызовите специалиста сервисной службы.</li> </ul>
На белье осталось моющее средство.	<ul style="list-style-type: none"> <li>■ В состав некоторых бесфосфатных моющих средств входят нерастворимые в воде вещества.</li> <li>■ Выберите программу <b>Rinse (Полоскание)</b>  или по окончании стирки очистите белье щеткой.</li> </ul>
Ворс на белье.	<p>Запустите программу <b>Drum Clean (Очистка барабана)</b> без белья и моющего средства для удаления ворса, скопившегося внутри барабана во время предыдущего цикла сушки.</p>
Сильные заломы на белье.	<ul style="list-style-type: none"> <li>■ Ткани сминаются, если превышен максимальный объем загрузки или выбрана программа, не соответствующая данному типу ткани. Всю необходимую информацию можно найти в таблице обзора программ.</li> <li>■ Вынимайте белье непосредственно по окончании сушки. Если оставить белье в барабане, на нем могут образоваться складки.</li> </ul>
<p>Если вы не можете устранить неисправность самостоятельно (после поворота программатора в положение <b>Off (Выкл)</b> и повторного включения) или если требуется ремонт:</p> <ul style="list-style-type: none"> <li>■ Поверните программатор в положение <b>Off (Выкл)</b>. Выньте вилку сетевого шнура из розетки.</li> <li>■ Закройте водопроводный кран и вызовите специалиста сервисной службы.</li> </ul>	



## Послепродажное обслуживание

Если вы не можете устранить неисправность самостоятельно (→ "Неисправности и способы их устранения" на страница 45), обратитесь в сервисную службу.

Мы обязательно найдем решение, которое позволит избежать ненужных визитов мастера.

Сообщите специалисту сервисной службы номер изделия (номер E) и заводской номер (номер FD) прибора.

E-Nr. \_\_\_\_\_ FD \_\_\_\_\_

Номер E    Номер изделия  
FD        Номер изделия

Эту информацию можно найти (в зависимости от модели):

- С внутренней стороны дверцы загрузочного люка
- На задней стороне прибора

### **Доверьтесь опыту производителя.**

Свяжитесь с нами. Тогда вы будете уверены, что ремонт осуществляется квалифицированными специалистами и с использованием оригинальных запчастей.



## Нормы расхода

Рекомендуемый режим стирки для одежды со средней степенью загрязнения при номинальном объеме загрузки, используемый для оценки указанной модели согласно Схеме маркировки эффективности использования воды (MWELS): **Cottons Eco (Хлопок Эко) @ 60 °C (1200/1400 об/мин\*)**.

Расход энергии и воды, продолжительность программы и остаточная влажность для основных программ стирки.

Программа	Объем загрузки	Расход энергии*	Расход воды*	Продолжительность программы*
<b>Стирка:</b>				
<b>Cottons (Хлопок) 40 °C</b>	8,0/7,0 кг	0,768 кВт*ч	71 л	1:30 ч
<b>Cottons Eco (Хлопок Эко) 60 °C</b>	8,0/7,0 кг	0,32 кВт*ч	36 л	2:15 ч
<b>Mix (Смешанное бельё) 40 °C</b>	8,0/7,0 кг	0,754 кВт*ч	71 л	1:22 ч
<b>Easy Care (Синтетика) 40 °C</b>	4,0 кг	0,529 кВт*ч	55 л	1:27 ч
<b>Delicate/Silk (Тонкое бельё/Шелк) 30 °C</b>	2,0 кг	0,254 кВт*ч	50 л	0:50 ч
<b>Wool (Шерсть) 30 °C</b>	2,0 кг	0,41 кВт*ч	60 л	1:00 ч

\* Значения, определяемые в соответствии с действующим стандартом IEC60456. В зависимости от модели.

\*\* Фактические значения могут отличаться от указанных в зависимости от давления и жесткости воды, температуры подаваемой воды, температуры окружающей среды, типа, количества и степени загрязненности белья, используемого моющего средства, перепадов напряжения в электрической сети и выбранных дополнительных функций.

Испытания стиральной машины в рабочих условиях для маркировки уровня потребления энергии ЕС в соответствии с EN50229 проводятся при определенном объеме загрузки для программы Cottons (Хлопок) 60 °C + eco (Эко).



## Технические характеристики

### Размеры:

850 мм x 595 мм x 470 мм  
(ширина x глубина x высота)

### Масса:

65 кг

### Подключение к электросети:

Номинальное напряжение 220-240 В,  
50 Гц

Минимальный класс защиты (IP) 10A

Номинальная мощность 1900 Вт

### Давление воды:

100-1000 кПа (1-10 бар)



## Гарантия на систему Aqua-stop

### Только для приборов с системой Aqua-Stop

В дополнение к претензиям по гарантии продавцу согласно договору купли-продажи в дополнение к нашей гарантии на прибор мы несем ответственность за повреждения при следующих условиях:

1. Если протечка вызвана неисправностью системы Aqua-Stop, мы компенсируем затраты по ее устранению для частных лиц.
2. Действие гарантии охватывает весь срок службы прибора.
3. Обязательным условием для удовлетворения любых гарантийных требований являются правильная установка и подключение прибора, оснащенного системой Aqua-Stop, в соответствии с нашими инструкциями, а также использование правильно подогнанного удлинителя Aqua-Stop (оригинальные принадлежности).  
Действие гарантии не распространяется на поврежденные шланги и фитинги, расположенные между водопроводным краном и системой Aqua-Stop.
4. Приборы, оснащенные системой Aqua-Stop, не требуют постоянного присмотра во время работы. Также нет необходимости закрывать водопроводный кран по окончании работы.  
Водопроводный кран необходимо закрывать только в случае длительного отсутствия, например, на время отпуска на несколько недель.







## Благодарим за выбор бытовой техники Bosch!

Зарегистрируйте свой новый прибор на MyBosch прямо сейчас и получите следующие преимущества:

- **Полезные советы по использованию вашего прибора**
- **Возможности расширения гарантии**
- **Скидки на принадлежности и запасные части**
- **Руководство по эксплуатации в электронном виде, чтобы все данные о приборе были под рукой**
- **Быстрый доступ к Службе сервиса бытовой техники Bosch**

Бесплатная удобная регистрация, в том числе с мобильных телефонов

[www.bosch-home.com/welcom](http://www.bosch-home.com/welcom)

**BOSCH**  
HOME APPLIANCES  
**SERVICE**

## Нужна помощь? Вы найдете ее здесь.

Обращайтесь, когда нужны советы экспертов Bosch, помощь в решении проблем или ремонт бытовой техники.

Компания Bosch поможет вам справиться с техническими сложностями и окажет всестороннюю поддержку:

[www.bosch-home.com/service](http://www.bosch-home.com/service)

Контактная информация по всем странам в приложенном перечне центров сервисного обслуживания.

**Robert Bosch Hausgeräte GmbH**

Carl-Wery-Straße 34

81739 München, GERMANY

[www.bosch-home.com](http://www.bosch-home.com)



**9001886264**

(0308023) ru