



BOSCH

Sensixx'x DI90 MotorSteam

de **Gebrauchsanleitung**
en **Operating instructions**
fr **Notice d'utilisation**
it **Istruzioni per l'uso**
nl **Gebruiksaanwijzing**
da **Brugsanvisning**
no **Bruksanvisning**

sv **Bruksanvisning**
fi **Käyttöohjeet**
es **Instrucciones de uso**
pt **Instruções de serviço**
el **Οδηγος χρήσεω.**
tr **Kullanma talimatı**
pl **Instrukcja obsługi**

hu **Használati utasítások**
uk **Інструкція з
використання**
ru **Инструкции
по эксплуатации**
ro **Instrucțiuni de folosire**
ar **إرشادات التشغيل**

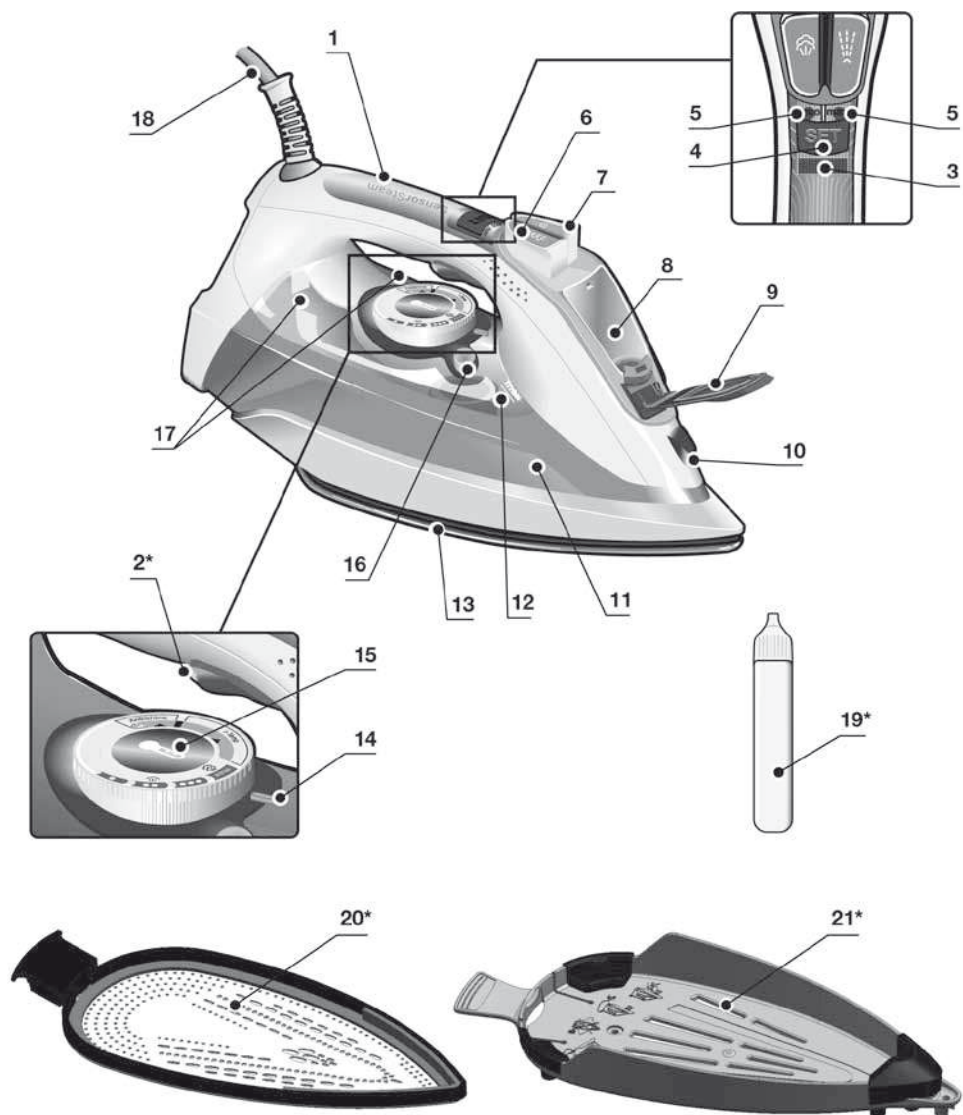

1



2

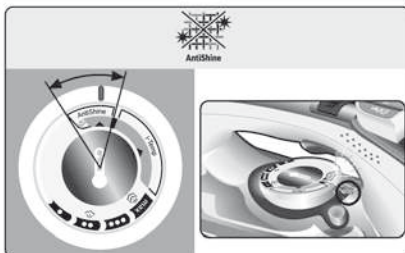
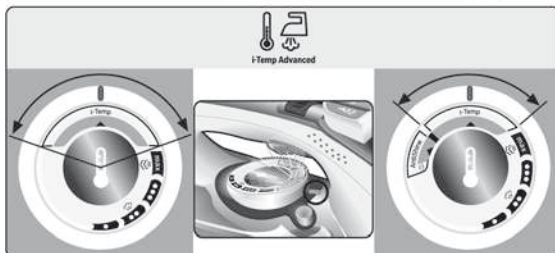
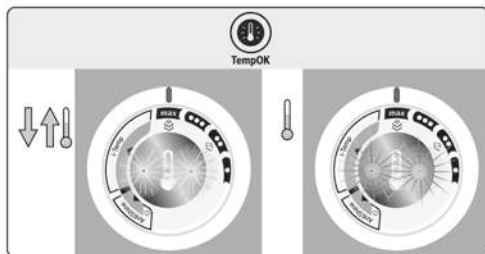
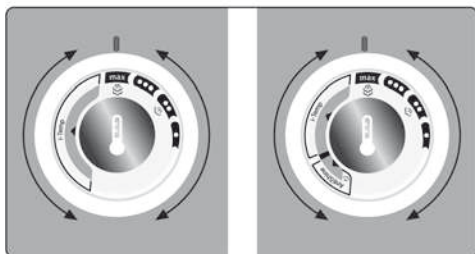

3

eco max

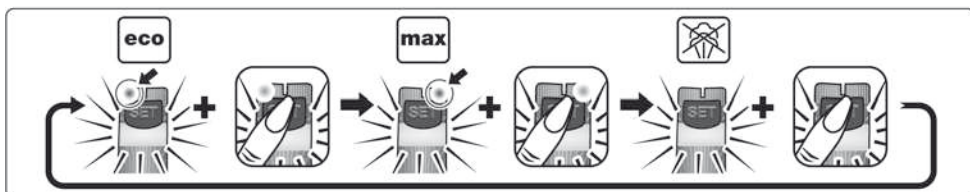
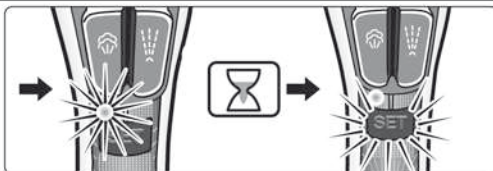
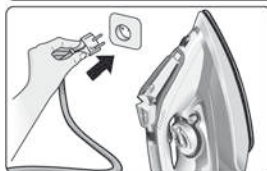

4

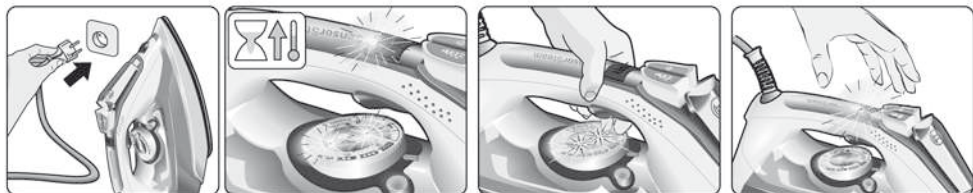

5



6

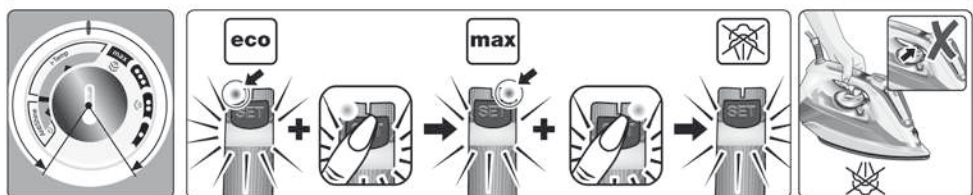

7



8



shot

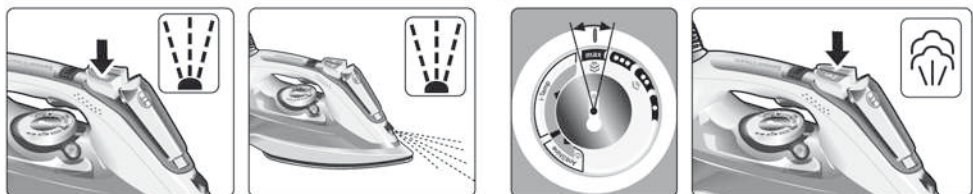

Index

DEUTSCH	6
ENGLISH	16
FRANÇAISE	25
ITALIANO	35
NEDERLANDS	44
DANSK	54
NORSK	63
SVENSKA	72
SUOMI	81
ESPAÑOL	90
PORTUGUÊS	100
ΕΛΛΗΝΙΚΑ	110
TÜRK	120
POLSKI	129
MAGYAR	138
УКРАЇНСЬКА	147
РУССКИЙ	157
ROMÂN	167
العربية	185

DEUTSCH
ESPAÑOL

ENGLISH
PORTUGUÊS

FRANÇAISE
ΕΛΛΗΝΙΚΑ

ITALIANO
TÜRK

NEDERLANDS
POLSKI

DANSK
MAGYAR

NORSK
УКРАЇНСЬКА

SVENSKA
РУССКИЙ

SUOMI
ROMÂN

العربية

Vielen Dank, dass Sie sich für den DI90-Kompakt-Dampfgenerator von Bosch entschieden haben.

Das Bügeleisen ist ein kompakter Dampfgenerator. Das Wasser wird mit einer speziellen Pumpe in die Dampfkammer gepumpt. Die Dampfmenge beim Bügeln ist höher als bei herkömmlichen Bügeleisen, daher ist die Dampfleistung weitaus effizienter. Im Allgemeinen empfiehlt es sich, das Gerät in der „eco“-Einstellung zu verwenden.

Lesen Sie sich die Bedienungsanleitung für das Gerät sorgfältig durch und bewahren Sie sie zum späteren Nachschlagen auf.

Lassen Sie die erste Seite der Anleitung aufgeschlagen, denn sie wird Ihnen helfen, die Funktionsweise des Geräts zu verstehen. Dieses Gerät entspricht den internationalen Sicherheitsnormen.

Dieses Gerät ist ausschließlich für den häuslichen Gebrauch vorgesehen, eine gewerbliche Anwendung ist somit ausgeschlossen.

Benutzen Sie dieses Gerät nur zu den vorgesehenen Zwecken, d.h. als Bügeleisen. Die Verwendung zu anderen Zwecken ist unsachgemäß und gefährlich. Der Hersteller haftet nicht für Schäden, die auf eine unsachgemäße und falsche Benutzung zurückzuführen sind.

Allgemeine Sicherheitshinweise

- Lassen Sie das Gerät nicht unbeaufsichtigt, solange es ans Netz angeschlossen ist.
- Stecken Sie das Gerät aus, bevor Sie es mit Wasser füllen oder restliches Wasser nach Gebrauch ausgießen.
- Das Gerät muss auf einer stabilen Unterlage benutzt und abgestellt werden.
- Wenn Sie es in die Halterung setzen, achten Sie darauf, dass es auf einer stabilen Unterlage steht.
- Benutzen Sie das Gerät nicht, wenn es heruntergefallen ist, sichtbare Beschädigungen aufweist oder Wasser austritt. In diesen Fällen muss es von einem zugelassenen technischen Kundendienst überprüft werden, bevor Sie es erneut benutzen.
- Damit gefährliche Situationen vermieden werden, dürfen alle am Gerät eventuell anfallenden Reparaturarbeiten, z B. Austausch eines fehlerhaften Netzkabels, nur durch qualifiziertes Personal eines autorisierten technischen Kundendienstes vorgenommen werden.
- Dieses Gerät darf von Kindern ab 8 Jahren benutzt werden. Außerdem dürfen es unter bestimmten Voraussetzungen Menschen mit verminderten körperlichen, sensorischen oder geistigen Fähigkeiten und mangelnder Erfahrung sowie fehlenden Kenntnissen in seinem Gebrauch anwenden: Sie müssen bei der Nutzung beaufsichtigt werden oder in dem sicheren Umgang mit dem Gerät unterwiesen worden sein und die damit verbundenen Gefahren verstehen. Kinder sollten nicht mit dem Gerät spielen. Reinigungs- und Instandhaltungstätigkeiten sollten Kinder nicht ohne Beaufsichtigung durchführen.
- Halten Sie das Bügeleisen und sein Kabel fern von Kindern unter 8 Jahren, wenn es an eine Stromquelle angeschlossen ist oder noch abkühlt.
-  **VORSICHT! Heiße Oberfläche!**
Die Oberfläche wird während der Benutzung heiß.

Wichtige Warnhinweise.

- Dieses Gerät erreicht hohe Temperaturen und erzeugt während des Betriebs Dampf. Durch eine unsachgemäße Verwendung kann es zu Verbrühungen oder Verbrennungen kommen.
 - Die Bügeleisensole niemals berühren! Das Bügeleisen stets am Griff festhalten.
 - Das Stromkabel niemals über den Tisch oder das Bügelbrett hängen, anderenfalls wäre das Gerät vor dem Herunterfallen nicht geschützt.
 - Kleidungsstücke nicht während des Bügelns tragen!
 - Den Dampf niemals gegen Personen oder Tiere richten!
- Das Stromkabel darf nicht mit scharfen Kanten oder der heißen Bügeleisensole in Berührung kommen.
- Das Bügeleisen darf niemals mit heißer Bügeleisensole waagrecht abgestellt werden. Immer in einer aufrechten Position aufbewahren.
- Das Gerät während des Betriebs nicht mit feuchten Händen berühren.
- Bevor Sie das Gerät ans Netz anschließen, vergewissern Sie sich bitte, dass die Netzspannung mit den Angaben auf dem Typenschild übereinstimmt.
- Dieses Gerät muss an einen geerdeten Anschluss angeschlossen werden. Wenn Sie ein Verlängerungskabel benutzen, achten Sie bitte darauf, dass dieses über eine bipolare 16-A-Steckverbindung mit Erdungsanschluss verfügt.
- Wenn die Sicherung durchbrennt, wird das Gerät unbenutzbar. Um es wieder normal benutzen zu können, bringen Sie es bitte zur Reparatur zu einem zugelassenen technischen Kundendienst.
- Unter ungünstigen Umständen kann es im elektrischen Versorgungsnetz zu Spannungsschwankungen und zum Flackern des Lichts kommen. Damit dies vermieden wird, empfehlen wir das Gerät an einem Netz mit einer Impedanz von maximal 0.27Ω zu betreiben. Für detaillierte Informationen wenden Sie sich bitte an Ihren Netzbetreiber.
- Unter besonderen Umwelteinflüssen kann eine gewisse Instabilität auftreten.
- Halten Sie das Gerät zum Auffüllen des Wassertanks nicht unter den Wasserhahn.
- Das Gerät nach jedem Gebrauch oder bei einem vermuteten Fehler von der Stromversorgung trennen.
- Ziehen Sie den Stecker nicht am Kabel aus der Steckdose.
- Tauchen Sie das Bügeleisen oder den Dampfbehälter nicht in Wasser oder andere Flüssigkeiten.
- Schützen Sie das Gerät vor Witterungseinflüssen (Regen, Sonne, Frost etc.).
- Während der Dampf ausgestoßen wird, macht das Bügeleisen Pumpgeräusche. Das ist normal und zeigt an, dass Wasser in die Dampfkammer gepumpt wird.

Beschreibung

- | | |
|--|--|
| <ol style="list-style-type: none"> 1. Griff mit Kontaktsensor 2. Dampfaktivierungsknopf* 3. „SensorSteam“-Lampe (helles Licht) 4. Auswahlknopf zur Dampfeinstellung (SET) 5. Anzeigelampe für die Dampfeinstellung
Grün = eco
Rot = max 6. Dampfstoßknopf 7. Sprühknopf 8. Wassereinfüllöffnung 9. Deckel der Einfüllöffnung 10. Sprühdüse | <ol style="list-style-type: none"> 11. Wassertank 12. Markierung für maximalen Füllstand 13. Bügeleisensole 14. Temperaturindex 15. Temperaturregler mit „TempOK“-Anzeige 16. „Calc'nClean“-Knopf 17. Motorbeleuchtung 18. Stromkabel 19. Entkalkungsflüssigkeit* 20. „TextileProtect“-Textilschutzsohle* 21. „StoreProtect“-Schutzhalterung* |
|--|--|

* Abhängig vom Modell

Vorbereitung



Entfernen Sie Aufkleber und Schutzfolie von der Bügeleisensole (13).

Für die Einzelheiten der folgenden Schritte sehen Sie sich bitte die entsprechenden Kapitel dieser Gebrauchsanweisung an.

1. Bei nicht angeschlossenem Bügeleisen befüllen Sie den Wassertank (11) des Geräts mit Leitungswasser und stellen Sie den Temperaturregler (15) auf "max".

2. Schließen Sie das Gerät ans Netz an.



Während die Bügeleisensole sich erhitzt oder abkühlt, bis die eingestellte Temperatur erreicht ist, blinkt das Lämpchen innerhalb des Temperaturwählers. Sobald die eingestellte Temperatur erreicht ist, hört das Lämpchen auf zu blinken und leuchten dauerhaft.

3. Das grüne Licht (5) leuchtet auf. Berühren Sie den Griff (1) und stellen Sie die Dampfregulierung auf die Position "max".

4. Halten Sie das Bügeleisen waagrecht und drücken Sie mehrmals den Dampfstoßknopf (6). Etwaige Rückstände sollten jetzt aus der Bügeleisensole (13) entweichen.



Wenn Sie die Dampffunktion zum ersten Mal benutzen, sprühen Sie den Dampf nicht auf die Wäsche, denn es könnte sich noch Rückstände im Dampfspeicher befinden.



Falls erforderlich, reinigen Sie die Bügeleisensole sorgfältig mit einem trockenen, mehrmals gefalteten Baumwolltuch.



Wenn Ihr neues Bügeleisen zum ersten Mal angeschaltet ist, kann es sein, dass Geruch entsteht und das Gerät etwas Rauch und einige Partikel abgibt. Dies endet nach kurzer Zeit.

1

Den Wassertank füllen



Ziehen Sie den Stecker des Bügeleisens heraus!

1. Öffnen Sie den Deckel der Einfüllöffnung (9).



Füllen Sie den Wassertank niemals über die Markierung für den maximalen Füllstand (12).

2. Schließen Sie den Deckel der Einfüllöffnung. Verwenden Sie nur sauberes Leitungswasser, ohne jegliche Beimischungen. Der Zusatz anderer Flüssigkeiten (sofern sie nicht von Bosch empfohlen werden) wie Parfüm beschädigen das Gerät.



Für Schäden, die durch die erwähnten Produkte entstehen, wird keine Garantie übernommen.



Verwenden Sie kein Kondenswasser aus Wäschetrocknern, Klimaanlage oder Ähnlichem. Das Gerät ist für die Verwendung mit normalem Leitungswasser vorgesehen.



Um die optimale Dampffunktion zu verlängern, mischen Sie Leitungswasser 1 : 1 mit destilliertem Wasser. Falls das Leitungswasser Ihrer Region sehr hart ist, mischen Sie Leitungswasser und destilliertes Wasser 1 : 2.

Die Wasserhärte erfahren Sie bei Ihrem regionalen Wasserversorger.

2

Einstellung der Temperatur



Der Temperaturregler (15) regelt die Temperatur der Bügeleisensole (13).



Überprüfen Sie die Temperaturangaben auf dem Pflegehinweis des Kleidungsstückes, das Sie bügeln.

1. Stellen Sie den Temperaturregler (15) auf die entsprechende Stufe, die Sie auf dem Temperaturindex (14) des Bügeleisens finden:

Temperatur-einstellung	Geeignet für:
•	Synthetik
••	Seide/wolle
•••	Baumwolle
max	Leinen
i-Temp Advanced*	Jede Art von Textilien die gebügelt werden kann.
AntiShine*	Dunkle und empfindliche Stoffe. Reduziert das Risiko, dass Glanzstellen entstehen.

* Abhängig vom Modell.

„TempOK“-Anzeige



i Während die Bügeleisensole auf die eingestellte Temperatur aufwärmt oder abkühlt, blinken die „TempOK“-Lampen des Temperaturreglers (15). Sobald die eingestellte Temperatur erreicht ist, hören die Lampen auf zu blinken und leuchten dauerhaft.



„i-Temp Advanced“-Funktion

(Abhängig vom Modell)

Dieser Kompakt-Dampfgenerator verfügt über eine einzigartige „i-Temp Advanced“-Funktion. Bei Auswahl dieser Funktion wird automatisch eine Kombination aus Temperatur und Dampfmenge eingestellt, die für alle bügelbaren Kleidungsstücke geeignet ist.

i Die „i-Temp Advanced“-Funktion verhindert Beschädigungen an Kleidungsstücken aufgrund falscher Temperatureinstellung.

i Die Funktion „i-Temp Advanced“ ist nicht für Textilien geeignet, die nicht gebügelt werden dürfen. Bitte beachten Sie die Angaben auf dem Pflegeetikett oder bügeln Sie probeweise nur einen Teil des Kleidungsstücks, der normalerweise nicht sichtbar ist.

Wenn die „i-Temp Advanced“-Funktion eingestellt ist, leuchtet das blaue Lämpchen innerhalb des Temperaturwählers.



„AntiShine“-Funktion

(Abhängig vom Modell)

Dieser Kompakt-Dampfgenerator verfügt über eine einzigartige „AntiShine“-Funktion.

i Wenn diese Funktion eingestellt ist, wird das Risiko von glänzenden Bügelflecken auf Ihren Kleidungsstücken gesenkt.

Wenn die „AntiShine“-Funktion eingestellt ist, leuchtet das blaue Lämpchen innerhalb des Temperaturwählers.

Tipps fürs Bügeln :

- Sortieren Sie Ihre Kleidungsstücke nach Pflegeetikett. Beginnen Sie immer mit den Kleidungsstücken, die mit der niedrigsten Temperatur gebügelt werden müssen.
- Wenn Sie unsicher sind, aus welchem Material Ihr Kleidungsstück besteht, stellen Sie die Funktion „i-Temp Advanced“ ein.

- Um Glanzbildung auf dunklen oder feinen Kleidungsstücken, z.B. aus Seide, Wolle oder Synthetik, zu verhindern, wählen Sie die „AntiShine“-Funktion.
- Wenn Sie erst mit einer hohen Temperatur bügeln und anschließend eine niedrigere Temperatur einstellen, kann es eine Weile dauern, bis die Bügeleisensole abgekühlt ist. Um die Abkühlphase zu beschleunigen, drücken Sie den Dampfstoßknopf (6) oder den Dampfaktivierungsknopf (2*).

3

Einstellung der Dampfmenge



i Ihr Bügeleisen verfügt über einen Auswahlknopf zur DampfEinstellung (4) und Anzeigelampen (5) die die DampfEinstellung entsprechend der unten stehenden Tabelle anzeigen:

Dampfeinstellung	eco	max	Dampf aus
Anzeigelampen	Grün	Rot	Aus

Dampf erzeugen Sie durch Anfassen des Griffes (1) oder Drücken des Dampfaktivierungsknopfes (2*).

i Wenn der „eco“-Dampfmodus ausgewählt ist, wird der Energieverbrauch des Gerätes durch Senkung des Strom- und Wasserverbrauchs reduziert. Für die meisten Kleidungsstücke erzielen Sie hiermit ein gutes Bügelergebnis.

1. Die Dampfeinstellung kann durch Drücken des Auswahlknopfes zur Dampfeinstellung (4) verändert werden. Das Bügeleisen durchläuft den folgenden Zyklus.

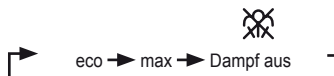

4

„SensorSteam“



Die Funktion „SensorSteam“ schaltet das Gerät automatisch ab, sobald Sie den Griff des Bügeleisens loslassen, und sorgt so für mehr Sicherheit und einen geringeren Energieverbrauch.

- Aufheizphase:** Nachdem Sie das Gerät an die Stromversorgung angeschlossen haben, wird diese Funktion deaktiviert, bis das Bügeleisen die eingestellte Temperatur erreicht hat.
- Nach der Aufwärmphase hören die „TempOK“-Lampen des Temperaturreglers (15) auf zu blinken und es wird automatisch die „eco“-Einstellung ausgewählt.
- Wenn Sie den Griff (1) des Bügeleisens berühren, hört die „SensorSteam“-Kontrolllampe (5) auf zu blinken und das Bügeleisen schaltet sich automatisch ein.
- Unmittelbar nachdem Sie den Griff des Bügeleisens loslassen, fängt die „SensorSteam“-Kontrolllampe wieder an zu blinken und zeigt damit an, dass sich das Bügeleisen gleich abschalten wird.
- Sobald Sie den Griff des Bügeleisens wieder festhalten, stellt sich das Bügeleisen automatisch an und beginnt sich erneut aufzuheizen.

Wenn das Bügeleisen länger als acht Minuten nicht benutzt und der Griff anschließend kurz oder dauerhaft berührt wird, **beginnt die anfängliche Aufwärmphase erneut.**

5

Bügeln mit Dampf



Die Dampfeinstellung regelt die **Dampfmenge, die beim Bügeln erzeugt wird (siehe Abschnitt „Einstellung der Dampfmenge“).**

Dampf kann auf zwei Arten erzeugt werden.

A. Kontinuierliche Dampferzeugung:

- Stellen Sie den Dampf auf „eco“ oder „max“.
- Fassen Sie den Griff an (1).

B. Dampf nach Bedarf*:



(nur bei Modellen mit **Dampfaktivierungsknopf**)

- Stellen Sie den Dampf auf um die kontinuierliche Dampferzeugung abzustellen,

während Sie den Griff (1) anfassen. Bei dieser Einstellung kann Dampf nur erzeugt werden, wenn Sie den Dampfaktivierungsknopf (2*) unter dem Griff drücken.

- Drücken Sie den Dampfaktivierungsknopf.



Während die Pumpe arbeitet, leuchten die Motorlampen (17) im Inneren des Wassertanks.



Wichtiger Hinweis:

Dampf wird nur dann erzeugt, wenn der Temperaturregler (15) auf die Dampfsymbole - zwischen „••“ und „max“ eingestellt ist. Je nach eingestellter Temperatur wird die Dampfmenge automatisch reguliert.



Tip: Führen Sie für ein besseres Bügelergebnis die letzten Striche mit dem Bügeleisen ohne Dampf aus, um das Kleidungsstück zu trocknen.

6

Bügeln ohne Dampf



Das Gerät kann auch zum **Trocknenbügeln verwendet werden.**

- Fassen Sie den Griff (1) an und stellen Sie die Dampfeinstellung auf .
- Der Temperaturregler (15) stellt die Temperatur der Bügeleisensole (13) ein. Wählen Sie mit dem Temperaturindex (14) die entsprechende Position und stellen Sie sie ein.
Wählen Sie die geeignete Temperatur für das zu bügelnde Material (siehe Abschnitt „Einstellung der Temperatur“).
- Während Sie bügeln, drücken Sie nicht den Dampfaktivierungsknopf (2*).

7

Sprühen



Hiermit können Sie **hartnäckige Knitterfalten beseitigen.**



Beim Bügeln von Seide sollte die Sprühfunktion nicht verwendet werden, da Flecken entstehen können.

- Wählen Sie die geeignete Temperatur für das zu bügelnde Material (siehe Abschnitt „Einstellung der Temperatur“).
- Drücken Sie den Sprühknopf (7), um das Wasser aus der Sprühdüse (10) auf das Kleidungsstück zu sprühen.

8 Dampfstoß



Hiermit können Sie hartnäckige Knitterfalten beseitigen oder Bügelfalten und sonstige Falten glattbügeln.

1. Stellen Sie den Temperaturregler (15) auf „max“.
2. Drücken Sie den Dampfstoßknopf (6) auf dem Griff mehrmals in Abständen von fünf Sekunden.

9 Vertikal Dampf



Hiermit können Sie Falten aus hängenden Stoffen, Vorhängen etc. entfernen.

Bügeln Sie die Kleidung nicht, während sie getragen wird!

Sprühen oder richten Sie den Dampf niemals auf Personen oder Tiere.

1. Stellen Sie den Temperaturregler (15) auf „max“.
2. Kleidungsstück auf einen Bügel hängen.
3. Verwenden Sie das Bügeleisen in aufrechter Position mit einem Abstand von 10 cm und drücken Sie mehrmals hintereinander den Dampfstoßknopf (6). Die Pause zwischen zwei Dampfstoßen sollte mindesten 5 Sekunden betragen.

10 Mehrfachentkalkung



Je nach Modell ist diese Reihe mit folgenden „AntiCalc“-Entkalkungsfunktionen ausgestattet.

A. „self-clean“ (Selbstreinigung)

Der Selbstreinigungsfilter zwischen Wassertank und Pumpe verhindert, dass Kalk die Dampferzeugung beeinträchtigt, so dass eine optimale Dampfproduktion gewährleistet ist.

B. „anti-calc“

Die Antikalk-Patrone dient dazu, die Kalkablagerung während des Dampfbügelns zu reduzieren und damit die Lebensdauer Ihres Bügeleisens zu verlängern. Die Antikalk-Patrone kann jedoch den natürlichen Prozess der Kalkablagerung nicht vollständig verhindern.

C. „Calc'nClean“

Die „Calc'nClean“-Funktion trägt dazu bei, Kalkpartikel aus der Dampfkammer zu entfernen. Nutzen Sie diese Funktion

ungefähr alle zwei Wochen, wenn das Wasser in Ihrer Region sehr hart ist.

Gehen Sie wie folgt vor:

1. Trennen Sie das Bügeleisen von der Stromversorgung und füllen Sie den Wassertank (11) mit Wasser.
 2. Stellen Sie den Temperaturregler (15) auf die Position „max“ und stecken Sie das Stromkabel in die Steckdose.
- Nach der erforderlichen Aufwärmphase hören die „TempOK“-Lampen des Temperaturreglers (15) auf zu blinken. Trennen Sie das Bügeleisen dann von der Stromversorgung (**sehr wichtig!**).
3. Halten Sie das Bügeleisen über ein Waschbecken. Drücken Sie den „Calc'nClean“-Knopf (16) und schütteln Sie das Bügeleisen so lange, bis ca. ein Drittel der Kapazität des Wassertanks verdampft ist. Kochendes Wasser und Dampf treten zusammen mit eventuell vorhandenen Kalkablagerungen aus.
 4. Den Knopf „Calc'nClean“ freigeben und das Bügeleisen einige Minuten lang schwenken.
 5. Schritte 3 und 4 wiederholen, bis der leer ist. Anschließend das Bügeleisen wieder einstecken, bis das restliche Wasser verdampft ist.

Drücken Sie noch mehrmals hintereinander den „Calc'nClean“-Knopf, um das Ventil zu reinigen.

6. Bügeleisen ausstecken und die Bügelsohle (13) abkühlen lassen. Bügelsohle nur mit einem feuchten Tuch abwischen.

D. „Calc'nClean“ mit Entkalkerflüssigkeit

Für eine gründliche Entkalkung wird die speziell von Bosch entwickelte Entkalkerflüssigkeit empfohlen.

Dieser Vorgang sollte alle 3 Monate wiederholt werden.

- Wassertank (11) mit einer Mischung aus Leitungswasser und einer Maßeinheit (25 ml) Entkalkerflüssigkeit (19*) füllen.
- Anschließend den weiter oben in „Calc'nClean“ beschriebenen Vorgang befolgen (Schritte 2 bis 6)

Die Entkalkerflüssigkeit ist bei unserem Kundendienst oder im Fachhandel erhältlich:

Zubehörnummer
(Kundendienst)

Name des Zubehörs
(Fachhandel)

311144

TDZ1101

11 Antitropfsystem



DripStop



Wenn der Temperaturregler (15) zu niedrig eingestellt ist (unter „••“), wird der Dampf automatisch abgeschaltet, so dass kein Wasser aus der Bügeleisensohle (13) tropfen kann.

12 Textilschutzsohle



TextileProtect

(abhängig vom Modell)

Die Textilschutzsohle „TextileProtect“ (20*) ermöglicht das schonende Dampf bügeln feiner Kleidungsstücke, ohne dass diese beschädigt werden.



Durch die Verwendung des Textilschutzes vermeidet man glänzende Flecken auf dunklen Stoffen



Es wird empfohlen, zunächst einen kleinen Teil auf der Stoffrückseite zur Überprüfung zu bügeln, ob die gewünschte Bügelwirkung erzielt wird.

1. Um die Textilschutzsohle am Bügeleisen zu befestigen, schieben Sie bitte die Spitze des Bügeleisens in die Spitze der Schutzsohle und drücken Sie dann den hinteren Teil der Schutzsohle an, bis ein „Klicken“ zu vernehmen ist.
2. Zum Abnehmen der Schutzsohle ziehen Sie bitte an dem hinteren Häkchen und nehmen Sie dann das Bügeleisen aus der Sohle.

Die geeignete Textilschutzsohle kann entweder über den Kundendienst oder im Fachhandel bezogen werden:

Zubehörnummer
(Kundendienst)

575494

Name des Zubehörs
(Fachhandel)

TDZ1550

13 „StoreProtect“- Schutzhalterung



StoreProtect

(Abhängig vom Modell)



Die „StoreProtect“-Schutzhalterung (21*) ermöglicht die sofortige und sichere Aufbewahrung des Bügeleisens selbst mit heißer Bügeleisensohle.



Verwenden Sie die Halterung niemals während des Bügelns oder wenn das Bügeleisen noch an die Stromversorgung angeschlossen ist!

1. Trennen Sie das Bügeleisen von der Stromversorgung, leeren Sie den Wassertank und stellen Sie das Bügeleisen anschließend in die Schutzhalterung.



Berühren Sie die Schutzhalterung nicht, wenn sie am Bügeleisen befestigt ist, da sie sich erhitzen kann.

Stellen Sie das heiße Bügeleisen niemals quer auf der Schutzhalterung ab, sondern immer nur auf den Gummipads.



Die Halterung kann auf einer waagrechten, stabilen Oberfläche verwendet oder in vertikaler Position mithilfe von zwei Schrauben vorne und hinten an einer Wand befestigt werden.



Das Stromkabel kann locker um das hintere Ende des Bügeleisens aufgewickelt werden.

2. Um die Schutzhalterung am Bügeleisen zu befestigen, platzieren Sie die Spitze des Bügeleisens im vorderen Gummiteil der Halterung und drücken Sie anschließend die Rückseite des Bügeleisens nach unten, bis es klickt.
3. Um die Schutzhalterung zu lösen, ziehen Sie den hinteren Hebel nach unten und nehmen Sie das Bügeleisen aus der Halterung heraus.



Die Schutzhalterung ist über den Kundendienst oder im Fachhandel erhältlich:

Zubehörnummer
(Kundendienst)

575960

Name des Zubehörs
(Fachhandel)

TDZ1750

14 Nach jedem Bügeln





1. Trennen Sie das Bügeleisen von der Stromversorgung.
 2. Öffnen Sie den Deckel der Einfüllöffnung (9).
 3. Halten Sie das Bügeleisen mit der Spitze nach unten und entleeren Sie den Wassertank (11) vorsichtig.
 4. Schließen Sie den Deckel der Einfüllöffnung.
 5. Stellen Sie das Bügeleisen in senkrechter Position ab und lassen Sie es abkühlen.
 6. Stellen Sie den Temperaturregler (15) auf „●“.
 7. Wickeln Sie das Stromkabel (18) locker um den Fuß des Bügeleisens, bevor Sie es wegstellen.
-  Bewahren Sie das Bügeleisen in senkrechter Position auf.

15 Reinigung und Pflege





 **Achtung! Verbrennungsgefahr!**
Ziehen Sie immer den Stecker des Geräts aus der Steckdose, bevor Sie es reinigen oder warten.

1. Wenn das Bügeleisen nur leicht verschmutzt ist, ziehen Sie den Stecker und lassen Sie die Bügeleisensole (13) abkühlen. Wischen Sie das Gehäuse und die Sole nur mit einem feuchten Tuch ab.
-  Wenn Synthetikstoff aufgrund einer zu hohen Temperatur der Bügeleisensole schmilzt, schalten Sie den Dampf ab und reiben Sie die Reste sofort mit einem dick zusammengefalteten, trockenen Baumwolltuch ab.
-  Damit die Bügeleisensole glatt bleibt, sollten Sie den Kontakt mit scharfen Metallgegenständen vermeiden. Verwenden Sie für die Reinigung der Bügeleisensole niemals einen Topfreiniger oder Chemikalien.
-  Entkalken Sie den Wassertank (11) niemals und behandeln Sie ihn nie mit Reinigungs- oder Lösungsmitteln, da das Bügeleisen dann beim Benutzen der Dampffunktion tropfen könnte.

Ratschläge zum Energiesparen



-  Die Dampferzeugung verbraucht den meisten Strom. Um den Energieverbrauch auf ein Minimum zu reduzieren, befolgen Sie die unten stehenden Tipps:
1. Beginnen Sie mit den Stoffen, die mit der niedrigsten Temperatur gebügelt werden können. Überprüfen Sie die empfohlene Bügeltemperatur auf dem Etikett im Kleidungsstück.
 2. Stellen Sie den Dampf entsprechend der gewählten Bügeltemperatur ein und befolgen Sie dabei die Anweisungen dieser Anleitung. Bügeln Sie mit der „eco“-Dampfstufe (siehe Abschnitt „Einstellung der Dampfmenge“).
 3. Versuchen Sie, die Stoffe zu bügeln, solange sie noch feucht sind, und reduzieren Sie die Dampfstufe. Der Dampf wird dann mehr durch den Stoff als durch das Bügeleisen erzeugt. Wenn Sie Ihre Kleidung vor dem Bügeln im Wäschetrockner trocknen, stellen Sie das „Bügeltrocken“-Programm des Trockners ein.
 4. Wenn die Stoffe feucht genug sind, stellen Sie den Dampf auf die  -Einstellung (siehe Abschnitt „Bügeln ohne Dampf“).

Tipps zur Entsorgung eines gebrauchten Geräts

-  Vor der Entsorgung eines gebrauchten Geräts sichergehen, dass das Gerät als nicht betriebsbereit erkennbar ist, und gemäß den örtlich geltenden Vorschriften entsorgen. Detaillierte Informationen darüber können Sie bei Ihrem Händler, im Rathaus oder beim Gemeinderat erfragen.



Dieses Produkt entspricht den Vorschriften der EU-Richtlinie 2012/19/EU über Elektro- und Elektronik-Altgeräte .
Diese Richtlinie bestimmt den Rahmen der Rückgabe und des Recyclings von Elektro- und Elektronik-Altgeräten innerhalb der EU.

Störungsbeseitigung

Problem	Mögliche Ursache	Lösung
Das Bügeleisen wird nicht heiß.	<ol style="list-style-type: none"> 1. Der Temperaturregler ist auf die niedrigste Stufe eingestellt. 2. Die Stromversorgung ist unterbrochen. 3. Das „SensorSteam“-System wurde aktiviert. Das Bügeleisen ist im Standby-Modus. 	<ol style="list-style-type: none"> 1. Den Regler höher drehen. 2. Steckdose mit einem anderen Gerät überprüfen oder Bügeleisen an andere Steckdose anschließen. 3. Fassen Sie den Griff (1) des Bügeleisens an, um es erneut zu starten.
Die SensorSteam“-Lampe (3) blinkt.	<ul style="list-style-type: none"> • Das „SensorSteam“-System wurde aktiviert. Das Bügeleisen ist im Standby-Modus. 	<ul style="list-style-type: none"> • Fassen Sie den Griff (1) des Bügeleisens an, um es erneut zu starten.
Das „TempOK“-Lämpchen des Temperaturreglers (15) blinkt.	<ul style="list-style-type: none"> • Die Bügelsohle heizt auf oder kühlt ab, bis die eingestellte Temperatur erreicht ist. 	<ul style="list-style-type: none"> • Dies ist normal – sobald die eingestellte Temperatur erreicht ist, hört das Lämpchen auf zu blinken. Wenn die Temperatureinstellung von einer höheren auf eine niedrigere Stufe geändert wird, dauert dieser Prozess länger. Um die Abkühlphase zu beschleunigen, drücken Sie die Dampfstoßknopf (6*).
Die Kleidung haftet an der Bügeleisensohle.	<ul style="list-style-type: none"> • Die Temperatur ist zu hoch. 	<ul style="list-style-type: none"> • Stellen Sie den Temperaturregler (15) herunter und warten Sie, bis das Bügeleisen abgekühlt ist.
Wasser tropft zusammen mit dem Dampf aus der Bügeleisensohle.	<ol style="list-style-type: none"> 1. Die Einstellung des Temperaturreglers (15) ist zu niedrig. 2. Sie haben den Dampfstoßknopf (6) mehrmals gedrückt, ohne zwischendurch jeweils fünf Sekunden zu warten. 3. Es wurde destilliertes Wasser verwendet (siehe Abschnitt „Den Wassertank füllen“) oder andere Produkte wie Parfüms wurden in den Wassertank gegeben. 	<ol style="list-style-type: none"> 1. Drehen Sie den Temperaturregler (15) auf eine höhere Stufe (zwischen „●●“ und „max“) und warten Sie, bis die „TempOK“-Lampe des Temperaturreglers nicht mehr blinkt und dauerhaft leuchtet. 2. Warten Sie jeweils fünf Sekunden, bevor Sie den Dampfstoßknopf erneut drücken. 3. Mischen Sie destilliertes Wasser mit Leistungswasser, wie im Abschnitt „Den Wassertank füllen“ angegeben, und geben Sie keine andere Produkte in den Wassertank (sofern sie nicht von Bosch empfohlen werden).
In einer waagerechten Position tritt kein Dampf aus.	<ol style="list-style-type: none"> 1. Die Dampfeinstellung ist auf  gestellt. 2. Kein Wasser im Tank (11). 3. Die Temperatur ist zu niedrig. Das Antitropfsystem ist aktiviert. 	<ol style="list-style-type: none"> 1. Stellen Sie die Dampfeinstellung auf „eco“ oder „max“. 2. Füllen Sie den Wassertank. 3. Stellen Sie eine höhere Temperatur ein, sofern der Stoff dies verträgt.
Übermäßiges Tropfen oder Dampfen.	<ul style="list-style-type: none"> • Das „Calc'nClean“-System wurde nicht richtig geschlossen. 	<ul style="list-style-type: none"> • Betätigen Sie mehrmals den „Calc'nClean“-Knopf (16).

Problem	Mögliche Ursache	Lösung
Die Pumpe funktioniert nicht.	<ul style="list-style-type: none"> • Das Bügeleisen befindet sich nicht in einer waagerechten Position. 	<ul style="list-style-type: none"> • Verwenden Sie das Bügeleisen in einer waagerechten Position.
Die Sprühfunktion arbeitet nicht.	<ol style="list-style-type: none"> 1. Kein Wasser im Wassertank (11). 2. Der Mechanismus ist blockiert. 	<ol style="list-style-type: none"> 1. Füllen Sie den Wassertank (11). 2. Kontaktieren Sie den technischen Kundendienst.
Beim erstmaligen Anschließen des Bügeleisens entsteht leichte Rauchentwicklung.	<ul style="list-style-type: none"> • Es handelt sich um die Schmierung einiger innerer Teile. 	<ul style="list-style-type: none"> • Diese stoppt nach kurzer Zeit.
Ablagerungen treten durch die Löcher der Bügeleisensole aus.	<ul style="list-style-type: none"> • Kalkrückstände kommen aus der Dampfkammer. 	<ul style="list-style-type: none"> • Führen Sie einen Reinigungszyklus durch (siehe Abschnitt „Calc'nClean“).
Das Gerät macht Pumpgeräusche	<ul style="list-style-type: none"> • Wasser wird in die Dampfkammer gepumpt 	<ul style="list-style-type: none"> • Das ist normal.

Wenn die Angaben in der vorangehenden Tabelle das Problem nicht lösen, setzen Sie sich bitte mit einem zugelassenen technischen Kundendienst in Verbindung.

Sie können sich diese Betriebsanleitung auch von der Website von Bosch herunterladen.

Thank you for buying the D190 compact steam generator from Bosch.

This iron is a compact steam generator. The water is pumped into the steam chamber with pressure by a special pump. The steam amount when ironing is higher than in conventional irons. The steaming performance is therefore far more effective. In general it is advised to use the iron with the “eco” setting.

Carefully read through the operating instructions for the appliance and safeguard them for future reference.

Open out the first page of the booklet, this will help you to understand how the appliance works. This appliance complies with international safety standards.

This appliance has been designed exclusively for domestic use and must not be used for industrial purposes.

This appliance must be used only for the purposes for which it was designed, i.e. as an iron. Any other use will be considered improper and consequently dangerous. The manufacturer will not be held responsible for any damage arising from misuse or improper use.

General safety instructions

- The iron must not be left unattended while it is connected to the supply mains.
- Remove the plug from the socket before filling the appliance with water or before pouring out the remaining water after use.
- The appliance must be used and placed on a stable surface.
- When placed on its stand, make sure that the surface on which the stand is placed is stable.
- The iron should not be used if it has been dropped, if there are visible signs of damage or if it is leaking water. It must be checked by an authorized Technical Service Centre before it can be used again.
- With the aim of avoiding dangerous situations, any work or repair that the appliance may need, e.g. replacing a faulty mains cable, must only be carried out by qualified personnel from an Authorised Technical Service Centre.
- This appliance can be used by children aged from 8 years and above and persons with reduced physical, sensory or mental capabilities or lack of experience and knowledge if they have been given supervision or instruction concerning use of the appliance in a safe way and understand the hazards involved. Children shall not play with the appliance. Cleaning and user maintenance shall not be made by children without supervision.
- Keep the iron and its cord out of reach of children less than 8 years of age when it is energized or cooling down.
-  CAUTION. Hot surface. Surface is liable to get hot during use.

Important notices :

- This appliance reaches high temperatures and produces steam during use, this could cause scalds or burns in case of improper use.
 - Do not touch the soleplate! Hold the iron by its handle.
 - Do not leave the supply cord hanging over the table or ironing board, to prevent the appliance from falling.
 - Do not iron clothing while it is being worn!
 - Never spray or aim the steam at persons or animals!
- Do not allow the power cable to come into contact with sharp edges or with the soleplate when it is hot.
- Never rest the iron in a horizontal position when the soleplate is hot. Rest it on its heel.
- Do not touch the appliance with wet hands when in operation.
- This appliance is to be connected and used in accordance with the information stated on its characteristics plate.
- This appliance must be connected to an earthed socket. If it is absolutely necessary to use an extension cable, make sure that it is suitable for 16A and has a socket with an earth connection.
- If the safety fuse fitted in the appliance blows, the appliance will be rendered inoperative. To

restore normal operation the appliance will have to be taken to an authorised Technical Service Centre.

- In order to avoid that, under unfavourable mains conditions, phenomena like transient voltage drops or lighting fluctuations can happen, it is recommended that the iron is connected to a power supply system with a maximum impedance of 0.27Ω. If necessary, the user can ask the public power supply company for the system impedance at the interface point.
- In special environmental conditions slight instability may occur.
- The appliance must never be placed directly under the tap to fill the water tank.
- Unplug the appliance from the mains supply after each use, or if a fault is suspected.
- The electrical plug must not be removed from the socket by pulling the cable.
- Never immerse the iron in water or any other fluid.
- Do not leave the appliance exposed to weather conditions (rain, sun, frost, etc.)
- While the steam is being released, the iron produces a pumping sound. This is normal, indicating that water is being pumped to the steam chamber.

Description

- | | |
|--|---|
| <ol style="list-style-type: none"> 1. Handle with contact sensor 2. Steam activation button* 3. "SensorSteam" indicator lamp (clear light) 4. Steam setting selection button (SET) 5. Steam setting indicator lamps
green = eco
red = max 6. Shot of steam button 7. Spray button 8. Water inlet 9. Water inlet lid 10. Spray nozzle | <ol style="list-style-type: none"> 11. Water tank 12. Level mark for maximum filling 13. Soleplate 14. Temperature index 15. Temperature control with "TempOK" indicator 16. "Calc'nClean" button 17. "Pump on" indicator lamps 18. Power cable 19. Descaling fluid* 20. "TextileProtect" soleplate cover* 21. "StoreProtect" accessory* <p>* Model dependent</p> |
|--|---|

Before using your appliance for the first time

Remove any labels or protective covering from the soleplate (13).

For further details on the following actions, please refer to the related chapters in this user manual.

1. With the iron unplugged, fill the tank (11) of the iron with tap water and set the temperature control (15) to “max”.
2. Plug in the appliance to the mains.

 While the soleplate is heating up or cooling down to the selected temperature, the lights inside the temperature control will flash. When the selected temperature is reached, the lights will stop flashing and remain lit continuously.

3. Then, the green light (5) goes on. Grip the handle (1) and set the steam control to the maximum position “max”.
4. Hold the iron horizontally and repeatedly press the shot of steam button (6). Some residue may come out of the soleplate.

 When using the steam function for the first time, do not use it on your laundry, as there may still be dirt in the steam dispenser.

 If necessary, carefully clean the soleplate down with a dry, folded cotton cloth.

 When turned on for the first time, your new iron may smell and emit a little smoke and a few particles; this will stop after a few minutes.

1 Filling the water tank

Unplug the iron from the mains!

1. Open the water inlet lid (9).

 **Never fill beyond the level mark for maximum filling (12).**

2. Close the water inlet lid.

Use only clean water from the tap without mixing anything with it. The addition of other liquids, (unless recommended by Bosch) such as perfume, will damage the appliance.

 **Any damage caused by the use of the aforementioned products will make the guarantee void.**

 Do not use condensation water from tumble dryers, air conditioning systems or

similar. This appliance has been designed to use normal tap water.

 To prolong the optimum steam function, you may mix tap water with distilled water 1:1. If the tap water in your district is very hard, mix tap water with distilled water 1:2. You can inquire about the water hardness with your local water supplier.

2 Setting the temperature

 **The temperature control (15) adjusts the temperature of the soleplate (13).**

 Check the temperature instructions shown on the care label of the garment you are ironing.

1. Set the temperature control (15) to the corresponding position by lining it up with the temperature index (14) on the iron.

Temperature	Suitable for :
•	synthetics
••	silk – wool
•••	cotton
max	linen
i-Temp Advanced*	any type of fabric which can be ironed
AntiShine*	dark and delicate fabrics. Reduces the risk of shiny marks.

* model dependent

“TempOK” indicator

 While the soleplate is heating up or cooling down to the selected temperature, the “TempOK” lights inside the temperature control (15) will flash. When the selected temperature is reached, the lights will stop flashing and remain lit continuously.

“i-Temp Advanced” function

(Model dependent)

This compact steam generator has a unique “i-Temp Advanced” function.

If this function is selected, an appropriate combination of temperature and steam is set which is suitable for all fabrics that can be ironed.

 The “i-Temp Advanced” function prevents clothes from becoming damaged due to an unsuitable temperature being selected.

 **The “i-Temp Advanced” function does not apply to fabrics that cannot be ironed.** Please check the garment care label for details or try ironing on a part of the fabric not visible normally.

When the “i-Temp Advanced” function is selected, the blue light inside the temperature control comes on.

“AntiShine” function



(Model dependent)

This compact steam generator has a unique “AntiShine” function.

 If this function is selected, the risk of shiny marks on the garment due to the ironing is reduced.

When the “AntiShine” function is selected, the blue light inside the temperature control comes on.

Tips for ironing:





- Sort your garments according to their care labels, always starting with clothes that have to be ironed at the lowest temperature.
- If you are unsure what type of material the garment is made from, select the “i-Temp Advanced” function.
- To prevent shiny patches on dark or delicate garments like silk, woollen or synthetic materials, select the “AntiShine” function.
- If you start ironing at a high temperature and then select a lower one, the soleplate may take a while to cool down. To speed up the cooling process, you may press the shot of steam button (6) or press the steam activation button (2*).

3

Setting the steam amount



 Your iron is equipped with a steam setting selection button (4) and with indicator lamps (5) showing the steam setting, according to the table below:

Steam setting	eco	max	 steam off
Indicator lamps	 Green	 Red	 Off

Steam can be generated by gripping the handle (1), or by pressing the steam activation button (2*).

 If the “eco” steam mode is selected, the energy consumption of the appliance will be reduced by means of reduction of electricity and water consumption. A good ironing result can be obtained on this setting for most garments.

1. The steam setting can be changed by pressing the steam setting selection button (4). The iron runs through the following cycle:

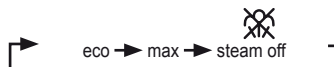

4

“SensorSteam” function



 The “SensorSteam” function switches off the iron when the handle is no longer gripped, thus increasing safety and saving energy.

1. **Initial heating up process:** After plugging in the appliance, this function will be inactive until the iron heats up to the set temperature.
2. After the initial heating up period, the “TempOK” lights inside the temperature control (15) stop flashing and “eco” setting is automatically selected.
3. From this moment on, When the handle (1) of the iron is gripped, the “SensorSteam” indicator lamp (5) stops flashing and the iron switches on.
4. Immediately after releasing the handle of the iron, the “SensorSteam” indicator light will start flashing, indicating that the iron is about to switch itself off.
5. When the handle is gripped again, the iron will automatically switch itself back on and will start heating up again.

If the iron is left unattended for more than eight minutes, once the handle is momentarily or continuously gripped again, **the initial heating up process will start again.**

5 Ironing with steam



i The steam control is used to adjust the amount of steam produced when ironing (see “Setting the steam amount” section).

Steam can be generated in two ways :

A. Continuous steam generation :

1. Set the steam control to “eco” or “max” position.
2. Grip the handle (1).



B. Steam on demand*:

i (only on models equipped with steam activation button).

1. Set the steam control to the  position, to cancel continuous steam generation while gripping the handle (1). On this setting, steam can only be produced when manually pressing the steam activation button (2*) under the handle.
2. Press the steam activation button.

i While the pump is working, the lights (17) at rear of the water tank go on.

i Important :

Steam is only available if the temperature control (15) is set at the steam symbols  -  between “••” and “max”. The steam flow may vary depending on the soleplate temperature.

i **Tip:** for better ironing results, iron the last strokes without steam to dry the garment.

6 Ironing without steam



i This enables the iron to be used for dry ironing.

1. Grip the handle (1) and set the steam control to the  setting.
2. The temperature control (15) adjusts the temperature of the soleplate (13). Set it to the corresponding position by lining it up with the temperature index (14) on the iron.
Select an appropriate temperature for the type of material being ironed (see “Setting the temperature” section).
3. While ironing, do not press the steam activation button (2*).

7 Spray



i This can be used to remove stubborn wrinkles.

- i** Do not use the spray function with silk as staining may occur.
1. Select an appropriate temperature for the type of material being ironed (see “Setting the temperature” section).
 2. When ironing, press the spray button (7) and water will spray out of the spray nozzle (10) onto the garment.

8 Shot of steam



i This can be used to remove stubborn wrinkles or to press in a sharp crease or pleat.

1. Set the temperature control (15) to “max”.
2. Press the shot of steam button (6) on the handle repeatedly at intervals of 5 seconds.

9 Vertical steam



i This can be used to remove creases from hanging clothes, curtains etc.

! Do not iron clothing while it is being worn!

! Never spray or aim the steam at persons or animals!

1. Set the temperature control (15) to “max”.
2. Hang article of clothing on a clothes hanger.
3. Operate the iron in a vertical position at a distance of 10 cm / 4 in, and press the shot of steam button (6) repeatedly with pauses of at least 5 seconds.



Depending on the model, this range of irons is equipped with the following de-scaling features "AntiCalc".

A. "self-clean"

The "self-clean" filter between the water tank and the pump prevents scale impairing the steam generation system and ensures the optimum production of steam.

B. "anti-calc"

The "anti-calc" cartridge has been designed to reduce the build-up of scale produced during steam ironing, helping to extend the useful life of your iron. Nevertheless the "anti-calc" cartridge cannot prevent all of the scale that is produced naturally over time.

C. "Calc'nClean"

 The "Calc'nClean" function helps to remove scale particles out of the steam chamber. Use this function approximately every 2 weeks, if the water in your area is very hard.

Follow the procedure described below:

1. Unplug the iron from the mains socket, and fill the water tank (11) with water.
2. Set the temperature selector (15) to the "max" position and plug in the iron.

 After the necessary warm-up period, the "TempOK" lights inside the temperature control stop flashing. Then, unplug the iron (**very important!**).

3. Hold the iron over a sink. Press the "Calc'nClean" button (16) and shake the iron until approximately one third of the water capacity of the tank is evaporated. Boiling water and steam will come out, carrying scale or deposits that might be there.
4. Release the "Calc'nClean" button, and gently shake the iron for some seconds,
5. Repeat the steps 3 and 4 three times until the tank is empty. Then plug the iron in and heat it up again until the remaining water has evaporated.

 Push the "Calc'nClean" button a few times more to clean the valve.

6. Unplug the iron and let the soleplate cool down. Wipe the soleplate with a damp cotton cloth only.

D. "Calc'nClean" with descaling liquid

 For deep descaling, it is recommended to use the descaling liquid especially developed by Bosch.

This procedure should be carried out every 3 months.

- Fill the water tank with tap water mixed with a measure (25 ml) of the descaling fluid (19*).
- Then follow the procedure described above in section "Calc'nClean" (steps 2 to 6)

 The descaling liquid can be obtained from our after-sales service or specialist shops :

Accessory code (After-sales)	Name of accessory (specialist shops)
311144	TDZ1101

11 Drip protection



 If the temperature control (15) is set too low (below "••"), the steam is automatically switched off to prevent water from dripping out of the soleplate (13).

12 "TextileProtect" soleplate cover



(model dependent)

The "TextileProtect" soleplate cover (20*) is used for steam-ironing delicate garments at maximum temperature without damaging them.

 Use of the protector also does away with the need for a cloth to prevent shine on dark materials.

 It is advisable to first iron a small section on the inside of the garment to see if it is suitable.

1. To attach the fabric protector to the iron, place the tip of the iron into the end of the fabric protector and press the rear of the protector upward until you hear a click.
2. To release the fabric protector, pull down on the clip at the rear and remove the iron.

The fabric-protection soleplate cover may be purchased from the customer service or specialist shops :

Accessory code (After-sales)	Name of accessory (Specialist shops)
575494	TDZ1550

13

“StoreProtect”



(Model dependent)

The “StoreProtect” device (21*) enables an immediate and safe storage of the iron, even with a hot soleplate.

Do not use the protector during ironing or when the iron is connected to the mains!

1. Unplug the iron from the mains socket, empty the water tank, and put the iron into the store protector.

Do not touch the store protector when the iron is attached, as it could get hot. Never rest the iron on the protector out of the rubber pads when the soleplate is still hot.

The protector can be used on a horizontal and stable surface, or in a vertical position fixed to a wall by means of two bolts (one at the tip and another one at the rear).

The power cable may be coiled loosely around the heel of the iron.

2. To attach the store protector to the iron, place the tip of the iron into the front rubber pad of the protector and press the rear of the iron until you hear a click.

3. To release the store protector, pull down on the clip at the rear and remove the iron.

The protector may be purchased from the customer service or specialist shops:

Accessory code (After-sales)	Name of accessory (Specialist outlets)
575960	TDZ1750

14 After ironing



1. Unplug the iron from the mains socket

2. Open the water inlet lid (9).

3. Hold the iron with the front facing down and shake it gently until the water tank (11) is empty.

4. Close the water inlet lid.

5. Set the iron aside in a vertical position to cool down.

6. Set the temperature control (15) to “•”.

7. Coil the power cable (18) loosely around the heel of the iron, before storing.

Store the iron in an upright position.

15

Cleaning & Maintenance



Attention ! Risk of burns !
Always unplug the appliance from the mains supply before carrying out any cleaning or maintenance operation on it.

1. If the iron is only slightly soiled, pull out the plug and allow the soleplate (13) to cool down. Wipe the housing and the soleplate with a damp cotton cloth only.

If the cloth is synthetic, it may melt due to the high temperature on the soleplate, switch off the steam and rub off any residue immediately with a thickly folded, dry cotton cloth.

To keep the soleplate smooth, you should avoid hard contact with metal objects. Never use a scouring pad, or chemicals to clean the soleplate.

Never decalcify the tank (11) or treat it with detergents or solvents, otherwise the iron will drip water whilst steaming.

Tips to help you save energy



Steam production consumes the most energy. To help minimise the energy used, follow the advice below:

1. Start by ironing the fabrics that require the lowest ironing temperature. Check the recommended ironing temperature in the label on the garment.

2. Regulate the steam according to the selected ironing temperature, following the instructions in this manual. Iron at “eco” steam setting (see “setting the steam amount” section).

3. Try to iron the fabrics while they are still damp and reduce the steam setting. Steam will be generated from the fabrics rather than the iron. If you tumble dry your fabrics before ironing them, set the tumble drier on the ‘iron dry’ programme.

4. If the fabrics are damp enough, set the steam to the position (see “ironing without steam” section).

Advice on disposal



Our goods come in optimised packaging. This basically consists in using non-contaminating materials which should be handed over to the local waste disposal service as secondary raw materials. Your local town council can give you information about how to dispose of obsolete appliances.



This appliance is labelled in accordance with European Directive 2012/19/EU concerning used electrical and electronic appliances (waste electrical and electronic equipment -WEEE).

The guideline determines the framework for the return and recycling of used appliances as applicable throughout the EU.

Trouble shooting

Problem	Probable cause	Solution
The iron does not heat up.	<ol style="list-style-type: none"> 1. Temperature control (15) set to minimum. 2. No mains supply. 3. The "SensorSteam" system has been activated. The iron is set to stand-by. 	<ol style="list-style-type: none"> 1. Turn to a higher position. 2. Check with another appliance or plug the iron into a different socket. 3. Grip the handle (1) of the iron to re-start it.
"SensorSteam" indicator lamp (3) flashes.	<ul style="list-style-type: none"> • The "SensorSteam" system has been activated. The iron is set to stand-by. 	<ul style="list-style-type: none"> • Grip the handle (1) of the iron to re-start it.
The lights inside the temperature control (15) flash.	<ul style="list-style-type: none"> • The soleplate is heating up or cooling down to the selected temperature. 	<ul style="list-style-type: none"> • This is normal and lights will stop flashing when the selected temperature is reached. When the temperature selection is changed from a higher to a lower setting, the time needed is longer. To speed up the cooling process, you may press the shot of steam button (6).
The clothes tend to stick.	<ul style="list-style-type: none"> • The temperature is too high. 	<ul style="list-style-type: none"> • Turn the temperature control (15) down and wait until the iron has cooled down.

Problem	Probable cause	Solution
Water drips out of the soleplate together with steam.	<ol style="list-style-type: none"> 1. Temperature control (15) setting is too low. 2. You have pressed the shot of steam button (6) repeatedly without waiting for 5 seconds between each press. 3. Pure distilled water has been used (see "Filling the water tank" section) or other products such as fragrant water have been added to the tank. 	<ol style="list-style-type: none"> 1. Turn the temperature control (15) to a higher setting (between "●●" and "max") and wait until the "TempOK" lights inside the temperature control stop flashing and remain lit continuously. 2. Wait 5 seconds between each press of the shot of steam button. 3. Mix distilled water with tap water as directed in the "Filling the water tank" section and never add any other products to the water tank (unless recommended by Bosch).
Steam does not come out in horizontal position.	<ol style="list-style-type: none"> 1. Steam control is set to "X" position. 2. No water in the tank (11). 3. The temperature is too low. Anti-drip system is activated. 	<ol style="list-style-type: none"> 1. Set the steam control to "eco" or "max" position. 2. Fill the tank (11). 3. Set to a higher temperature if compatible with the fabric.
Excessive dripping or steaming.	<ul style="list-style-type: none"> • No proper closing of "Calc'nClean" system. 	<ul style="list-style-type: none"> • Actuate a few times the "Calc'nClean" button (16).
The pump does not work	<ul style="list-style-type: none"> • The iron is not in a horizontal position. 	<ul style="list-style-type: none"> • Use the iron in a horizontal position.
Spray does not work.	<ol style="list-style-type: none"> 1. No water in the tank (11). 2. Obstructed mechanism. 	<ol style="list-style-type: none"> 1. Fill the water tank. 2. Contact the Technical Service.
Smoke comes out when connecting the iron for the first time.	<ul style="list-style-type: none"> • This may be caused by the lubrication of some of the internal parts. 	<ul style="list-style-type: none"> • This is normal and will stop after a few minutes.
Deposits come out through the holes in the soleplate	<ul style="list-style-type: none"> • Traces of lime scale are coming out of the steam chamber. 	<ul style="list-style-type: none"> • Carry out a cleaning cycle (see "Calc'nClean" section).
The appliance makes a pumping sound	<ul style="list-style-type: none"> • Water is being pumped into the steam chamber 	<ul style="list-style-type: none"> • This is normal.

If none of the above solves the problem, get in touch with an authorised technical service.

You can download this manual from the local homepages of Bosch.

Merci d'avoir fait l'acquisition de la centrale vapeur compacte DI90 de Bosch.

Ce fer à repasser est une centrale vapeur compacte. Une pompe spéciale pompe l'eau sous pression dans la chambre à vapeur. Lors du repassage, la quantité de vapeur émise est plus importante qu'avec un fer à repasser conventionnel. La performance vapeur est donc beaucoup plus efficace. Il est en général recommandé d'utiliser le fer à repasser en mode 'eco'.

Lisez attentivement le manuel d'utilisation de l'appareil et conservez-le au cas où vous auriez besoin de le consulter.

Tenez la notice ouverte à la première page pour vous aider à mieux comprendre le fonctionnement de la centrale.

Cet appareil répond à toutes les normes internationales en vigueur concernant la sécurité.

Cet appareil a été conçu pour une utilisation domestique exclusivement par conséquent, ce fer n'est pas destiné à un usage industriel.

Cet appareil ne doit être utilisé qu'aux fins pour lesquelles il a été conçu, c'est à dire pour repasser. Toute autre utilisation est inadéquate et par conséquent dangereuse. Le fabricant décline toute responsabilité quant aux dommages découlant d'une utilisation indue ou inadéquate.

Consignes générales de sécurité

- Ne pas laisser le fer à repasser sans surveillance quand il est branché au courant électrique.
- Débranchez la prise de la fiche avant de remplir l'appareil d'eau ou avant de verser le reste d'eau après utilisation.
- L'appareil doit être utilisé sur une surface stable.
- Quand il sera placé sur le support, veillez à le poser sur une surface stable.
- Ne pas utiliser le fer à repasser s'il est tombé, s'il présente de signes visibles de détérioration ou en cas de fuite d'eau. Dans les situations précitées, confiez l'appareil pour révision à un Service d'Assistance Technique Agréé avant de l'utiliser à nouveau.
- Afin d'éviter les situations dangereuses, toute maintenance ou réparation nécessaire de l'appareil, par ex. le remplacement d'un câble secteur défectueux, doit uniquement être effectuée par le personnel qualifié d'un centre d'assistance technique agréé.
- Cet appareil peut être utilisé par des enfants de plus de 8 ans et des personnes ayant un handicap physique, sensoriel ou mental, ou bien un manque d'expérience et de connaissances, s'ils ont reçu des explications ou des instructions sur la façon d'utiliser l'appareil de manière sécurisée et qu'ils en comprennent les risques encourus. Les enfants ne doivent pas jouer avec l'appareil. Le nettoyage et l'entretien ne doivent pas être entrepris par des enfants sans surveillance.
- Tenir le fer et son cordon hors de portée des enfants de moins de 8 ans lorsqu'il est branché ou lorsqu'il refroidit..
-  ATTENTION ! Surface chaude. La surface est susceptible d'être chaude lors de l'utilisation.

Remarques importantes :

- Cet appareil atteint de hautes températures et produit de la vapeur ; s'il n'est pas utilisé correctement, cela pourrait provoquer des brûlures.
 - Ne touchez pas à la semelle ! Tenez le fer par sa poignée.
 - Ne laissez pas le cordon d'alimentation pendre de la table ou de la planche à repasser pour éviter toute chute de l'appareil.
 - Ne repassez pas un vêtement porté !
 - Ne dirigez jamais le jet de vapeur vers des personnes ou des animaux !
- Ne laissez pas le câble d'alimentation entrer en contact avec des arrêtes coupantes ou la semelle lorsqu'il est chaud.
- Ne posez jamais le fer en position horizontale lorsque la semelle est chaude. Posez-le sur son pied.
- Ne touchez pas l'appareil avec les mains humides durant son fonctionnement.
- Avant de brancher l'appareil au secteur, vérifiez si la tension concorde bien avec celle indiquée sur la plaque signalétique de l'appareil. Cet appareil doit être branché à une prise avec mise à la terre.
- Si vous utilisez une rallonge, vérifiez si elle dispose bien d'une prise de 16 A bipolaire avec mise à la terre.
- En cas de grillage d'un fusible, l'appareil est hors service. Pour récupérer le fonctionnement normal, confiez l'appareil à un Service d'Assistance Technique Agréé.
- Afin d'éviter que sous des circonstances défavorables du réseau électrique il se produise des phénomènes comme une variation de la tension et le clignotement de l'éclairage, il est recommandé que le fer à vapeur soit déconnecté du réseau avec une impédance maximale de 0.27 Ω. Pour plus d'information, veuillez consulter l'entreprise distributrice de l'énergie électrique.
- Dans des conditions environnementales spéciales, une légère instabilité peut se produire.
- Ne pas mettre l'appareil sous le robinet pour remplir d'eau le réservoir.
- Déconnectez directement l'appareil du réseau électrique si un quelconque défaut est décelé, et toujours après chaque utilisation.
- Ne pas tirer le cordon pour débrancher l'appareil de la prise.
- Ne pas introduire le fer à repasser ni le réservoir vapeur dans l'eau ni dans aucun autre liquide.
- Ne pas exposer l'appareil aux intempéries (pluie, soleil, givre, etc.).
- Lorsque la vapeur est rejetée, le fer produit un bruit de pompage. Ceci est normal et indique que l'eau est pompée vers le réservoir de vapeur.

Description

- | | |
|--|---|
| <ol style="list-style-type: none"> 1. Poignée à capteur de contact 2. Bouton d'activation de la vapeur* 3. Voyant ' SensorSteam '(lumière claire) 4. Bouton de sélection du réglage de la vapeur SET 5. Voyants du réglage de la vapeur
vert = eco
rouge = max 6. Bouton du jet de vapeur 7. Bouton spray 8. Arrivée d'eau 9. Bouchon de remplissage 10. Gicleur | <ol style="list-style-type: none"> 11. Réservoir d'eau 12. Niveau de remplissage maximum 13. Semelle 14. Indicateur de température 15. Sélecteur de température avec indicateur ' TempOK ' 16. Bouton ' Calc'nClean ' 17. Voyants lumineux ' Pompe allumée ' 18. Câble d'alimentation 19. Anticalcaire* 20. Housse de semelle ' TextileProtect '* 21. Accessoire ' StoreProtect '* |
|--|---|

* **En fonction du modèle**

Préparation



Enlevez toute étiquette ou toute protection de la semelle (13).

Pour plus de détails concernant les actions mentionnées ci-dessous, veuillez consulter les chapitres correspondants de ce manuel d'utilisation.

1. Le fer à repasser débranché, remplissez le réservoir (11) du fer à repasser avec de l'eau du robinet et réglez le contrôle de température (15) sur ' max '.

2. Branchez l'appareil sur le secteur.

 Lorsque la semelle du fer à repasser chauffe ou refroidit pour s'adapter à la température sélectionnée, les voyants lumineux du sélecteur de température clignotent. Quand la température sélectionnée est atteinte, les voyants lumineux cessent de clignoter et produisent une lumière constante.

3. Le voyant vert (5) s'allume alors. Saisissez la poignée (1) et réglez le contrôle du débit de vapeur au maximum, sur la position ' max '.

4. Tenez le fer à repasser à l'horizontale et appuyez sur le bouton de jet de vapeur (6). Tous les résidus tomberont de la semelle (13).

 Lorsque vous utilisez la fonction vapeur pour la première fois, ne le faites pas directement sur votre linge, car il pourrait rester des restes d'impuretés dans le réservoir de vapeur.

 Si nécessaire, nettoyez soigneusement la semelle à l'aide d'un tissu en coton sec, préalablement plié.

 Lorsqu'il est utilisé pour la première fois, le fer à repasser peut dégager un peu de fumée et quelques particules ; cela cessera après quelques minutes.

1 Remplissage du réservoir d'eau



Débranchez le fer à repasser du secteur !

1. Ouvrez le bouchon de remplissage (9).

Ne jamais dépasser le niveau de remplissage maximum (12).

2. Fermez le couvercle d'introduction d'eau.

Utilisez uniquement de l'eau du robinet, sans la mélanger à d'autres produits. L'ajout d'autres liquides, (sauf s'ils sont recommandés par Bosch) tels que des parfums, pourrait endommager l'appareil.

Tout dommage provoqué par l'emploi des produits mentionnés annulera la garantie.

 Ne pas utiliser d'eau de condensation provenant de sèche-linge, de systèmes d'air conditionné ou autres. Cet appareil a été conçu pour être utilisé avec de l'eau du robinet.

 Pour prolonger la fonction vapeur de façon optimum, mélangez l'eau du robinet à de l'eau distillée dans des proportions égales. Si l'eau du robinet de votre région est très dure, mélangez l'eau du robinet à de l'eau distillée (une dose d'eau du robinet pour 2 doses d'eau distillée).

Vous pouvez vous renseigner sur la dureté de l'eau de votre région auprès de votre fournisseur d'eau.

2 Réglage de la température



Le contrôle de température (15) permet de régler la température de la semelle (13).

 Vérifiez les instructions de température qui figurent sur l'étiquette d'entretien du vêtement que vous repassez.

1. Réglez le contrôle de la température (15) sur la position correspondant à l'indicateur de température (14) sur le fer à repasser .

Réglage température	Adapté pour:
•	synthétiques
••	soie- laine
•••	coton
max	lin
i-Temp Advanced*	tout type de tissu qui peut être repassé.
AntiShine*	les tissus noirs et délicats. Réduit le risque de traces brillantes.

* en fonction du modèle

Indicateur 'TempOK'



 Lorsque la semelle du fer à repasser chauffe ou refroidit pour s'adapter à la température sélectionnée, les voyants 'TempOK' du sélecteur de température (15) clignotent. Quand la température sélectionnée est atteinte, les voyants cessent de clignoter et produisent une lumière constante.





Fonction 'i-Temp Advanced'

(Selon le modèle)

Cette centrale vapeur compacte dispose d'une fonction 'i-Temp Advanced' unique.

Si cette fonction est sélectionnée, une combinaison appropriée de température et de vapeur est définie pour s'adapter à tous les tissus pouvant être repassés.

 La fonction 'i-Temp Advanced' empêche d'endommager les vêtements à cause d'une température de repassage inadéquate.

 **La fonction 'i-Temp Advanced' ne s'applique pas aux tissus qui ne peuvent pas être repassés.** Veuillez vérifier l'étiquette d'entretien du vêtement pour plus de détails, ou essayez d'en repasser une petite partie invisible lorsqu'il est porté.

Lorsque la fonction 'i-Temp Advanced' est sélectionnée, le voyant lumineux bleu du sélecteur de température s'allume.



Fonction 'AntiShine'

(Selon le modèle)

Cette centrale vapeur compacte dispose d'une fonction 'AntiShine' unique.

 Lorsque cette fonction est sélectionnée, le risque de laisser des traces brillantes dues au repassage sur les vêtements diminue.

Lorsque la fonction 'AntiShine' est sélectionnée, le voyant lumineux bleu du sélecteur de température s'allume.

Conseils de repassage :





- Triez vos vêtements en fonction de leur étiquette d'entretien, en commençant toujours par ceux qui doivent être repassés à la température la plus basse.

- Si vous n'êtes pas sûr du type de tissu du vêtement, sélectionnez la fonction 'i-Temp Advanced'.
- Afin d'éviter de laisser des traces brillantes sur les vêtements délicats en soie, laine ou matériaux synthétiques, sélectionnez la fonction 'AntiShine'.
- Lorsque vous commencez à repasser à haute température puis que vous sélectionnez une température plus basse, la semelle peut mettre du temps à refroidir. Pour accélérer le processus de refroidissement, vous pouvez enfoncer le bouton de jet de vapeur (6) ou enfoncer le bouton d'activation de la vapeur (2*).

3 Réglage du débit de vapeur



Votre fer à repasser est équipé d'un bouton de sélection du débit de vapeur (4) dont les voyants (5) montrent les réglages en fonction du tableau ci-dessous :

Réglage vapeur	eco	max	 arrêt vapeur
Voyants			
	Vert	Rouge	Arrêt

La vapeur est commandée au niveau de la poignée (1), ou en appuyant sur le bouton d'activation de la vapeur (2*).

 Si le mode vapeur 'eco' a été sélectionné, l'appareil consommera moins d'énergie, car il utilisera moins d'électricité et d'eau. Un bon résultat de repassage peut être obtenu pour la plupart des vêtements.

1. Le réglage de la vapeur peut être modifié en appuyant sur le bouton de sélection du débit de vapeur (4). Le fer à repasser suit le cycle suivant :

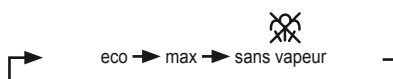

4 Fonction ' SensorSteam '



i La fonction ' SensorSteam ' éteint le fer à repasser quand la poignée n'est plus saisie, ce qui augmente la sécurité et économise de l'énergie.

1. **Processus de chauffage initial** : Après avoir branché l'appareil, cette fonction est inactive tant que le fer n'a pas atteint la température programmée.
2. Après la période de chauffage initiale, les voyants ' TempOK ' du sélecteur de température (15) s'arrêtent de clignoter et le réglage ' eco ' est automatiquement sélectionné.
3. Lorsque la poignée (1) du fer est saisie, le voyant lumineux ' SensorSteam ' (5) s'arrête de clignoter et le fer s'allume.
4. Immédiatement après avoir relâché la poignée du fer à repasser, le voyant lumineux ' SensorSteam ' commence à clignoter, ce qui indique que le fer à repasser est sur le point de s'éteindre automatiquement.
5. Lorsque la poignée sera saisie de nouveau, le fer à repasser se rallumera automatiquement et recommencera à chauffer.

Si le fer est laissé sans surveillance pendant plus de huit minutes, une fois que la poignée est saisie à nouveau de manière momentanée ou prolongée, le **processus de chauffage initial redémarre**.

5 Repassage avec de la vapeur



i Le contrôle du débit de vapeur est utilisé afin de régler la quantité de vapeur produite pendant le repassage (voir la section ' Réglage du débit de vapeur ').

La vapeur peut être produite de deux façons :

A. Production de vapeur en continu :

1. Réglez le contrôle du débit de vapeur sur la position ' eco ' ou ' max '.
2. Saisissez la poignée (1).

B. Vapeur à la demande* :

i (uniquement sur modèles équipés d'un bouton d'activation de la vapeur)



1. Réglez le contrôle du débit de vapeur sur la position  afin d'annuler la production de

vapeur lorsque la poignée est saisie (1). Ce réglage permet de ne produire de la vapeur que lorsqu'on appuie sur le bouton d'activation de la vapeur (2*) qui se trouve sous la poignée.

2. Appuyez sur le bouton d'activation de la vapeur.

i Enfoncez le bouton d'activation de la vapeur (2*). Lorsque la pompe fonctionne, les voyants à l'arrière du réservoir d'eau s'allument.

i Important :

La vapeur n'est produite que si le contrôle de la température (15) a été sélectionné sur les symboles de vapeur  -  entre ' .. ' et ' max '. Selon la température, le débit de vapeur est automatiquement régulé.

 **Conseil** : pour de meilleurs résultats, effectuez les derniers passages du fer sans vapeur, pour sécher les vêtements.

6 Repassage à sec



i Cela permet de repasser à sec.

1. Saisissez la poignée (1) et réglez le contrôle de vapeur sur .
2. Le contrôle de température (15) permet de régler la température de la semelle (13). Réglez-le sur la position correspondante en l'alignant sur l'indicateur de température (14) situé sur le fer à repasser.

Choisissez une température adaptée au tissu à repasser (voir la section ' Réglage de la température ').

- Pendant le repassage, n'appuyez pas sur le bouton d'activation de la vapeur (2*).

7 Spray



i Il peut être utilisé dans le cas de faux plis.

 N'utilisez pas la fonction Spray sur la soie, cela pourrait provoquer des taches.

1. Choisissez une température adaptée au tissu à repasser (voir la section ' Réglage de la température ').

2. Pendant le repassage, appuyez sur le bouton Spray (7) et de l'eau sera pulvérisée du gicleur (10) sur le vêtement.

8 Jet de vapeur



shot

Il peut être utilisé pour éliminer des faux plis ou pour aplatir des plis ou des pinces.

1. Réglez le sélecteur de température (15) sur ' max '.
2. Appuyez sur le bouton de jet de vapeur (6) situé sur la poignée de façon répétée, avec des intervalles de 5 secondes.

9 Vapeur verticale



Il peut être utilisé en cas de plis sur les vêtements sur cintres, les rideaux, etc.

Ne repassez pas un vêtement porté !
 Ne dirigez jamais le jet de vapeur vers des personnes ou des animaux !

1. Réglez le sélecteur de température (15) sur ' max '.
2. Suspendez le vêtement à un cintre.
3. Utilisez le fer en position verticale à une distance de 10 cm, et enfoncez le bouton de jet de vapeur (6) à plusieurs reprises en observant des pauses de 5 secondes minimum.

10 Système anticalcaire multiple



AntiCalc

En fonction du modèle, cette gamme de fers à repasser est équipée des caractéristiques anticalcaire ' AntiCalc '.

A. ' self-clean '

Le filtre auto-nettoyant entre le réservoir d'eau et la pompe empêche le tartre d'affecter la production de vapeur et en assure une production optimum.

B. ' anti-calc '

La cartouche ' anti-calc ' a été conçue afin de réduire l'accumulation de tartre qui se produit pendant le repassage, ce qui permet d'augmenter la durée de vie de votre fer à

repasser. Néanmoins, la cartouche ' anti-calc ' ne peut pas éliminer tout le tartre produit naturellement au fil du temps.

C. ' Calc'nClean '

La fonction ' Calc'nClean ' permet de retirer les dépôts de tartre de la chambre de vapeur. Utiliser cette fonction environ toutes les deux semaines si l'eau est très calcaire dans votre région.

Veillez suivre les instructions suivantes :

1. Débranchez le fer de la prise secteur et remplissez le réservoir (11) d'eau.
2. Réglez le sélecteur de température (15) en position ' max ' et débranchez le fer.

Au terme de la période de chauffe requise, les voyants ' TempOK ' du sélecteur de température (15) s'arrêtent de clignoter. Débranchez alors le fer à repasser (**très important !**).

3. Tenez le fer à repasser au dessus d'un évier. Enfoncez le bouton ' Calc'nClean ' (16) et secouez le fer jusqu'à ce qu'environ un tiers de la capacité d'eau du réservoir se soit évaporée. De l'eau bouillante et de la vapeur vont s'en échapper, ainsi que quelques dépôts calcaires éventuels.
4. Appuyer sur le bouton ' Calc'nClean ' puis secouer le fer à repasser délicatement quelques secondes.
5. Répéter les étapes 3 et 4 à trois reprises jusqu'à ce que le réservoir soit vide. Ensuite, brancher le fer à repasser et le faire chauffer à nouveau jusqu'à ce que l'eau restante se soit évaporée.

Enfoncez le bouton ' Calc'nClean ' à quelques reprises pour nettoyer la soupape.

6. Débrancher le fer à repasser et laisser la semelle (13) refroidir. Nettoyer la semelle avec un chiffon en coton humide uniquement.

D. ' Calc'nClean ' : détartrage à l'aide de liquide anticalcaire

Pour un détartrage profond, il est recommandé d'utiliser le liquide anticalcaire spécialement conçu par Bosch. Cela doit être réalisé tous les 3 mois.

- Remplir le réservoir d'eau (11) avec de l'eau du robinet à laquelle vous aurez ajouté une mesure (25 ml) de liquide anticalcaire (19*).
- Suivre ensuite la procédure décrite ci-dessus dans la section ' Calc'nClean ' (étapes 2 à 6)

 Vous pouvez vous procurer le liquide anticalcaire auprès de notre service Après-vente ou dans des magasins spécialisés :

Code de l'accessoire (Service après-vente)	Nom de l'accessoire (Magasins spécialisés)
311144	TDZ1101

11 Anti-drip system : système anti-goutte

Si le contrôle de température (15) est trop bas (en dessous de '••'), la vapeur est automatiquement désactivée afin de prévenir toute coulure de la semelle (13).

12 Semelle de protection textile

(En fonction du modèle)

La housse de la semelle 'TextileProtect' (20*) sert à repasser les vêtements délicats à température maximum sans les endommager.

 Utilisez le protège-tissu pour éviter tout aspect lustré sur les tissus foncés.

 Il est recommandé de repasser au préalable une petite section à l'intérieur du vêtement pour s'assurer que le fer est adapté à ce type de tissu.

1. Pour installer le protège-tissu au fer, placez le bout du fer dans l'extrémité du protège-tissu et exercez une pression ascendante sur l'arrière de celui-ci jusqu'à entendre un clic .
2. Pour ôter le protège-tissu, tirez le clip situé à l'arrière vers le bas et retirez le fer.

La semelle de protection en tissu est disponible auprès du service après-vente et dans tous les magasins spécialisés.

Code de l'accessoire (Service après-vente)	Nom de l'accessoire (Magasins spécialisés)
575494	TDZ1550

13 Accessoire 'StoreProtect'

(Selon le modèle)

 L'accessoire 'StoreProtect' (21*) permet de ranger le fer de manière instantanée et sûre, même quand la semelle est chaude.

 Ne pas utiliser le support de protection pendant le repassage ou lorsque le fer à repasser est branché sur le secteur !

1. Débranchez le fer de la prise secteur, videz le réservoir d'eau et placez le fer dans le support de protection.

 Ne pas toucher le support de protection lorsque le fer à repasser y est posé, car il pourrait être chaud.

Ne jamais poser le fer à repasser en dehors des coussinets en caoutchouc du support de protection lorsque la semelle est encore chaude.

 Le support de protection peut être utilisé sur une surface horizontale stable, ou en position verticale, fixé au mur à l'aide de deux boulons (l'un à la pointe et l'autre à l'arrière).

 Le câble d'alimentation doit être enroulé, sans le serrer, autour du pied du fer à repasser.

2. Pour fixer le support de protection sur le fer, placez la pointe du fer **dans le patin en caoutchouc avant** de la protection et enfoncez l'arrière du fer jusqu'à ce que vous entendiez un dé clic.

3. Pour ôter le support de protection, tirez le clip situé à l'arrière vers le bas et retirez le fer.

 L'accessoire peut être achetée auprès du service après-vente ou de magasins spécialisés :

Code de l'accessoire (Service après-vente)	Nom de l'accessoire (Magasins spécialisés)
575960	TDZ1750

14 Après chaque repassage





1. Débranchez le fer de la prise secteur.
 2. Ouvrez le bouchon de remplissage (9).
 3. Tenez le fer à repasser tête vers le bas et secouez-le doucement jusqu'à ce que le réservoir d'eau (11) soit vide.
 4. Fermez le bouchon de remplissage.
 5. Posez le fer à repasser verticalement afin qu'il refroidisse.
 6. Enroulez le câble d'alimentation (18) soûplement autour du sabot du fer à repasser, avant de le ranger.
 7. Réglez le sélecteur de température (15) sur '0'.
-  Rangez le fer à repasser en position verticale.

15 Nettoyage



⚠ Attention ! Risque de brûlures !
Débranchez toujours l'appareil du secteur avant d'entreprendre tout nettoyage ou toute maintenance.

1. Si le fer à repasser n'est que légèrement sale, débranchez et attendez que la semelle (13) ait refroidi. Nettoyez la semelle et le boîtier uniquement avec un chiffon humide.
-  Si du tissu synthétique a fondu à cause de la chaleur trop élevée de la semelle, éteignez la vapeur et frottez immédiatement les résidus à l'aide d'un chiffon sec en coton, plié plusieurs fois.
-  Afin que la semelle reste lisse, évitez tout contact avec des objets métalliques. N'utilisez jamais d'éponge abrasive ou de produits chimiques pour nettoyer la semelle.
-  Ne détartrez jamais le réservoir (11) ; n'y ajoutez jamais de détergents ou de solvants : cela pourrait provoquer des coulures d'eau pendant l'émission de vapeur.

Conseils pour l'économie d'énergie



-  C'est la production de vapeur qui consomme le plus d'énergie. Afin d'économiser l'énergie, suivez les instructions suivantes :
1. Commencez par repasser les tissus qui requièrent la température la plus basse. Vérifiez les températures de repassage recommandées sur l'étiquette du vêtement.
 2. Réglez la vapeur en fonction de la température de repassage sélectionnée, en suivant les instructions de ce manuel. Fer à repasser sur le réglage de vapeur 'eco' (voir la section ' Sélection du niveau de vapeur ').
 3. Essayez de repasser le tissu alors qu'il est encore humide afin de limiter la production de vapeur. La vapeur sera alors produite par le tissu plutôt que par le fer à repasser. Si vous utilisez un sèche-linge avant le repassage, utilisez le programme ' repassage à sec '.
 4. Si les tissus sont assez humides, sélectionnez le réglage de la vapeur 'X' (voir la section ' Repassage à sec ').

Information sur l'élimination des déchets

-  Nos produits sont fournis dans un emballage optimisé. Nos emballages sont fabriqués avec des matériaux non polluants et doivent être déposés au service local de collectes des déchets pour être ensuite réutilisés comme matières premières secondaires. En ce qui concerne l'élimination des électroménagers hors d'usage, renseignez-vous auprès de la Mairie de votre commune.

 **Cet appareil est marqué selon la directive européenne 2012/19/UE relative aux appareils électriques et électroniques usagés.**
La directive définit le cadre pour une reprise et une récupération des appareils usagés applicables dans les pays de la UE.

Détection de panne

Problème	Cause probable	Solution
Le fer à repasser ne chauffe pas.	<ol style="list-style-type: none"> 1. Contrôle de température (15) réglé au minimum. 2. Pas d'alimentation électrique. 3. Le système ' SensorSteam ' a été activé. Le fer à repasser est en attente. 	<ol style="list-style-type: none"> 1. Réglez l'appareil sur une position plus élevée. 2. Vérifiez à l'aide d'un autre appareil électrique ou branchez l'appareil sur une autre prise. 3. Saisissez la poignée (1) du fer à repasser et remettez-le en marche.
Le voyant ' SensorSteam ' (3) clignote.	<ul style="list-style-type: none"> • Le système ' SensorSteam ' a été activé. Le fer à repasser est en attente. 	<ul style="list-style-type: none"> • Saisissez la poignée (1) du fer à repasser et remettez-le en marche.
Les voyants du sélecteur de température (15) clignotent.	<ul style="list-style-type: none"> • La semelle du fer à repasser chauffe ou refroidit pour s'adapter à la température sélectionnée. 	<ul style="list-style-type: none"> • Ceci est normal et les voyants cesseront de clignoter lorsque la température sélectionnée sera atteinte. Lorsque l'on abaisse la température de réglage, le temps nécessaire est plus long. Pour accélérer le processus de refroidissement, vous pouvez enfoncer le bouton de jet de vapeur (6*).
Les vêtements ont tendance à coller.	<ul style="list-style-type: none"> • La température est trop élevée. 	<ul style="list-style-type: none"> • Baissez le contrôle de température (15) et attendez que le fer à repasser ait refroidi.
De l'eau s'écoule de la semelle en même temps que la vapeur.	<ol style="list-style-type: none"> 1. Le réglage du contrôle de la température (15) est trop bas. 2. Vous avez appuyé sur le bouton de jet de vapeur (6) de façon répétée sans attendre 5 secondes entre chaque pression. 3. De l'eau distillée a été utilisée (voir la section ' Remplissage du réservoir d'eau ') ou d'autres produits comme de l'eau parfumée ont été ajoutés dans le réservoir. 	<ol style="list-style-type: none"> 1. Tournez le sélecteur de température (15) sur un réglage plus élevé (entre ' ●● ' et ' max ') et attendez que les voyants ' TempOK ' du sélecteur de température cessent de clignoter et produisent une lumière constante. 2. Attendez 5 secondes entre chaque pression du bouton du jet de vapeur. 3. Mélangez de l'eau distillée et de l'eau du robinet comme indiqué dans la section ' Remplissage du réservoir d'eau ' et n'ajoutez jamais d'autres produits à l'eau du réservoir (à moins qu'ils ne soient recommandés par Bosch).

Problème	Cause probable	Solution
La vapeur ne sort pas en position horizontale.	<ol style="list-style-type: none"> 1. Le contrôle du débit de vapeur est réglé sur la position . 2. Il n'y a pas d'eau dans le réservoir (11). 3. La température est trop basse. Le système anti-goutte est activé. 	<ol style="list-style-type: none"> 1. Réglez le contrôle du débit de vapeur sur la position 'eco' ou 'max'. 2. Remplissez le réservoir (11). 3. Choisissez une température plus élevée, si elle est compatible avec le tissu.
Égouttement ou débit de vapeur excessif.	<ul style="list-style-type: none"> • Mauvaise fermeture du système Calc'nClean. 	<ul style="list-style-type: none"> • Actionnez à quelques reprises le bouton 'Calc'nClean' (16).
La pompe ne fonctionne pas.	<ul style="list-style-type: none"> • Le fer n'est pas en position horizontale. 	<ul style="list-style-type: none"> • Utilisez le fer en position horizontale.
Le gicleur ne fonctionne pas.	<ol style="list-style-type: none"> 1. Il n'y a pas d'eau dans le réservoir (11). 2. Le mécanisme est obstrué. 	<ol style="list-style-type: none"> 1. Remplissez le réservoir (11). 2. Contactez le service technique.
De la fumée s'échappe lorsqu'on branche le fer à repasser pour la première fois.	<ul style="list-style-type: none"> • Lubrification de certaines parties internes. 	<ul style="list-style-type: none"> • Ceci est normal et cessera après quelques minutes.
Des dépôts s'échappent des trous de la semelle	<ul style="list-style-type: none"> • Des traces de tartre s'échappent de la chambre à vapeur. 	<ul style="list-style-type: none"> • Effectuez un cycle de nettoyage (voir la section 'Calc'nClean').
L'appareil fait un bruit de pompage	<ul style="list-style-type: none"> • L'eau est pompée dans le réservoir de vapeur 	<ul style="list-style-type: none"> • Ceci est normal.

Si les problèmes persistent après avoir appliqué les conseils précités, adressez-vous à un service d'assistance technique agréé.

Vous pouvez télécharger ce manuel sous la page d'accueil de Bosch.

Grazie per aver acquistato la caldaia compatta DI90 di Bosch.

Questo ferro da stiro è dotato di una caldaia compatta. L'acqua viene pompata nella camera del vapore sotto pressione da una pompa speciale. La quantità di vapore prodotta durante la stiratura è superiore ai ferri da stiro tradizionali. L'effetto del vapore è quindi molto più efficace. In genere, si consiglia di utilizzare il ferro da stiro con l'impostazione "eco".

Leggere con attenzione le istruzioni per l'uso dell'apparecchio e conservarle con cura per successive consultazioni.

Si prega di lasciare aperta la prima pagina del libretto d'istruzioni, poiché vi aiuteranno a comprendere il funzionamento di questo apparecchio.

Quest'apparecchio è in regola con le norme internazionali sulla sicurezza.

Il presente apparecchio è stato creato esclusivamente per domestico, rimanendo quindi escluso l'uso industriale dello stesso.

Usare quest'apparecchio solamente per l'uso cui è stato destinato, ossia, come ferro da stiro. Qualsiasi altro uso si riterrà inadeguato, e pertanto pericoloso. Il fabbricante non è responsabile di nessun danno causato da un uso indebito oppure inadeguato.

Istruzioni generali di sicurezza

- Non abbandonare il ferro da stiro mentre questo è collegato alla rete di alimentazione elettrica.
- Prima di riempire l'apparecchio con acqua e prima di eliminare l'acqua rimanente dopo l'uso, scollegare la spina dalla presa elettrica.
- L'apparecchio deve utilizzarsi e collocarsi sopra una superficie stabile.
- Quando questo è collocato nel supporto, assicurarsi di situarlo su una superficie stabile.
- Non utilizzare il ferro da stiro se è caduto, se ha segni visibili di danni oppure se fuoriesce dell'acqua. Dovrà essere controllato da un servizio di assistenza tecnica autorizzato prima di utilizzarlo di nuovo.
- Per evitare situazioni pericolose, ogni eventuale riparazione o intervento richiesto dall'apparecchio, ad es. sostituzione del cavo di collegamento difettoso, può essere eseguito solo dal personale specializzato di un centro di assistenza tecnica autorizzato.
- Questo apparecchio può essere utilizzato da bambini di età superiore agli 8 anni e da persone inesperte o con ridotte capacità fisiche, sensoriali o mentali, a condizione che sia fornita loro la necessaria assistenza e che conoscano le istruzioni sull'uso in sicurezza dell'apparecchio e i rischi correlati. I bambini non devono giocare con l'apparecchio. Le operazioni ordinarie di pulizia e manutenzione non devono essere effettuate da bambini senza adeguata supervisione.
- Quando è acceso o in fase di raffreddamento, tenere il ferro e il relativo cavo fuori dalla portata dei bambini di età inferiore agli 8 anni.
-  **ATTENZIONE.** Superficie calda. Durante l'uso, la superficie può diventare calda.

Avvertenze importanti.

- Questo apparecchio raggiunge temperature elevate ed emette vapore durante l'uso; questo potrebbe causare ustioni o scottature in caso di uso scorretto.
 - Non toccare la piastra! Impugnare il ferro dal manico.
 - Non lasciar pendere il cordone di alimentazione dal tavolo da stiro per evitare la caduta dell'apparecchio.
 - Non stirare i capi quando sono indossati!
 - Non spruzzare acqua o dirigere il vapore verso persone o animali!
- Non far entrare il cavo di alimentazione in contatto con bordi taglienti o con la piastra quando questa è calda.
- Non lasciare mai il ferro in posizione orizzontale quando la piastra è calda. Appoggiarlo sulla sua base.
- Non toccare l'apparecchio con le mani bagnate quando in funzione.
- Prima di collegare l'apparecchio alla rete elettrica, assicuratevi che il voltaggio corrisponde a quello indicato sulla targhetta delle caratteristiche.
- Quest'apparecchio deve collegarsi ad una presa provvista di messa a terra. Se si utilizza una prolunga, assicuratevi di avere a disposizione una presa di corrente 16 A bipolare con messa a terra.
- Se si fonde il fusibile di sicurezza, l'apparecchio resterà fuori uso. Per recuperare il funzionamento normale, portare l'apparecchio presso un Servizio di Assistenza Tecnica autorizzato.
- Per evitare che in circostanze sfavorevoli della rete elettrica si producano fenomeni come la variazione di tensione e lo sfarfallio della luce, si raccomanda di collegare il ferro da stiro a una rete con una impedenza massima di 0.27 Ω. Per ulteriori informazioni, consulti la società locale di distribuzione dell'energia elettrica.
- In particolari condizioni ambientali, potrebbe verificarsi una certa instabilità.
- Non collocare l'apparecchio direttamente sotto il rubinetto per riempire il serbatoio con acqua.
- Scollegare l'apparecchio dall'alimentazione di rete dopo ogni utilizzo o se si sospetta un guasto.
- Non scollegare l'apparecchio dalla presa tirando dal cavo.
- Non introdurre il ferro da stiro oppure il serbatoio del vapore oppure in un qualsiasi alio liquido.
- Non lasciare l'apparecchio alle intemperie (pioggia, sole, gelo, ecc).
- Durante l'emissione di vapore, il ferro produce un rumore di pompaggio. Questo è normale e indica che l'acqua viene pompata verso la camera del vapore.

Descrizione

1. Manico con sensore di contatto
2. Tasto di attivazione del vapore*
3. Spia "SensorSteam". (luce bianca)
4. Tasto per l'impostazione del vapore (SET)
5. Spie dell'impostazione del vapore
verde = eco
rossa = max
6. Tasto per il getto di vapore
7. Tasto spray
8. Foro per l'acqua
9. Coperchio del foro per l'acqua
10. Ugello spray
11. Serbatoio dell'acqua
12. Tacca del livello massimo di riempimento
13. Piastra
14. Indice temperatura
15. Selettore della temperatura con spia "TempOK"
16. Pulsante "Calc'nClean"
17. Spie "Attivazione pompa"
18. Cavo di alimentazione*
19. Liquido anticalcare*
20. Soletta di protezione per la piastra "TextileProtect"*
21. Accessorio "StoreProtect"*

* In base al modello



Rimuovere dalla piastra (13) l'etichetta e la protezione.

Per istruzioni al riguardo, consultare i capitoli relativi di questo manuale.

1. Con il ferro da stiro scollegato dalla presa di corrente, riempire il serbatoio (11) con acqua del rubinetto e impostare il selettore della temperatura (15) su "max".

2. Collegare il ferro da stiro alla corrente elettrica.

I Mentre la piastra si sta riscaldando o raffreddando per raggiungere la temperatura selezionata, le spie all'interno del selettore di temperatura lampeggiano. Al raggiungimento della temperatura selezionata, le spie smettono di lampeggiare e restano accese in modo permanente.

3. A questo punto, la luce verde (5) si accende. Afferrare il manico (1) e impostare il selettore del vapore sulla posizione massima "max".

4. Tenere il ferro in orizzontale e premere ripetutamente il tasto per il getto di vapore (6). Gli eventuali residui vengono espulsi dalla piastra (13).

H Quando si impiega per la prima volta la funzione vapore, non dirigere subito il getto sulla biancheria perché potrebbero esservi dei residui di sporco nell'erogatore del vapore.

H Se occorre, pulire accuratamente la piastra (13) con un panno di cotone asciutto ripiegato.

I Alla prima accensione, il ferro da stiro può rilasciare un odore poco gradevole, un po' di fumo e alcune particelle; questo dura solo pochi minuti.

1 Riempimento del serbatoio dell'acqua



⚠ Scollegare il ferro da stiro dalla corrente!

1. Aprire il coperchio del foro di rifornimento dell'acqua (9).

I **Non superare mai la tacca del livello massimo (12).**

2. Chiudere il coperchio del foro di entrata dell'acqua.

Impiegare unicamente acqua pulita del rubinetto senza miscelarvi altri prodotti. L'aggiunta di altri liquidi, (se non consigliata da Bosch) come profumo, danneggia l'apparecchio.

I **Qualunque danno provocato dall'impiego dei suddetti prodotti annulla la garanzia.**

H Non impiegare acqua di condensa di asciugatrici, impianti di climatizzazione o simili. Questo ferro da stiro è stato concepito per funzionare con acqua del rubinetto normale.

H Per prolungare il funzionamento ottimale della funzione vapore, miscelare l'acqua del rubinetto con acqua distillata 1:1. Se l'acqua del rubinetto della propria zona è particolarmente dura, miscelarla con acqua distillata in proporzione 1:2.

Per informazioni sulla durezza dell'acqua, rivolgersi all'azienda erogatrice della propria zona.

2 Regolazione della temperatura



I **Il selettore della temperatura (15) regola la temperatura della piastra (13).**

H Consultare le istruzioni relative alla temperatura riportate sull'etichetta degli indumenti che si stanno stirando.

1. Impostare il selettore della temperatura (15) nella posizione corrispondente allineandolo all'indice della temperatura (14) sul ferro da stiro.

Impostazione della temperatura	Adatta per:
•	sintetici
••	seta - lana
•••	cotone
max	lino
i-Temp Advanced*	qualsiasi tessuto stirabile
AntiShine*	tessuti scuri e delicati. Riduce il rischio di aloni lucidi.

* in base al modello.

Spia "TempOK"



 Mentre la piastra si sta riscaldando o raffreddando per raggiungere la temperatura selezionata, le spie "TempOK" all'interno del selettore di temperatura (15) lampeggiano. Al raggiungimento della temperatura selezionata, le spie smettono di lampeggiare e restano accese in modo permanente.

Funzione "i-Temp Advanced"



(in base al modello)

Questa caldaia compatta è dotata di un'esclusiva funzione "i-Temp Advanced".

Selezionando questa funzione, viene impostata una combinazione adeguata di temperatura e vapore adatta a tutti i tessuti che possono essere stirati.

 La funzione "i-Temp Advanced" impedisce che gli indumenti vengano danneggiati a causa della selezione di una temperatura non adatta.

 La funzione "i-Temp Advanced" non è applicabile ai tessuti che non possono essere stirati. Controllare l'etichetta degli indumenti per conoscere i dettagli o provare a stirare una parte dell'indumento non visibile quando viene indossato.

Quando è selezionata la funzione "i-Temp Advanced", si accende la spia blu all'interno del selettore di temperatura.

Funzione "AntiShine"



(in base al modello)

Questa caldaia compatta è dotata di un'esclusiva funzione "AntiShine".

 Quando è selezionata la funzione "AntiShine", si accende la spia blu all'interno del selettore di temperatura.

Suggerimenti di stiratura:





- Suddividere i capi in base alle etichette, partendo sempre da quelli che vanno stirati alla temperatura più bassa.
- Se non si è certi della composizione del tessuto, selezionare la funzione "i-Temp Advanced".
- Per evitare aloni lucidi su capi scuri o delicati come seta, lana o fibre sintetiche, selezionare la funzione "AntiShine".

- Se si inizia a stirare ad alte temperature e quindi si seleziona una temperatura inferiore, la piastra potrebbe richiedere un certo tempo per raffreddarsi. Per velocizzare il processo di raffreddamento, è possibile premere il tasto per il getto di vapore (6) o il tasto di attivazione del vapore (2*)

3 Impostazione della quantità di vapore



 Il ferro da stiro è provvisto di un tasto di selezione del vapore (4) e di spie (5) che indicano l'impostazione del vapore in base alla tabella seguente:

Regolazione del vapore	eco	max	 vapore off
Spie	 Verde	 Rossa	 Off

Si può generare il vapore afferrando il manico (1), o premendo il tasto di attivazione del vapore (2*).

 Se si seleziona la modalità di vapore "eco", il consumo energetico del ferro da stiro viene ridotto diminuendo il consumo di elettricità e di acqua. È possibile, comunque, ottenere ottimi risultati di stiratura per la maggior parte dei capi.

1. L'impostazione del vapore si può modificare premendo brevemente il tasto del vapore (4). Il ferro da stiro funziona seguendo il ciclo seguente:

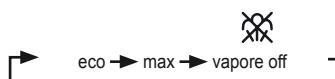

4 Funzione "SensorSteam"



 La funzione "SensorSteam" spegne il ferro da stiro quando non si impugna il manico, aumentando la sicurezza ed evitando sprechi di energia.

1. **Processo di riscaldamento iniziale:** Dopo aver collegato l'apparecchio alla corrente, la funzione non è attiva finché il ferro non si riscalda raggiungendo la temperatura impostata.

2. Dopo il periodo di riscaldamento iniziale, le spie "TempOK" all'interno del selettore di temperatura (15) smettono di lampeggiare e viene automaticamente selezionata l'impostazione "eco".
3. Quando il manico (1) del ferro viene impugnato, la spia "SensorSteam" (5) smette di lampeggiare e il ferro si accende.
4. Se il manico del ferro viene rilasciato, la spia "SensorSteam" comincia immediatamente a lampeggiare, per indicare che il ferro sta per spegnersi.
5. Quando il manico viene nuovamente impugnato, il ferro da stiro si riaccende automaticamente e comincia di nuovo a scaldarsi.

Se il ferro rimane inutilizzato per più di otto minuti, quando il manico viene impugnato, temporaneamente o in modo continuo, il **processo di riscaldamento iniziale si riavvia**.

5 Stiratura a vapore



I Il selettore del vapore serve per regolare la quantità di vapore prodotta durante la stiratura (vedere la sezione "Impostazione della quantità di vapore").

Il vapore si può generare in due modi:

A. Generazione di vapore continua:

1. Impostare il selettore del vapore su "eco" o "max".
2. Impugnare il manico (1).

B. Attivazione manuale*:

I (solo sui modelli dotati di tasto di attivazione del vapore).

1. Impostare il selettore del vapore su ☒ per annullare la generazione di vapore continua mentre si impugna il manico (1). Con questa impostazione, il vapore viene generato solo premendo il tasto di attivazione del vapore (2*) sotto il manico.
2. Premere il tasto di attivazione del vapore.

I Premere il tasto di attivazione del vapore (2*). Mentre la pompa è in funzione, le spie sul retro del serbatoio dell'acqua si accendono.

I **Importante:**

Il vapore è disponibile solo se il selettore della temperatura (15) è impostato sui

simboli del vapore ☁ - ☁ tra "••" e "max". In base alla temperatura, il flusso di vapore viene regolato automaticamente.

I **Suggerimento:** per ottenere una stiratura migliore, eseguire le ultime passate senza vapore in modo da asciugare i capi.

6 Stiratura a secco



I Questa funzione permette di stirare a secco.

1. Afferrare il manico (1) e impostare il selettore del vapore su ☒.
2. Il selettore della temperatura (15) regola la temperatura della piastra (13). Portarlo sulla posizione corrispondente allineandolo con l'indicatore (14) sul ferro da stiro. Selezionare una temperatura appropriata al tipo di tessuto da stirare (vedere la sezione "Regolazione della temperatura").
3. Non premere il tasto di attivazione del vapore (2*) mentre si stira.

7 Spray



I Questa funzione si può utilizzare per eliminare pieghe difficili.

- I** Non impiegare la funzione spray sulla seta perché potrebbe macchiarsi.
1. Selezionare una temperatura appropriata al tipo di tessuto da stirare (vedere la sezione "Regolazione della temperatura").
 2. Premendo il tasto spray (7) mentre si stira, l'acqua fuoriesce dall'ugello (10) e viene spruzzata sul tessuto.

8 Getto di vapore





I Questa funzione si può utilizzare per eliminare pieghe difficili o stirare plissettature o pince.

1. Impostare il selettore della temperatura (15) su "max".
2. Premere ripetutamente il tasto per il getto di vapore (6) sul manico a intervalli di 5 secondi.

9 Vapore verticale



 Questa funzione può essere usata per eliminare le pieghe da tessuti appesi, come tende ecc.

 Non stirare i capi quando sono indossati!

 Non spruzzare acqua o dirigere il vapore verso persone o animali!

1. Impostare il selettore della temperatura (15) su "max".
2. Appendere il capo ad una gruccia.
3. Azionare il ferro in posizione verticale a una distanza di 10 cm e premere ripetutamente il tasto per il getto di vapore (6) con pause di almeno 5 secondi.

10 Sistema anticalcare multiplo



AntiCalc

A seconda del modello, questa serie di ferri da stiro è dotata delle funzioni anticalcare "AntiCalc" seguenti.

A. "self-clean"

Il filtro "self-clean" tra il serbatoio dell'acqua e la pompa previene la formazione di calcare che danneggia il sistema di generazione del vapore e garantisce una produzione ottimale di vapore.

B. "anti-calc"

La cartuccia "anti-calc" è stata concepita per ridurre la formazione di calcare durante la stiratura a vapore, contribuendo a prolungare la vita del ferro da stiro. Ciò nonostante, la cartuccia "anti-calc" non può eliminare tutto il calcare prodotto naturalmente con il passare del tempo.

C. "Calc'nClean"

 La funzione "Calc'nClean" permette di rimuovere le particelle di calcare dalla camera di produzione del vapore. Utilizzare questa funzione ogni 2 settimane circa se si utilizza acqua molto dura.

Seguire la procedura qui riportata:

1. Scollegare il ferro dalla presa di rete e riempire il serbatoio dell'acqua (11).
2. Impostare il selettore di temperatura (15) su "max" e inserire la spina del ferro da stiro.

 Dopo il tempo necessario per il riscaldamento, le spie "TempOK" all'interno del selettore di temperatura (15) smettono

di lampeggiare. Scollegare quindi il ferro da stiro (**molto importante!**).

3. Tenere il ferro da stiro sospeso sopra un lavandino. Premere il pulsante "Calc'nClean" (16) e scuotere il ferro finché circa un terzo della capacità di acqua del serbatoio è evaporata. Ne usciranno acqua bollente e vapore contenenti sporco o depositi eventualmente presenti.
 4. Rilasciare il pulsante "clean" e scuotere delicatamente il ferro per alcuni secondi.
 5. Ripetere i passaggi 3 e 4 per tre volte finché il serbatoio non è vuoto. Inserire quindi la spina del ferro da stiro e farlo riscaldare fino alla completa evaporazione dell'acqua rimanente.
-  Premere il pulsante "Calc'nClean" ancora qualche volta per pulire la valvola.
6. Scollegare il ferro da stiro e lasciar raffreddare la piastra (13). Pulire la piastra utilizzando esclusivamente un panno di cotone umido.

D. "Calc'nClean" con liquido anticalcare

 Per una rimozione profonda del calcare si raccomanda l'uso di liquido anticalcare (19*), in particolare quello prodotto da Bosch.

Eeguire questa procedura ogni 3 mesi circa.

- Riempire il serbatoio (11) con acqua del rubinetto e una dose (25 ml) di liquido anticalcare (19*).
- Seguire quindi la procedura descritta in precedenza alla sezione "Calc'nClean" (passaggi da 2 a 6)

 Il liquido anticalcare si può ordinare nuovamente presso il nostro servizio di assistenza o i rivenditori specializzati:

Codice dell'accessorio (Servizio postvendita)	Nome dell'accessorio (Servizi specialistici)
311144	TDZ1101

11 Sistema antigoccia



 Se si imposta il selettore della temperatura (15) al di sotto di "••", il vapore viene disattivato automaticamente per evitare che goccioli acqua dalla piastra (13).

**(In base al modello)**

La soletta di protezione "TextileProtect" (20*) permette di stirare a vapore i capi delicati, alla massima temperatura, senza danneggiarli.

 L'uso della protezione, inoltre, previene l'effetto lucido sui tessuti scuri.

 Per accertarsi che il tessuto non si danneggi, è consigliabile stirare prima una piccola parte all'interno del capo.

1. Per fissare al ferro la soletta di protezione, inserire la punta del ferro nell'estremità della soletta e premere la soletta fino a udire un clic.
2. Per smontare la soletta, premere la levetta sul retro e rimuovere il ferro.

La soletta di protezione tessile può essere acquistata presso i servizi di post-vendita o nei negozi specializzati.

Codice dell'accessorio (Servizio postvendita)	Nome dell'accessorio (Servizi specialistici)
575494	TDZ1550



 L'accessorio "StoreProtect" (21*) permette di riporre il ferro in modo immediato e sicuro, anche con la piastra calda.

 **Non utilizzare la protezione durante la stiratura o quando il ferro è connesso all'alimentazione di rete!**

1. Scollegare il ferro dalla presa di rete, svuotare il serbatoio dell'acqua e inserire il ferro nella protezione.

 Non toccare la protezione per riporre il ferro quando il ferro è collegato, poiché potrebbe riscaldarsi.

Non posizionare mai il ferro sulla protezione senza tappetino poggia ferro di gomma quando la piastra è ancora calda.

 La protezione può essere utilizzata su superfici orizzontali e stabili o in posizione verticale fissata alla parete con due bulloni (uno sulla punta e un altro nella parte posteriore).

 Il cavo di alimentazione può essere avvolto senza stringere troppo intorno alla base del ferro.

2. Per fissare al ferro la protezione, inserire la punta nel supporto di gomma anteriore della protezione e premere la parte posteriore fino a udire un clic.
3. Per rimuovere la protezione, premere la levetta sul retro e rimuovere il ferro.

 L'accessorio può essere acquistato presso il servizio clienti o nei negozi specializzati:

Codice dell'accessorio (Servizio postvendita)	Nome dell'accessorio (Servizi specialistici)
575960	TDZ1750

14 Dopo ogni stiratura





1. Scollegare il ferro da stiro dalla presa di rete.
 2. Aprire il coperchio del foro di rifornimento dell'acqua (9).
 3. Tenere il ferro da stiro con la punta verso il basso e scuoterlo delicatamente finché il serbatoio dell'acqua (11) non è vuoto.
 4. Chiudere il coperchio del foro di entrata dell'acqua.
 5. Lasciare raffreddare il ferro da stiro in posizione verticale.
 6. Prima di metterlo via, avvolgere il cavo di alimentazione (18) intorno alla base del ferro senza stringere troppo.
 7. Impostare il selettore della temperatura (15) su "0".
-  Riporre il ferro da stiro in posizione verticale.

15 Pulizia



 **Attenzione! Rischio di ustioni!**
Prima di effettuare la pulizia o la manutenzione del ferro da stiro, staccare sempre la spina.

1. Se il ferro da stiro è solo leggermente sporco, staccare la spina e fare raffreddare la piastra (13). Pulire la parte esterna e la piastra solo con un panno umido.
-  Se, a causa della temperatura elevata, un tessuto sintetico si fonde sulla piastra, disattivare il vapore e rimuovere immediatamente i residui sfregando con un panno di cotone asciutto ripiegato più volte.

-  Per mantenere la piastra liscia evitare il contatto con oggetti metallici. Non pulire la piastra con pagliette o detergenti chimici.
-  Non decalcificare il serbatoio (11) e non trattarlo con detergenti o solventi per evitare che dal ferro da stiro goccioli acqua durante l'impiego del vapore.

- vapore. Il vapore verrà generato dai tessuti piuttosto che dal ferro da stiro. Se, prima si stirarli, si asciugano i capi nell'asciugatrice, impostarla sul programma "Stiratura a secco".
4. Se i capi sono abbastanza umidi, impostare il vapore su  (vedere la sezione "Stirare senza vapore").

Consigli per il risparmio energetico

 La produzione di vapore consuma più energia. Per ridurre il consumo di energia seguire i consigli qui riportati:

1. Cominciare a stirare i capi che richiedono la temperatura minore. Controllare la temperatura consigliata sulle etichette degli indumenti.
2. Regolare il vapore in base alla temperatura selezionata seguendo le istruzioni di questo manuale. Stirare utilizzando l'impostazione del vapore "eco" (vedere la sezione "Stiratura a secco").
3. Cercare di stirare i capi quando sono ancora un po' umidi e ridurre l'impostazione del

Rottamazione

 Per informazioni sulle attuali vie di smaltimento rivolgersi al proprio rivenditore specializzato, oppure alla propria amministrazione municipale.



Questo apparecchio dispone di contra-ssegno ai sensi della direttiva europea 2012/19/UE in materia di apparecchi elettrici ed elettronici.

Questa direttiva definisce le norme per la raccolta e il riciclaggio degli apparecchi dismessi valide su tutto il territorio dell'Unione Europea.

Risoluzione dei problemi

Problema	Causa probabile	Soluzione
Il ferro da stiro non si scalda.	<ol style="list-style-type: none"> 1. Selettore della temperatura (15) sul minimo. 2. Mancanza di corrente elettrica. 3. È stato attivato il sistema "SensorSteam". Il ferro da stiro è impostato su stand-by. 	<ol style="list-style-type: none"> 1. Regolarlo su un'impostazione più alta. 2. Controllare altri elettrodomestici o inserire la spina del ferro da stiro in un'altra presa. 3. Impugnare il manico (1) del ferro da stiro per riavviarlo.
La spia "SensorSteam" (3) lampeggia.	<ul style="list-style-type: none"> • È stato attivato il sistema "SensorSteam". Il ferro da stiro è impostato su stand-by. 	<ul style="list-style-type: none"> • Impugnare il manico (1) del ferro da stiro per riavviarlo.
Le spie all'interno del selettore della temperatura (15) lampeggiano.	<ul style="list-style-type: none"> • La piastra si sta riscaldando o raffreddando per raggiungere la temperatura selezionata. 	<ul style="list-style-type: none"> • Questo è normale e le spie smettono di lampeggiare al raggiungimento della temperatura selezionata. Quando la selezione della temperatura è modificata passando da un'impostazione maggiore a un'impostazione minore, il tempo necessario è più lungo. Per velocizzare il processo di raffreddamento, è possibile premere il tasto per il getto di vapore (6*).

Problema	Causa probabile	Soluzione
I capi tendono ad attaccarsi.	<ul style="list-style-type: none"> La temperatura è troppo elevata. 	<ul style="list-style-type: none"> Ruotare verso il basso il selettore della temperatura (15) e attendere finché il ferro non si è raffreddato.
Dalla piastra gocciola acqua assieme al vapore.	<ol style="list-style-type: none"> Il selettore della temperatura (15) è su un'impostazione troppo bassa. Si è premuto ripetutamente il tasto del getto di vapore (6) senza attendere 5 secondi tra un getto e l'altro. È stata utilizzata acqua distillata (vedere la sezione "Riempimento del serbatoio dell'acqua") o sono stati aggiunti nel serbatoio prodotti come acqua profumata. 	<ol style="list-style-type: none"> Ruotare il selettore della temperatura (15) su un'impostazione maggiore (tra "●●" e "max") e attendere che le spie "TempOK" all'interno del selettore della temperatura smettano di lampeggiare e rimangano accese in modo permanente. Attendere 5 secondi tra un getto di vapore e l'altro. Miscelare l'acqua distillata a quella del rubinetto come spiegato nella sezione "Riempimento del serbatoio dell'acqua" e non aggiungere mai altri prodotti nel serbatoio (se non consigliati da Bosch).
Il vapore non fuoriesce in posizione orizzontale.	<ol style="list-style-type: none"> Il selettore del vapore è impostato su . Il serbatoio dell'acqua è vuoto (11). La temperatura è troppo bassa. Il sistema antigoccia è attivato. 	<ol style="list-style-type: none"> Impostare il selettore del vapore su "eco" o "max". Riempire il serbatoio (11). Impostare una temperatura più alta se compatibile con il tipo di tessuto.
Fuoriuscita eccessiva di acqua o vapore.	<ul style="list-style-type: none"> Chiusura non corretta del sistema "Calc'nClean". 	<ul style="list-style-type: none"> Premere più volte il pulsante "Calc'nClean" (16).
La pompa non funziona.	<ul style="list-style-type: none"> Il ferro non è in posizione orizzontale. 	<ul style="list-style-type: none"> Usare il ferro in posizione orizzontale.
Lo spray non funziona.	<ol style="list-style-type: none"> Il serbatoio dell'acqua è vuoto (11). Il meccanismo è ostruito. 	<ol style="list-style-type: none"> Riempire il serbatoio dell'acqua (11). Contattare il servizio di assistenza.
Quando si accende il ferro da stiro per la prima volta fuoriesce del fumo.	<ul style="list-style-type: none"> Lubrificazione di alcuni componenti interni. 	<ul style="list-style-type: none"> La fuoriuscita di fumo è normale e termina dopo alcuni minuti.
Dai fori della piastra fuoriescono dei residui	<ul style="list-style-type: none"> Tracce di calcare fuoriescono dalla camera di produzione del vapore. 	<ul style="list-style-type: none"> Effettuare il ciclo di pulizia (vedere la sezione "Calc'nClean").
L'apparecchio emette un rumore di pompaggio	<ul style="list-style-type: none"> L'acqua viene pompata nella camera del vapore 	<ul style="list-style-type: none"> Questo è normale.

Se i suggerimenti sopra menzionati non risolvono il problema, si prega di mettersi in contatto con un servizio di assistenza tecnica autorizzato.

Può scaricare il formato digitale di questo manuale nel sito Internet di Bosch.

Dank u voor de aanschaf van de D190 compacte stoomgenerator van Bosch.

Dit strijkijzer is een compacte stoomgenerator. Het water wordt onder druk in de stoomkamer gepompt met een speciale pomp. Er wordt bij het strijken meer stoom geproduceerd dan bij de klassieke strijkijzers. Het stoomvermogen is daarom veel efficiënter. In het algemeen wordt aangeraden om het strijkijzer te gebruiken op de “eco”-stand.

Lees de gebruiksaanwijzingen vóór gebruik aandachtig door en bewaar deze, zodat u ze later een keer kunt raadplegen.

Klap de eerste pagina van het boekje uit, dit zal u helpen te begrijpen hoe het apparaat functioneert.

Dit apparaat voldoet aan alle internationale veiligheidsnormen.

Dit apparaat is ontworpen voor uitsluitend huishoudelijk gebruik en derhalve is industrieel gebruik hiervan uitgesloten.

Dit apparaat mag slechts gebruikt worden voor de doeleinden waarvoor het ontworpen is, d.w.z. als strijkijzer. Enig ander soort gebruik wordt beschouwd als ongeschikt en daardoor gevaarlijk. De fabrikant kan niet verantwoordelijk gesteld worden voor enige schade die voortkomt uit misbruik of ongeschikt gebruik.

Algemene veiligheidsinstructies

- Laat het strijkijzer niet onbeheerd achter terwijl het aangesloten is.
- Trek de stekker uit het stopcontact alvorens het apparaat met water te vullen of alvorens het resterende water na gebruik weg te laten lopen.
- Het apparaat moet gebruikt en geplaatst worden op een stabiel oppervlak..
- Als het in zijn ondersteuning geplaatst is, wees er zeker van dat het oppervlak waarop de ondersteuning staat stabiel is.
- Gebruik het strijkijzer niet nadat het gevallen is, het zichtbare beschadiging heeft ondergaan of als het water lekt. Het moet dan gecontroleerd worden door een bevoegd technisch servicecentrum voordat het opnieuw gebruikt kan worden.
- Om gevaarlijke situaties te voorkomen mag u eventuele werkzaamheden of reparaties aan het apparaat, zoals het vervangen van een defect snoer, alleen laten uitvoeren door gekwalificeerde medewerkers van een erkend Technisch Servicecenter.
- Dit apparaat mag gebruikt worden door kinderen vanaf 8 jaar en ouder en door personen met beperkte lichamelijke, zintuiglijke of geestelijke vermogens, gebrek aan ervaring of kennis als zij dat onder toezicht doen of aanwijzingen hebben gekregen over hoe zij dit apparaat op een veilige manier moeten gebruiken en als zij de daarmee gemoeide risico's begrijpen. Kinderen mogen niet met het apparaat spelen. Kinderen mogen het apparaat niet zonder toezicht reinigen of er onderhoudswerkzaamheden aan uitvoeren.
- Zorg ervoor dat het strijkijzer en de snoer buiten bereik blijven van kinderen jonger dan 8 jaar als het aan staat of aan het afkoelen is.
-  **VOORZICHTIG.** Heet oppervlak. Het oppervlak kan heet worden tijdens het gebruik.

Belangrijke opmerkingen.

- Dit apparaat bereikt hoge temperaturen en produceert stoom tijdens het gebruik. Dit kan brandwonden veroorzaken bij een onjuist gebruik.
 - Raak de strijkzool niet aan! Houd het strijkijzer vast aan de handgreep.
 - Laat het voedings snoer niet over de tafel of de strijkplank hangen om te voorkomen dat het apparaat valt.
 - Strijk geen kledingstukken terwijl ze gedragen worden!
 - Richt de sproeier of de stoom nooit op personen of dieren!
- Vermijd dat het stroomsnoer in contact komt met scherpe kanten of met de strijkzool als deze heet is.
- Laat het strijkijzer nooit in een horizontale positie staan als de strijkzool heet is. Plaats het op zijn hiel.
- Raak het apparaat niet aan met natte handen terwijl u het gebruikt.
- Controleer, voordat u het apparaat in het stopcontact steekt, dat de spanning overeenkomt met de spanning op dekenmerkenplaat.
- Dit apparaat moet aangesloten worden op een geaard stopcontact. Als u een verlengsnoer gebruikt, controleer of het een geaarde tweepolige 16A-contactdoos bezit.
- Als de veiligheidszekering die in het apparaatzit doorbrandt, zal het apparaat automatisch uitgeschakeld worden. Om het normale functioneren te herstellen, zal het apparaat naar een bevoegd Technisch Servicecentrum gebracht moeten worden.
- Om te vermijden dat onder ongunstige omstandigheden van het stroomvoorzieningsnet spanningsvariaties optreden of de verlichting gaat flikkeren, is het aan te bevelen het strijkijzer aan te sluiten op een net met een impedantie van maximaal 0,27 Ω . Meer informatie hierover kunt u krijgen bij uw electriciteitsbedrijf.
- Onder speciale omgevingscondities kan er lichte instabiliteit optreden.
- Het apparaat mag nooit onder de kraangehouden worden om het met water te vullen.
- Haal de stekker uit het stopcontact na elk gebruik ook wanneer er iets mis lijkt te zijn met het apparaat.
- De stekker mag niet uit het stopcontact getrokken worden door aan het snoer te trekken.
- Dompel het strijkijzer of de stoomtank nooit onder in water of enige andere vloeistof.
- Stel het apparaat niet bloot aan weersomstandigheden (regen, zon, vorst, etc.).
- Terwijl de stoomknop wordt ingedrukt, kan het waterreservoir een pompend geluid maken. Dit is normaal en geeft aan dat er water in het stoomreservoir wordt gepompt.

Beschrijving

1. Handvat met de contactsensor
2. Knop voor de stoomactivering*
3. Controlelampje "SensorSteam". (heldere lamp)
4. Selectieknop voor de stoominstelling (SET)
5. Controlelampjes voor de stoominstelling
groen = eco
rood = max
6. Stoomstootknop
7. Sproeierknop
8. Waterinvoeropening
9. Deksel vulopening
10. Sproeikop
11. Waterreservoir
12. Peilmarkering voor maximum vulniveau
13. Strijkzool
14. Temperatuurindex
15. Temperatuurcontrole met het "TempOK" controlelampje
16. "Calc'nClean"-knop
17. "Pomp aan" controlelampjes
18. Stroomsnoer
19. Ontkalkingsvloeistof*
20. "TextileProtect" strijkzoolbedekking*
21. "StoreProtect" accessoires*

* **Afhankelijk van het model**



i Verwijder alle labels of beschermingen van de strijkzool (13).

Zie de betreffende hoofdstukken van deze gebruikershandleiding voor meer informatie over de volgende handelingen.

1. Vul het reservoir (11) van het strijkijzer met leidingwater, met de stekker uit het stopcontact, en stel de temperatuurregeling (15) in op "max".

2. Steek de stekker in het stopcontact.

i Terwijl de strijkzool aan het opwarmen of aan het afkoelen is tot de geselecteerde temperatuur, knippen de lampjes in de temperatuurkiezer. Als de geselecteerde temperatuur bereikt is, zullen de lampjes stoppen met knippen en gewoon blijven branden.

3. Vervolgens gaat het groene lampje (5) branden. Pak de handgreep (1) vast en stel de stoomregeling in op de maximumstand "max".

4. Houd het strijkijzer horizontaal en druk herhaaldelijk op de stoomstootknop (6). Mogelijke vuilresten komen nu uit de strijkzool (13).

i Als u de stoomfunctie voor het eerst gebruikt, gebruik het strijkijzer dan niet meteen op uw wasgoed, omdat er misschien nog wat vuil in de stoomdispenser zit.

i Maak de strijkzool (13) indien nodig schoon met een droge, opgevouwen katoenen doek.

i Als u uw strijkijzer voor het eerst inschakelt, kan er wat geur- en rookvorming optreden en kunnen er deeltjes vrijkomen, maar dit stopt na enkele minuten.

1 Vullen van het waterreservoir



⚠ Trek de stekker van het strijkijzer uit het stopcontact!

1. Open het deksel van de vulopening (9).

i Vul het water nooit tot boven de markering voor de maximum vulstand (12).

2. Sluit de waterinlaatopening.

Gebruik alleen zuiver leidingwater, zonder toevoegingen. Het toevoegen van andere vloeistoffen (tenzij dit wordt aanbevolen door Bosch) zoals parfum, kan schadelijk zijn voor het apparaat.

i **Schade die door de hiervoor vermelde producten wordt veroorzaakt, maakt de garantie ongeldig.**

i Gebruik geen condensatiewater van wasdrogers, airconditionings of soortgelijke apparaten. Dit apparaat is ontworpen om te gebruiken met normaal leidingwater.

i Meng het leidingwater met gedistilleerd water in de verhouding 1:1, om langer van een optimale stoomfunctie te kunnen genieten. Is het leidingwater in uw regio erg hard, meng het leidingwater dan met gedistilleerd water in de verhouding 1:2.

U kunt informatie vragen over de hardheid van het water bij het waterbedrijf in uw woonplaats.

2 De temperatuur instellen



i **De temperatuurregeling (15) regelt de temperatuur van de strijkzool (13).**

i Controleer de temperatuurinstructies op het etiket in het strijkgoed.

1. Stel de temperatuurregeling (15) in op de overeenkomstige stand van de temperatuurindex (14) op het strijkijzer.

Temperatuurstand	Geschikt voor:
•	synthetische stof
••	zijde – wol
•••	katoen
max	linnen
i-Temp Advanced*	iedere stof dat kan worden gestreken.
AntiShine*	donkere en fijne stoffen. Vermindert de kans op glimplekken.

* afhankelijk van het model.

“TempOK” function



 Terwijl de strijkzool aan het opwarmen of aan het afkoelen is tot de geselecteerde temperatuur, knippen de “TempOK”-lampjes in de temperatuurregeling (15). Als de geselecteerde temperatuur bereikt is, zullen de lampjes stoppen met knippen en gewoon blijven branden.



“i-Temp Advanced”-functie

(Afhankelijk van het model)

Deze compacte stoomgenerator heeft een unieke “i-Temp Advanced” functie.

Als deze functie geselecteerd is, wordt een geschikte combinatie van temperatuur en stoom ingesteld die passend is voor alle stoffen die gestreken mogen worden.

 De “i-Temp Advanced”-functie voorkomt dat kleding wordt beschadigd door een verkeerd gekozen temperatuur.

 **De “i-Temp Advanced”-functie kan niet worden gebruikt voor stoffen die niet mogen worden gestreken.** Raadpleeg het etiket op de kleding voor details of probeer een stukje stof te strijken dat normaal gesproken niet zichtbaar is.

Als de “i-Temp Advanced”-functie geselecteerd is, gaat het blauwe lampje in de temperatuurkiezer branden.

“AntiShine”-functie



(Afhankelijk van het model)

Deze compacte stoomgenerator heeft een unieke “AntiShine” functie.

 Als deze functie geselecteerd is, wordt de kans dat er glansvlekken op het kledingstuk ontstaan door het strijken vermindert.

Als de “AntiShine”-functie geselecteerd is, gaat het blauwe lampje in de temperatuurkiezer branden.

Tips bij het strijken:

- Sorteert uw kleding op basis van de etiketten en begin altijd met de kleding die op de laagste temperatuur gestreken moet worden.





- Als u niet zeker weet van welk materiaal de kleding gemaakt is, selecteer dan de i-Temp Advanced-functie.
- Selecteer, om glansvlekken te voorkomen op donkere of delicate kleding zoals zijde, wol of synthetisch materiaal, de “AntiShine”-functie.
- Als u begint te strijken op een hoge temperatuur en vervolgens een lagere temperatuur selecteert, dan kan het even duren voordat de strijkzool is afgekoeld. Om het afkoelingsproces te versnellen, kunt u op de stoomstootknop (6) drukken of op de stoomactiveringsknop (2*)

3

Instelling van de hoeveelheid stoom



Uw strijkijzer is uitgerust met een selectieknop voor de stoomregeling (4) en met controlelampjes (5) die de stoominstelling aanduiden, volgens de onderstaande tabel:

Stoomstand	eco	max	 Stoom uit
Controlelampjes	 Groen	 Rood	 Uit

Er kan stoom gegenereerd worden door het handvat vast te houden (1), of door op de knop voor de stoomactivering (2*) te drukken.

 Als de “eco” stoommodus geselecteerd is, verbruikt het apparaat minder elektriciteit en water. Voor de meeste kledingstukken wordt een goed strijkresultaat behaald.

1. De stoominstelling kan gewijzigd worden door de knop voor de instelling van de stoomregeling in te drukken (4). Het strijkijzer doorloopt de volgende cyclus:

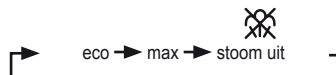



De “SensorSteam”-functie schakelt het strijkijzer uit als de handgreep wordt losgelaten; voor meer veiligheid en energiebesparing.

- Eerste opwarmingsproces** Nadat de stekker van het apparaat in het stopcontact wordt gestoken, blijft deze functie inactief, totdat het strijkijzer opgewarmd is tot de ingestelde temperatuur.
- Na de eerste opwarmingsperiode stoppen de “TempOK”-lampjes in de temperatuurregeling (15) met knipperen en wordt de “eco”-stand automatisch ingeschakeld.
- Zodra de handgreep (1) van het strijkijzer wordt vastgepakt, stopt het “SensorSteam”-controlelampje (5) met knipperen en wordt het strijkijzer ingeschakeld.
- Onmiddellijk nadat de handgreep van het strijkijzer wordt losgelaten, begint het “Sensor-secure”-waarschuwinglampje te knipperen. Daarmee wordt aangegeven dat het strijkijzer op het punt staat om vanzelf uit te gaan.
- Wanneer de handgreep opnieuw wordt vastgepakt, wordt het strijkijzer automatisch ingeschakeld en begint het opnieuw met verwarmen.

Als het strijkijzer langer dan acht minuten onbeheerd wordt achtergelaten en de handgreep vervolgens een moment of langer wordt vastgepakt, **start het eerste opwarmingsproces opnieuw.**

5 Strijken met stoom



De stoomregeling wordt gebruikt om de hoeveelheid stoom die geproduceerd wordt tijdens het strijken (zie hoofdstuk “Instelling van de hoeveelheid stoom”) af te stellen.

De stoom kan op twee manieren geproduceerd worden:

A. Continue stoomproductie:

- Stel de stoomregeling in op de stand “eco” of “max”.
- Pak het handvat vast (1).

B. Stoom op aanvraag*:



alleen bij modellen die zijn uitgerust met stoomactiveringsknop).

- Stel de stoomregeling in op de stand om de continue stoomproductie te onderbreken terwijl u het handvat vasthoudt (1). In deze stand kan de stoom alleen geproduceerd worden als de stoomactiveringsknop (2*) aan de onderzijde van het handvat met de hand ingedrukt wordt.
- Druk op de stoomactiveringsknop.



Druk op de stoomactiveringsknop (2*). Als de pomp in werking is, gaan de lampjes aan de achterkant van het waterreservoir branden.



Belangrijk:

De stoom is alleen beschikbaar als de temperatuurregeling (15) ingesteld is op de stoomsymbolen - tussen “••” en “max”. Naargelang de temperatuur, wordt de stoomtoevoer automatisch geregeld.



Tip: voor een beter strijkresultaat kunt u aan het einde een paar halen zonder stoom strijken om het kledingstuk te drogen.



Zo kan het strijkijzer gebruikt worden voor droogstrijken.

- Pak het handvat (1) vast en stel de stoomregeling in op de stand .
- De temperatuurregeling (15) past de temperatuur van de strijkzool (13) aan. Stel de regeling in op de overeenkomstige stand van de temperatuurindex (14) op het strijkijzer. Kies een geschikte temperatuur voor het te strijken materiaal (zie het hoofdstuk “De temperatuur instellen”).
- Druk tijdens het strijken niet op de stoomactiveringsknop (2*).

7 Sproeier



Dit kan gebruikt worden om hardnekkige kreuken te verwijderen.

 Gebruik de sproeierfunctie niet op zijden stoffen, omdat er anders vlekken kunnen ontstaan.

1. Kies een geschikte temperatuur voor het strijken materiaal (zie het hoofdstuk "De temperatuur instellen").
2. Druk tijdens het strijken op de sproeierknop (7) om water uit de sproeikop (10) op de kleding te sproeien.

8 Stoomstoot



Dit kan gebruikt worden om hardnekkige kreuken te verwijderen, of om een scherpe vouw of plooi te persen.

1. Stel de temperatuurregeling (15) in op "max".
2. Druk herhaaldelijk op de stoomstootknop (6) op het handvat met tussenpozen van 5 seconden.

9 Verticale stoom



Dit kan gebruikt worden om kreuken uit hangende kleding, gordijnen enz. te verwijderen.

 **Strijk geen kledingstukken terwijl ze gedragen worden!**

 **Richt de sproeier of de stoom nooit op personen of dieren!**

1. Stel de temperatuurregeling (15) in op "max".
2. Het kledingstuk op een hanger hangen.
3. Gebruik het strijkijzer in verticale positie op een afstand van 10 cm, en druk herhaaldelijk op de stoomstootknop (6) met pauzes van ten minste 5 seconden.

10 Meervoudig ontkalkingssysteem



Afhankelijk van het model, is dit gamma strijkijzers uitgerust met de volgende ontkalkingsfuncties "AntiCalc".

A. "self-clean"

De zelfreinigingsfilter tussen het waterreservoir en de pomp vermijdt kalkaanslag die het systeem voor de stoomproductie kan aantasten en zorgt voor een optimale stoomproductie.

B. "anti-calc"

Het "anti-calc"-patroon is ontworpen om kalkvorming tijdens het stoomstrijken te verminderen en helpt om de levensduur van uw strijkijzer te verlengen. Toch kan het "anti-calc"-patroon niet alle kalk verwijderen die na verloop van tijd natuurlijk geproduceerd wordt.

C. "Calc'nClean"

 De "Calc'nClean"-functie helpt om de kalkdeeltjes uit de stoomkamer te verwijderen. Gebruik deze functie ongeveer om de 2 weken als het water in uw gebied erg hard is.

Volg de hieronder beschreven procedure:

1. Trek de stekker uit het stopcontact en vul het waterreservoir (11) met water.
2. Zet de temperatuurkeuzeschakelaar (15) op de "max"-stand en steek de stekker van het strijkijzer in het stopcontact.

 Na de eerste opwarmingsperiode stoppen de "TempOK"-lampjes in de temperatuurregeling (15) met knipperen. Trek de stekker van het strijkijzer vervolgens uit het stopcontact (**zeer belangrijk!**).

3. Houd het strijkijzer boven een gootsteen. Druk op de "Calc'nClean"-knop (16) en schud het strijkijzer tot ongeveer een derde van de waterinhoud van het waterreservoir verdampst is. Kokend water en stoom met daarin eventuele kalkdeeltjes of afzettingen stromen eruit.
4. Laat de "Calc'nClean"-knop los en schud het strijkijzer een paar seconden lang voorzichtig heen en weer.
5. Herhaal de stappen 3 en 4 drie keer totdat het waterreservoir leeg is. Steek de stekker van het strijkijzer vervolgens in het stopcontact en laat het weer heet worden totdat de rest van het water verdampt is.

 Druk nog een paar keer op de “Calc’nClean” knop om het staafje te reinigen.

6. Trek de stekker van het strijkijzer uit het stopcontact en laat de strijkzool afkoelen. Veeg de strijkzool uitsluitend af met een vochtige katoenen doek.

D. “Calc’nClean” met ontkalkingsvloeistof

 Voor grondig ontkalken wordt aangeraden om de speciaal door Bosch ontwikkelde ontkalkingsvloeistof (19*) te gebruiken.

Deze procedure moet om de 3 maanden uitgevoerd worden.

- Vul het waterreservoir met leidingwater vermengd met een maatbeker (25 ml) ontkalkingsvloeistof.
- Volg daarna de hierboven in paragraaf “Calc’nClean” omschreven procedure op (stappen 2 t/m 6)

 De ontkalkingsvloeistof kan besteld worden bij de aftersales service of bij speciaalzaken:

Accessoire code (Aftersales)	Naam van het accessoire (Speciaalzaken)
311144	TDZ1101

11 Antidruppelsysteem



DripStop

 Als de temperatuurregeling (15) te laag ingesteld is (onder “**”), wordt de stoom automatisch uitgeschakeld, om te vermijden dat er water uit de strijkzool (13) druppelt.

12 Textielbeschermszool



TextileProtect

(Afhankelijk van het model)

De “TextileProtect” strijkzoolbedekking (20*) wordt gebruikt voor het stoomstrijken van fijne stoffen op maximumtemperatuur, zonder dat ze beschadigd raken.

 Door deze textiel protector te gebruiken wordt tevens voorkomen dat donkere kledingstukken glimmende plekken krijgen.

 Het is raadzaam om eerst een klein stukje aan de binnenkant van de stof te strijken, om te zien of het geschikt is.

1. Plaats, om de textiel protector op het strijkijzer te bevestigen, de punt van het strijkijzer in het uiteinde van de textiel protector en druk de achterkant van de textiel protector naar boven totdat u een klik hoort.

2. Druk, om de textiel protector los te maken, de klem aan de achterkant naar beneden en verwijder het strijkijzer.

De textiel protector kan gekocht worden bij de aftersales service of bij speciaalzaken:

Accessoire code (Aftersales)	Naam van het accessoire (Speciaalzaken)
575494	TDZ1550

13

“StoreProtect” accessoires



StoreProtect

(Afhankelijk van het model)

 Door de “StoreProtect” accessoires (21*) kunt u het strijkijzer onmiddellijk en op een veilige manier opbergen, zelfs met een hete strijkzool.

 Gebruik de bescherming niet tijdens het strijken of wanneer het strijkijzer aangesloten is op het lichtnet!

1. Trek de stekker uit het stopcontact, maak het waterreservoir leeg en steek het strijkijzer in de opbergbescherming.

 Raak de opberg-protector niet aan als het strijkijzer erin staat, want hij kan heet worden.

Laat het strijkijzer nooit op de opberg-protector staan buiten de rubberen pads als de strijkzool nog heet is.

 La protezione può essere utilizzata su superfici orizzontali e stabili o in posizione verticale fissata alla parete con due bulloni (uno sulla punta e un altro nella parte posteriore).

 Het stroomsnoer kan losjes rond de hiel van het strijkijzer opgerold worden.

2. Om de opbergbescherming aan het strijkijzer te bevestigen, plaatst u de punt van het strijkijzer in het rubberen kussen aan de voorkant van de bescherming en drukt u op de achterkant van het strijkijzer totdat u een klik hoort.

3. Om de opberg-protector los te maken, drukt u de klem aan de achterkant naar beneden en neemt u het strijkijzer uit.

 De accessoires is verkrijgbaar bij de aftersales service of speciaalzaken

Accessoirecode (Aftersales)	Naam van het accessoire (speciaalzaken)
575960	TDZ1750

14 Na het strijken





1. Trek de stekker van het strijkijzer uit het stopcontact.
 2. Open het deksel van de vulopening (9).
 3. Houd het strijkijzer met de punt naar beneden en schud het zachtjes heen en weer tot het waterreservoir (11) leeg is.
 4. Sluit de waterinlaatopening.
 5. Zet het strijkijzer opzij in verticale stand om het te laten afkoelen.
 6. Wikkel het stroomsnoer (18) losjes rond de hiel van het ijzer om het op te bergen.
 7. Stel de temperatuurregeling (15) in op "●".
-  Bewaar het strijkijzer rechtopstaand.

15 Reiniging



 **Opgelet ! Gevaar voor verbranding!**
Trek de stekker van het apparaat altijd uit het stopcontact alvorens reinigings- of onderhoudswerkzaamheden aan het strijkijzer te verrichten.

1. Is het strijkijzer niet erg vuil, trek dan de stekker uit het stopcontact en laat de strijkzool (13) afkoelen. Wrijf de behuizing en de strijkzool schoon met een droge doek.
-  Als een synthetische stof smelt door een te hoge temperatuur en aan de strijkzool blijft plakken, schakel de stoom dan uit en wrijf de restanten onmiddellijk weg met een dikke, opgevouwen, droge katoenen doek.
-  Om de strijkzool glad te houden, dient hard contact met metalen voorwerpen te worden vermeden. Gebruik nooit schuursponsjes of chemicaliën om de strijkzool te reinigen.
-  Ontkalk of behandel het waterreservoir (11) nooit met detergents of oplosmiddelen: Anders zal er water uit het strijkijzer druppelen bij het stoomstrijken.

Tips om het energiegebruik te verminderen



-  De stoomproductie verbruikt het meest energie. Volg het onderstaande advies op om het energieverbruik te minimaliseren:
1. Strijk eerst de stoffen die de laagste strijktemperatuur nodig hebben. Controleer de aanbevolen strijktemperatuur op het etiket in de kleding.
 2. Regel de stoom volgens de geselecteerde strijktemperatuur en volg de instructies van deze handleiding. Strijk op de "eco"-stand (zie hoofdstuk "Instelling van de hoeveelheid stoom").
 3. Probeer de stoffen te strijken als ze nog enigszins vochtig zijn, om de stoominstelling te reduceren. Er wordt stoom geproduceerd door de stoffen in plaats van door het strijkijzer. Als u de kleding in de wasdroger droogt voor het strijken, stel de wasdroger dan in op het programma "droogstrijken".
 4. Als de stoffen vochtig genoeg zijn, zet de stoom dan op de stand  (zie hoofdstuk "strijken zonder stoom").

Advies mbt weggoaien

-  Onze goederen worden afgeleverd in geoptimaliseerde verpakking. Dit betekent in principe dat niet-contaminerende materialen worden gebruikt die overgedragen moeten worden aan de lokale vuilnisophaaldienst als secundaire ruwe materialen. Uw plaatselijke gemeentebestuur kan u informatie verschaffen over hoe men zich het beste kan ontdoen van verouderde apparaten.



Dit apparaat is gekenmerkt in overeenstemming met de Europese richtlijn 2012/19/EU betreffende afgedankte elektrische en elektronische apparatuur.

De richtlijn geeft het kader aan voor de in de EU geldige terugneming en verwerking van oude apparaten.

Problemen oplossen

Probleem	Vermoedelijke oorzaak	Oplossing
Het strijkijzer wordt niet warm.	<ol style="list-style-type: none"> 1. De temperatuurregeling (15) is ingesteld op het minimum. 2. Er is geen stroomvoorziening. 3. Het "SensorSteam"-systeem is geactiveerd. Het strijkijzer staat op stand-by. 	<ol style="list-style-type: none"> 1. Draai de knop op een hogere stand. 2. Test het stopcontact met een ander apparaat of sluit het strijkijzer aan op een ander stopcontact. 3. Pak het handvat (1) van het strijkijzer vast om het opnieuw in te schakelen.
Het controlelampje "SensorSteam" (3) knippert.	<ul style="list-style-type: none"> • Het "SensorSteam"-systeem is geactiveerd. Het strijkijzer staat op stand-by. 	<ul style="list-style-type: none"> • Pak het handvat (1) van het strijkijzer vast om het opnieuw in te schakelen.
De lampjes in de temperatuurregeling (15) knipperen.	<ul style="list-style-type: none"> • De strijkzool is aan het opwarmen of aan het afkoelen tot de geselecteerde temperatuur. 	<ul style="list-style-type: none"> • Dit is normaal en de lampjes zullen stoppen met knipperen als de geselecteerde temperatuur bereikt is. Als de temperatuurselectie veranderd is van een hogere naar een lagere stand, is er meer tijd nodig. Om het afkoelingsproces te versnellen, kunt u op de stoomstootknop (6*) drukken.
De kledingstukken hebben de neiging om aan het strijkijzer te plakken.	<ul style="list-style-type: none"> • De temperatuur is te hoog. 	<ul style="list-style-type: none"> • Draai de temperatuurregeling (15) lager en wacht tot het strijkijzer afgekoeld is.
Er druppelt water uit de strijkzool samen met de stoom.	<ol style="list-style-type: none"> 1. De instelling van de temperatuurregeling (15) is te laag. 2. U heeft de stoomstootknop (6) herhaaldelijk ingedrukt zonder tussenpozen van 5 seconden aan te houden. 3. Er is gedistilleerd water gebruikt (zie "Vullen van het waterreservoir"), of er zijn andere producten, zoals geparfumeerd water, aan het water in het reservoir toegevoegd. 	<ol style="list-style-type: none"> 1. Draai de temperatuurregeling (15) naar een hogere stand (tussen "●●" en "max") en wacht tot de "TempOK"-lampjes in de temperatuurregeling stoppen met knipperen en gewoon blijven branden. 2. Wacht telkens 5 seconden nadat u de stoomstootknop ingedrukt hebt. 3. Meng gedistilleerd water met het leidingwater zoals beschreven in het hoofdstuk "Vullen van het waterreservoir" en voeg nooit andere producten aan het waterreservoir toe (tenzij aanbevolen door Bosch).
Er komt geen stoom uit in horizontale positie.	<ol style="list-style-type: none"> 1. De stoomregeling is ingesteld op de stand "XX". 2. Er zit geen water in het reservoir (11). 3. De temperatuur is te laag. Het antidruppelsysteem is geactiveerd. 	<ol style="list-style-type: none"> 1. Stel de stoomregeling in op de stand "eco" of "max". 2. Vul het reservoir (11). 3. Stel een hogere temperatuur in als dit verenigbaar is met de stof.

Probleem	Vermoedelijke oorzaak	Oplossing
Overmatig druppelen of stomen.	<ul style="list-style-type: none"> Het Calc'nClean-systeem sluit niet behoorlijk. 	<ul style="list-style-type: none"> Druk een paar keer op de "Calc'nClean"-knop (16).
De pomp werkt niet.	<ul style="list-style-type: none"> Het strijkijzer bevindt zich niet in een horizontale positie. 	<ul style="list-style-type: none"> Gebruik het strijkijzer in een horizontale positie.
De sproeier werkt niet.	<ol style="list-style-type: none"> Er zit geen water in het reservoir (11). Het mechanisme zit verstopt. 	<ol style="list-style-type: none"> Vul het waterreservoir (11). Neem contact op met de Technische dienst.
Er komt rook uit het strijkijzer bij het eerste gebruik.	<ul style="list-style-type: none"> Smering van sommige interne delen. 	<ul style="list-style-type: none"> Dit is normaal en zal na enkele minuten ophouden.
Er komt bezinsel uit de openingen in de strijkzool	<ul style="list-style-type: none"> Er komen sporen van kalk uit de stoomkamer. 	<ul style="list-style-type: none"> Voer een reinigingscyclus uit (zie hoofdstuk "Calc'nClean").
Het apparaat maakt een pompend geluid	<ul style="list-style-type: none"> Er wordt water in het stoomreservoir gepompt 	<ul style="list-style-type: none"> Dit is normaal.

Als bovenstaande het probleem niet oplost, neem contact op met een bevoegd technisch servicecentrum.

U kunt deze gebruiksaanwijzing ook downloaden van het internet via de lokale homepage van Bosch.

Tak, fordi du har købt den kompakte dampgenerator DI90 fra Bosch.

Dette strygejern er en kompakt dampgenerator. Vandet pumpes ind i dampkammeret under tryk via en særlig pumpe. Mængden af damp under strygning er højere end ved almindelige strygejern. Dampfunktionen er derfor langt mere effektiv. Vi anbefaler, at du generelt bruger strygejernet i indstillingen "eco".

Læs omhyggeligt betjeningsvejledningen til udstyret, og opbevar den til fremtidig reference. Udfold første side af brugsanvisningen. Dette vil hjælpe til at forstå, hvordan apparatet virker.

Apparatet opfylder internationale sikkerhedsstandarder.

Dette apparat er udformet udelukkende med henblik på privat brug, hvorfor en industriel brug er absolut forbudt.

Apparatet må kun anvendes til det formål, det blev fremstillet – dvs. til strygning. Fabrikanten holdes ikke ansvarlig for fejl som følge af fejlagtig anvendelse eller misbrug.

Generelle sikkerhedsforskrifter

- Efterlad ikke strygejernet uden opsyn, når det er tændt.
- Fjern stikket fra kontakten, før du fylder apparatet med vand, eller før du hælder vand ud efter brug.
- Apparatet skal anvendes og placeres på en stabil flade.
- Når det placeres på pladen, skal du være sikker på, at fladen, hvorpå den er placeret, er stabil.
- Anvend ikke strygejernet, hvis det er blevet tabt, viser tegn på skade eller er utæt. Det skal undersøges af et autoriseret serviceværksted, før det kan anvendes igen.
- For at undgå farlige situationer skal enhver form for reparation, som apparatet måtte have brug for som f.eks. udskiftning af en beskadiget ledning, udføres af kvalificeret personale fra en autoriseret, teknisk serviceafdeling.
- Apparatet kan bruges af børn, der er 8 år gamle eller ældre og personer med nedsatte fysiske, sansemæssige eller mentale evner eller manglende erfaring og viden, hvis de overvåges eller gives instruktioner vedrørende brug af apparatet på en sikker måde og forstår de involverede farer. Børn må ikke lege med apparatet. Rengøring og brugervedligeholdelse må ikke udføres af børn uden overvågning.
- Hold strygejernet og ledningen uden for rækkevidde af børn, der er under 8 år gamle, når det er tilsluttet eller køler ned.
-  **FORSIGTIG! Varm overflade.**
Overfladen bliver varm under brug.

Vigtigt!

- Apparatet bliver meget varmt og producerer damp under brug, der kan resultere i skoldninger eller forbrændinger ved forkert brug.
 - Berør ikke strygesålen! Tag fat i håndtaget på strygejernet.
 - Lad ikke strømledningen hænge ud over bordet eller strygebrættet, da apparatet ellers kan falde ned.
 - Stryg ikke tøj, mens det bæres på kroppen!
 - Sprøjt aldrig på og ret aldrig dampstrålen mod mennesker eller dyr!
- Lad ikke strømledningen komme i berøring med skarpe kanter eller strygesålen, når den er varm.
- Stil aldrig strygejernet fra dig i vandret position, hvis strygesålen er varm. Stil det altid lodret på hælen.
- Berør ikke apparatet med våde hænder, når det er tændt.
- **Apparatet er udstyret med et EU-Schukostik (sikkerhedsstik). For at sikre korrekt jordforbindelse i stikkontakter i Danmark skal apparatet tilsluttes med en egnet stik-adapter. Denne adapter (tilladt til maks. 13 ampere) kan bestilles via kundeservice (reservedel nr. 616581).**
- Kontroller, at spændingsangivelsen svarer tilden, der er angivet på strygejernet, før det tilsluttes lysnettet.
- Apparatet skal tilsluttes en stikkontakt med jordforbindelse. Hvis der anvendes en forlængerledning, skal den have et 16 A bipolært stik med jordforbindelse.
- Hvis apparatets sikring ryger, fungerer det ikke. For at tage det i brug igen skal den udskiftes af et autoriseret serviceværksted.
- For at undgå at der under ugunstige strømforhold kan opstå fænomener som transiente spændingsfald eller styrkeudsving anbefales det, at strygejernet tilsluttes et strømforsyningssystem med en maksimal impedans på $0,27\Omega$. Om nødvendigt kan brugeren spørge det offentlige forsyningsselskab om systemimpedansen ved grænsefladepunktet
- Under særlige forhold kan der forekomme mindre ustabilitet.
- Placer aldrig apparatet under vandhanen for at fylde det med vand.
- Tag stikket ud af stikkontakten, hvis der er mistanke om fejl og altid efter hver anvendelse.
- El-stikket må ikke fjernes fra stikkontakten ved at hive i ledningen.
- Nedsænk aldrig strygejernet eller damptanken i vand eller anden væske.
- Udsæt ikke apparatet for vejrforhold (regn, sol, frost osv.).
- Når der frigives damp, frembringer strygejernet en pumpelyd. Det er helt normalt og viser blot, at der pumpes vand ind i dampkammeret.

Beskrivelse

1. Håndtag med kontaktføler
2. Knap til aktivering af damp*
3. "SensorSteam"-indikatorlampe (klart lys)
4. Knap til valg af dampindstilling (SET)
5. Indikatorlamper for dampindstillinger
grøn = eco
rød = max
6. Dampskudsknap
7. Spray-knap
8. Vandpåfyldning
9. Låg til vandpåfyldning
10. Spray-dyse
11. Vandbeholder
12. Niveaumærke for maks. påfyldning
13. Bundplade
14. Temperaturindeks
15. Temperaturvælger med "TempOK"-indikator
16. "Calc'nClean"-knap
17. "Pumpe til"-indikatorlamper
18. Strømledning
19. Afkalkningsvæske*
20. "TextileProtect"-strygesålsafskærmning*
21. "StoreProtect"-tilbehør*

* Afhængigt af model

Forberedelse





Fjern alle etiketter eller beskyttelsesbelægninger fra bundpladen (13).

Se de relevante kapitler i denne brugervejledning for at få flere oplysninger om de følgende trin.

1. Sørg for, at strygejernnet ikke er tilsluttet en stikkontakt. Fyld strygejernets beholder (11) med vand fra vandhanen, og indstil temperaturen (15) til "max".
2. Tilslut apparatet til en stikkontakt.
 Mens strygesålen varme op eller afkøler til den indstillede temperatur, blinker lysene inden i temperaturvælgeren. Når den indstillede temperatur nås, holder lysene op med at blinke og lyser i stedet konstant.
3. Derefter tændes den grønne lampe (5). Tag fat i håndtaget (1), og indstil dampen til maks.-positionen "max".
4. Hold strygejernnet vandret, og tryk gentagne gange på dampskudsknappen (6). Eventuelle aflejringer kommer ud gennem bundpladen (13).

 Når du bruger dampfunktionen første gang, må du ikke bruge den på tøjet, da der stadig kan være skidt i dampsystemet.

 Rengør om nødvendigt bundpladen (13) med en tør, foldet bomuldsklud.

 Når du tænder dit nye strygejern for første gang, kan det lugte og afgive lidt røg og partikler. Dette varer kun et par minutter.

1 Sådan fyldes vandbeholderen



Fjern strygejernets stik fra stikkontakten!

1. Åbn låget over påfyldningsåbningen (9).

 **Fyld kun til niveaumærket for maks. påfyldning (12).**

2. Luk låget til vandindløbet.

- Brug kun rent vand fra hanen. Bland ikke noget i vandet. Hvis der tilføjes andre væsker (medmindre Bosch anbefaler andet), f.eks. parfume, tager apparatet skade.

 **Skader, der forårsages af brugen af førnævnte produkter, dækkes ikke af garantien.**

 Brug ikke kondensvand fra tørretumblere, airconditionssystemer eller lignende. Dette apparat er konstrueret til brug med almindeligt vand.

 For at forlænge den optimale dampfunktion kan du blande vand fra vandhanen med destilleret vand 1:1. Hvis vandet i dit område er meget hårdt, kan du blande vandet med destilleret vand 1:2.

Du kan spørge din lokale vandforsyning om vandets hårdhed.

2 Temperaturindstilling



Temperaturvælgeren (15) indstiller bundpladens temperatur (13).

 Se anvisninger om temperatur i det tøj, du stryger.

1. Indstil temperaturvælgeren (15) til den korrekte position, så den flugter med temperaturindekset (14) på strygejernnet.

Temperaturindstilling

Egnet til:

- syntetisk
- silke – uld
- bomuld
- max linned

i-Temp Advanced* alle typer stof.

AntiShine* mørke og sarte stoffer. Reducerer risikoen for blanke mærker.

* afhængigt af model.

“TempOK”-indikator



 Mens strygesålen varme op eller afkøler til den indstillede temperatur, blinker “TempOK”-lampen inden i temperaturvælgeren (15). Når den indstillede temperatur nås, holder lysene op med at blinke og lyser i stedet konstant.

Funktionen "i-Temp Advanced"





i-Temp Advanced

(afhængigt af model)

Denne kompakte dampgenerator har en enestående "i-Temp Advanced"-funktion.

Hvis du vælger denne funktion, indstilles en passende kombination af temperatur og damp i forhold til det stof, du skal stryge.

 "i-Temp Advanced"-funktionen forebygger ødelagt tøj som følge af valg af en forkeret temperatur.

 **"i-Temp Advanced"-funktionen beskytter ikke stoffer, der ikke kan stryges.** Se på tøjets vaskemærke for oplysninger, eller prøv at stryge en del af stoffet, der normalt ikke er synlig.

Når du har valgt "i-Temp Advanced"-funktionen, tændes det blå lys inden i temperaturvælgeren.

Funktionen "AntiShine"



AntiShine

(afhængigt af model)

Denne kompakte dampgenerator har en enestående "AntiShine"-funktion.

 Når denne funktion er valgt, reduceres risikoen for skinnende mærker på stoffet som følge af strygning.

Når du har valgt "AntiShine"-funktionen, tændes det blå lys inden i temperaturvælgeren.

Strygetip:





- Sortér dit tøj efter vaskeanvisningerne, og start altid med det tøj, der skal stryges ved den laveste temperatur.
- Hvis du ikke er klar over, hvilken type materiale stoffet er lavet af, skal du vælge funktionen "i-Temp Advanced".
- For at undgå at mørke eller sarte stoffer som silke, uldne eller syntetiske materialer, skal du vælge funktionen "AntiShine".
- Hvis du begynder at stryge ved for høj temperatur og derefter vælger en lavere temperatur, tager det muligvis lidt tid, før strygesålen er kølet af. Hvis du vil accelerere nedkølingen, skal du trykke på dampskudsknappen (6) eller knappen til aktivering af damp (2*).

3

Indstilling af dampmængden



Dit strygejern er forsynet med en knap til valg af dampindstilling (4) og indikatorlamper (5), der viser dampindstillingen i henhold til nedenstående tabel:

Dampindstilling	eco	max	 damp fra
Indikatorlamper	 Grøn	 Rød	 Fra

Du kan generere damp ved at tage fat om håndtaget (1) eller ved at trykke på knappen til aktivering af damp (2*).

 Hvis dampindstillingen "eco" er valgt, reduceres apparatets energiforbrug ved at sænke forbruget af strøm og vand. Der kan opnås et godt strygeresultat på de fleste stoffer.

1. Dampindstillingen kan ændres ved at trykke på knappen til valg af dampindstilling (4). Strygejernet følger denne cyklus:

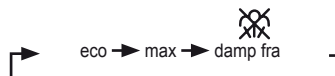

4

Funktionen "SensorSteam"



SensorSteam

 Funktionen "SensorSteam" slukker strygejernet, når der ikke længere holdes om håndtaget, hvilket øger sikkerheden og sparer på energien.

1. **Indledende opvarmning:** Når du har sluttet apparatet til stikkontakten, vil denne funktion være inaktiv, indtil strygejernet har opnået den indstillede temperatur.
2. Efter den indledende opvarmning holder "TempOK"-lampen inden i temperaturvælgeren (15) op med at blinke, og indstillingen "eco" vælges automatisk.
3. Når du tager fat om håndtaget (1) på strygejernet, holder "SensorSteam"-indikatorlampen (5) op med at blinke, og strygejernet tændes.

4. Øjeblikkeligt efter at håndtaget på strygejernnet slippes, begynder lampen "SensorSteam" at blinke for at angive, at strygejernnet skal til at slukke af sig selv.

5. Når der gribes om håndtaget igen, tændes strygejernnet automatisk og starter opvarmningen igen.

Hvis strygejernnet forlades i mere end otte minutter, vil **den indledende opvarmning** starte igen, når der momentant eller kontinuerligt gribes om håndtaget igen.

5 Strygning med damp



Dampvælgeren bruges til at justere mængden af damp, der produceres under stryging (se afsnittet "Indstilling af dampmængden").

Der kan genereres damp på to måder:

A. Løbende generering af damp:

1. Sæt dampvælgeren i positionen "eco" eller "max".
2. Tag fat om håndtaget (1).



B. Damp efter behov*:

(kun på modeller udstyret med dampaktiveringsknap).

1. Sæt dampvælgeren i positionen  for at afbryde den løbende generering af damp, mens der holdes om håndtaget (1). I denne indstilling kan der kun genereres damp ved manuelt at trykke på knappen til aktivering af damp (2*) under håndtaget.
2. Tryk på knappen til aktivering af damp.

Tryk på knappen til aktivering af damp (2*). Mens pumpen er i gang, tændes lamperne på bagsiden af vandbeholderen.

Vigtigt :

Der kan kun anvendes damp, hvis temperaturvælgeren (15) er sat ved dampsymbolet  -  mellem "••" og "max". Afhængigt af temperaturen reguleres dampflowet automatisk.

Tip: Lav de sidste strøg uden damp for at tørre stoffet. Det giver et bedre resultat.

6 Strygning uden damp



Strygejernnet kan anvendes til tør stryging.

1. Tag fat om håndtaget (1), og indstil dampvælgeren til .
2. Temperaturvælgeren (15) justerer bundpladens temperatur (13). Indstil den til den korrekte position, så den flugter med temperaturindekset (14) på strygejernnet: Vælg den korrekte temperatur til det materiale, der skal stryges (se afsnittet "Temperaturindstilling").
3. Under strygingen må der ikke trykkes på knappen til aktivering af damp (2*).

7 Spray



Denne funktion kan bruges til meget krøllet tøj.

Brug ikke spray-funktionen på silke, da der kan opstå pletter.

1. Vælg den korrekte temperatur til det materiale, der skal stryges (se afsnittet "Temperaturindstilling").
2. Når du under strygingen trykker på spray-knappen (7), sprøjter spray-dysen vand (10) på tøjet.

8 Dampskud



Denne funktion kan bruges til meget krøllet stof eller til at lave skarpe folder.

1. Indstil temperaturvælgeren (15) på "max".
2. Tryk gentagne gange på dampskudsknappen (6) på håndtaget i intervaller af fem sekunder.

9 Lodret damp



i Denne funktion kan bruges til at fjerne krøller i hængende tøj, gardiner og lignende.

! Stryg ikke tøj, mens det bæres på kroppen!

! Sprøjt aldrig på og ret aldrig dampstrålen mod mennesker eller dyr!

1. Indstil temperaturvælgeren (15) på "max".
2. Hæng strygetøjet på en bøjle.
3. Brug strygejernets i lodret position med en afstand på 10 cm, og tryk gentagne gange på dampskudsknappen (6) med indlagte pauser på 5 sekunder.

10 Flere afkalkningsfunktioner



AntiCalc

Afhængigt af modellen er denne serie af strygejern udstyret med følgende "AntiCalc"-afkalkningsfunktioner.

A. "self-clean"

"self-clean"-filteret mellem vandbeholderen og pumpen forhindrer, at dampgenereringssystemet stoppes til af kalk, og sikrer optimal produktion af damp.

B. "anti-calc"

"anti-calc"-kassetten forebygger aflejring af kalk under dampstrygning, så dit strygejerns levetid forlænges. "anti-calc"-kassetten kan dog ikke fjerne al den kalk, der naturligt dannes med tiden.

C. "Calc'nClean"

i Funktionen "Calc'nClean" hjælper med at fjerne kalkpartikler fra dampkammeret. Brug denne funktion cirka hver 2. uge, hvis vandet er meget hårdt, hvor du bor.

Følg nedenstående procedure:

1. Tag stikket ud af stikkontakten, og fyld vandbeholderen (11) med vand.
2. Indstil temperaturvælgeren (15) på "max", og slut strygejernets til.

i Efter den nødvendige opvarmning holder "TempOK"-lampen inden i temperaturvælgeren (15) op med at blinke. Tag derefter stikket ud af stikkontakten (**meget vigtigt!**).

3. Hold strygejernets hen over vasken. Tryk på "Calc'nClean"-knappen (16), og ryst strygejernets,

indtil cirka 1/3 af beholderens vandkapacitet er fordampet. Der kommer kogende vand og damp ud med kalk eller andre aflejringer.

4. Slip "Calc'nClean"-knappen, og ryst forsigtigt strygejernets i nogle sekunder.
5. Gentag trin 3 og 4 tre gange, indtil beholderen er tom. Sæt derefter stikket i stikkontakten, og varm strygejernets op igen, indtil det resterende vand er fordampet.

i Tryk på knappen "Calc'nClean" nogle gange for at rense ventilen.

6. Tag stikket ud af stikkontakten, og lad strygesålen (13) køle af. Tør strygesålen af med en fugtig klud.

D. "Calc'nClean" med afkalkningsvæske

i Til mere dybdegående afkalkning anbefales det at bruge afkalkningsvæsken (19*), som Bosch har udviklet specielt til formålet.

Dette skal gøres hver tredje måned.

- Fyld vandbeholderen (11) med vand fra vandhanen blandet med 25 ml afkalkningsvæske.
- Følg derefter proceduren, som er beskrevet ovenfor i afsnittet "**Calc'nClean**" (trin 2 til 6)

i Afkalkningsvæsken fås hos vores eftersalgsservice eller i specialforretninger.

Bestillingsnummer for ekstraudstyr (eftersalg)

311144

Navn på ekstraudstyr (specialforretninger)

TDZ1101

11 Anti-drip-system



DripStop

i Hvis temperaturvælgeren (15) er sat for lavt (under "••"), slås dampen automatisk fra, så der ikke drypper vand fra bundpladen (13).

12 Strygesålsomslag til tekstilbeskyttelse



TextileProtect

(Afhængigt af model)

Strygesålsafskærmningen "TextileProtect" (20*) bruges til dampstrygning af sarte stoffer ved maksimumstemperatur uden at beskadige dem.

i Brug af beskyttelsen overflødig gør også brug af en klud til at forhindre skinnen på mørke materialer.

 Det anbefales først at stryge et lille indvendigt stykke af stoffet for at se, om det er velegnet.

1. Når du vil sætte tekstilbeskyttelsen på strygejern, skal du sætte spidsen af strygejern ind i enden af tekstilbeskyttelsen og trykke den bageste del af beskyttelsen opad, indtil du hører et klik.
2. Når du vil aftage tekstilbeskyttelsen, skal du trække ned i clipsen i enden og fjerne strygejern.

Strygesålsomslaget til tekstilbeskyttelse kan erhverves gennem kundeservice eller specialiserede forretninger:

Bestillingsnummer for ekstraudstyr (eftersalg)	Navn på ekstraudstyr (specialforretninger)
575494	TDZ1550

13 "StoreProtect"-tilbehør

(afhængigt af model)

 "StoreProtect"-tilbehøret (21*) sikrer øjeblikkelig og sikker opbevaring af strygejern, selvom strygesålen er varm.

 **Du må ikke benytte beskyttelsen under strygning, eller hvis strygejern er sluttet til lysnettet!**

1. Tag stikket ud af stikkontakten, tøm vandbeholderen, og anbring strygejern i opbevaringsbeskyttelsen.
 -  Undgå at berøre opbevaringsbeskyttelsen, når strygejern befinder sig i den, da den kan blive varm.
Lad aldrig strygejern stå og hvile op ad beskyttelsens gummipuder, hvis strygesålen er varm.
-  Beskyttelsen kan bruges på en vandret og stabil overflade eller i lodret position fastgjort til en væg ved hjælp af to skruer (en i toppen og en anden på bagsiden).
-  El-ledningen kan rulles tæt sammen om hælen på strygejern.
2. Når du vil sætte opbevaringsbeskyttelsen på strygejern, skal du sætte spidsen af strygejern ind i den forreste gummipude på beskyttelsen og trykke den bageste del af strygejern opad, indtil du hører et klik.

3. Når du vil tage opbevaringsbeskyttelsen af, skal du trække ned i clipsen i enden og fjerne strygejern.

 Tilbehøret kan købes hos kundeservice eller i en specialforretning:



Bestillingsnummer for ekstraudstyr (eftersalg)	Navn på ekstraudstyr (specialforretninger)
575960	TDZ1750

14 Når strygningen er færdig

1. Tag strygejernets stik ud af stikkontakten.
 2. Åbn låget over påfyldningsåbningen (9).
 3. Hold strygejern med spidsen nedad, og ryst det forsigtigt, indtil vandbeholderen (11) er tom.
 4. Luk låget til vandindløbet.
 5. Sæt strygejern i en lodret stilling, og lad det køle af.
 6. Sno strømledningen (18) løst omkring strygejernets hæl, før du gemmer det væk.
 7. Indstil temperaturvælgeren (15) på "•".
-  Opbevar strygejern i en lodret stilling.



15 Rengøring

 **Forsigtig! Risiko for forbrændinger!**
Fjern altid apparatet fra stikkontakten, før du udfører rengøring eller anden vedligeholdelse på det.

1. Hvis strygejern er let snavset, skal du tage stikket ud og lade bundpladen (13) køle af. Anvend kun en fugtig klud til aftørring af kabinettet og bundpladen.
 -  Hvis kunststof smelter fast på bundpladen (13) på grund af for høj temperatur, skal du straks slå dampen fra og gnubbe det smeltede materiale af med en tykt foldet tør bomuldsklud.
 -  Bevar bundpladens (13) glatte overflade ved at forhindre, at den kommer i kontakt med metalgenstande. Brug aldrig skuresvampe eller kemikalier til at rengøre bundpladen.
 -  Afkalk aldrig beholderen (11), og behandl den aldrig med opvaskemiddel eller opløsningsmidler: Ellers vil strygejern dryppe vand, mens det damper.

Tips til at hjælpe dig med at spare energi



-  Damp forbruger meget energi. Følg nedenstående råd for at minimere energiforbruget:
1. Start med at stryge de stoffer, der kræver den laveste temperatur. Kontrollér den anbefalede strygetemperatur på mærkaten på tøjet.
 2. Indstil dampen i henhold til den valgte strygetemperatur, og følg instruktionerne i vejledningen. Stryg i dampindstillingen "eco" (se afsnittet "Indstilling af dampniveau").
 3. Stryg tekstilerne, mens de stadig er fugtige, og reducer dampindstillingen. Damp genereres fra tekstilerne frem for fra strygejernet. Hvis du bruger tørring af tekstilerne før stryging, skal du indstille tørretumbleren til programmet 'Strygning uden damp'.
 4. Hvis tekstilerne er fugtige nok, kan du indstille dampen til  (se afsnittet "Strygning uden damp").

Bortskaffelse

-  Brug genbrugsordningerne for emballage og ældre apparater, og vær med til at skåne miljøet.

Er der tvivl om ordningerne, og hvor genbrugspladserne er placeret, kan kommunen kontaktes.



Dette apparat er klassificeret iht. det europæiske direktiv 2012/19/EU om affald af elektrisk- og elektronisk udstyr.

Dette direktiv angiver rammerne for indlevering og genbrug af kasserede apparater gældende for hele EU.

Fejlfinding

Problem:	Sandsynlig årsag	Løsning
Strygejernet varmer ikke op.	<ol style="list-style-type: none">1. Temperaturvælger (15) sat på minimum.2. Ingen strømforsyning.3. "SensorSteam"-systemet er aktiveret. Strygejernet er i standby.	<ol style="list-style-type: none">1. Sæt i en højere position.2. Kontrollér, om andre apparater fungerer, eller forbind strygejernet til et andet stik.3. Tag fat om strygejernets håndtag (1) for at genstarte det.
"SensorSteam"-indikatorlampe (3) blinker.	<ul style="list-style-type: none">• "SensorSteam"-systemet er aktiveret. Strygejernet er i standby.	<ul style="list-style-type: none">• Tag fat om strygejernets håndtag (1) for at genstarte det.
Lamperne inden i temperaturvælgeren (15) blinker.	<ul style="list-style-type: none">• Styresålen varme op eller afkøler til den indstillede temperatur.	<ul style="list-style-type: none">• Dette er helt normalt, og lyset holder op med at blinke, når den indstillede temperatur er nået. Hvis temperaturvalget ændres fra en højere til en lavere indstilling, tager det længere tid. Hvis du vil accelerere nedkølingen, skal du trykke på dampskudsknappen (6*).
Tøjet sætter sig fast.	<ul style="list-style-type: none">• Temperaturen er for høj.	<ul style="list-style-type: none">• Skru ned for temperaturvælgeren (15), og vent, til strygejernet er kølet ned.

Problem:	Sandsynlig årsag	Løsning
Der drypper vand ud af bundpladen, mens der dampes.	<ol style="list-style-type: none"> 1. Temperaturvælgeren (15) er sat for lavt. 2. Du har gentagne gange trykket på dampskudsknappen (6) uden at vente 5 sekunder mellem hvert tryk. 3. Der er blevet brugt destilleret vand (se afsnittet "Sådan fyldes vandbeholderen"), eller der er fyldt andre produkter såsom vand med duft i beholderen. 	<ol style="list-style-type: none"> 1. Drej temperaturvælgeren (15) til en højere indstilling (mellem "●●" og "max"), og vent, indtil "TempOK"-lamperne inden i temperaturvælgeren holder op med at blinke og i stedet lyser konstant. 2. Vent fem sekunder mellem hvert tryk på dampskudsknappen. 3. Bland destilleret vand med vand fra vandhanen som beskrevet i afsnittet "Sådan fyldes vandbeholderen", og kom aldrig andre produkter i vandbeholderen (medmindre andet anbefales af Bosch).
Der kommer ikke damp ud i vandret position.	<ol style="list-style-type: none"> 1. Dampvælgeren er sat i positionen "XX". 2. Ingen vand i beholderen (11). 3. Temperaturen er for lav. Anti-drip-systemet er aktiveret. 	<ol style="list-style-type: none"> 1. Sæt dampvælgeren i positionen "eco" eller "max". 2. Fyld beholderen (11). 3. Vælg en højere temperaturer, hvis tekstilet kan tåle det.
Der drypper for meget vand ud eller for meget damp.	<ul style="list-style-type: none"> • Calc'nClean-systemet er ikke lukket korrekt. 	<ul style="list-style-type: none"> • Tryk på "Calc'nClean"-knappen (16) nogle gange.
Pumpen virker ikke.	<ul style="list-style-type: none"> • Strygejernet er ikke anbragt i vandret position. 	<ul style="list-style-type: none"> • Brug strygejernet i vandret position.
Spray virker ikke.	<ol style="list-style-type: none"> 1. Ingen vand i beholderen (11). 2. Forhindring i mekanismen. 	<ol style="list-style-type: none"> 1. Fyld vandbeholderen (11). 2. Kontakt teknisk service.
Der kommer røg ud, når jeg tilslutter strygejernet første gang.	<ul style="list-style-type: none"> • Smøring af nogle af de indvendige dele. 	<ul style="list-style-type: none"> • Dette er normalt og stopper efter få minutter.
Der kommer aflejringer ud af hullerne i bundpladen	<ul style="list-style-type: none"> • Der kommer rester af kalk ud af dampkammeret. 	<ul style="list-style-type: none"> • Udfør en rensecyklus (se afsnittet "Calc'nClean").
Der kan høres en pumpelyd fra apparatet	<ul style="list-style-type: none"> • Der pumpes vand ind i dampkammeret 	<ul style="list-style-type: none"> • Det er helt normalt.

Hvis ovennævnte ikke løser problemet, bør du kontakte et autoriseret serviceværksted.

Du kan hente vejledningen under Bosch' lokale hjemmesider.

Takk for at du kjøpte en DI90 kompakt dampgenerator fra Bosch.

Dette strykejernet er en kompakt dampgenerator. Vannet pumpes inn i dampkammeret med trykk fra en spesiell pumpe. Dampmengden ved stryking er høyere enn i konvensjonelle strykejern. Dampen virker derfor langt mer effektivt. Generelt anbefales det å bruke strykejernet med eco-innstilling.

Les nøye gjennom bruksanvisningen til apparatet og oppbevar den på et sikkert sted for fremtidig referanse.

La den første siden i brosjyren ligge åpen, dette vil hjelpe deg å skjønne hvordan dette apparatet fungerer.

Dette strykejernet oppfyller de internasjonale sikkerhetsstandardene.

Dette apparatet er produsert utelukkende for bruk i hjemmet og er følgelig ikke egnet til industrielt bruk.

Apparatet skal kun brukes til det formål det var tiltenkt, som strykejern. Alt annet bruk er å regne for upassende og dermed også farlig. Fabrikanten vil ikke stå til ansvar for ødeleggelser som er et resultat av feil eller usikkert bruk.

Generelle sikkerhetsanvisninger

- Ikke la strykejernet stå uten tilsyn mens det er tilkoblet.
- Trekk støpselet ut av stikkontakten før du fyller apparatet med vann eller før du tømmerut overskytende vann etter bruk.
- Strykejernet bør brukes og plasseres på et stabilt underlag.
- Når strykejernet settes på underdelen må du forsikre deg om at denne står på en stabil flate.
- Ikke bruk strykejernet dersom det har falt på gulvet, om det viser ytre tegn på skade, eller om det lekker vann. Strykejernet bør da kontrolleres på et autorisert servicesenter før det brukes på nytt.
- For å unngå farlige situasjoner, må nødvendig arbeid eller reparasjoner, f. eks. skifte ut en defekt hovedledning, kun utføres av kvalifisert personale fra et autorisert Teknisk Servicesenter.
- Strykejernet kan brukes av barn fra 8 år og oppover, samt av personer med reduserte fysiske, sensoriske eller mentale evner, eller med manglende erfaring og kunnskap, hvis de er under tilsyn eller har fått instruksjoner om bruken av apparatet på en trygg måte, slik at de forstår potensielle fareelementer. Barn må ikke leke med strykejernet. Rengjøring og vedlikehold skal ikke foretas av barn med mindre de er under tilsyn av en voksen.
- Strykejernet og ledningen må oppbevares utilgjengelig for barn som er yngre enn 8 år når strykejernet er slått på, eller når det kjøler seg ned.
-  FORSIKTIG! Varm overflate.
Overflaten blir varm under bruk.

Viktig informasjon:

- Dette apparatet får høy temperatur og produserer damp under bruk. Ved feil bruk kan det oppstå skålding eller brannskader.
 - Ikke berør strykesålen! Hold bare i håndtaket på strykejernet.
 - Ikke la strømledningen henge over bordet eller strykebrettet; dette for å hindre at strykejernet faller ned.
 - Ikke stryk klær mens du har dem på!
 - Aldri spray eller sikt dampen mot personer eller dyr!
- Unngå at strømledningen kommer i kontakt med skarpe kanter eller med strykesålen når denne er varm.
- La aldri strykejernet bli liggende vannrett når strykesålen er varm. La strykejernet stå på hælen.
- Ta aldri på apparatet med våte hender når du bruker det.
- Før du setter på strykejernet, må du forsikrede deg om at spenningen på nettverketsansvarer med den som står indikert på registreringsplaten på strykejernet.
- Strykejernet må kobles til en jordet kontakt. Dersom du bruker skjøteledning, må du forsikre deg om at den har en jordet, topolet 16 A stikkontakt.
- Dersom sikringen i strykejernet går, vil ikkeapparatet lenger kunne brukes. For å få apparatet til å virke normalt igjen, må strykejernetleveres på et autorisert servicesenter.
- For å unngå at, under uheldige forhold, fenomener som transiente spenningsfall eller fluktuasjoner forekommer, anbefaler vi at strykejernet er koplet til et strømnnett med en impedans på maksimum 0.27Ω. Om nødvendig, kan brukeren spørre strømleverandøren om hvor stor impedansen er ved koplingspunktet
- Under særlige forhold kan der forekomme mindre ustabilitet.
- Still ikke apparatet under kranen for å fylletanken med vann.
- Trekk alltid ut nettstøpselet umiddelbart etter bruk og hvis du har mistanke om feil.
- Ikke dra i ledningen for å ta støpselet ut av stikkontakten.
- Før ikke strykejernet eller vanntanken ned i vann, eller annen flytende væske.
- Ikke la strykejernet være utsatt for ugunstigeværforhold (regn, sol, frost, etc.).
- Mens dampen slippes ut, produserer strykejernet en pumpelyd. Dette er normalt, og det angir at vannet pumpes til dampkammeret.

Beskrivelse

1. Håndtak med kontaktsensor
2. Dampaktiveringsknapp*
3. "SensorSteam"-indikatorlampe. (klart lys)
4. Knapp for valg av dampinnstilling (SET)
5. Dampinnstillingsindikatorlamper
grønn = eco
rød = max
6. Dampstøtknapp
7. Spray-knapp
8. Vanninntak
9. Lokk til påfyllingsåpning
10. Spraydyse
11. Vanntank
12. Nivåmerke for maksimal fylling
13. Strykesåle
14. Temperaturindeks
15. Temperaturregulering med "TempOK"-indikator
16. "Calc'nClean"-knapp
17. "Pumpe på"-indikatorlamper
18. Strømkabel
19. Avkalkingsvæske*
20. "TextileProtect" såletrekk*
21. "StoreProtect" tilbehør *

* Modellavhengig

Forberedelse



Fjern eventuelle etiketter eller beskyttelse fra sålen (13).

For detaljer om følgende handlinger, se de relevante kapitlene i denne brukerhåndboken.

1. Med strykejernet koblet fra strøm fyller du tanken (11) på strykejernet med vann fra springen og setter temperaturkontrollen (15) på "max".

2. Koble apparatet til strømmettet.

i Under oppvarming eller avkjøling av strykesålen til valgt temperatur blinker lampene i temperaturvelgeren. Når den valgte temperaturen er nådd, slutter lampene å blinke og lyser i stedet konstant.

3. Deretter tennes den grønne lampen (5). Grip om håndtaket (1) og still dampkontrollen på maksimumsposisjonen "max".

4. Hold strykejernet horisontalt og trykk gjentatte ganger på dampstøttnappen (6). Eventuelle rester skal komme ut av strykesålen (13).

h Ved bruk av dampfunksjonen for første gang bør den ikke brukes på klesvask, etter som det fortsatt kan være skitt i dampdispenseren.

h Om nødvendig rengjøres sålen (13) med en tørr, brettet bomullsklut.

i Når det slås på for første gang, kan det nye strykejernet avgis lukt og slippe ut litt røyk og noen få partikler. Dette vil gi seg etter noen få minutter.

1 Fylle på vanntanken



Trekk ut støpselet fra stikkkontakten!

1. Åpne lokket (9) til påfyllingsåpningen.

i **Fyll aldri over nivåmerket for maksimal fylling (12).**

2. Lukk vanninntaksdekselet.

Bruk kun rent vann fra springen uten å blande noe i det. Tilsetning av andre væsker (med mindre de er anbefalt av Bosch) som parfyme, skader apparatet.

i **Enhver skade som skyldes bruk av nevnte produkter, vil oppheve garantien.**

h Bruk ikke kondensvann fra tørketromler, air condition-anlegg eller lignende. Dette apparatet er konstruert for å bruke vanlig vann fra springen.

h For å forlenge en optimal dampfunksjon, bland vann fra springen med destillert vann 1:1. Hvis springvannet i ditt distrikt er veldig hardt, bland vann fra springen med destillert vann 1:2.

Du kan spørre om vannhardheten hos din lokale vannleverandør.

2 Regulering av temperaturen



i **Temperaturkontrollen (15) justerer temperaturen på sålen (13).**

h Sjekk temperaturanvisningene på vaskeanvisningen på plagget du skal stryke.

1. Sett termostatknappen (15) til tilsvarende posisjon ved å sammenligne med temperaturindeksen (14) på strykejernet.

Temperaturinnstilling	Passer til:
•	syntetisk stoff
••	silke – ull
•••	bomull
max	lin
i-Temp Advanced*	alle typer tekstiler
AntiShine*	mørke og delikate plagg. Reduserer risikoen for blanke merker.

* modellavhengig.

"TempOK"-indikator



i Under oppvarming eller avkjøling av strykesålen til valgt temperatur blinker «TempOK»-lampene i temperaturvelgeren (15). Når den valgte temperaturen er nådd, slutter lampene å blinke og lyser i stedet konstant.

“i-Temp Advanced”-funksjon



i-Temp Advanced

(avhengig av modell)

Denne kompakte dampgeneratoren har en unik “i-Temp Advanced”-funksjon.

Hvis denne funksjonen velges, stilles det inn en passende kombinasjon av temperatur og damp som er egnet for alle tekstiler som kan strykes.

“i-Temp Advanced”-funksjonen hindrer at klærne skades på grunn av valg av feil temperatur.

“i-Temp Advanced”-funksjonen gjelder ikke for tekstiler som ikke kan strykes. Sjekk plaggets vaske- og strykeetikett for å få detaljer, eller prøvestryk en del av plagget som normalt ikke synes.

Når “i-Temp Advanced”-funksjonen velges, tennes den blå lampen i temperaturvelgeren.

“AntiShine”-funksjon



AntiShine

(avhengig av modell)

Denne kompakte dampgeneratoren har en unik “AntiShine”-funksjon.

Hvis denne funksjonen velges, reduseres faren for blanke flekker på plagg på grunn av stryking.

Når “AntiShine”-funksjonen velges, tennes den blå lampen i temperaturvelgeren.

Stryketips :

- Sorter plaggene etter pleieanvisningene. Start alltid med klær som må strykes på laveste temperatur.
- Hvis du ikke er helt sikker på hva slags stoff plagget er laget av, velger du “i-Temp Advanced”-funksjonen.
- For å unngå blanke flekker på mørke eller ømfintlige plagg som silke, ull og syntetiske materialer velger du “AntiShine”-funksjonen.
- Hvis du begynner å stryke med høy temperatur og deretter velger en lavere temperatur, kan det ta litt tid før sålen avkjøles. For å fremskynde avkjølingen kan du trykke på dampstøttnappen (6) eller dampaktiveringsknappen (2*)

3

Innstilling av dampmengde



Strykejernet er utstyrt med en valgknapp for dampinnstilling (4) og med indikatorlamper (5) som viser dampinnstilling i henhold til tabellen nedenfor:

Dampinnstilling	eco	max	damp av
Indikatorlamper			
	Grønn	Rød	Av

Damp kan genereres ved å ta tak i håndtaket (1), eller ved å trykke på dampaktiveringsknappen (2*).

Dersom “eco” damp-modus er valgt, blir energiforbruket i apparatet redusert gjennom reduksjon av strøm- og vannforbruket. Et godt strykeresultat kan oppnås for de fleste plagg.

1. Dampinnstillingen kan endres ved å trykke på valgknappen for dampinnstilling (4). Strykejernet går gjennom følgende syklus:

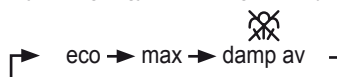

4

“SensorSteam”-funksjon



SensorSteam

“SensorSteam”-funksjonen slår av strykejernet når ingen holder i håndtaket. Denne funksjonen gir økt sikkerhet og reduserer energiforbruket.

1. **Første gangs oppvarming:** Etter tilkobling til strømmuttaket er denne funksjonen inaktiv til strykejernet er varmet opp til den innstilte temperaturen.
- Etter den første oppvarmingen slutter “TempOK”-lampene i temperaturvelgeren (15) å blinke, og “eco”-innstillingen velges automatisk.
- Når man griper håndtaket (1) på strykejernet, slutter “SensorSteam”-indikatorlampen (5) å blinke, og strykejernet slås på.
4. Umiddelbart etter at man har sluppet håndtaket på strykejernet, begynner

indikatorlampen for "SensorSteam" å blinke. Denne blinkingen signaliserer at strykejernet er i ferd med å slå seg av.

5. Når noen griper i håndtaket igjen, slås strykejernet automatisk på og begynner å varmes opp igjen.

Hvis strykejernet blir stående uten tilsyn i mer enn åtte minutter, **starter første gangs oppvarming på nytt** så snart noen griper håndtaket eller holder det kontinuerlig.

5 Stryking med damp



- i** **Dampkontrollen brukes til å justere mengden av damp som produseres ved stryking (se "Innstilling av dampmengde").**

Damp kan genereres på to måter:

A. Kontinuerlig dampgenerering:

1. Sett dampkontrollen på posisjon "eco" eller "max".
2. Grip om håndtaket (1).

B. Damp på forespørsel*:

- i** **(bare på modeller utstyrt med dampaktiveringsknapp).**

1. Sett dampkontrollen til posisjonen for å avbryte kontinuerlig dampgenerering mens du griper om håndtaket (1). Med denne innstillingen kan damp bare produseres når du manuelt trykker på dampaktiveringsknappen (2*) under håndtaket.
2. Trykk på dampaktiveringsknappen.

- i** Trykk på dampaktiveringsknappen (2*). Når pumpen er i gang, tennes lampene bak på vanntanken.

i **Viktig:**

Dampen er bare tilgjengelig hvis temperaturkontrollen (15) er satt til dampsymbolene - mellom "••" og "max". Dampmengden reguleres automatisk, avhengig av temperaturen.

- i** **Tips:** For bedre strykeresultater stryker du til slutt noen ganger uten damp for å tørke plagget.

6 Stryking uten damp



- i** **Dette gjør at strykejernet kan brukes til tørr stryking.**

1. Grip håndtaket (1) og still dampkontrollen på innstillingen .
2. Temperaturkontrollen (15) justerer temperaturen på sålen (13). Sett den på tilsvarende posisjon ved å sammenligne med temperaturindeksen (14) på strykejernet: Velg en passende temperatur etter hva slags materiale som skal strykes (se avsnittet "Regulering av temperaturen").
3. Mens du stryker, må du ikke trykke på dampaktiveringsknappen (2*).

7 Spray



- i** **Denne kan brukes til å fjerne gjenstridige rynker i tøyet.**

- i** Ikke bruk sprayfunksjonen på silke, ettersom det kan oppstå flekker.

1. Velg en passende temperatur etter hva slags materiale som skal strykes (se avsnittet "Regulering av temperaturen").
2. Når du stryker, trykker du på spray-knappen (7), slik at vann sprøytes ut av sprededysen (10) og ned på tøyet.

8 Dampstøt



- i** **Denne kan brukes til å fjerne gjenstridige rynker eller presse en skarp fold eller legg.**

1. Still temperaturvelgeren (15) på «max».
2. Trykk på dampstøt-knappen (6) på håndtaket gjentatte ganger med 5 sekunders mellomrom.

9 Vertikal damp



i Dette kan brukes til å fjerne skrucker fra hengende klær, gardiner osv.

h Ikke stryk klær mens du har dem på!

h Aldri spray eller sikt dampen mot personer eller dyr!

1. Still temperaturvelgeren (15) på «max».
2. Heng klærne på en bøyle.
3. Stryk vertikalt med avstand på 10 cm, og trykk på dampstøttnappen (6) gjentatte ganger med pauser på minst 5 sekunder.

10 Flere systemer for avkalking



AntiCalc

Avhengig av modell er denne serien av strykejern utstyrt med følgende avkalkingsfunksjoner, "AntiCalc".

A. "self-clean"

"self-clean"-filteret mellom vanntanken og pumpen hindrer at kalk ødelegger dampgenereringssystemet og sikrer optimal produksjon av damp.

B. "anti-calc"

"anti-calc"-kassetten er utviklet for å redusere oppbyggingen av kalk som produseres under dampstryking og bidrar til å forlenge levetiden til strykejernet. Likevel kan ikke "anti-calc"-kassetten fjerne all kalk som produseres naturlig over tid.

C. "Calc'nClean"

"Calc'nClean"-funksjonen fjerner kalkpartikler fra dampkammeret. Bruk denne funksjonen ca hver 2. uke, hvis vannet i området er veldig hardt.

Følg fremgangsmåten beskrevet nedenfor:

1. Trekk ut støpselet fra stikkkontakten, og fyll vanntanken (11) med vann.
2. Still temperaturvelgeren (15) på «max», og sett støpselet i stikkkontakten.

h Etter den nødvendige oppvarmingstiden slutter «TempOK»-lampene i temperaturvelgeren (15) å blinke. Trekk deretter støpselet ut av stikkkontakten (**veldig viktig!**).

3. Hold strykejernet over en vask. Trykk på knappen «Calc'nClean»(16), og rist på strykejernet helt til ca. en tredel av vannet i tanken har fordampet. Kokende vann og damp vil komme ut, og kan bringe med seg kjelstein eller bunnfall.

4. Slipp knappen "Calc'nClean" og rist jernet forsiktig i noen sekunder,

5. Gjenta trinn 3 og 4 tre ganger til tanken er tom. Plugg deretter støpselet i stikkkontakten og varm opp jernet igjen til resten av vannet har fordampet.

h Trykk noen ganger til på "Calc'nClean"-knappen for å rengjøre ventilen.

6. Trekk støpselet ut av stikkkontakten og la såleplaten (13) kjøles ned. Tørk kun av såleplaten med en fuktig bomullsklut.

D. "Calc'nClean" med avkalkingsvæske

h For dypere avkalking anbefales du å bruke en avkalkingsvæske (19*) som er spesialutviklet av Bosch. Denne prosedyren bør utføres hver 3.måned.

- Fyll vanntanken (11) med springvann blandet med et mål (25 ml) avkalkingsvæske.
- Følg deretter prosedyren som beskrives ovenfor i avsnittet "Calc'nClean" (trinn 2 til 6)

i Avkalkingsvæsken kan du få fra vår kundeservice eller i spesialforretninger:

Kode for tilbehør
(Kundeservice)

311144

Navn på tilbehør
(Spesialbutikker)

TDZ1101

11 Anti-drip-system



DripStop

i Dersom temperaturkontrollen (15) er satt for lavt (under "..."), slås dampen automatisk av for å hindre at vann drypper fra sålen (13).

12 Stoff-beskyttelses strykesåle deksel



TextileProtect

(Avhengig av modell)

Såletrekket «TextileProtect» (20*) brukes for å unngå skade på ømfintlige tekstiler ved dampstryking med maksimal temperatur.

i Denne beskyttelsen kan også brukes istedenfor et klede mellom strykejernet og tøyet som strykes for å unngå at mørke stoffer blir blanke.

h Det anbefales å stryke et lite område på innsiden av plagget først for å kontrollere resultatet.

1. Stoffbeskyttelsen settes på strykejernet ved å sette tuppen på jernet i enden av stoffbeskyttelsen og trykke den bakre delen av beskyttelsen opp til du hører et klikk.
2. Stoffbeskyttelsen løsnes ved å trekke ned klemmen bak og ta av jernet.

Det stoff-beskyttende strykesåle dekkelet kan kjøpes fra kundeservicen eller fra en spesialbutikk:

Kode for tilbehør (Kundeservice)	Navn på tilbehør (Spesialbutikker)
575494	TDZ1550

13 "StoreProtect" tilbehør



(avhengig av modell)

i "StoreProtect" tilbehør (21*) gir mulighet til rask og sikker oppbevaring av strykejernet, også når strykesålen er varm.

! Ikke bruk denne beskyttelsen under stryking eller når strykejernet er koblet til strømmettet!

1. Trekk ut støpselet fra stikkkontakten, tøm vanntanken og sett strykejernet i lagringsbeskyttelsen.

! Ikke rør lagringsbeskyttelsen når strykejernet er plassert der, beskyttelsen kan være varm.

Ikke sett strykejernet på beskyttelsen utenfor gummiputene mens sålen fremdeles er varm.

i Beskyttelsen kan brukes på et vannrett og stabilt underlag eller i loddrett stilling festet til veggen ved hjelp av to bolter (én på spissen og en på baksiden).

h Strømkabelen kan kveiles løst opp rundt bakre del av strykejernet.

4. Lagringsbeskyttelsen settes på strykejernet ved at du setter inn tuppen på jernet **foran på beskyttelsen** og trykker bak på strykejernet til du hører et klikk.

3. Lagringsbeskyttelsen løsnes ved å trekke ned klemmen bak og ta av jernet.

i Tilbehøret kan kjøpes hos kundeservice eller i spesialforretninger:

Kode for tilbehør (Kundeservice)	Navn på tilbehør (Spesialbutikker)
575960	TDZ1750

14 Etter hver strykeomgang



1. Trekk ut støpselet fra stikkkontakten.
 2. Åpne lokket (9) til påfyllingsåpningen.
 3. Hold strykejernet med punktet vendt ned og rist det forsiktig til vanntanken (11) er tom.
 4. Lukk vanninntaksdekselet.
 5. Sett strykejernet til side i en vertikal posisjon for å kjøle seg ned.
 6. Vikle strømkabelen (18) løst rundt hælen på strykejernet før oppbevaring.
 7. Still temperaturvelgeren (15) på "•".
- h** Oppbevar strykejernet i oppreist stilling.

15 Rengjøring



! Forsiktig! Fare for brannskader!
Koble alltid apparatet fra strømmettet før du utfører rengjøring eller vedlikehold.

1. Hvis strykejernet bare er litt skittent, trekker du ut kontakten og lar sålen (13) kjøle seg ned. Tørk av utsiden av apparatet og strykesålen med en fuktig klut.

h Hvis en syntetisk klut smelter på grunn av høy temperatur på sålen (13), slår du av dampen og gnir av rester umiddelbart med en tykk, brettet, tørr bomullsklut.

h For å holde sålen (13) glatt bør du unngå hard kontakt med metallgjenstander. Bruk aldri en skuresvamp eller kjemikalier til å rengjøre sålen.

h Aldri avkalk tanken (11), eller behandle den med vaskemidler eller løsemidler: ellers vil det dryppe vann av strykejernet mens du bruker damp.

Tips for å hjelpe deg å spare energi



 Produksjon av damp forbruker mest energi. Som en hjelp til å minimere forbruket bør du følge rådene nedenfor:

1. Begynn med å stryke de tekstilene som krever den laveste stryketemperaturen. Sjekk anbefalt stryketemperatur på vaskelappen på plagget.
2. Reguler dampen i forhold til stryketemperaturen ved å følge instruksjonene i denne håndboken. Stryk med dampinnstillingen "eco" (se avsnittet "Innstilling av dampmengde").
3. Prøv å stryke tekstilene mens de fremdeles er fuktige, og reduser dampinnstillingen. Da vil dampen komme fra plaggene i større grad enn fra strykejernet. Hvis du tørker plaggene dine i tørketrommel før du stryker dem, still tørketrommelen inn på "Stryking uten damp"-programmet.
4. Hvis tekstilene er fuktige nok, kan du stille dampen på innstillingen  (se avsnittet "Stryking uten damp").

Skroting

 For aktuelle veiledninger angående skroting bør du ta kontakt med forhandleren eller med kommunen på stedet der du bor.



Dette apparatet er klassifisert i henhold til det europeiske direktivet 2012/19/EU om avhending av elektrisk- og elektronisk utstyr.

Direktivet angir rammene for innlevering og gjenvinning av innbytteprodukter.

Feilsøking

Problem	Sannsynlig årsak	Løsning
Strykejernet varmes ikke opp.	<ol style="list-style-type: none">1. Temperaturkontrollen (15) satt til minimum2. Ingen nettspenning.3. "SensorSteam"-system er aktivert. Strykejernet er satt til stand-by.	<ol style="list-style-type: none">1. Vri til en høyere posisjon.2. Sjekk med et annet apparat eller koble strykejernet til en annen stikkontakt.3. Grip om håndtaket (1) på strykejernet for å start det på nytt.
Indikatorlampen "SensorSteam" (3) blinker.	<ul style="list-style-type: none">• "SensorSteam"-system er aktivert. Strykejernet er satt til stand-by.	<ul style="list-style-type: none">• Grip om håndtaket (1) på strykejernet for å start det på nytt.
Lampene i temperaturvelgeren (15) blinker.	<ul style="list-style-type: none">• Strykesålen varmes opp eller kjøles ned til innstilt temperatur.	<ul style="list-style-type: none">• Dette er normalt, og lampene slutter å blinke når den valgte temperaturen er nådd. Når temperaturvalget endres fra en høyere til en lavere innstilling, trengs det lengre tid. For å fremskynde avkjølingen kan du trykke på dampstøtknappen (6*).

Problem	Sannsynlig årsak	Løsning
Klærne har en tendens til å henge fast.	<ul style="list-style-type: none"> • Temperaturen er for høy. 	<ul style="list-style-type: none"> • Vri termostatknappen (15) ned og vent til strykejernet er avkjølt.
Vann drypper ut av sålen sammen med dampen.	<ol style="list-style-type: none"> 1. Temperaturkontrollen (15) satt for lavt. 2. Du har trykket på dampstøtknappen (6) flere ganger uten å vente i 5 sekunder mellom hvert trykk. 3. Det er brukt destillert vann (se avsnittet "Fylle på vanntanken") eller andre produkter, som duftende vann i tanken. 	<ol style="list-style-type: none"> 1. Drei temperaturvelgeren (15) til høyere temperatur (mellom "●●" og "max"), og vent til "TempOK" i temperaturvelgeren slutter å blinke og i stedet lyser kontinuerlig. 2. Vent 5 sekunder mellom hvert trykk for dampstøt på damp-knappen. 3. Bland destillert vann med vann fra springen som anvist i "Fylle på vanntanken" og tilsett aldri andre produkter i vanntanken (med mindre det er anbefalt av Bosch).
Damp kommer ikke ut i horisontal stilling.	<ol style="list-style-type: none"> 1. Dampkontrollen er satt til posisjonen "X". 2. Det er ikke vann i tanken (11). 3. Temperaturen er for lav. Anti-drip-systemet er aktivert. 	<ol style="list-style-type: none"> 1. Sett dampkontrollen på posisjon "eco" eller "max". 2. Fyll tanken (11). 3. Still inn en høyere temperatur hvis det passer til tøyet.
For mye drypping eller damp.	<ul style="list-style-type: none"> • "Calc'nClean"-systemet er ikke lukket riktig. 	<ul style="list-style-type: none"> • Aktiver "Calc'nClean"-knappen (16) noen ganger.
Pumpen fungerer ikke.	<ul style="list-style-type: none"> • Strykejernet står ikke horisontalt. 	<ul style="list-style-type: none"> • Stryk med strykejernet horisontalt.
Sprayen fungerer ikke.	<ol style="list-style-type: none"> 1. Det er ikke vann i tanken (11). 2. Mekanismen er blokkert. 	<ol style="list-style-type: none"> 1. Fyll vanntanken (11). 2. Kontakt teknisk service.
Røyk kommer ut når du kobler til strykejernet for første gang.	<ul style="list-style-type: none"> • Smøring av noen av de innvendige delene. 	<ul style="list-style-type: none"> • Dette er normalt og stopper etter noen få minutter.
Avleiringer kommer ut gjennom hullene i sålen	<ul style="list-style-type: none"> • Spor av kalk kommer ut av dampkammeret. 	<ul style="list-style-type: none"> • Foreta en rengjøringsyklus (se avsnittet "Calc'nClean").
Apparatet lager en pumpelyd	<ul style="list-style-type: none"> • Det pumpes vann inn i dampkammeret 	<ul style="list-style-type: none"> • Dette er normalt.

Dersom ikke noe av dette som er nevnt ovenfor skulle løse problemet, ta kontakt med et autorisert teknisk servicesenter.

Du kan laste ned denne bruksanvisningen fra Bosch sine lokale nettsider.

Tack för att du har valt DI90 kompakt ånggenerator från Bosch.

Det här strykjärnet är en kompakt ånggenerator. Vattnet pumpas in i ångkammaren med tryck via en speciell pump. Ångmängden under strykningen är högre jämfört med vanliga strykjärn. Det innebär att ångprestandan är mycket mer effektiv. Rent allmänt, råder vi dig att använda strykjärnet med inställningen "eco".

Läs bruksanvisningen för apparaten noggrant och spara den inför framtida behov.

Låt den första sidan av broschyren vara öppen. Det kommer att hjälpa dig förstå hur apparaten fungerar.

Den här apparaten uppfyller internationell säkerhetsstandard.

Apparaten är gjord endast för användning i hushållet, varför industriellt bruk utesluts.

Den här apparaten får endast användas till de syften den är tillverkad för, d.v.s. som strykjärn. Alla andra användningsområden är olämpliga och innebär följaktligen fara.

Tillverkaren tar inte på sig något ansvar för skador som uppstår till följd av felaktig eller olämplig användning.

Allmänna säkerhetsinstruktioner

- Lämna inte strykjärnet utan uppsikt när det är påslaget.
- Dra ut kontakten innan du fyller på vatten eller häller ut överblivet vatten efter användning.
- Apparaten måste användas och placeras på en stabil yta.
- När den befinner sig i sitt stöd bör du försäkra dig om att ytan som stödet står på är stabil.
- Använd inte strykjärnet om det har tappats, uppvisar tydliga tecken på skada eller om det läcker vatten. Det måste kontrolleras av ett auktoriserat tekniskt servicecenter innan det kan användas på nytt.
- För att undvika fara skall alla åtgärder och reparationer på apparaten, som t.ex. byte av elkabel, utföras av auktoriserad servicetekniker.
- Apparaten kan användas av barn från 8 år och personer med fysiska, sensoriska eller psykiska funktionshinder eller utan erfarenhet och kunskap, förutsatt att de övervakas eller instrueras i hur apparaten används på ett säkert sätt och förstår riskerna. Barn ska inte leka med apparaten. Rengöring och underhåll ska inte utföras av barn utan överinseende av vuxen.
- Håll strykjärnet och dess kabel utom räckhåll för barn under 8 år när det är strömsatt och medan det svalnar.
-  VARNING! Het yta.
Ytan blir varm under användningen

Viktiga anmärkningar.

- Denna apparat når höga temperaturer och genererar ånga under användningen, vilket kan leda till skällning eller brännskador vid en felaktig användning.
 - Rör inte stryksulan! Håll strykjärnet i handtaget.
 - Lämna inte strömledaren hängande över bordet eller strykbrädan, då kan apparaten falla ned.
 - Stryk inte kläder som någon har på sig!
 - Spruta eller sikta aldrig ångan mot människor eller djur!
- Låt inte elkabeln komma i kontakt med vassa kanter eller den varma stryksulan.
- Ställ aldrig ifrån dig strykjärnet i en horisontell position när stryksulan är varm. Ställ det på dess klack.
- Vidrör inte apparaten med våta eller fuktiga händer när den är igång.
- Kontrollera att strömstyrkan motsvarar den styrka som anges på apparatens informationsplatta innan du sätter i kontakten.
- Den här apparaten måste anslutas till ett jordat uttag. Om du använder en förlängningssladd måste den ha en jordad tvåpolig 16 A stickkontakt.
- Om säkringen går i strykjärnet, går det inte längre att använda apparaten. För att kunna

användas igen måste apparaten tas till ett auktoriserat tekniskt servicecenter.

- För att undvika att fenomen som att transient spänning sjunker eller att belysningen fluktuerar vid dåliga strömförsörjningsförhållanden, rekommendera vi att du ansluter strykjärnet till ett strömförsörjningssystem med en maximal impedans på 0.27Ω. Vid behov, kan användaren fråga det allmänna strömförsörjningsbolaget om systemimpedansen vid gränssnittsstället.
- I speciella omgivningar kan lätt instabilitet uppstå.
- Apparaten får aldrig placeras under kranen för att fyllas med vatten.
- Drag ur kontakten när apparaten inte används eller om du misstänker fel.
- Man får inte dra ut stickkontakten från eluttaget genom att dra i sladden.
- Sänk aldrig ner strykjärnet eller ångtanken i vatten eller någon annan vätska.
- Ställ inte apparaten där den påverkas av väderförhållanden (regn, sol, frost etc.).
- När ångan släpps ut hörs ett pumpande ljud från strykjärnet. Detta är normalt och tyder på att vatten pumpas in i ångkammaren.

Beskrivning

1. Handtag med kontaktsensor
2. Ångaktiveringsknapp*
3. "SensorSteam" indikatorlampa. (genomskinlig lampa)
4. Knapp för val av ånginställningen (SET)
5. Indikatorlampor för ånginställningen
grön = eko
röd = max
6. Knapp för ångtillförsel
7. Sprutknapp
8. Vattenintag
9. Påfyllningslock
10. Sprutmunstycke
11. Vattentank
12. Markering för maximal påfyllningsnivå
13. Stryksula
14. Temperaturindex
15. Temperaturkontroll med indikator "TempOK"
16. Knapp "Calc'nClean"
17. Indikatorlampor "Pump på"
18. Nätkabel
19. Avkalkningsvätska*
20. "TextileProtect" överdrag till stryksula*
21. "StoreProtect" tillbehör*

* Beroende på modellen

Förberedelser



Ta bort eventuella etiketter eller skyddshöljen från strykplattan (13).

När det gäller detaljer för följande åtgärder, se motsvarande kapitel i den här bruksanvisningen.

1. Med frånkopplat strykjärn ska du fylla på strykjärnstanken (11) med kranvatten och ställa in temperaturreglaget (15) på "max".
2. Anslut apparaten till vägguttaget.

 Medan stryksulan värms upp eller kyls ner till vald temperatur kommer lamporna inuti temperaturväljaren att blinka. När vald temperatur har uppnåtts kommer lamporna att sluta blinka och förbli tända.

3. Den gröna lampan (5) tänds. Ta tag i handtaget (1) och ställ in ångkontrollen i maximalt läge "max".
4. Håll strykjärnet horisontellt och tryck flera gånger på knappen för ångtillförsel (6). Eventuella rester kommer ut ur strykplattan (13).

 När du använder ångknappen för första gången, ska du inte ha kläder under, eftersom det kan finnas smuts i ångdispensern.

 Vid behov kan du rengöra strykplattan (13) med en torr vikt bomullstrasa.

 När du sätter på apparaten för första gången, kan ditt nya strykjärn lukta och ge ifrån sig lite rök och partiklar. Det avstannar efter några minuter.

1 Fylla vattentanken



Koppla bort strykjärnet från elnätet!

1. Öppna påfyllningslocket (9).

 **Fyll aldrig på över nivåmarkeringen för maximal påfyllning (12).**

2. Stäng locket till vattenpåfyllningen.

• Använd endast rent kranvatten utan att blanda i någon tillsats. Tillsatser av andra vätskor, som parfym, kan skada strykjärnet (om de inte rekommenderas av Bosch).

 **Eventuella skador som orsakas av de ovannämnda produkterna leder till att garantin ogiltigförklaras.**

 Använd inte kondensvatten från torktumlare, luftkonditioneringssystem eller liknande. Denna apparat har konstruerats för användning med vanligt kranvatten.

 för att förlänga den optimala ångfunktionen, blanda kranvatten med destillerat vatten 1:1. Om kranvattnet i ditt område är mycket hårt, ska du blanda kranvattnet med destillerat vatten 1:2.

Vänd dig till ditt lokala vattenbolag för information om vattnets hårdhet.

2 Temperaturinställning



Temperaturkontrollen (15) justerar strykplattans temperatur (13).

 Kontrollera temperaturinstruktionerna som visas på tvåtrådsetiketten på plagget du stryker.

1. Ställ in temperaturkontrollen (15) på motsvarande läge genom att låta den matcha temperaturindexet (14) på strykjärnet.

Temperaturinställning Lämplig för:

•	syntet
••	silke – ull
•••	bomull
max	linne
i-Temp Advanced*	alla sorters textilier.
AntiShine*	mörka och ömtåliga plagg. Minskar risken för blanka märken.

* beroende på modellen.

Indikator "TempOK"



 Medan stryksulan värms upp eller kyls ner till vald temperatur kommer "TempOK"-lamporna inuti temperaturväljaren (15) att blinka. När vald temperatur har uppnåtts kommer lamporna att sluta blinka och förbli tända.

Funktionen "i-Temp Advanced"



i-Temp Advanced

(enligt modell)

Denna kompakta ånggenerator har en unik "i-Temp Advanced"-funktion.

Om denna funktion har valts ställs lämplig kombination av temperatur och ånga in som passar alla material som kan strykas.

 Funktionen "i-Temp Advanced" förhindrar att kläder skadas på grund av att användaren väljer en olämplig temperatur.

 **Funktionen "i-Temp Advanced" fungerar inte för textilier som inte kan strykas.** Kontrollera plaggens skötselråd eller provstryk på ett ställe som inte syns.

När funktionen "i-Temp Advanced" har valts tänds den blå lampan inuti temperaturväljaren.

Funktionen "AntiShine"



AntiShine

(enligt modell)

Denna kompakta ånggenerator har en unik "AntiShine"-funktion.

 Om denna funktion har valts reduceras risken för blanka fläckar på plagget på grund av strykningen.

När funktionen "AntiShine" har valts tänds den blå lampan inuti temperaturväljaren.

Tips för strykning:





- Sortera plaggen enligt tvättrådsetiketterna. Börja alltid med kläder som ska strykas med en låg temperatur.
- Om du är osäker på vilket material ditt plagg är tillverkat i, välj funktionen "i-Temp Advanced".
- För att undvika blanka fläckar på känsliga material som silke, ylle eller syntetiska material, välj funktionen "AntiShine".
- Om du börjar stryka på en hög temperatur och sedan väljer en lägre kan det ta ett tag innan stryksulan har kylts ner. För att skynda på avkylningsprocessen kan du trycka på knappen för ångtillförsel (6) eller ångaktiveringsknappen (2*).

3

Ställa in ångmängden



 Ditt strykjärn har utrustats med en ångväljarknapp (4) och indikatorlampor (5) som visar ånginställningen, enligt tabellen nedan:

Ångläge	eko	max	 ånga av
Indikatorlampor	 Grön	 Röd	 Av

Ånga kan genereras genom att ta tag i handtaget (1), eller genom att trycka på ångaktiveringsknappen (2*).

 Om du väljer ångläget "eko", kommer energiförbrukningen i apparaten att minska genom att reducera förbrukningen av elektricitet och vatten. Ett gott strykresultat kan uppnås för de flesta plagg.

1. Ånginställningen kan ändras genom att trycka på ånginställningsknappen (4). Strykjärnet kör igenom följande cykel:

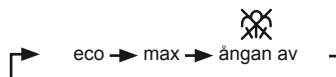

4

Funktionen "SensorSteam"



SensorSteam

 Funktionen "SensorSteam" stänger av strykjärnet när du inte håller i det, vilket ökar säkerheten och energibesparingen.

1. **Första uppvärmningsproceduren:** Efter att du har anslutit apparaten kommer denna funktion att vara inaktiv tills strykjärnet värms upp till inställd temperatur.
2. Efter den första uppvärmningsperioden slutar "TempOK"-lampan inuti temperaturkontrollen (15) att blinka och läget "eko" väljs automatiskt.
3. När du tar tag i handtaget (1) på strykjärnet slutar "SensorSteam"-indikatorlampan (5) att blinka och strykjärnet slås på.
4. Direkt när du släpper handtaget på strykjärnet börjar indikatorlampan "SensorSteam" att

blinka och indikerar därmed att strykjärnet kommer att stängas av.

5. När du tar tag i handtaget igen kommer strykjärnet att slås på automatiskt och börjar åter värmas upp.

Om strykjärnet lämnas utan uppsyn i mer än åtta minuter, och du tar tag i handtaget igen, **startar uppvärmningsprocessen igen.**

5 Strykning med ånga



- Ångkontrollen används för att justera mängden ånga som genereras vid strykningen (se avsnittet "Ställa in ångmängden").**

Ånga kan genereras på två sätt:

A. Kontinuerlig ångbildning:

- Ställ ångkontrollen i läget "eco" eller "max".
- Ta tag i handtaget (1).

B. Ånga på begäran*:

- (endast på modeller med ångaktiveringsknapp).**

1. Ställ in ångkontrollen i läget för att avbryta den kontinuerliga ånggenereringen medan du håller i handtaget (1). Med denna inställning, kan ångan endast produceras manuellt genom att trycka på ångaktiveringsknappen (2*) under handtaget.

2. Tryck på ångaktiveringsknappen (2*).

- Medan pumpen arbetar tänds lamporna baktill på vattentanken.

Viktigt:

Ångan är tillgänglig endast om temperaturkontrollen (15) är inställd vid ångsymbolerna - mellan "••" och "max". Beroende på temperatur regleras ångflödet automatiskt.

- Tips:** För bättre resultat, stryk de sista dragen utan ånga så att plagget torkar.

6 Strykning utan ånga



- Den här funktionen gör att man kan stryka med torrt strykjärn.**

1. Ta tag i handtaget (1) och ställ ångkontrollen i läget .

2. Temperaturkontrollen (15) justerar temperaturen i strykplattan (13). Ställ in den i motsvarande läge genom att matcha den med temperaturindex (14) på strykjärnet.

Välj en lämplig temperatur enligt materialet du stryker (se avsnittet "Temperaturinställning").

3. Tryck inte på ångaktiveringsknappen (2*) medan du stryker.

7 Sprutning



- Den här funktionen används för att släta ut envisa skrynklor.**

- Använd inte sprutfunktionen med siden, annars kan fläckar uppstå.

1. Välj en lämplig temperatur enligt materialet du stryker (se avsnittet "Temperaturinställning").
2. Medan du stryker, ska du trycka på sprutknappen (7) så att vatten sprutas ut ur sprutmunstycket (10) på plagget.

8 Ångtillförsel



- Den här funktionen kan användas för att kontrollera envisa skrynklor eller för att pressa till perfekta pressveck eller plisseringar.**

1. Ställ in temperaturkontrollen (15) på "max"..
2. Tryck på ångtillförselknappen (6) på handtaget några gånger i intervaller om 5 sekunder.

9 Vertikal ångstrykning



- Den här funktionen kan användas för att ta bort veck ur hängande kläder, gardiner osv.**

- Stryk inte kläder som någon har på sig!**

- Spruta eller sikta aldrig ångan mot människor eller djur!**

1. Ställ in temperaturkontrollen (15) på "max"..
2. Häng klädesplagget på en galge.
3. Använd strykjärnet i en vertikal position med ett avstånd på 10 cm och tryck på knappen för ångtillförsel (6) flera gånger med pauser på minst 5 sekunder.



Beroende på modellen, är detta sortiment strykjärn utrustade med följande avkalkningsfunktioner "AntiCalc".

A. Självrengöring

Det självrengörande filtret mellan vattentanken och pumpen förhindrar kalk som skadar ånggenereringssystemet och garanterar en optimal ångproduktion.

B. "anti-calc"

Patronen "anti-calc" har konstruerats för att reducera kalkavlagringar som bildas under ångstrykning, för att hjälpa till att förlänga ditt strykjärns livslängd. Men "anti-calc"-patronen kan inte ta bort all kalk som produceras naturligt med tiden.

C. "Calc'nClean"

 Funktionen "Calc'nClean" bidrar till att avlägsna kalkpartiklar från ångkammaren. Använd den här funktionen ungefär varannan vecka om vattnet i ditt område är mycket hårt.

Följ proceduren som beskrivs nedan:

1. Dra ut kontakten från eluttaget och fyll vattentanken (11) med vatten.
2. Ställ temperaturväljaren (15) i läget "max" och sätt i strykjärnets elsladd.

 Efter den nödvändiga uppvärmningsperioden slutar "TempOK"-lamporna inuti temperaturkontrollen (15) att blinka. Dra sedan ut elsladden ur vägguttaget (**mycket viktigt!**).

3. Håll strykjärnet över ett tvättställ. Tryck på knappen "Calc'nClean" (16) och skaka strykjärnet tills cirka en tredjedel av tankens vattenvolym har förångats. Kokande vatten och ånga kommer ut, tillsammans med kalk eller avlagringar som kan ha funnits där.
4. Släpp knappen "Calc'nClean" och skaka försiktigt strykjärnet i några sekunder.
5. Upprepa steg 3 och 4 tre gånger tills tanken är tom. Anslut strykjärnets elsladd igen och värm upp strykjärnet tills allt vatten har förångats.

 Tryck på knappen "Calc'nClean" några gånger till för att rengöra ventilen.

6. Dra ut elsladden ur vägguttaget och låt stryksulan (13) svalna. Torka av stryksulan med en fuktad bomullstrasa.

D. "Calc'nClean" – avkalkning med avkalkningsmedel

 För större kalkansamlingar rekommenderar vi att du använder avkalkningsmedlet som Bosch har tagit fram för detta ändamål. Detta ska utföras var 3:e månad.

- Fyll vattentanken (11) med kranvatten blandat med ett mått (25 ml) avkalkningsmedel (19*).
- Följ sedan anvisningarna nedan i avsnitt "Calc'nClean" (steg 2 till 6)

 Avkalkningsmedlet kan du köpa vid vår eftermarknadsservice eller i specialiserade butiker:

Reservdelsnummer (kundservice)	Namn på reservdel (fackhandel)
311144	TDZ1101



 Om temperaturkontrollen (15) är för lågt inställd (under "••"), stängs ångan automatiskt av för att förhindra att det droppar ut vatten ur strykplattan (13).



(Beroende på modellen)

"TextileProtect" överdrag för stryksula (20*) används för att stryka ömtåliga plagg med en maximal temperatur utan att skada dem.

 Användningen av skyddet gör att man inte behöver använda en trasa för att förhindra glansiga ytor på mörka kläder.

1. För att fästa tygskyddet vid strykjärnet, placera spetsen av strykjärnet mot slutet av tygskyddet och tryck bakkdelen av skyddet uppåt tills du hör ett klickande ljud.
2. För att frigöra tygskyddet, dra ner klämman på baksidan och ta bort strykjärnet.

Sulskyddet i textil finns att köpa som en tjänst efter försäljningen av strykjärnet samt i specialbutiker.

Reservdelsnummer (kundservice)	Namn på reservdel (fackhandel)
575494	TDZ1550



(enligt modell)

i "StoreProtect" tillbehör (21*) gör att strykjärnet kan ställas undan direkt och säkert, även då stryksulan är varm.

! Använd inte skyddet under strykning eller när strykjärnet är anslutet till vägguttaget!

1. Dra ut strykjärnets kontakt från eluttaget, töm vattentanken och sätt strykjärnet i skyddet.

! Rör inte vid skyddet när strykjärnet sitter i, eftersom det kan bli varmt.

Sätt aldrig strykjärnet på skyddet utanför gummikuddarna medan stryksulan fortfarande är varm.

i Skyddet kan användas på en horisontell och stabil yta, eller i en vertikal position fixerad vid väggen med två skruvar (en på änden och en bak).

☞ Strömkabeln kan snurras löst runt strykjärnets klack.

2. För att fästa skyddet vid strykjärnet, placera spetsen av strykjärnet i det främre gummiskyddet och tryck baktill på strykjärnet tills du hör ett klick.

3. För att frigöra skyddet, dra ner klämman på baksidan och ta bort strykjärnet.

i Tillbehöret kan beställas från kundservice eller specialbutiker:

Reservdelensnummer
(kundservice)

575960

Namn på reservdel
(fackhandel)

TDZ1750

14 När du använt färdigt strykjärnet



1. Koppla bort strykjärnet från eluttaget.

2. Öppna påfyllningslocket (9).

3. Håll strykjärnet med spetsen vänd nedåt och skaka det försiktigt tills vattentanken (11) är tom.

4. Stäng locket till vattenpåfyllningen.

5. Ställ strykjärnet på sidan i vertikalläge för att kylas av.

6. Linda nätkabeln (18) nära strykjärnets baksida, innan du lägger undan det för förvaring.

7. Ställ in temperaturkontrollen (15) till "•".

☞ Förvara strykjärnet i upprätt läge.



! **Varning! Risk för brännskador!**
Koppla alltid ifrån apparaten från nätet innan du utför rengörings- eller underhållsåtgärden på den.

1. Om strykjärnet bara är lätt smutsigt, ska du dra ut kontakten och låta strykplattan (13) kylas av. Torka av huset och strykplattan endast med en fuktig trasa.

☞ Om det syntetiska tyget smälter på grund av en för hög temperatur på strykplattan (13), ska du stänga av ångan och torka av resterna omedelbar med en tjock hopvikt och torr bomullstrasa.

☞ För att hålla strykplattan (13) slät, ska du undvika kontakt med hårda metallföremål. Använd aldrig slipsvampar eller kemikalier för att rengöra strykplattan.

☞ Avkalka aldrig tanken (11) eller behandla den med rengöringsmedel eller lösningsmedel: annars kommer det att droppa ut vatten ur strykjärnet under ångstrykningen.

Tips för att spara energi och vatten



i Det går åt mest energi när man använder ångfunktionen. Följ råden nedan för att minimera energiförbrukningen:

1. Börja stryka plaggen som kräver den lägsta stryktemperaturen. Kontrollera rekommenderad stryktemperatur på lappen med skötselråd på respektive plagg.

2. Reglera ångan enligt den valda stryktemperaturen enligt anvisningarna i den här bruksanvisningen. Stryk med ånginställningen "eco" (se avsnittet "Ställa in ångmängden").

3. Försök stryka plaggen medan de fortfarande är fuktiga och minska ånginställningen. Då bildas ånga från tyget, snarare än från strykjärnet. Om du torktumlar plaggen före strykning, använd programmet för "Strykning utan ånga".

4. Om tygera är tillräckligt fuktiga, ska du ställa in ångan på **☒** (se avsnittet "stryka utan ånga").

Avfallshantering



Våra produkter är miljövänligt förpackade i material som till största delen kan återvinnas. Hör med din kommun eller det lokala renhållningsverket var du kan lämna använt förpackningsmaterial och gamla hushållsprodukter.



Denna enhet är märkt i enlighet med det europeiska direktivet 2012/19/ EU om avfall som utgörs av eller innehåller elektroniska produkter.

Direktivet anger ramarna för inom EU giltigt återtagande och korrekt återvinning av uttjänta enheter.

Felsökning

Problem	Möjlig orsak	Lösning
Strykjärnet värms inte.	<ol style="list-style-type: none">1. Temperaturkontrollen (15) står på minsta nivå.2. Ingen strömtillförsel.3. Systemet "SensorSteam" har aktiverats. Strykjärnet är inställt för standby.	<ol style="list-style-type: none">1. Välj en högre position.2. Kontrollera med en annan apparat eller anslut strykjärnet till ett annat uttag.3. Ta tag i handtaget (1) på strykjärnet för att starta om det.
"SensorSteam" indikatorlampa (3) blinkar.	<ul style="list-style-type: none">• Systemet "SensorSteam" har aktiverats. Strykjärnet är inställt för standby.	<ul style="list-style-type: none">• Ta tag i handtaget (1) på strykjärnet för att starta om det.
Lampan inuti temperaturkontrollen (15) blinkar.	<ul style="list-style-type: none">• Stryksulan värms upp eller kyls av till vald temperatur.	<ul style="list-style-type: none">• Detta är normalt och lamporna slutar blinka när vald temperatur har uppnåtts. När temperaturväljaren ändras från en hög till en lägre inställning krävs mer tid. För att påskynda avkylningsprocessen kan du trycka på knappen för ångtillförsel (6*).
Kläderna tenderar att fastna.	<ul style="list-style-type: none">• Temperaturen är för hög.	<ul style="list-style-type: none">• Vrid temperaturkontrollen (15) nedåt och vänta tills strykjärnet har kylts ner.

Problem	Möjlig orsak	Lösning
Vatten droppar ut ur strykplattan tillsammans med ånga.	<ol style="list-style-type: none"> 1. Temperaturkontrollens (15) inställning är för låg. 2. Du har tryckt på knappen för ångtillförsel (6) flera gånger, utan att vänta i 5 sekunder mellan varje tryckning. 3. Du har använt destillerat vatten (se "Fylla vattentanken") eller andra produkter som parfumerat vatten har tillsats i tanken. 	<ol style="list-style-type: none"> 1. Vrid temperaturkontrollen (15) till en högre inställning (mellan "●●" och "max") och vänta tills lamporna "TempOK" inuti temperaturkontrollen slutar blinka och lyser fast. 2. Vänta i 5 sekunder mellan varje tryckning av strålen på ångknappen. 3. Blandat destillerat vatten med kranvatten så som anges i avsnittet "Fylla vattentanken" och tillsätt aldrig några produkter i vattentanken (om de inte rekommenderas av Bosch).
Ångan kommer inte ut i horisontell position.	<ol style="list-style-type: none"> 1. Ångkontrollen är inställd i läget "XX". 2. Inget vatten i tanken (11). 3. Temperaturen är för låg. Antidroppsystemet har aktiverats. 	<ol style="list-style-type: none"> 1. Ställ ångkontrollen i läget "eco" eller "max". 2. Fyll tanken (11). 3. Ställ in en högre temperatur om tyget så tillåter.
Mycket droppar eller ånga.	<ul style="list-style-type: none"> • Calc'nClean-systemet kan inte stängas korrekt. 	<ul style="list-style-type: none"> • Tryck på knappen "Calc'nClean" (16) några gånger.
Pumpen fungerar inte.	<ul style="list-style-type: none"> • Strykjärnet är inte i horisontellt läge. 	<ul style="list-style-type: none"> • Använd strykjärnet i horisontellt läge.
Sprayfunktionen fungerar inte.	<ol style="list-style-type: none"> 1. Inget vatten i tanken (11). 2. Blockerad mekanism. 	<ol style="list-style-type: none"> 1. Fyll vattentanken (11). 2. Kontakta den tekniska serviceavdelningen.
Det kommer ut rök när man ansluter strykjärnet för första gången.	<ul style="list-style-type: none"> • Smörjning av vissa av de invändiga delarna. 	<ul style="list-style-type: none"> • Detta är normalt och avstannar efter några minuter.
Avlagringar kommer ut ur hålen på strykplattan	<ul style="list-style-type: none"> • Spår av kalk kommer ut ur ångkammaren. 	<ul style="list-style-type: none"> • Utför en rengöringscykel (se avsnittet "Calc'nClean").
Ett pumpande ljud hörs i apparaten	<ul style="list-style-type: none"> • Vatten pumpas in i ångkammaren 	<ul style="list-style-type: none"> • Detta är normalt.

Om ovanstående råd inte löser problemet bör du kontakta ett auktoriserat tekniskt servicecenter.

Du kan ladda ner denna handbok från Bosch lokala hemsidor.

Kiitämme teitä Boschin kompaktin DI90 höyrynehkittimen hankkimisesta.

Tämä silitysrauta on pienikokoinen höyrynehkittin. Erityinen pumppu pumpkaa veden höyrykammioon paineella. Höyryn määrä silityksen aikana on suurempi kuin tavallisissa silitysrautoissa. Höyrytys on täten huomattavasti tehokkaampaa. Silitysrautaa on yleisesti suositeltavaa käyttää "eco" -asetuksella.

Lue laitteen käyttöohjeet huolellisesti ja säilytä ne tulevia käyttökertoja varten.

Ota esille ohjekirjan ensimmäinen sivu, tämä auttaa sinua ymmärtämään miten laite toimii.

Laite on kansainvälisten turvastandardien mukainen.

Tämä laite on tarkoitettu ainoastaan kotikäyttöön eikä missään tapauksessa teollisuuskäyttöön.

Laitetta saa käyttää ainoastaan sen suunniteltuun käyttötarkoitukseen, eli silittämiseen. Kaikki muu käyttö katsotaan epäsovivaksi ja siten vaaralliseksi. Valmistaja ei ole vastuussa vahingoista, jotka aiheutuvat laitteen väärinkäytöstä tai käytöstä muuhun tarkoitukseen.

Yleiset turvaohjeet

- Älä jätä silitysrautaa vartioimatta sen ollessa kytkettynä sähköpistokkeeseen.
- Irrota pistoke pistorasiasta ennen kuin täytät laitteen vedellä tai ennen kuin poistat jäljellejäävän veden käytön jälkeen.
- Laitetta on käytettävä ja säilytettävä vakaalla pinnalla.
- Kun laite asetetaan tukitelineelle, on käyttäjän varmistettava tukitelineen alustan vakaus.
- Älä käytä silitysrautaa, jos se on tippunut, siinä näkyy vaurioiden merkkejä tai siitävuotaa vettä. Se on vietävä valtuutettuun huoltokeskukseen tarkistettavaksi ennen kuin sitä voi käyttää uudelleen.
- Jotta vaaratilanteet vältettäisiin, kaikki laitteen vaatimat toimenpiteet, esim. viallisen virtajohtojen vaihto, on annettava valtuutetun huoltopalvelun tehtäväksi.
- Tätä laitetta voivat käyttää 8- vuotiaat ja sitä vanhemmat lapset ja henkilöt, joilla on rajoitetut fyysiset, aistilliset tai henkiset kyvyt tai joilla ei ole kokemusta tai tuntemusta laitteesta, jos heitä valvotaan tai ohjataan laitteen turvallisessa käytössä ja he ymmärtävät sen käyttöön liittyvät vaarat. Lapset eivät saa leikkiä laitteella. Lapset eivät saa puhdistaa tai huoltaa laitetta ilman valvontaa.
- Pidä silitysrauta ja sen virtajohto alle 8- vuotiaiden lapsien ulottumattomissa, kun laite on kytketty sähköverkkoon tai jäähtyy.
-  **HUOMIO.** Kuuma pinta.
Pinta kuumenee käytön aikana.

Tärkeitä tietoja:

- Laite kuumenee ja tuottaa höyryä käytön aikana, ne voivat aiheuttaa palovammoja, mikäli laitetta käytetään väärin.
 - Älä kosketa silityspohjaan! Pitele silitysrautaa sen kahvasta kiinni pitäen.
 - Älä jätä virtajohtoa roikkumaan pöydän tai silityslaudan reunan yli, jotta laite ei voi pudota.
 - Älä silitä vaatteita, kun ne ovat ylläsi!
 - Älä koskaan suihkuta tai suuntaa höyryä henkilöitä tai eläimiä kohti!
- Älä anna virtajohtoa koskea teräviin reunoihin tai silityspohjaan sen ollessa kuuma.
- Älä koskaan jätä silitysrautaa vaaka-asentoon silityspohjan ollessa kuuma. Jätä silitysrauta pystyasentoon.
- Älä koske laitteeseen märillä käsillä sen ollessa toiminnassa.
- Ennen laitteen kytkemistä sähköverkkoon on tarkistettava, että jännite vastaa tyyppikilvessä olevaa jännitettä.
- Laite on kytkettävä maadoitettuun pistorasiaan. Jatkojohtoa käytettäessä tulee varmistaa, että siinä on 16A kaksinapainen pistoke maadoituksella.
- Jos laitteeseen asetettu turvasulake palaa, laitetelee toimimattomaksi. Laitteen saattamiseksi toimintakuntoon on se vietävä valtuutettuun huoltokeskukseen.
- Jotta ilmiöt, kuten sysäysjännitteen laskut tai sytytyksen vaihtelut, vältettäisiin virransyötön epäsuotuisien olosuhteiden aikana, silitysrauta on suositeltavaa liittää virransyöttöjärjestelmään, jonka maksimi-impedanssi on 0,27Ω. Käyttäjä voi tarvittaessa pyytää julkiselta energiayhtiöltä liitoskohdan impedanssin
- Erityisissä ympäristöolosuhteissa voi esiintyä pientä epävakautta.
- Laitetta ei saa ikinä laittaa hanan alle vedentäyttämistä varten.
- Irrota laite verkkovirtalähteestä jokaisen käyttökerran jälkeen tai aina kun sen epäillään olevan voittunut.
- Pistoketta ei saa irrottaa pistorasiastavetämällä johdosta.
- Älä ikinä upota silitysrautaa tai höyrysäiliötä veteen tai muihin nesteisiin.
- Älä jätä laitetta alttiiksi ilmastollisille tekijöille (sade, aurinko, pakkanen jne.).
- Höyryn vapautuksen aikana silitysraudasta kuuluu pumppausääniä. Tämä on normaalia ja merkitsee, että höyryä pumpataan höyrykammioon.

Kuvaus

1. Kahva kosketusanturilla
2. Höyrytyspainike*
3. "SensorSteam"-merkkivalo. (kirkas valo)
4. Höyrytysasetuksen valintapainike (SET)
5. Höyrytysasetuksen merkkivalot
vihreä = eco
punainen = max
6. Pikahöyrytyspainike
7. Suihkepainike
8. Vedentäyttöaukko
9. Täyttöaukon kanssi
10. Suihkeen suutin
11. Vesisäiliö
12. Tasomerkintä maksimitäyttöä varten
13. Silityspohja
14. Lämpötila-asteikko
15. Lämpötilansäädin "TempOK"-merkkivalolla
16. "Calc'nClean"-painike
17. "Pumppu päällä" -merkkivalot
18. Virtajohto
19. Kalkinpoistoaine*
20. Silityspohjan "TextileProtect"-suoja*
21. "StoreProtect"-lisävaruste/suoja*

* Mallikohtainen

Valmistelut



Poista merkit ja suojakalvat silityspohjasta (13).

Katso lisätietoa seuraavista toimenpiteistä tämän käyttöohjeen vastaavista luvuista.

1. Kun silitysrauta on kytketty pois sähköverkosta, täytä silitysraudan vesisäiliö (11) hanavedellä ja aseta lämpötilansäädin (15) asentoon "max".

2. Kytke laite sähköverkkoon.

i Lämpötilan valitsimen sisällä olevat valot vilkkuvat, kun silityspohja kuumenee tai jäähtyy valittuun lämpötilaan. Kun valittu lämpötila saavutetaan, vilkkuminen loppuu ja valot jäävät palamaan pysyvästi.

3. Vihreä merkkivalo (5) syttyy. Tartu kahvaan (1) ja aseta höyrynsäädin maksimiasentoon "max".

4. Pidä silitysrautaa vaakasuorassa ja paina toistuvasti pikahöyrytyspainiketta (6). Mahdolliset jäämät tulee pois silityspohjasta (13).

h Kun käytät höyrytystoimintoa ensimmäisen kerran, älä käytä sitä pyykkiin, sillä höyrytysyksikössä voi olla edelleen likaa.

h Puhdista tarvittaessa silityspohja huolellisesti kuivalla monikerroksisella puuvillakankaalla.

i Kun kytket silitysraudan päälle ensimmäisen kerran, uudesta silitysraudasta voi tulla hajuja ja hiukan savua sekä hiukkasia; tämä kuitenkin loppuu muutaman minuutin sisällä.

1 Vesisäiliön täyttäminen



Irrota silitysrauta sähköverkosta!

1. Avaa täyttöaukon kansi (9).

i **Älä koskaan täytä säiliötä maksimitason (12) yli.**

2. Sulje vedensyöttöaukon kansi.

Käytä ainoastaan puhdasta hanavettä sekoittamatta siihen mitään muita aineita. Muiden aineiden, kuten hajusteiden, lisääminen (ellei Bosch sitä suosittele) aiheuttaa laitteeseen vaurioita.

i **Edellä mainittujen tuotteiden käyttö mitätöi takuun.**

h Älä käytä kuivausrumpujen, ilmastointilaitteiden tai vastaavien laitteiden lauhdevettä. Tämä laite on tarkoitettu käytettäväksi normaalilla hanavedellä.

h Sekoita hanavettä tislattuun veteen suhteessa 1:1 höyrytystoiminnon tehon optimoimiseksi. Jos alueesi hanavesi on erittäin kovaa, sekoita hanavettä tislattuun veteen suhteessa 1:2.

Kysy lisätietoa vedenkovuudesta paikalliselta vesilaitokselta.

2 Lämpötilan säätäminen



i Lämpötilansäädin (15) säätää silityspohjan (13) lämpötilaa.

h Tarkista silityslämpötila silittävän vaateen hoito-ohjemerkinästä.

1. Aseta lämpötilansäädin (15) vastaavaan asentoon kohdistamalla se silitysraudan lämpötila-asteikkoon (14).

Lämpötila-asetus Soveltuva:

- keinokuidut
- silkki – villa
- puuvilla
- max pellava

i-Temp Advanced* kaikki tekstiilit

AntiShine* tummien ja arkalaatusiten tekstiilien. Vähentää kiiltävien jälkien muodostumisvaaraa.

* mallikohtainen.

“TempOK”-merkkivalo



i Lämpötilansäätimen (15) sisällä olevat “TempOK”-merkkivalot vilkkuvat, kun silityspohja kuumenee tai jäähtyy valittuun lämpötilaan. Kun valittu lämpötila saavutetaan, vilkkuminen loppuu ja valot jäävät palamaan pysyvästi.

“i-Temp Advanced” -toiminto





i-Temp Advanced

(Mallista riippuen)

Tämä kompakti höyrysilitysrauta sisältää “i-Temp Advanced”-toiminnon.

Jos tämä toiminto on valittu, kaikkiin sillettäviin tekstiileihin sopiva lämpötilan ja höyryn yhdistelmä asetetaan.

 “i-Temp Advanced”-toiminto estää tekstiilien vahingoittumisen virheellisen lämpötila-asetuksen vuoksi.

 “i-Temp Advanced”-toiminto ei koske tekstiilejä, joita ei saa silittää. Tarkista tekstiilin hoito-ohjemerkin tai kokeile silittää normaalisti piilossa olevaan tekstiiliin osaan.

Kun “i-Temp Advanced”-toiminto on valittu, lämpötilan valitsimen sisällä oleva sininen valo syttyy.

“AntiShine” -toiminto



AntiShine

(Mallista riippuen)

Tämä kompakti höyrysilitysrauta sisältää “AntiShine”-toiminnon.

 Jos tämä toiminto on valittu, kirkkaiden jälkien muodostumisriski tekstiileihin on pienempi.

Kun “AntiShine”-toiminto on valittu, lämpötilan valitsimen sisällä oleva sininen valo syttyy.

Vinkkejä silittämiseen :





- Lajittele vaatteet niiden hoito-ohjemerkin mukaan. Aloita silittäminen aina vaatteista, jotka tulee silittää alhaisimmalla lämpötilalla.
- Jos et ole varma vaateen materiaalista, valitse toiminto “i-Temp Advanced”.
- Valitse “AntiShine”-toiminto välttääksesi kirkkaiden jälkien muodostumisen tummiin tai arkalaatuisiin vaatteisiin, kuten silkki-, villa- tai tekokuitumateriaaleihin.
- Jos aloitat silittämisen korkealla lämpötilalla ja valitset sitten alhaisemman lämpötilan, silityspohjan jäähtymiseen voi mennä jonkin aikaa. Jäähdytysprosessin nopeuttamiseksi voit painaa höyrytyspainiketta (6) tai höyrytoiminnon käynnistyspainiketta (2*).

3

Höyrytystehon asettaminen



 Silitysraudassa on höyrytysasetuksen valintapainike (4) ja merkkivalot (5), jotka osoittavat höyrytysasetuksen alla olevan taulukon mukaisesti:

Höyrynsäätö	eco	max	 höyry pois
Merkkivalot	 Vihreä	 Punainen	 Pois

Höyryä voidaan tuottaa tarttumalla kahvaan (1), tai painamalla höyrytyspainiketta (2*).

 Jos “eco” -höyrytystila on valittu, laitteen energiankulutus laskee pienemmän sähkön- ja vedenkulutuksen ansiosta. Hyvä silitystulos voidaan silti saavuttaa useimmilla vaatteilla.

1. Höyrytysasetusta voidaan muuttaa painamalla höyrytysasetuksen valintapainiketta (4). Silitysraudan toiminta koostuu seuraavista vaiheista:

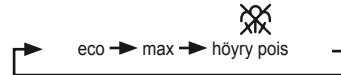

4

“SensorSteam” -toiminto



SensorSteam

 “SensorSteam”-toiminto kytkee silitysraudan pois päältä, kun sen kahvasta ei enää pidetä kiinni. Toiminto lisää täten laitteen turvallisuutta ja auttaa säästämään energiaa.

1. **Alustava kuumeneminen:** Kun laite on kytketty verkkovirtaan, tämä toiminto on pois käytöstä, kunnes silitysrauta kuumenee asetettuun lämpötilaan.
2. Alustavan kuumennusjakson jälkeen lämpötilansäätimen (15) sisällä olevat “TempOK”-merkkivalot lakkaavat vilkkumasta ja “eco”-asetus valitaan automaattisesti.
3. Kun silitysraudan kahvaan (1) tartutaan, “SensorSteam”-merkkivalo (5) lakkaa vilkkumasta ja silitysrauta kytkeytyy toimintaan.

4. Heti kun silitysraudan kahvasta päästetään irti, "SensorSteam" -merkkivalo alkaa vilkkumaan ilmoittaen siitä, että silitysrauta sammuu pian itsestään.

5. Kun kahvaan tartutaan uudelleen, silitysrauta kytkeytyy automaattisesti päälle ja se alkaa kuumenemaan uudelleen.

Jos silitysrauta jätetään ilman valvontaa yli kahdeksan minuutin ajaksi ja kahvaan tartutaan väliaikaisesti tai jatkuvasti uudelleen, **alustava kuumeneminen käynnistyy uudelleen.**

5 Silittäminen höyryllä



Höyrytysteho säädetään höyrysäätimellä silityksen aikana (katso osio "Höyrytystehon asettaminen").

Höyrytystoimintoa voidaan käyttää kahdella tavalla:

A. Jatkuva höyrytys:

1. Aseta höyrynsäädin asentoon "eco" tai "max".
2. Tartu kahvaan (1).

B. Höyrytys vaadittaessa*:

Höyrytys vaadittaessa* (vain malleissa, joissa on höyrytyspainike).

1. Aseta höyrynsäädin asentoon peruuttaaksesi jatkuvan höyrytystoiminnon ja pidä samalla kahvasta (1). Tässä asetuksessa höyrytystoiminto aktivoituu, kun painat kahvan alapuolella olevaa höyrytyspainiketta (2*).
2. Paina höyrytoiminnon käynnistyspainiketta (2*).

Vesisäiliön takana olevat merkkivalot syttyvät, kun pumpu toimii.

Tärkeää:

Höyrytystoiminto on käytettävissä, kun lämpötilansäädin (15) on asetettu höyrysymbolien - kohdalle välille "••" - "max". Höyrytoiminnon voimakkuus säätyy automaattisesti lämpötilan mukaan.

Vinkki: viimeiset kerrat on suositeltavaa silittää ilman höyryä kuivaan tekstiiliin parhaiden tuloksien saavuttamiseksi.

6 Silittäminen ilman höyryä



Tämän asetuksen avulla voit silittää silitysraudalla ilman höyryä.

1. Tartu kahvaan (1) ja aseta höyrynsäädin asentukseen .
2. Lämpötilansäädin (15) säätää silityspohjan (13) lämpötilaa. Aseta se vastaavaan asentoon kohdistamalla se silitysraudan lämpötila-asteikkoon (14).
Valitse sopiva lämpötila silittettävän materiaalin mukaan (katso osio "Lämpötilan säätäminen").
3. Älä paina silittämisen aikana höyrytyspainiketta (2*).

7 Suihke



Suihkeen avulla voidaan poistaa vaikeita rypyjä.

Vinkki: Älä käytä suihketoimintoa silkkiin, sillä se voi aiheuttaa siihen läikkiä.

1. Valitse sopiva lämpötila silittettävän materiaalin mukaan (katso osio "Lämpötilan säätäminen").
2. Paina silittämisen aikana suihkepainiketta (7) ja suihkeen suutimesta (10) suihkua vettä kankaaseen.

8 Pikahöyrytys



Vinkki: Tämän toiminnon avulla voidaan poistaa vaikeita rypyjä tai painaa laskoksia.

1. Aseta lämpötilansäädin (15) asentoon "max".
2. Paina kahvan pikahöyrytyspainiketta (6) toistuvasti 5 sekunnin välein.



Tämän toiminnon avulla voidaan poistaa ryppyjä riippuvista vaatteista, verhoista, jne.



Älä silitä vaatteita, kun ne ovat ylläsi!



Älä koskaan suihkuta tai suuntaa höyryä henkilöitä tai eläimiä kohti!

1. Aseta lämpötilansäädin (15) asentoon "max".
2. Ripusta vaate vaatepuulle.
3. Käytä silitysrautaa pystyasennossa 10 cm etäisyydeltä ja paina höyrytyspainiketta (6) toistuvasti jättäen painalluksien väliin vähintään 5 sekuntia.

veisäiliön tilavuudesta on haihtunut. Ulos tulee kiehuvaa vettä ja höyryä, jotka tuovat mukanaan mahdolliset saostumat.

4. Vapauta "Calc'nClean"-painike ja ravista silitysrautaa kevyesti joidenkin sekuntien ajan,
 5. Toista vaiheet 3 ja 4 kolme kertaa, kunnes säiliö on tyhjä. Kytke silitysrauta pistorasiaan ja kuumenna se uudelleen, kunnes loput vedestä haihtuvat pois.
-  Paina "Calc'nClean"-painiketta vielä muutaman kerran venttiin puhdistamiseksi.
6. Irrota silitysrauta pistorasiasta ja anna silityspohjan (13) jäähtyä. Puhdista silityspohja ainoastaan kostealla puuvillakankaalla.

D. "Calc'nClean" kalkinpoistoaineella

 Käytä Boschin erityistä kalkinpoistoainetta (19*) kalkin tehokkaaseen poistamiseen. Suorita tämä toimenpide 3 kuukauden välein.

- Täytä veisäiliö (11) hanavedellä, johon on lisätty metallinen (25 ml) kalkinpoistoainetta.
- Noudata sitten yllä olevan osion "Calc'nClean" ohjeita (vaiheet 2 - 6)

 Kalkinpoistoaine on saatavilla huoltopalvelustamme tai erikoisliikkeistä:

Lisävarustekoodi
(Huoltopalvelu)

311144

Lisävarusteen nimi
(erikoisliikkeet)

TDZ1101



AntiCalc

Mallista riippuen silitysraudassa on seuraavat kalkinpoistotoiminnot "AntiCalc".

A. "self-clean"

"self-clean" -suodatin veisäiliön ja pumpun välissä estää kalkin vaikutukset höyrytysjärjestelmään ja se takaa optimaalisen höyrytyksen.

B. "anti-calc"

"anti-calc" -patruuna on suunniteltu vähentämään kalkin kertymistä höyrysililyksen aikana, se pidentää silitysraudan käyttöikää. "anti-calc" -patruuna ei kuitenkaan voi poistaa ajan kanssa kertynyttä kalkkia kokonaan.

C. "Calc'nClean".



"Calc'nClean" -toiminto auttaa poistamaan kalkkihiukkaset höyrykammioista. Käytä tätä toimintoa noin 2 viikon välein, jos alueesi vesi on erityisen kovaa.

Noudata alla kuvattuja ohjeita:

1. Irrota silitysrauta pistorasiasta ja täytä veisäiliö (11) vedellä.
 2. Aseta lämpötilanvalitsin (15) "max"-asentoon ja kytke silitysrauta pistorasiaan.
-  Vaaditun kuumennusajan jälkeen lämpötilansäätimen sisällä olevat "TempOK"-merkkivalot lakkaavat vilkkumasta. Irrota silitysrauta tämän jälkeen pistorasiasta (**erittäin tärkeää!**).
3. Pidä silitysrautaa pesualtaan yllä. Paina "Calc'nClean"-painiketta (16) ja ravista silitysrautaa, kunnes noin yksi kolmasosa



DripStop



Jos lämpötilansäädin (15) on asetettu liian matalaan asetukseen (alle "••"), höyrytystoiminto kytkeytyy automaattisesti pois päältä, jotta vettä ei tippuisi silityspohjasta (13).



TextileProtect

(mallikohtainen)

Silityspohjan "TextileProtect"-suojus (20*) suojaa arkalaatuisia tekstiilejä silloin, kun niitä silitetään höyrytoiminnolla ja maksimilämpötilalla.



Suoja estää myös kirkkaiden jälkien syntymisen tummiin materiaaleihin.

 Ensin on suositeltavaa silittää pieneen tekstiilin sisällä olevaan osaan niin, että suojan sopivuus tekstiiliin varmistetaan.

1. Kiinnitä tekstiilisuoja silitysrataan asettamalla silitysraudan kärki tekstiilisuojan päähän ja painamalla suojan takaosaa ylöspäin, kunnes kuulet napsahduksen.
2. Tekstiilisuoja voidaan irrottaa vetämällä takana olevaa kiinnitintä alaspäin ja irrottamalla silitysrauta suojusta.

Kangassuojaus on mahdollista hankkia asiakaspalvelusta tai erikoiskaupoista.

Lisävarustekoodi
(Huoltopalvelu)

575494

Lisävarusteen nimi
(erikoisliikkeet)

TDZ1550

13

“StoreProtect”- lisävaruste



(Mallista riippuen)

 **“StoreProtect”-lisävaruste (21*) mahdollistaa silitysraudan asettamisen turvallisesti säilöön heti käytön jälkeen, vaikka silityspohja olisi kuuma.**

 **Älä käytä suojusta silityksen aikana tai kun silitysrauta on liitetty sähköverkkoon!**

1. Irrota silitysrauta pistorasiasista, tyhjännä vesisäiliö ja aseta silitysrauta säilytys suojaan.

 Älä kosketa säilytys suojaan, kun silitysrauta on kytketty siihen, sillä se voi kuumentua.

Älä koskaan aseta silitysrautaa suojaan kumipehmusteista pois silitysraudan ollessa edelleen kuuma.

 Suojaa voidaan käyttää vaakasuoralla ja vakaalla pinnalla tai pystyasennossa kahdella pultilla seinään kiinnitettynä (yksi etupäässä ja toinen takapäässä).

 Virtajohto voidaan kääriä löysästi silitysraudan kannan ympärille.

2. Kiinnitä säilytysuoja silitysrataan asettamalla silitysraudan kärki suojan etuosan kumialustaan ja painamalla silitysraudan takaosaa, kunnes kuulet napsahduksen.

3. Säilytysuoja voidaan irrottaa vetämällä takana olevaa kiinnitintä alaspäin ja irrottamalla silitysrauta suojusta.

 Lisävarusteen saatavilla asiakaspalvelusta tai erikoisliikkeistä:

Lisävarustekoodi
(Huoltopalvelu)

575960

Lisävarusteen nimi
(erikoisliikkeet)

TDZ1750

14

Aina silittämisen jälkeen



1. Irrota silitysrauta sähköverkosta.
2. Avaa täyttöaukon kansi (9).
3. Pidä silitysrautaa pää alaspäin ja ravista sitä kevyesti, kunnes vesisäiliö (11) on tyhjä.
4. Sulje vedensyöttöaukon kansi.
5. Aseta silitysrauta sivuun jäähtymään pystyasentoon.
6. Kierrä virtajohto (18) löysästi silitysraudan kannan ympärille ennen sen asettamista säilöön.
7. Aseta lämpötilansäädin (15) asentoon “•”.

 Säilytä silitysrautaa pystyasennossa.

15

Puhdistus



 **Varoitus! Palovammavaara!**
Irrota laite aina sähköverkosta ennen sen puhdistamista tai huoltamista.

1. Jos silitysrauta on jokseenkin likainen, irrota pistoke ja anna silityspohjan (13) jäähtyä. Pyyhi ulkokuori ja silityspohja ainoastaan kostealla kankaalla.

 Jos synteettinen kangas sulaa silityspohjan korkean lämpötilan vuoksi, kytkä höyrytystoiminto pois päältä ja hankaa jäämät välittömästi pois paksua kuivaa puuvillakangasta käyttäen.

 Pidä silityspohja tasaisena välttämällä sen osumista metalliosiin. Älä koskaan käytä hankausalustaa tai kemikaaleja silityspohjan puhdistamiseen.

 Älä koskaan poista kalkkia säiliöstä (11) tai käsittele sitä pesuaineilla tai liuottimilla: muutoin silitysraudasta tippuu vettä höyrytyksen aikana.

Ohjeita energian säästämiseen



 Suurin osa energiasta kuluu höyryn tuotantoon. Minimoi käytetty energiamäärä noudattamalla alla olevia ohjeita:

1. Aloita silitys kankaista, jotka vaativat pienimmän silityslämpötilan. Tarkista suositeltava silityslämpötila vaatekappaleen merkistä.
2. Säädä höyrymäärä valitun silityslämpötilan mukaan noudattaen tämän käyttöoppaan ohjeita. Silitä "eco" -höyrytysasetuksella (katso osio "Höyrytystehon asettaminen").
3. Pyri silitämään tekstiilit niiden ollessa edelleen kosteita matalamman höyrytysasetuksen käyttämiseksi. Tällöin vaatekappaleet tuottavat höyryn silitysraudan sijaan. Jos kuivaat vaatekappaleet kuivurissa ennen niiden silitystä, aseta kuivuri ohjelmaan "Silittäminen ilman höyryä".
4. Jos tekstiilit ovat riittävän kosteita, valitse höyrytysasetus  (katso osio "Silitys ilman höyryä").

Tips til bortscaffelse af et kasseret apparat

 Lähempiä tietoja keräyspisteistä saat myyjäilikkeestä ja kunnan tai kaupungin virastosta, jätehuoltoasioista vastaavilta henkilöiltä.



Tämä laite täyttää sähkö- ja elektroniikkalaiteromua koskevan EU-direktiivin 2012/19/EU vaatimukset ja omaa vastaavan merkin.

Yleisohjeet määrittävät käytettyjen laitteiden rakenteet palautusta ja kierrätystä varten koko EU-alueella.

Vianmääritys

Ongelma	Mahdollinen syy	Ratkaisu
Silitysrauta ei kuumene.	1. Lämpötilansäädin (15) on asetettu minimiin. 2. Ei virransyöttöä. 3. "SensorSteam"-järjestelmä on kytketty päälle. Silitysrauta on asetettu valmiustilaan.	1. Valitse suurempi asetetus. 2. Tarkista toisen laitteen avulla tai liitä silitysrauta toiseen pistorasiaan. 3. Tartu silitysraudan kahvaan (1) sen käynnistämiseksi.
"SensorSteam"-merkkivalo (3) vilkkuu.	• "SensorSteam"-järjestelmä on kytketty päälle. Silitysrauta on asetettu valmiustilaan.	• Tartu silitysraudan kahvaan (1) sen käynnistämiseksi.
Lämpötilansäätimen (15) sisällä olevat merkkivalot vilkkuvat.	• Silityspohja kuumenee tai jäähtyy valittuun lämpötilaan.	• Tämä on normaalia ja valojen vilkkuminen loppuu, kun valittu lämpötila saavutetaan. Kun lämpötila-asetusta muutetaan suuremmasta pienempään asetukseen, tämä vaatii pidemmän ajan. Voit nopeuttaa jäähtymisprosessia painamalla höyrytyspainiketta (6*).
Vaatteet tarttuvat helposti.	• Lämpötila on liian korkea.	• Käännä lämpötilansäädin (15) alhaisempaan asetukseen ja odota, kunnes silitysrauta on jäähtynyt.

Ongelma	Mahdollinen syy	Ratkaisu
Vettä tippuu silityspohjasta höyryn mukana.	<ol style="list-style-type: none"> Lämpötilansäätimen (15) asetus on liian matala. Olet painanut pikahöyrytyspainiketta (6) toistuvasti etkä ole odottanut 5 sekuntia painallusten välissä. Olet käyttänyt tislattua vettä (katso osio "Vesisäiliön täyttäminen") tai säiliöön on lisätty muita tuotteita, kuten hajustettua vettä. 	<ol style="list-style-type: none"> Käännä lämpötilansäädin (15) suurempaan asetukseen (asetuksien "●●" ja "max" väliille) ja odota, kunnes lämpötilansäätimen sisällä olevat "TempOK"-merkkivalot lakkaavat vilkkumasta ja jäävät palamaan pysyvästi. Odota 5 sekuntia jokaisen höyrytyspainikkeen painalluksen välissä. Sekoita tislattua vettä hanaveteen osion "Vesisäiliön täyttäminen" mukaisesti, älä koskaan lisää muita tuotteita vesisäiliöön (ellei Bosch sitä suosittele).
Höyryä ei tule vaaka-asennossa.	<ol style="list-style-type: none"> Höyrytysasetus on asetettu asentoon ☒. Säiliössä (11) ei ole vettä. Lämpötila on liian matala. Tipanestojärjestelmä on kytketty päälle. 	<ol style="list-style-type: none"> Aseta höyrysäädin asetukseen "eco" tai "max". Täytä säiliö (11). Aseta korkeampi lämpötila, jos tekstiilisen sallii.
Pisaroiita liikaa tai höyrytys liian voimakasta.	<ul style="list-style-type: none"> Calc'nClean -järjestelmää ei ole suljettu oikein. 	<ul style="list-style-type: none"> Paina muutaman kerran "Calc'nClean"-painiketta (16).
Pumppu ei toimi.	<ul style="list-style-type: none"> Silitysrauta ei ole vaaka-asennossa. 	<ul style="list-style-type: none"> Aseta silitysrauta vaaka-asentoon.
Suihke ei toimi.	<ol style="list-style-type: none"> Säiliössä (11) ei ole vettä. Järjestelmässä on tukos. 	<ol style="list-style-type: none"> Täytä vesisäiliö (11). Ota yhteyttä tekniseen huoltopalveluun.
Savua tulee ulos, kun silitysrauta kytketään päälle ensimmäisen kerran.	<ul style="list-style-type: none"> Sisäosien voitelu. 	<ul style="list-style-type: none"> Tämä on normaalia ja se menee ohi muutaman minuutin kuluessa.
Jäämiä tulee ulos silityspohjan rei'istä.	<ul style="list-style-type: none"> Kalkkijäämiä tulee ulos höyrykammioista. 	<ul style="list-style-type: none"> Suorita puhdistustoimenpiteet (katso osio "Calc'nClean").
Laitteesta kuuluu pumppausääniä	<ul style="list-style-type: none"> Vettä pumpataan höyrykammioon 	<ul style="list-style-type: none"> Tämä on normaalia.

Jos yllä olevat ehdotukset eivät ratkaise ongelmaa, ota yhteyttä valtuutettuun huoltokeskukseen.

Voit ladata tämän käyttöoppaan paikalliselta Bosch-verkkosivulta.

Le agradecemos la compra del centro de planchado compacto DI90 de Bosch.

Este modelo es un centro de planchado compacto. El agua es bombeada a presión hacia la cámara de vaporización por medio de una bomba especial. La cantidad de vapor aplicada sobre las prendas es superior a la de una plancha convencional. La efectividad del vapor es por tanto mucho mayor. De modo general, es aconsejable usar la plancha en modo "eco".

Lea detenidamente las instrucciones de uso del aparato y guárdelas para una posible consulta posterior.

Deje abierta la primera página del manual, ya que le ayudará a comprender el funcionamiento de este aparato.

Este aparato cumple con normas internacionales de seguridad.

El presente aparato ha sido diseñado exclusivamente para uso doméstico, quedando por tanto excluido el uso industrial del mismo.

Utilice este aparato sólo para los fines para los que ha sido diseñado, es decir, como una plancha. Cualquier otro uso se considerará inadecuado y, en consecuencia, peligroso. El fabricante no será responsable de ningún daño resultante de un uso indebido o inadecuado.

Instrucciones generales de seguridad

- No deje la plancha desatendida mientras está conectada a la red.
- Desconecte el enchufe de la red antes de llenar el aparato con agua o antes de retirar el agua restante tras su utilización.
- Coloque el aparato sobre una superficie estable.
- Cuando esté sobre su soporte, asegúrese de situarlo sobre una superficie estable.
- No utilice la plancha si se ha caído, muestra daños visibles o si tiene fugas de agua. Deberá ser revisada por un servicio de asistencia técnica autorizado antes de utilizarlo de nuevo.
- Con objeto de evitar situaciones de peligro, cualquier trabajo de reparación que pueda ser necesario, como por ejemplo sustituir el cable eléctrico, deberá ser realizado por un servicio de Asistencia Técnica autorizado.
- Este aparato pueden utilizarlo niños con edad de 8 años y superior, y personas con capacidades físicas, sensoriales o mentales reducidas o falta de experiencia y conocimiento, si se les ha dado la supervisión o instrucción apropiadas respecto al uso del aparato de una manera segura y comprenden los peligros que implica. Los niños no deben jugar con el aparato. La limpieza y el mantenimiento a realizar por el usuario no deben realizarlos los niños sin supervisión.
- Mantener la plancha y su cable fuera del alcance de los niños menores de 8 años cuando está conectada o enfriándose.
-  **ATENCIÓN.** Superficie caliente. La superficie puede calentarse durante el funcionamiento.

Avisos importantes:

- Este aparato alcanza temperaturas elevadas y produce vapor durante su utilización, lo cual podría causar escaldaduras o quemaduras en caso de uso inadecuado.
 - No toque la suela. Coja la plancha por su asa.
 - No deje el cable colgando de la mesa o tabla de planchado para evitar que el aparato se caiga.
 - No proyecte el vapor sobre ropa puesta.
 - No dirija el chorro de vapor hacia personas o animales
- No permita que el cable entre en contacto con bordes cortantes o con la suela de la plancha cuando ésta se encuentre caliente.
- No apoye la plancha en posición horizontal mientras la suela está caliente. Apóyela sobre su talón.
- Mientras está conectado, no toque el aparato con las manos húmedas
- Antes de enchufar el aparato a la red, asegúrese de que el voltaje se corresponde con el indicado en la placa de características.
- Este aparato debe conectarse a una toma con conexión a tierra. Si utiliza una alargadera, asegúrese de que dispone de una toma de 16 A bipolar con conexión a tierra.
- En caso de fundirse el fusible de seguridad, el aparato quedará fuera de uso. Lleve el aparato a un Servicio de Asistencia Técnica autorizado.
- Para evitar que bajo circunstancias desfavorables de la red se puedan producir fenómenos como la variación de la tensión y el parpadeo de la iluminación, se recomienda que la plancha sea conectada a una red con una impedancia máxima de 0.27 Ω . Para más información, consulte con su empresa distribuidora de energía eléctrica
- En condiciones especiales del entorno, puede darse una ligera inestabilidad.
- No coloque el aparato bajo el grifo para llenar el depósito con agua.
- Desconecte el aparato de la red eléctrica tras cada uso, o en caso de comprobar defectos en el mismo.
- No desenchufe el aparato de la toma tirando del cable.
- No introduzca la plancha o el depósito de vapor en agua o en cualquier otro líquido.
- No deje el aparato expuesto a la intemperie (lluvia, sol, escarcha, etc.).
- Mientras se emite vapor, la plancha produce un sonido de bombeo. Esto es normal e indica que se está inyectando agua en la cámara de vaporización.

Descripción

- | | |
|---|---|
| <ol style="list-style-type: none"> 1. Asa con sensor de contacto 2. Pulsador de activación de la bomba* 3. Lámpara indicadora "SensorSteam" (luz clara) 4. Botón de selección de nivel de vapor (SET) 5. Lámparas indicadoras de nivel de vapor
verde = eco
roja = max 6. Botón de supervapor 7. Botón de spray 8. Boca de llenado 9. Tapa del depósito de agua 10. Salida de spray | <ol style="list-style-type: none"> 11. Depósito de agua 12. Marca de nivel máximo de llenado 13. Suela 14. Indicador de temperatura seleccionada 15. Selector de temperatura con indicador "TempOK" 16. Botón "Calc'nClean" 17. Lámparas indicadoras "bomba activa" 18. Cable de red 19. Líquido descalcificante* 20. Suela de protección textil "TextileProtect"* 21. Accesorio "StoreProtect"* |
|---|---|

* Según modelo

Preparación



i Retire de la suela (13) cualquier etiqueta o tapa de protección.

Para más detalles relativos a las siguientes acciones, consulte los capítulos correspondientes en este mismo manual.

1. Con la plancha desenchufada, llene el depósito (11) con agua de la red y coloque el selector de temperatura (15) en la posición "max".
2. Enchufe el aparato.

i Mientras la suela se está calentando o enfriando hasta la temperatura seleccionada, las lámparas situadas en la parte central del selector de temperatura parpadean. Al alcanzar la temperatura seleccionada, las lámparas dejarán de parpadear y lucirán de forma continua.

3. La luz verde (5) se encenderá. Agarre el asa (1) y seleccione la regulación de vapor máxima "max".
4. Sujete la plancha horizontalmente y presione repetidamente el botón de supervapor (6). Cualquier residuo será arrastrado fuera de la plancha a través de los agujeros de la suela (13).

i Al utilizar por primera vez el vapor, hágalo fuera de la ropa por si hubiese algo de suciedad en la cámara de vapor.

i Si es necesario, limpie con cuidado la suela con un paño de algodón doblado y seco.

i Durante el primer uso, la plancha puede desprender algunos humos y olores, así como partículas a través de la suela. Esto es normal y cesará en pocos minutos.

1 Llenar de agua el depósito



⚠ ¡Extraer el enchufe de la toma de corriente!

1. Abra la tapa del depósito de agua (9).

i Nunca sobrepase la marca de llenado máximo (12).

2. Cierre la tapa del depósito de agua. Use sólo agua limpia de red, sin aditivos de ningún tipo. Añadir cualquier otro líquido (si no es recomendado por Bosch), como perfume, puede ocasionar daños en el aparato.

i Cualquier daño causado por el uso de los productos anteriormente citados, provocará la anulación de la garantía.

i No utilice agua de condensación de secadoras, aires acondicionados o similares. Su plancha ha sido diseñada para usar agua de grifo.

i Para que la función de la salida del vapor funcione de forma óptima durante más tiempo, mezcle agua de red con agua destilada en proporción 1:1. Si el agua de su zona es muy dura, mezcle agua de red con agua destilada en proporción 1:2.

Puede ponerse en contacto con su compañía local suministradora de agua para conocer el grado de dureza de la misma.

2 Regulación de la temperatura



i El selector (15) sirve para ajustar la temperatura de la suela (13).

i Compruebe en la etiqueta de instrucciones de planchado de la prenda la temperatura correcta de planchado.

1. Ajuste la temperatura mediante el giro del selector de temperatura (15), alineándolo con el indicador (14):

Temperatura	Adecuada para:
•	sintéticos
••	seda - lana
•••	algodón
max	lino
i-Temp Advanced*	cualquier tipo de tejido que pueda ser planchado.
AntiShine*	tejidos oscuros o delicados. Reduce el riesgo de ocasionar brillos al planchar.

* según modelo.

Indicador "TempOK"



i Mientras la suela se está calentando o enfriando hasta la temperatura seleccionada, las lámparas "TempOK" situadas en la parte central del selector de temperatura (15) parpadean. Al alcanzar la temperatura seleccionada, las lámparas dejarán de parpadear y lucirán de forma continua.

Función “i-Temp Advanced”



i-Temp Advanced

(Según modelo)

Este centro de planchado compacto está provisto de una función especial “i-Temp Advanced”.

Al seleccionar esta función, se establece una combinación de temperatura y vapor adecuada para todo tipo de tejido que pueda ser planchado.

La función “i-Temp Advanced” evita que los tejidos se vean dañados por una incorrecta selección del nivel de temperatura.

La función “i-Temp Advanced” no es aplicable a tejidos que no puedan ser planchados. Preste atención a la etiqueta de planchado de la prenda, o pruebe a planchar sobre una zona no visible de la prenda.

Al seleccionar la función “i-Temp Advanced”, la lámpara azul situada en el regulador de temperatura se enciende.

Función “AntiShine”



AntiShine

(Según modelo)

Este centro de planchado compacto está provisto de una función especial “AntiShine”.

Si dicha función se selecciona, se reduce el riesgo de ocasionar brillos causados por el planchado sobre las prendas.

Al seleccionar la función “AntiShine”, la lámpara azul situada en el regulador de temperatura se enciende.

Consejos de planchado:

- Separe las prendas según las etiquetas del símbolo de lavado y planchado, comenzando siempre con las prendas que se planchan a temperaturas más bajas.
- Si no está seguro de la composición de una prenda, elija la función “i-Temp Advanced”.
- Para evitar brillos en prendas oscuras o delicadas compuestas de seda, lana y materiales sintéticos, elija la función “AntiShine”.
- Si comienza el planchado a una temperatura alta y posteriormente selecciona una temperatura inferior, la suela necesita un tiempo para enfriarse. Para acelerar el proceso de enfriamiento, puede pulsar el botón de supervapor (6) o presionar el pulsador de activación de la bomba (2*).

3 Regulación del nivel de vapor



Su plancha está provista de un botón de selección de nivel de vapor (4) y con lámparas indicadoras (5) que indican el nivel de vapor, de acuerdo a la siguiente tabla:

Nivel de vapor	eco	max	vapor anulado
Lámparas indicadoras	Verde	Roja	Apagadas

El vapor puede ser generado al agarrar el asa (1), o al presionar el pulsador de activación de la bomba (2*).

Si se selecciona el nivel de vapor correspondiente a “eco”, se disminuye el consumo energético de la plancha mediante la reducción del consumo de electricidad y agua. En este nivel, puede obtenerse un buen resultado en el planchado de la mayoría de las prendas.

1. El nivel de vapor puede ser seleccionado mediante la pulsación del botón de selección de nivel de vapor (4). La plancha realiza el siguiente ciclo :

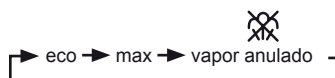

4 “SensorSteam”



SensorSteam

La función “SensorSteam” desconecta la plancha cuando no se está agarrando el asa de la plancha, incrementando de este modo la seguridad y el ahorro de energía.

1. **Proceso de calentamiento inicial:** esta función permanecerá desactivada mientras se alcanza la temperatura de funcionamiento seleccionada.
2. Transcurrido el tiempo inicial de calentamiento, las lámparas “TempOK” situadas dentro del selector de temperatura (15) dejarán de parpadear y se seleccionará el nivel de vapor “eco” de forma automática.
3. Al coger el asa (1) de la plancha, la lámpara “SensorSteam” (5) deja de parpadear y la plancha se conecta.

- Al soltar el asa, la lámpara "SensorSteam" comenzará a parpadear, indicando que la plancha está a punto de desconectarse.
- Al agarrar el asa nuevamente, la plancha volverá a conectarse y a calentarse.

Si la plancha se deja desatendida durante más de ocho minutos, una vez que el asa es nuevamente agarrada de forma momentánea o continua, la plancha volverá a conectarse y el **proceso de calentamiento inicial volverá a comenzar**.

5 Planchado con vapor



El regulador de nivel de vapor se usa para ajustar la cantidad de vapor producido durante el planchado (ver apartado "Regulación del nivel de vapor")

El vapor puede ser generado de dos maneras :

A. Generación de vapor continua.

- Seleccione el nivel de vapor "eco" o "max".
- Agarre el asa (1) de la plancha.

B. Vapor a la demanda*:

(sólo en modelos con pulsador de activación de la bomba)

- Seleccione el nivel de vapor para cancelar la generación continua del mismo mientras agarra el asa (1). En este modo, el vapor sólo se puede generar de forma manual presionando el pulsador de activación de la bomba (2*) situado en la parte inferior del asa.
- Presione el pulsador de activación de la bomba.

Mientras la bomba funciona, se encienden las lámparas (17) situadas en la parte trasera del depósito de agua.

Importante:

El vapor sólo se produce cuando el selector de temperatura (15) se encuentra situado en la zona comprendida entre los símbolos de vapor - entre "••" y "max". El caudal de vapor se regula de forma automática dependiendo de la temperatura.

Consejo: para obtener un mejor resultado del planchado, se recomienda realizar las últimas pasadas de la plancha en seco, sin emisión de vapor, con el fin de secar la prenda.

6 Planchado sin vapor



Permite usar la plancha para planchado en seco.

- Agarre el asa (1) de la plancha y seleccione el nivel de vapor .
- Ajuste la temperatura de la suela (13) mediante el selector de temperatura (15), alineándolo con el indicador (14).
Seleccione la temperatura de planchado adecuada para cada tipo de tela (ver sección "Regulación de la temperatura").
- Durante el planchado, no presione el pulsador de activación de la bomba (2*).

7 Spray



Utilícelo para eliminar arrugas severas.

- No utilizar el spray sobre seda, ya que podría dar lugar a manchas.
- Seleccione la temperatura de planchado adecuada para cada tipo de tela (ver sección "Regulación de la temperatura").
 - Al planchar, presione el botón de spray (7) y se proyectará agua desde la salida de spray (10) sobre la prenda.

8 Golpe de vapor



Utilícelo para eliminar arrugas severas o al presionar sobre pliegues duros.

- Colocar el selector de temperatura (15) en la posición "max".
- Presione repetidamente el botón de golpe de vapor (6) en la parte superior del asa (1), a intervalos de 5 segundos.

9 Vapor vertical



Utilícelo para eliminar arrugas de prendas colgadas de perchas, cortinas, etc.

No proyecte el vapor sobre ropa puesta.

No dirija el chorro de vapor hacia personas o animales

- Colocar el selector de temperatura (15) en la posición "max".
- Colgar la prenda a planchar en una percha.
- Mantener la plancha en posición vertical delante de la prenda, a unos 10 cm de distancia. Pulsar a intervalos de 5 segundos el botón de supervapor (6).

de temperatura (15) dejan de parpadear.
Desenchufe la plancha (**¡muy importante!**).

- Sujete la plancha sobre un fregadero. Apriete el botón "Calc'nClean" (16) y agite la plancha hasta que aproximadamente un tercio de la capacidad de agua de depósito se haya evaporado. Saldrá vapor y agua hirviendo, arrastrando partículas de cal y sedimentos si los hay.
- Libere el botón "Calc'nClean" y sacuda suavemente el aparato durante unos segundos.
- Repita tres veces los pasos 3 y 4 hasta que el depósito de agua esté vacío. Enchufe y caliente la plancha hasta evaporar los restos de agua.

Apriete el botón "Calc'nClean" unas cuantas veces más para asegurar que el depósito de agua está completamente vacío.

- Desenchufe la plancha y deje enfriar la suela. Limpie la suela con un paño de algodón húmedo.

D. "Calc'nClean" con líquido descalcificante

Para una eliminación profunda de la cal, puede usar el líquido descalcificante especialmente desarrollado por Bosch. Debe hacerse cada 3 meses

- Llene el depósito con un vaso lleno de agua limpia del grifo, mezclado con una dosis (25 ml) de líquido descalcificante.
- A continuación siga el proceso anteriormente descrito en el párrafo "Calc'nClean" (pasos 2 a 6).

El líquido descalcificante, puede adquirirlo en el servicio postventa o comercios especializados.

Código del accesorio (Servicio postventa)	Nombre del accesorio (Comercios especializados)
311144	TDZ1101

10 Sistema de descalcificación múltiple



AntiCalc

Dependiendo del modelo, esta gama está equipada con los siguientes sistemas "AntiCalc".

A. "self-clean" (Autolimpieza)

El filtro de autolimpieza "self-clean" entre el depósito de agua y la bomba ha sido diseñado de modo que la cal no perjudique la generación de vapor y poder así disponer de una producción óptima del mismo.

B. "anti-calc"

El cartucho "anti-cal" ha sido diseñado para reducir la acumulación de cal que se produce durante el planchado con vapor y, de este modo, prolongar la vida útil de su plancha. Sin embargo, tenga en cuenta que el cartucho "anti-cal" no detendrá en su totalidad el proceso natural de acumulación de cal.

C. "Calc'nClean"

La función "Calc'nClean" ayuda a eliminar las partículas de cal del vapor. Si el agua de su zona es muy dura, deberá usar esta función cada dos semanas.

Lleve a cabo el siguiente procedimiento:

- Desconecte la plancha de la red, y llene el depósito de agua (11).
- Coloque el selector de temperatura (15) en la posición "max" y conecte la plancha.

Una vez transcurrido el periodo de calentamiento necesario las lámparas "TempOK" situadas dentro del selector

11 Dispositivo antigoteo



DripStop

Si mediante el selector de temperatura (15) se seleccionan temperaturas bajas (por debajo de "••"), el flujo de vapor se bloquea de forma automática para evitar el goteo de agua a través de la suela (13).

12

Suela de protección textil "TextileProtect"



(Según modelo)

La suela de protección textil "TextileProtect (20*)" se utiliza para el planchado con vapor a máxima temperatura de prendas delicadas, evitando que estas se dañen a elevadas temperaturas.

Así mismo, la utilización del protector elimina el uso de un trapo para evitar brillos en tejidos oscuros.

Se recomienda planchar primero una pequeña parte por el reverso para verificar que el planchado es el deseado.

1. Para acoplar la suela protectora textil a la plancha, coloque la puntera de la plancha en el interior de la punta de la suela protectora textil y presione la parte posterior de la suela protectora textil hasta que se oiga un "clic".
2. Para soltar la suela protectora textil tirar de la pestaña trasera y sacar la plancha.

La suela de protección textil puede adquirirla en el servicio postventa o en comercios especializados.

Código del accesorio (Servicio postventa)	Nombre del accesorio (Comercios especializados)
575494	TDZ1550

13

StoreProtect



(Según modelo)

El accesorio "StoreProtect" (21*) permite guardar la plancha de forma inmediata y segura, incluso con la suela caliente.

No utilice el protector de almacenamiento durante el planchado o mientras la plancha se encuentra conectada a la red eléctrica.

1. Desenchufe la plancha de la red eléctrica, vacíe el depósito de agua, e inserte la plancha dentro del protector de almacenaje.

No toque el protector cuando está colocado en la plancha, ya que ésta puede estar caliente.

Mientras la suela está caliente, nunca apoye la plancha sobre el protector fuera de zona protegida con las piezas de goma.



El protector debe usarse sobre una superficie horizontal y estable, o en posición vertical fijado a una pared por medio de dos tirafondos (uno en la punta y otro en la parte posterior).



El cable de conexión puede ser enrollado sobre el talón de la plancha, sin ser tensado excesivamente.

2. Para insertar el protector de almacenamiento, inserte la punta de la plancha en la pieza de goma situada en la punta del protector y presione la parte trasera de la plancha hasta que oiga un clic.
3. Para liberar el protector, presione la patilla de fijación situada en la parte posterior y retire la plancha.



Este protector puede adquirirlo en el servicio postventa o comercios especializados.

Código del accesorio (Servicio postventa)	Nombre del accesorio (Comercios especializados)
575960	TDZ1750

14

Tras concluir cada ciclo de planchado





1. Desenchufe la plancha de la red eléctrica.
 2. Abra la tapa (9) del depósito de agua.
 3. Agarre la plancha con la boca de carga apuntando hacia abajo y sacúdala ligeramente hasta que todo el agua haya sido evacuada del depósito (11).
 4. Cierre la tapa del depósito de agua.
 5. Coloque la plancha en posición vertical y déjela enfriar.
 6. Enrolle el cable de red (18) alrededor del talón, sin apretarlo en exceso.
 7. Colocar el selector de temperatura (15) en la posición "•".
- Guarde la plancha siempre en posición vertical.

15 Limpieza





⚠ ¡Atención ! ¡Riesgo de quemaduras!
Desenchufe siempre la plancha de la red antes de realizar cualquier trabajo de limpieza o mantenimiento.

1. Si la plancha está ligeramente sucia, deje enfriar la suela (13) de la plancha. Limpie el cuerpo del aparato y la suela con un paño húmedo, secándola a continuación.
 -  En el caso de que restos de tejido sintético queden adheridos a la suela debido a que se ha seleccionado una temperatura excesiva, frote la suela inmediatamente con un paño de algodón grueso doblado varias veces.
 -  Para mantener la suela suave, evite que entre en contacto con objetos metálicos. No utilice nunca estropajos ni productos químicos para limpiar la suela.
 -  No añada detergentes o disolventes en el depósito de agua (11). La plancha podría resultar dañada y gotear mientras produce vapor.

Consejos para el ahorro de energía



-  La mayor cantidad de energía consumida por una plancha se destina a la producción de vapor. Para reducir el consumo, siga los siguientes consejos :
1. Comience siempre por las prendas cuyos tejidos requieren una menor temperatura de planchado. Para ello, consulte la etiqueta de la prenda.
 2. Regule la salida de vapor de acuerdo con la temperatura de planchado seleccionada, siguiendo las instrucciones de este manual. Procure planchar en la posición de vapor "eco" (ver apartado "Regulación del nivel de vapor").

3. Procure planchar las prendas mientras éstas están todavía húmedas, reduciendo la salida de vapor de la plancha. El vapor será generado principalmente por las prendas en lugar de por la plancha. Si utiliza secadora antes del planchado, seleccione un programa adecuado para el secado con posterior planchado.
4. Si las prendas están suficientemente húmedas, coloque el regulador de salida de vapor en la posición de anulación de la producción de vapor  (ver apartado "Planchado sin vapor").

Información sobre eliminación



Nuestros productos se entregan en un embalaje optimizado. Esto consiste básicamente en la utilización de materiales no contaminantes que debe entregarse al servicio local de retirada de residuos como materias primas secundarias. Solicite información a su ayuntamiento para la retirada de electrodomésticos obsoletos.



Este aparato está marcado con el símbolo de la Directiva europea 2012/19/UE relativa al uso de aparatos eléctricos y electrónicos (Residuos de aparatos eléctricos y electrónicos RAEE).

La directiva proporciona el marco general válido en todo el ámbito de la Unión Europea para la retirada y la reutilización de los residuos de los aparatos eléctricos y electrónicos.

Soluciones para pequeños problemas

Problema	Causa probable	Solución
La plancha no calienta.	<ol style="list-style-type: none"> 1.El selector de temperatura (15) está en posición muy baja. 2.No hay corriente de red. 3.El sistema "SensorSteam" se ha activado. La plancha se encuentra en estado de espera. 	<ol style="list-style-type: none"> 1.Seleccione una temperatura más alta. 2.Compruebe con otro aparato o conecte la plancha en un enchufe diferente. 3.Agarre el asa (1) de la plancha para activarla.
La lámpara "SensorSteam" (3) parpadea.	<ul style="list-style-type: none"> • El sistema "SensorSteam" se ha activado. La plancha se encuentra en estado de espera. 	<ul style="list-style-type: none"> • Agarre el asa (1) de la plancha para activarla.
Las lámparas dentro del selector de temperatura (15) parpadean.	<ul style="list-style-type: none"> • La suela se está calentando o enfriando hasta la temperatura seleccionada. 	<ul style="list-style-type: none"> • Esto es normal y las lámparas dejarán de parpadear cuando se alcance la temperatura seleccionada. Cuando la selección de temperatura pasa de un nivel elevado a otro inferior, el tiempo de espera es más largo. Para acelerar el proceso de enfriamiento, puede pulsar el botón de supervapor (6).
La ropa tiende a pegarse.	<ul style="list-style-type: none"> • La temperatura es demasiado alta. 	<ul style="list-style-type: none"> • Seleccione una temperatura más baja mediante el selector de temperatura (15) y espere a que la plancha se enfríe.
Gotea agua junto con el vapor.	<ol style="list-style-type: none"> 1.El selector de temperatura (15) está en una posición muy baja. 2.Ha presionado el botón de supervapor (6) repetidas veces, sin esperar 5 segundos entre cada pulsación. 3.Se ha usado sólo agua destilada (ver apartado "Llenar de agua el depósito") o se han añadido en el depósito otros productos como fragancia o similares. 	<ol style="list-style-type: none"> 1.Seleccione una temperatura más alta (entre "••" y "max"), si el tejido lo permite, y espere a que las lámparas "TempOK" situadas dentro del selector de temperatura dejen de parpadear. 2.Espere 5 segundos entre cada pulsación del botón de supervapor (6). 3.Mezcle agua destilada con agua del grifo, tal y como se indica en el apartado "Llenar de agua el depósito", y no añada nunca otro tipo de productos.
No sale vapor con la plancha situada en posición horizontal.	<ol style="list-style-type: none"> 1. Se ha seleccionado el nivel de vapor . 2.No hay agua en el depósito (11). 3. Temperatura demasiado baja. Antigoteo activado. 	<ol style="list-style-type: none"> 1. Seleccione el nivel de vapor "eco" o "max". 2. Llene de agua el depósito. 3. Seleccione una temperatura más alta, si el tejido lo permite.
La plancha gotea o emite vapor de forma excesiva.	<ul style="list-style-type: none"> • El sistema "Calc'nClean" no cierra de forma adecuada. 	<ul style="list-style-type: none"> • Pulse unas cuantas veces el botón "Calc'nClean" (16).
La bomba no funciona.	<ul style="list-style-type: none"> • La plancha no está en posición horizontal 	<ul style="list-style-type: none"> • Use la plancha en posición horizontal.

Problema	Causa probable	Solución
No funciona el spray.	1.No hay agua en el depósito (11). 2.Mecanismo obstruido.	1.Llene el depósito de agua (11). 2.Consulte al Servicio Técnico.
Se desprenden humos y olores al conectar la plancha por primera vez.	<ul style="list-style-type: none"> • Engrase de algunas piezas internas. 	<ul style="list-style-type: none"> • Esto es normal y cesará en pocos minutos.
Sale suciedad por los agujeros de la suela.	<ul style="list-style-type: none"> • Restos de cal procedentes de la cámara de vaporización. 	<ul style="list-style-type: none"> • Lleve a cabo un ciclo de limpieza (ver apartado "Calc'nClean").
La plancha produce un sonido de bombeo.	<ul style="list-style-type: none"> • Se está inyectando agua en la cámara de vaporización. 	<ul style="list-style-type: none"> • Esto es normal.

Si lo anterior no soluciona el problema, póngase en contacto con un Servicio de Asistencia Técnica autorizado.

Obrigado pela compra do gerador de vapor compacto DI90 da Bosch.

Este ferro é um gerador de vapor compacto. A água é introduzida com pressão para dentro da câmara de vapor através de uma bomba especial. Ao engomar, a quantidade de vapor libertada é maior do que nos ferros convencionais. É essa característica que torna o desempenho do vapor muito mais eficaz. Geralmente, o ferro deve ser utilizado na definição “eco”.

Leia com atenção o manual de instruções do aparelho e guarde-o para futura referência.

Deixe aberta a primeira página do folheto, porque irá ajudá-lo a compreender o funcionamento deste aparelho.

Este aparelho cumpre normas internacionais de segurança.

O presente aparelho foi desenhado exclusivamente para uso doméstico, ficando por isso excluído o seu uso industrial.

Utilize este aparelho só para os fins para os quais foi desenhado, ou seja, como uma tábua de passar. Qualquer outro uso é considerado inadequado e, como tal, perigoso. O fabricante não será responsável por qualquer dano resultante de um uso indevido ou inadequado.

Instruções gerais de segurança

- Não deixe a tábua de passar sozinha enquanto estiver ligada à electricidade.
- Retire a ficha da tomada antes de encher o aparelho com água, ou antes de tirar a água restante depois da utilização.
- O aparelho deve utilizar-se e colocar-se sobre uma superfície estável.
- Quando estiver colocado no suporte, assegure-se de que pousa sobre uma superfície estável.
- Não utilize a tábua de passar se tiver caído, mostrar sinais visíveis de danos ou se tiver fugas de água. Deverá ser revista por um serviço de assistência técnica autorizado antes de utilizá-la de novo.
- Com vista a evitar situações perigosas, qualquer trabalho ou reparação que o aparelho possa necessitar, por exemplo a substituição de um cabo eléctrico danificado, só deverá ser realizado por pessoal qualificado de um Centro de serviço técnico autorizado.
- Este aparelho só pode ser utilizado por crianças a partir dos 8 anos e por pessoas com capacidades físicas, sensoriais ou mentais limitadas, ou pessoas com falta de experiência ou conhecimento, caso tenham recebido supervisão ou formação sobre como utilizar o aparelho de forma segura e percebam os perigos inerentes. As crianças não devem utilizar este aparelho como um brinquedo. A limpeza e a manutenção do aparelho não devem ser efectuadas por crianças sem supervisão.
- Mantenha o ferro e o respectivo cabo de ligação fora do alcance das crianças com menos de 8 anos, quando o ferro estiver ligado ou a arrefecer.
-  CUIDADO. Superfície quente.
A superfície aquece com a utilização.

Avisos importantes.

- Este aparelho atinge temperaturas elevadas e produz vapor durante a utilização, o que pode provocar escaldões ou queimaduras em caso de utilização inadequada.
 - Não toque na base! Segure o ferro pela pega.
 - Não deixe o cabo de alimentação suspenso na mesa ou na tábua de engomar, para evitar que o aparelho caia.
 - Não engome a roupa enquanto a tiver vestida!
 - Nunca direcione spray nem vapor a pessoas ou animais!
- Não deixe que o cabo de alimentação entre em contacto com arestas ou com a base, quando a mesma estiver quente.
- Nunca pouse o ferro na horizontal quando a base estiver quente. Pouse-o sobre a parte traseira.
- Não toque no aparelho com as mãos molhadas enquanto estiver em funcionamento.
- Antes de ligar o aparelho à electricidade, assegure-se de que a voltagem corresponde ao indicado na placa de características.
- Este aparelho deve ligar-se a uma tomada com ligação à terra. Se utilizar uma extensão, assegure-se de que dispõe de uma tomada de 16 A bipolar com ligação à terra.
- Se se fundir o fusível de segurança, o aparelho ficará fora de uso. Para recuperar o funcionamento normal, leve o aparelho a um Serviço de Assistência Técnica autorizado.
- Para evitar que baixas circunstâncias desfavoráveis da rede eléctrica possam produzir-se fenómenos como variação da tensão e o piscado da iluminação, é recomendável que o ferro a vapor seja desligado da rede com uma impedância máxima de 0.27 Ω. Para mais informação, consulte com a empresa distribuidora de energia eléctrica.
- Em condições ambientais especiais, pode ocorrer uma ligeira instabilidade.
- Não coloque o aparelho debaixo da torneira para encher o depósito com água.
- Desligue o aparelho da rede de abastecimento eléctrico imediato se houver algum fallo, e sempre depois de cada uso.
- Não desligue o aparelho da tomada puxando o cabo.
- Não introduza a tábua de passar ou o depósito de vapor em água ou em qualquer outro líquido.
- Não deixe o aparelho exposto às intempéries (chuva, sol, geada, etc.).
- Durante a libertação de vapor, o ferro emite um som de bombagem. É normal acontecer e indica que está a ser bombeada água para a câmara de vapor.

Descrição

- | | |
|---|--|
| <ol style="list-style-type: none"> 1. Pega com sensor de contacto 2. Botão de vapor* 3. Indicador luminoso "SensorSteam". (luz clara) 4. Botão de selecção da definição de vapor (SET) 5. Indicadores luminosos de definição de vapor verde = eco vermelho = max 6. Botão de jacto de vapor 7. Botão de spray 8. Entrada de água 9. Tapa com abertura para enchimento 10. Bico de vaporização | <ol style="list-style-type: none"> 11. Reservatório de água 12. Marca de nível de enchimento máximo 13. Base 14. Indicador de temperatura 15. Controlo de temperatura com indicador "TempOK" 16. Botão "Calc'nClean" 17. Indicadores luminosos "Bomba activada" 18. Cabo eléctrico 19. Líquido anticálcario* 20. Cobertura de base "TextileProtect"* 21. Acessório "StoreProtect"* <p style="text-align: center;">* Dependente do modelo*</p> |
|---|--|



i **Remova qualquer etiqueta ou capa de protecção da base (13).**

Para saber pormenores acerca das acções abaixo mencionadas, consulte os capítulos respectivos deste manual do utilizador.

1. Com o ferro desligado da corrente, encha o reservatório (11) do ferro com água da torneira e coloque o controlo de temperatura (15) na posição "max".

2. Ligue o aparelho à corrente.

i Enquanto a base aquece ou arrefece até à temperatura programada, as luzes do interior do selector de temperatura piscam. Quando a temperatura programada é atingida, as luzes param de piscar e ficam permanentemente acesas.

3. Em seguida, a luz verde (5) acende-se. Segure na pega (1) e coloque o controlo de vapor na posição máxima ("max").

4. Segure o ferro na horizontal e prima repetidamente o botão de jacto de vapor (6). Esta operação deverá remover todos os resíduos da base (13) do ferro.

h Quando utilizar a função de vapor pela primeira vez, não a aplique na roupa porque ainda pode haver sujidade acumulada no distribuidor de vapor.

h Se for necessário, limpe cuidadosamente a base (13) com um pano de algodão seco, dobrado.

i Quando ligar o ferro pela primeira vez, este pode emitir odores, um pouco de fumo e algumas partículas; mas só durante alguns minutos.

1 **Encher o reservatório de água**



! **Desligue o ferro da corrente!**

1. Abra a tampa com a abertura para enchimento (9).

i **Nunca encha o reservatório acima da marca de nível de enchimento máximo (12).**

2. Feche a tampa do orifício de enchimento de água.

Utilize apenas água limpa da torneira sem misturar nenhuma substância. A adição de outros líquidos (a menos que seja recomendada pela Bosch), tais como perfume, vai danificar o aparelho.

i **Todos os danos provocados pela utilização dos produtos acima mencionados irão anular a garantia.**

h Não utilize água de condensação de máquinas de secar roupa, sistemas de ar condicionado ou dispositivos semelhantes. Este aparelho foi concebido para usar água da torneira normal.

h Para que a função de vapor continue a funcionar nas condições ideais, misture água da torneira com água destilada 1:1. Se a água da torneira na sua área de residência for muito dura, misture-a com água destilada 1:2.

Contacte a companhia das águas local para obter informações sobre a dureza da água.

2 **Regulação da temperatura**



i **O controlo de temperatura (15) ajusta a temperatura da base (13) do ferro.**

h Consulte as instruções de temperatura indicadas na etiqueta da peça de roupa que está a engomar.

1. Coloque o controlo de temperatura (15) na posição correspondente, alinhando-o com o indicador de temperatura (14) no ferro.

Definição de temperatura	Adequada para:
•	sintéticos
••	seda - lã
•••	algodão
max	linho
i-Temp Advanced*	qualquer tipo de tecido quem pode ser engomado.
AntiShine*	tecidos escuros e delicados. Reduz o risco de a peça de roupa ficar com lustro.

* dependente do modelo.

Indicador “TempOK”



i Enquanto a base aquece ou arrefece até à temperatura programada, as luzes “TempOK” no interior do controlo de temperatura (15) piscam. Quando a temperatura programada é atingida, as luzes param de piscar e ficam permanentemente acesas.



Função “i-Temp Advanced”

(Dependendo do modelo)

Este gerador de vapor compacto dispõe de uma função “i-Temp Advanced” exclusiva.

Se seleccionar esta função, é definida uma combinação apropriada de temperatura e vapor, adequada a quaisquer tecidos que possam ser engomados.

i A função “i-Temp Advanced” evita danos nas peças de roupa, resultantes da selecção de uma temperatura não adequada.

i **A função “i-Temp Advanced” não se aplica a tecidos que não possam ser engomados.** Verifique a etiqueta da peça de roupa, para conhecer os detalhes, ou experimente engomar uma parte do tecido que, normalmente, não seja visível.

Quando selecciona a função “i-Temp Advanced”, a luz azul no interior do selector de temperatura acende-se.



Função “AntiShine”

(Dependendo do modelo)

Este gerador de vapor compacto dispõe de uma função “AntiShine” exclusiva.

i Se seleccionar esta função, o risco de a peça de roupa ficar com lustro ao engomar é reduzido.

Quando selecciona a função “AntiShine”, a luz azul no interior do selector de temperatura acende-se.

i Sugestões para engomar :

- Separe as peças de roupa de acordo com as respectivas etiquetas, começando sempre pelas que têm de ser engomadas no nível mínimo de temperatura.
- Se não tiver a certeza de que tipo de material é feita a peça de roupa, seleccione a função “i-Temp Advanced”.

- Para evitar o lustro em peças de roupa escuras ou delicadas de seda, lã ou materiais sintéticos, seleccione a função “AntiShine”.
- Se começar a engomar a uma temperatura elevada e, em seguida, seleccionar uma mais baixa, a base pode demorar algum tempo a arrefecer. Para acelerar o processo de arrefecimento, pode premir o botão de jacto de vapor (6) ou o botão de vapor (2*).

3

Definir a quantidade de vapor



i O seu ferro tem um botão de selecção da definição de vapor (4) e indicadores luminosos (5) que mostram a definição de vapor, de acordo com a tabela a seguir:

Definição de vapor	eco	max	vapor desligado
Indicadores luminosos	Verde	Vermelho	Apagado

É possível gerar vapor segurando na pega (1) ou premindo o botão de vapor (2*).

i Se o modo de vapor “eco” for seleccionado, o aparelho consome menos energia porque utiliza menos electricidade e menos água. Deste modo, irá obter bons resultados ao engomar as suas peças de roupa.

1. Pode alterar a definição de vapor premindo o botão de selecção da definição de vapor (4). O ferro percorre o seguinte ciclo:

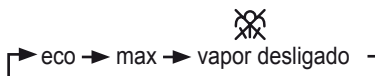

4

Função “SensorSteam”



i A função “SensorSteam” desliga o ferro quando ninguém está a segurar na respectiva pega, aumentando assim a segurança e poupando energia.

1. **Processo de aquecimento inicial:** • Depois de ligar o ferro de engomar, esta função permanece desactivada enquanto o ferro aquece até à temperatura programada.

- Após o período de aquecimento inicial, as luzes “TempOK” no interior do controlo de temperatura (15) param de piscar e a definição “eco” é seleccionada automaticamente.
- Quando se segura na pega (1) do ferro, o indicador luminoso “SensorSteam” (5) pára de piscar e o ferro liga-se.
 - Logo que solta o ferro de engomar, o indicador luminoso “SensorSteam” começa a piscar, indicando que o ferro está prestes a desligar-se.
 - Assim que pegar no ferro de engomar, este volta a ligar-se automaticamente e começa a aquecer.

Se ninguém pegar no ferro de engomar durante mais de oito minutos, basta alguém segurar na pega por alguns instantes para que **o processo de aquecimento inicial recomece.**

5 Engomagem com vapor

 **O controlo de vapor é utilizado para regular a quantidade de vapor produzido quando se está a engomar (consulte a secção “Definir a quantidade de vapor”).**

O vapor pode ser gerado de duas maneiras:

A. Geração de vapor contínua:

- Coloque o controlo de vapor na posição “eco” ou “max”.
- Segure na pega (1).

B. Vapor variável*:



 **(apenas para os modelos equipados com o botão de vapor)**

- Coloque o controlo de vapor na posição  para cancelar a geração de vapor contínua enquanto segura na pega (1). Com esta definição activada, o vapor só pode ser gerado se premir o botão de vapor (2*) situado por baixo da pega.
- Prima o botão de vapor.

 Prima o botão de vapor (2*). Enquanto a bomba está a funcionar, as luzes (17) na parte traseira do reservatório de água acendem-se.

 **Importante:**

O vapor só pode ser gerado se o controlo de temperatura (15) estiver posicionado sobre os símbolos de vapor

 -  entre “••” e “max”. Consoante a temperatura, o fluxo de vapor é regulado automaticamente.

 **Sugestão:** para obter melhores resultados ao engomar, faça-o sem vapor nas últimas passagens, para secar a peça de roupa.

6 Engomagem sem vapor

 **Esta operação permite usar o ferro para engomar a seco.**

- Segure na pega (1) e coloque o controlo de vapor na posição .
- O controlo de temperatura (15) ajusta a temperatura da base (13) do ferro. Coloque-o na posição correspondente, alinhando-o com o indicador de temperatura (14) no ferro. Selecciona uma temperatura adequada ao tipo de material a engomar (consulte a secção “Regulação da temperatura”).
- Enquanto estiver a engomar, não prima o botão de vapor (2*).

7 Spray

 **Esta função pode ser utilizada para remover vincos difíceis.**

 Não utilize a função de spray com sedas porque pode manchar.

- Selecciona uma temperatura adequada ao tipo de material a engomar (consulte a secção “Regulação da temperatura”).
- Ao engomar, prima o botão de spray (7) para sair água através do bico de vaporização (10) directamente para a peça de roupa.

8 Jacto de vapor

 **Este botão pode ser utilizado para remover vincos ou pregas difíceis.**

- Regule o controlo de temperatura (15) para “max”.
- Prima repetidamente o botão de jacto de vapor (6), situado na pega, em intervalos de 5 segundos.

9 Vapor vertical



i Esta função pode ser utilizada para remover vincos de roupas penduradas em cabides, cortinas, etc.

! Não enogue a roupa enquanto a tiver vestida!

! Nunca direcione spray nem vapor a pessoas ou animais!

1. Regule o controlo de temperatura (15) para "max".
2. Pendurar a peça de vestuário num cabide.
3. Segure o ferro em posição vertical, a uma distância de 10 cm, e prima o botão de jacto de vapor (6) repetidamente, a intervalos mínimos de 5 segundos.

10 Sistema múltiplo anticalcário



AntiCalc

Dependendo do modelo, esta série de ferros está equipada com as seguintes funções anticalcário "AntiCalc".

A. "self-clean"

O filtro "self-clean", existente entre o reservatório de água e a bomba, impede que o calcário prejudique o funcionamento do sistema de geração de vapor e garante uma produção de vapor nas condições ideais.

B. "anti-calc"

O cartucho "anti-calc" foi concebido para reduzir a formação de calcário produzido durante a operação de engomar a vapor, contribuindo para o aumento da vida útil do seu ferro. No entanto, o cartucho "anti-calc" não consegue remover todo o calcário que se vai formando naturalmente com o passar do tempo.

C. "Calc'nClean"

i A função "Calc'nClean" ajuda a remover partículas de calcário da câmara de vapor. Se a água na sua área de residência for muito dura, utilize esta função de duas em duas semanas, aproximadamente.

Siga o procedimento descrito abaixo:

1. Desligue o ferro da tomada de corrente e encha o reservatório de água (11) com água.
2. Coloque o selector de temperatura (15) na posição "max" e ligue o ferro à tomada.

i Depois do necessário período de pré-aquecimento, as luzes "TempOK" no

interior do controlo de temperatura (15) param de piscar. Em seguida, desligue o ferro da tomada (**muito importante!**).

3. Segure o ferro sobre um lava-louça. Prima o botão "Calc'nClean" (16) e agite o ferro até se evaporar, aproximadamente, um terço da água existente no reservatório. Dele saem água a ferver e vapor, juntamente com calcário ou depósitos eventualmente presentes.
4. Solte o botão "Calc'nClean" e agite ligeiramente o ferro durante alguns segundos.
6. Repita os passos 3 e 4 três vezes até o reservatório ficar vazio. Em seguida, ligue o ferro à tomada e volte a aquecê-lo até que a água remanescente se tenha evaporado.

i Prima o botão "Calc'nClean" mais algumas vezes, para limpar a válvula.

6. Desligue o ferro da tomada e aguarde até a base (13) arrefecer. Limpe a base apenas com um pano de algodão húmido.

D. "Calc'nClean" com líquido anticalcário

i Para uma remoção profunda do calcário, recomenda-se a utilização do líquido anticalcário (19*) especialmente desenvolvido pela Bosch. Este procedimento deve ser efectuado trimestralmente.

- Encha o reservatório de água (11) com água da torneira misturada com uma medida (25 ml) de líquido anticalcário.
- Depois, siga o procedimento descrito acima, na secção "Calc'nClean" (passos 2 a 6)

O líquido anticalcário pode ser adquirido no nosso serviço pós-venda ou em lojas especializadas:

Código do acessório (Serviço pós-venda)	Nome do acessório (Lojas especializadas)
311144	TDZ1101

11 Sistema antigota



DripStop

i Se o controlo de temperatura (15) estiver definido para um valor muito baixo (abaixo de "••"), o controlo de vapor desliga-se automaticamente para evitar que a água pingue da base do ferro (13).

12

Cobertura de protecção em tecido



TextileProtect

(Dependente do modelo)

A cobertura de base "TextileProtect" (20*) é utilizada para engomar peças delicadas com vapor, à temperatura máxima, sem as danificar.



Com utilização do protector deixa de ser necessário utilizar um pano para evitar brilho nos materiais escuros.



Recomenda-se passar a ferro uma secção pequena do interior da peça para verificar se é adequado.

1. Para fixar o protector de tecidos ao ferro, coloque a ponta do ferro na extremidade do protector de tecidos e faça pressão com a outra extremidade do protector para cima, até ouvir um clique.
2. Para soltar o protector de tecidos, puxe o clipe situado atrás para baixo e retire o ferro.

A capa de protecção em tecido pode ser adquirida no serviço de pós-venda ou em lojas especializadas.

Código do acessório
(Serviço pós-venda)

575494

Nome do acessório
(lojas especializadas)

TDZ1550

13

Acessório "StoreProtect"



StoreProtect

(Dependendo do modelo)



O acessório "StoreProtect" (21*) permite arrumar o ferro de forma imediata e segura, mesmo com a base quente.



Não utilize o protector ao engomar ou quando o ferro estiver ligado à tomada de corrente!

1. Desligue o ferro da tomada de corrente, esvazie o reservatório de água e coloque o ferro no protector de armazenamento.
 2. Não toque no protector de armazenamento com o ferro fixado, uma vez que pode estar quente.
Nunca coloque o ferro no protector, sem os suportes de borracha, com a base ainda quente.
-  O protector pode ser utilizado sobre uma superfície horizontal e estável ou na vertical,

montado na parede com dois parafusos (um na ponta e outro na parte traseira).



Pode enrolar o cabo de alimentação, sem apertar, à volta da parte traseira do ferro.

2. Para fixar o protector de armazenamento ao ferro, coloque a ponta do ferro **no suporte de borracha dianteiro** do protector e pressione a parte traseira do ferro, até ouvir um clique.
3. Para soltar o protector de armazenamento, puxe o clipe situado atrás para baixo e retire o ferro.



O acessório pode ser adquirido junto do serviço de apoio ao cliente ou em lojas especializadas:

Código do acessório
(Serviço pós-venda)

575960

Nome do acessório
(lojas especializadas)

TDZ1750

14

Depois de passar a ferro



1. Desligue o ferro da tomada de corrente.
 2. Abra a tampa com abertura para enchimento (9).
 3. Segure no ferro, com a ponta virada para baixo, e agite-o com cuidado até esvaziar o reservatório de água (11).
 4. Feche a tampa do orifício de enchimento de água.
 5. Coloque o ferro numa posição vertical para arrefecer.
 6. Enrole o cabo eléctrico (18), sem apertar, à volta do ferro antes de o arrumar.
 7. Regule o controlo de temperatura (15) para "●".
-  Arrume o ferro na vertical.

15

Limpeza





Atenção! Risco de queimaduras!

Desligue sempre o aparelho da corrente antes de efectuar qualquer operação de limpeza ou manutenção do mesmo.



1. Se o ferro não estiver muito sujo, desligue-o da corrente e aguarde até a base (13) arrefecer. Limpe o ferro e a respectiva base apenas com um pano húmido.
-  Se algum tecido sintético derreter porque a base do ferro está muito quente, desligue o controlo de vapor e remova imediatamente

quaisquer resíduos com um pano de algodão seco, dobrado várias vezes.

-  Para manter a base do ferro em bom estado, não dê pancadas com o ferro em objectos metálicos. Nunca limpe a base do ferro com esfregões de palha de aço ou produtos químicos.
-  Nunca descalcifique o reservatório de água (11) nem o limpe com detergentes ou solventes: caso contrário, o ferro vai pingar água durante a operação de engomar.

Conselhos para a economia de energia



-  A produção de vapor consome muita energia. Para reduzir ao mínimo a quantidade de energia utilizada, faça o seguinte:
 1. Comece por engomar os tecidos que requerem o nível mínimo de temperatura. Verifique a temperatura de engomar recomendada na etiqueta da peça de roupa.
 2. Regule o vapor de acordo com a temperatura de engomar seleccionada, seguindo as instruções neste manual. Engome na definição de vapor “eco” (consulte a secção “Definir a quantidade de vapor”).
 3. Experimente engomar os tecidos enquanto ainda estão húmidos e reduza a definição de vapor. O vapor será gerado pelos tecidos e não pelo ferro. Se secar as peças na máquina de secar roupa antes de as engomar, seleccione o programa 'iron dry' (secagem) para engomar na máquina.
 4. Se os tecidos estiverem suficientemente húmidos, seleccione a definição de vapor  (consulte a secção “Engomagem sem vapor”).

Informação sobre eliminação

-  Os nossos produtos são entregues numa embalagem otimizada. Isto consiste basicamente na utilização de materiais não contaminantes que devem ser entregues no serviço local de recolha de resíduos como matérias-primas secundárias. Solicite mais informação sobre a recolha de electrodomésticos obsoletos na sua zona.



Este aparelho está marcado em conformidade com a Directiva 2012/19/UE relativa aos resíduos de equipamentos eléctricos e electrónicos.

A directiva estabelece o quadro para a criação de um sistema de recolha e valorização dos equipamentos usados válido em todos os Estados Membros da União Europeia.

Resolução de problemas

Problema	Causa provável	Solução
O ferro não aquece	<ol style="list-style-type: none"> 1. Controlo de temperatura (15) no mínimo. 2. O ferro não liga. 3. O sistema "SensorSteam" foi activado. O ferro está em estado de "stand-by". 	<ol style="list-style-type: none"> 1. Rode-o para uma definição mais alta. 2. Ligue outro aparelho à mesma tomada para verificar se está em condições ou ligue o ferro a uma tomada diferente. 3. Segure na pega do ferro (1) para que recomece a funcionar.
O indicador luminoso "SensorSteam" (3) pisca.	<ul style="list-style-type: none"> • O sistema "SensorSteam" foi activado. O ferro está em estado de "stand-by". 	<ul style="list-style-type: none"> • Segure na pega do ferro (1) para que recomece a funcionar.
As luzes no interior do controlo de temperatura (15) estão a piscar.	<ul style="list-style-type: none"> • A base está a aquecer ou arrefecer até à temperatura programada. 	<ul style="list-style-type: none"> • Isto é normal e as luzes deixam de piscar assim que a temperatura programada for atingida. Quando a temperatura programada é alterada de um nível superior para um nível inferior, é necessário mais tempo. Para acelerar o processo de arrefecimento, pode premir o botão de jacto de vapor (6*).
As peças de roupa tem tendência a colar.	<ul style="list-style-type: none"> • A temperatura é demasiado alta. 	<ul style="list-style-type: none"> • Rode o controlo de temperatura (15) para uma definição mais baixa e espere até o ferro arrefecer.
Além de vapor, pinga água da base do ferro.	<ol style="list-style-type: none"> 1. A definição do controlo de temperatura (15) é muito baixa. 2. Premiu repetidamente o botão de jacto de vapor (6) sem respeitar os intervalos de 5 segundos. 3. Foi utilizada água destilada (consulte a secção "Encher o reservatório de água") ou foram adicionados outros produtos, tais como água perfumada, ao reservatório de água. 	<ol style="list-style-type: none"> 1. Rode o controlo de temperatura (15) para uma definição mais elevada (entre "●●" e "max") e aguarde até que as luzes "TempOK" no interior do controlo de temperatura parem de piscar e fiquem permanentemente acesas. 2. Prima o botão de jacto de vapor em intervalos de 5 segundos. 3. Misture água destilada com água da torneira, seguindo as orientações dadas na secção "Encher o reservatório de água", e nunca deite qualquer outro produto no reservatório de água (a menos que seja recomendado pela Bosch).
Não sai vapor em posição horizontal.	<ol style="list-style-type: none"> 1. O controlo de vapor está na posição "X". 2. Não há água no reservatório (11). 3. A temperatura é demasiado baixa. O sistema antigota está activado. 	<ol style="list-style-type: none"> 1. Coloque o controlo de vapor na posição "eco" ou "max". 2. Encha o reservatório de água (11). 3. Aumente a temperatura, se essa for uma medida adequada ao tecido que vai engomar.

Problema	Causa provável	Solução
Excesso de vapor ou de gotejamento.	<ul style="list-style-type: none"> • Fecho incorrecto do sistema Calc'nClean. 	<ul style="list-style-type: none"> • Accione o botão "Calc'nClean" (16) várias vezes.
A bomba não funciona.	<ul style="list-style-type: none"> • O ferro não está em posição horizontal. 	<ul style="list-style-type: none"> • Utilize o ferro em posição horizontal.
O spray não funciona.	<ol style="list-style-type: none"> 1. Não há água no reservatório (11). 2. Mecanismo obstruído. 	<ol style="list-style-type: none"> 1. Encha o reservatório de água (11). 2. Contacte a Assistência Técnica.
Sai fumo quando liga o ferro pela primeira vez.	<ul style="list-style-type: none"> • Lubrificação de algumas das peças internas. 	<ul style="list-style-type: none"> • Isto é normal e o ferro deixa de deitar fumo passados alguns minutos.
Saem resíduos pelos orifícios na base do ferro	<ul style="list-style-type: none"> • Vestígios de calcário na câmara de vapor. 	<ul style="list-style-type: none"> • Efectue um ciclo de limpeza (consulte a secção "Calc'nClean").
O aparelho produz um som de bombagem	<ul style="list-style-type: none"> • Está a ser bombeada água para a câmara de vapor 	<ul style="list-style-type: none"> • É normal acontecer.

Se as instruções anteriores não solucionarem o problema, entre em contacto com um serviço de assistência técnica autorizado.

Você pode descarregar este manual na pagina principal da Bosch.

Ευχαριστούμε για την αγορά σας του DI90 συμπαγή ατμοσταθμού της Bosch.

Το σίδερο αυτό είναι ένας συμπαγής ατμολέβητας. Η άντληση του νερού στο θάλαμο ατμού γίνεται με πίεση μέσω μιας ειδικής αντλίας. Η ποσότητα ατμού κατά τη διάρκεια του σιδερώματος είναι μεγαλύτερη από τα συμβατικά σίδερα. Επομένως, η απόδοση ατμού είναι πολύ πιο αποτελεσματική. Γενικά, συνιστάται η χρήση του σιδήρου στη ρύθμιση "eco".

Διαβάστε τις οδηγίες χρήσης αυτής της συσκευής προσεκτικά και φυλάξτε τις για μελλοντική αναφορά.

Αφήστε ανοιχτή αυτήν την πρώτη σελίδα του εντύπου γιατί θα σας βοηθήσει να κατανοήσουμε καλύτερα τη λειτουργία της συσκευής. Η συσκευή αυτή πληροί τους διεθνείς κανονισμούς ασφαλείας.

Η συσκευή αυτή έχει σχεδιαστεί μόνο για οικιακή χρήση και όχι για επαγγελματική.

Να, χρησιμοποιείτε τη, συσκευή αυτή μονο για τον σκοπο για τον οποίο έχει σχεδιασθεί, δηλαδή ως σίδερο. Οποιαδήποτε άλλη χρήση της θα θεωρηθεί ακατάλληλη και, συνεπώς, επικίνδυνη. Ο κατασκευαστής δεν θα είναι υπεύθυνος για κανενός είδους βλάβη που μπορεί να προκύψει από μια αναρμωση ή ακατάλληλη χρήση.

Γενικές οδηγίες ασφαλείας

- Αποσυνδέστε το σίδερο από το ηλεκτρικό ρεύμα όταν πρέπει να το αφήσετε χωρίς επίβλεψη.
- Τραβήξτε το ηλεκτρικό καλώδιο από την πρίζα προτού γεμίσετε τη συσκευή με νερό και προτού αδειάσετε το υπολειπόμενο νερό μετά τη χρήση.
- Αυτή η συσκευή πρέπει να χρησιμοποιείται και να τοποθετείται πάνω σε σταθερή επιφάνεια.
- Όταν χρησιμοποιείτε όρθιο στήριγμα ή υποστήριγμα, βεβαιωθείτε ότι το υποστήριγμα της επιφάνειας είναι σταθερό.
- Το σίδερο δεν πρέπει να χρησιμοποιείται εάν έχει πέσει κάτω, εάν υπάρχουν εμφανή σημάδια φθοράς ή έχει διαρροή. Σε αυτή τη περίπτωση πρέπει να ελεγχθεί από ένα εξουσιοδοτημένο Κέντρο Τεχνικού Σέρβις προτού ξαναχρησιμοποιηθεί.
- Οποιαδήποτε εργασία αλλαγής ή επιδιόρθωσης στη συσκευή, π.χ. αλλαγή του ηλεκτρικού καλωδίου, πρέπει να πραγματοποιείται μόνο από ειδικευμένο προσωπικό ενός Εξουσιοδοτημένου Τεχνικού Σέρβις.
- Η συσκευή μπορεί να χρησιμοποιείται από παιδιά της ηλικίας των 8 χρονών και άνω, και άτομα με μειωμένες ψυχοφυσικές ή νοητικές ικανότητες, ή με ανεπαρκή εμπειρία ή γνώση, μόνο αν επιβλέπονται ή τους παρέχονται οδηγίες σχετικά με την ασφαλή χρήση της συσκευής και τους κινδύνους της. Τα παιδιά δεν πρέπει να παίζουν με τη συσκευή. Ο καθαρισμός και η συντήρηση της συσκευής δεν πρέπει να γίνεται από τα παιδιά χωρίς επίβλεψη.
- Διατηρείστε το σίδερο και το καλώδιο του μακριά από παιδιά κάτω των 8 χρονών όταν λειτουργεί ή κρύνει.
-  ΠΡΟΣΟΧΗ. Ζεστή επιφάνεια. Η επιφάνεια ζεσταίνεται κατά τη διάρκεια της χρήσης.

Σημαντικές σημειώσεις.

- Η συσκευή αυτή αποκτά υψηλή θερμοκρασία και παράγει ατμό κατά τη λειτουργία της, αυτό μπορεί να προκαλέσει κάψιμο ή έγκαυμα εάν δεν χρησιμοποιείται σωστά.
 - Μην αγγίζετε τη πλάκα του σίδηρου! Κρατήστε το σίδερο από τη λαβή του.
 - Μην αφήνετε το ηλεκτρικό καλώδιο να κρέμεται από το τραπέζι ή τη σιδερώστρα, για να μην πέσει η συσκευή.
 - Μην σιδερώνετε τα ρούχα ενώ τα φοράτε!
 - Ποτέ μην ψεκάζετε ή μην κατευθύνετε τον ατμό προς ανθρώπους ή ζώα!
- Το καλώδιο τροφοδοσίας δεν πρέπει να έρχεται σε επαφή με αιχμηρές άκρες ή την πλάκα του σίδηρου όταν είναι ζεστή.
- Ποτέ μην ακουμπάτε το σίδερο σε οριζόντια θέση ενόσω η πλάκα του σίδηρου είναι ζεστή. Τοποθετήστε το σίδερο όρθιο.
- Μην αγγίζετε τη συσκευή με βρεγμένα χέρια ενόσω λειτουργεί.
- Η χρήση και η σύνδεση της συσκευής στο ηλεκτρικό ρεύμα πρέπει να γίνεται σύμφωνα με τις πληροφορίες που αναγράφονται στην ετικέτα με τα χαρακτηριστικά.
- Συνδέετε τη συσκευή μόνο σε πρίζα με γείωση. Εάν είναι απολύτως απαραίτητο να χρησιμοποιήσετε επέκταση καλωδίου, βεβαιωθείτε ότι είναι κατάλληλη για 16 A ή περισσότερο και ότι έχει πρίζα με γείωση.
- Αν καεί η ασφάλεια της συσκευής, αυτή θα παραμείνει εκτός λειτουργίας. Προκειμένου να την επαναφέρετε στην ομαλή λειτουργία της, προσκομίστε την σε ένα εξουσιοδοτημένο Τεχνικό Σέρβις.
- Για να αποφύγετε καταστάσεις, σε περίπτωση ανεπιθύμητων μεταβολών της τάσης τροφοδότησης, όπως παροδικές πτώσεις τάσης ή διακυμάνσεις της τάσης ρεύματος, συνιστάται το σίδερο να είναι συνδεδεμένο στο σύστημα παροχής ρεύματος με μέγιστη αντίσταση 0.27 Ω. Εάν είναι αναγκαίο, ο χρήστης μπορεί να ζητήσει από τη δημόσια εταιρία παροχής ηλεκτρικού για το σύστημα σύνθετης αντίστασης στο σημείο διασύνδεσης.
- Σε ειδικές περιβαλλοντικές συνθήκες μπορεί να προκληθεί μια ελαφριά αστάθεια.
- Δεν πρέπει ποτέ να τοποθετείτε αυτή η συσκευή κάτω από τη βρύση για να γεμίσετε νερό.
- Αποσυνδέστε αμέσως τη συσκευή από την πρίζα εάν νομίζετε ότι έχει υποστεί βλάβη, καθώς επίσης πάντα μετά από κάθε χρήση.
- Το φως δεν πρέπει να αφαιρείται από τη πρίζα τραβώντας από το καλώδιο.
- Μην βυθίζετε ποτέ το σίδερο σε νερό ή σε οποιοδήποτε άλλο υγρό.
- Μην αφήνετε εκτεθειμένη τη συσκευή στις καιρικές συνθήκες (βροχή, ήλιος, παγετός, κτλ.).
- Ενώ ελευθερώνεται ο ατμός, το σίδερο παράγει ένα ήχο άντλησης. Αυτό είναι φυσιολογικό, υποδεικνύει ότι το νερό αντλείται στη δεξαμενή ατμού.

Περιγραφή

1. Λαβή με αισθητήρα επαφής
2. Κουμπί ενεργοποίησης του ατμού*
3. Λυχνία ένδειξης "SensorSteam". (διαυγές φως)
4. Κουμπί ρύθμισης του ατμού (SET)
5. Λυχνίες ένδειξης ρύθμισης του ατμού
6. Κουμπί βολής ατμού
7. Κουμπί ψεκασμού
8. Είσοδος νερού
9. Καπάκι πλήρωσης
10. Στόμιο ψεκασμού
11. Δεξαμενή νερού
12. Δοσομετρητής για μέγιστη πλήρωση
13. Πλάκα του σίδηρου
14. Δείκτης θερμοκρασίας
15. Επιλογέας θερμοκρασίας με ένδειξη "TempOK"
16. Κουμπί "Calc'nClean"
17. Λυχνίες ένδειξης "Αντλία σε λειτουργία"
18. Καλώδιο ρεύματος
19. Υγρό απασβέστωσης*
20. Κάλυμμα της πλάκας του σίδηρου "TextileProtect"*
21. "StoreProtect" εξάρτημα*

* **Ανάλογα με το μοντέλο**

Πριν την πρώτη χρήση του σίδερου



i Αφαιρέστε οποιαδήποτε ετικέτα ή προστατευτικό κάλυμμα από την πλάκα του σίδερου (13).

Για περισσότερες πληροφορίες πάνω στις παρακάτω ενέργειες, ανατρέξτε στα σχετικά κεφάλαια του παρόντος εγχειριδίου.

1. Με το σίδερο αποσυνδεδεμένο, γεμιστέ τη δεξαμενή (11) του σίδερου με νερό βρύσης και επιλέξτε τη ρύθμιση θερμοκρασίας (15) στο “max”.

2. Συνδέστε τη συσκευή στο ηλεκτρικό ρεύμα.

i Ενώ η πλάκα του σίδερου θερμαίνεται ή κρύνει στην επιλεγμένη θερμοκρασία, οι λυχνίες μέσα στον επιλογέα θερμοκρασίας θα αναβοσβήνουν. Μόλις επιτευχθεί η επιλεγμένη θερμοκρασία, οι λυχνίες θα σταματήσουν να αναβοσβήνουν και θα παραμείνουν σταθερά αναμμένες.

3. Κατόπιν, ανάβει η πράσινη λυχνία (5). Πιάστε τη λαβή (1) και τοποθετήστε τη ρύθμιση ατμού στη μέγιστη θέση “max”.

4. Κρατήστε οριζόντια το σίδερο και πιέστε επαναλαμβανόμενα το κουμπί βολής ατμού (6). Όλα τα υπολείμματα θα βγουν από την πλάκα του σίδερου (13).

i Εάν χρησιμοποιείτε τη λειτουργία ατμού για πρώτη φορά, μην την εφαρμόσετε στα ρούχα γιατί μπορεί να υπάρχει ακόμη βρωμιά στη συσκευή ατμού.

i Αν χρειάζεται, καθαρίστε προσεκτικά την πλάκα του σίδερου (13) με ένα στεγνό, διπλωμένο βαμβακερό πανί.

i Όταν το ανάψετε για πρώτη φορά, το καινούργιο σας σίδερο μπορεί να μυρίζει και να βγάλει λίγο καπνό και να βγουν κάποια υπολείμματα. Αυτό θα σταματήσει μετά από μερικά λεπτά.

1 Πλήρωση της δεξαμενής νερού



⚠ Αποσυνδέστε το σίδερο από το ηλεκτρικό ρεύμα!

1. Ανοίξτε το καπάκι πλήρωσης (9).

i Ποτέ μην γεμίζετε πέρα από τη μέγιστη πλήρωση του δοσομετρητή (12).

2. Κλείστε το καπάκι της εισόδου νερού.

Χρησιμοποιείτε μόνο καθαρό νερό από τη βρύση χωρίς να αναμίξετε οτιδήποτε άλλο μέσα στη δεξαμενή. Η πρόσθεση άλλων υγρών, (εκτός αν συνιστάται από τη Bosch) όπως άρωμα, θα βλάψει τη συσκευή.

i Η εγγύηση παύει να ισχύει αν προκληθεί βλάβη με τη χρήση των προαναφερόμενων προϊόντων.

i Μην χρησιμοποιείτε συμπύκνωσθ νερού από το στεγνωτήριο ρούχων, το κλιματιστικό ή παρόμοια συσκευή. Αυτή η συσκευή έχει σχεδιαστεί να χρησιμοποιεί κανονικό νερό βρύσης.

i Για να παρατείνετε τη βέλτιστη λειτουργία του ατμού, αναμίξτε νερό βρύσης με απεσταγμένο νερό 1:1. Εάν το νερό βρύσης της περιοχής σας είναι πολύ σκληρό, αναμίξτε νερό βρύσης με απεσταγμένο νερό 1:2.

Μπορείτε να ρωτήσετε τον παροχέα νερού της περιοχής σας για τη σκληρότητα του νερού.

2 Ρύθμιση της θερμοκρασίας



i Η ρύθμιση θερμοκρασίας (15) προσαρμόζει τη θερμοκρασία της πλάκας του σίδερου (13).

i Ελέγξτε τις οδηγίες θερμοκρασίας στην ετικέτα του υφάσματος που σιδερώνετε.

1. Τοποθετήστε τη ρύθμιση θερμοκρασίας (15) στην αντίστοιχη θέση ευθυγραμμίζοντάς την με το δείκτη θερμοκρασίας (14) του σίδερου.

Ρύθμιση θερμοκρασίας	Κατάλληλη για:
•	συνθετικά
••	μεταξωτά-μάλλινα
•••	βαμβακερά
max	λινά
i-Temp Advanced*	όλα τα είδη υφάσματος.
AntiShine*	σκούρα και ευαίσθητα υφάσματα. Μειώνει τον κίνδυνο γυαλάδων.

* Ανάλογα με το μοντέλο.

Ένδειξη “TempOK”



i Ενώ η πλάκα του σιδήρου θερμαίνεται ή κρύνει στην επιλεγμένη θερμοκρασία, οι λυχνίες TempOK[®] μέσα στον επιλογέα θερμοκρασίας (15) θα αναβοσβήνουν. Μόλις επιτευχθεί η επιλεγμένη θερμοκρασία, οι λυχνίες θα σταματήσουν να αναβοσβήνουν και θα παραμείνουν σταθερά αναμμένες.



Λειτουργία “i-Temp Advanced”

(Ανάλογα με το μοντέλο)

Αυτός ο συμπαγής ατμοσταθμός έχει μια μοναδική λειτουργία “i-Temp Advanced”.

Αν επιλέξετε αυτή τη λειτουργία, ρυθμίζεται ένας κατάλληλος συνδυασμός θερμοκρασίας και ατμού ο οποίος είναι βολικός για όλα τα υφάσματα που σιδερώνονται.

i Η λειτουργία “i-Temp Advanced” εμποδίζει τις φθορές στα ρούχα από τη λάθος επιλογή θερμοκρασίας.

i Η λειτουργία “i-Temp Advanced” **δεν ισχύει για υφάσματα που δε σιδερώνονται**. Παρακαλούμε να ελέγξετε την ετικέτα του υφάσματος για λεπτομέρειες ή δοκιμάστε να σιδερώσετε σε ένα μέρος του ρούχου που δεν φαίνεται κανονικά.

Όταν επιλέξετε τη λειτουργία “i-Temp Advanced”, η μπλε λυχνία μέσα στον επιλογέα θερμοκρασίας ανάβει.



Λειτουργία “AntiShine”

(Ανάλογα με το μοντέλο)

Αυτός ο συμπαγής ατμοσταθμός έχει μια μοναδική λειτουργία “AntiShine”.

i Αν έχετε επιλέξει αυτή τη λειτουργία, μειώνεται ο κίνδυνος γυαλάδας στο ύφασμα λόγω σιδερώματος.

Όταν επιλέξετε τη λειτουργία “AntiShine”, η μπλε λυχνία μέσα στον επιλογέα θερμοκρασίας ανάβει.

Συμβουλές για το σιδέρωμα:

- Ταξινομήστε τα ρούχα σας σύμφωνα με τις ετικέτες τους, ξεκινώντας πάντα από τα ρούχα που απαιτούν τη χαμηλότερη θερμοκρασία σιδερώματος.

- Εάν δεν είστε σίγουροι για το είδος του υφάσματος, επιλέξτε τη λειτουργία “i-Temp Advanced”.
- Για να αποφύγετε τις γυαλάδες σε σκούρα ή ευαίσθητα υφάσματα όπως μεταξωτά, μάλλινα ή συνθετικά υλικά, επιλέξτε τη λειτουργία “AntiShine”.
- Αν αρχίσετε το σιδέρωμα σε υψηλή θερμοκρασία και κατόπιν επιλέξετε μια πιο χαμηλή, μπορεί να χρειαστεί λίγο χρόνο για να κρύνει η πλάκα του σιδήρου. Για να επιταχύνετε τη διαδικασία κρυσμάτος, μπορείτε να πατήσετε το κουμπί εκτόξευσης ατμού (6) ή να πατήσετε το κουμπί ενεργοποίησης ατμού (2*).

3 Ρύθμιση της ποσότητας ατμού

Το σίδερο σας διαθέτει ένα κουμπί ρύθμιση του ατμού (4) και τις λυχνίες ένδειξης (5) που δείχνουν τη ρύθμιση ατμού, σύμφωνα με τον παρακάτω πίνακα:

Ρύθμιση ατμού	eco	max	χωρίς ατμό
Λυχνίες ένδειξης			
	Πράσινο	Κόκκινο	Απενεργοποίηση

Ο ατμός παράγεται όταν πιάνετε τη λαβή (1), ή πατώντας το κουμπί ενεργοποίησης του ατμού (2*).

i Αν επιλέξετε τη λειτουργία ατμού “eco”, η κατανάλωση ενέργειας της συσκευής θα μειωθεί καθώς μειώνεται η κατανάλωση του ηλεκτρικού ρεύματος και του νερού. Μπορείτε να έχετε καλά αποτελέσματα στο σιδέρωμα για τα περισσότερα ρούχα.

Η ρύθμιση του ατμού μπορεί να αλλάξει πατώντας το κουμπί ρύθμισης του ατμού (4). Το σίδερο λειτουργεί με το παρακάτω κύκλο:

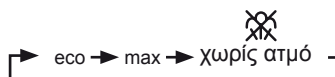



Η λειτουργία “SensorSteam” απενεργοποιεί το σίδερο, όταν δεν πιάνετε τη χειρολαβή, έτσι αυξάνεται η ασφάλεια και η εξοικονόμηση ενέργειας.

- Αρχική διαδικασία θέρμανσης:** Μόλις συνδέσετε τη συσκευή, αυτή η λειτουργία θα παραμείνει ανενεργή μέχρι το σίδερο να φτάσει στη ρυθμιζόμενη θερμοκρασία.
- Μετά από τον αρχικό χρόνο θέρμανσης, οι λυχνίες “TempOK” μέσα στον επιλογέα θερμοκρασίας (15) σταματούν να αναβοσβήνουν και επιλέγεται αυτόματα η ρύθμιση “eco”.
- Όταν πιάνετε τη λαβή (1) του σίδηρου, η λυχνία ένδειξης “SensorSteam” (5) σταματάει να αναβοσβήνει και το σίδερο ενεργοποιείται.
- Μόλις αφήσετε τη χειρολαβή του σίδηρου, η λυχνία ένδειξης “SensorSteam” θα αρχίσει να αναβοσβήνει, υποδεικνύοντας ότι το σίδερο θα σβήσει σε λίγο μόνο του.
- Μόλις πιάσετε ξανά τη χειρολαβή, το σίδερο θα ανάψει ξανά αυτόματα και θα αρχίσει να αναθερμαίνεται.

Αν αφήσετε το σίδερο για περισσότερα από οχτώ λεπτά, μόλις πιάσετε ξανά για λίγο ή συνεχόμενα τη χειρολαβή, **θα ξαναρχίσει η αρχική διαδικασία θέρμανσης.**



Η ρύθμιση του ατμού χρησιμεύει για το έλεγχο της ποσότητας ατμού που παράγεται ενώ σιδερώνετε (δείτε τη παράγραφο “Ρύθμιση της ποσότητας ατμού”).

Ο ατμός παράγεται με δυο τρόπους :

A. Συνεχή παραγωγή ατμού :

- Τοποθετήστε τη ρύθμιση ατμού στη θέση “eco” ή “max”.
- Πιάστε τη λαβή (1).

B. Ατμός κατ’απαίτηση*:



(μόνο σε μοντέλα με κουμπί ενεργοποίησης ατμού).

- Τοποθετήστε τη ρύθμιση ατμού στη θέση για να ακυρώσετε τη συνεχή παραγωγή ατμού ενώ πιάνετε τη λαβή (1). Σ’αυτή τη ρύθμιση, ο ατμός παράγεται μόνο όταν

πιέζετε το κουμπί ενεργοποίησης του ατμού (2*) κάτω από τη λαβή.

- Πιέστε το κουμπί ενεργοποίησης του ατμού (2*).



Ενώ η αντλία λειτουργεί, ανάβουν οι λυχνίες στην πίσω πλευρά της δεξαμενής νερού.



Σημαντικό:

Ο ατμός είναι διαθέσιμος μόνο αν η ρύθμιση θερμοκρασίας (15) είναι στα σύμβολα ατμού - ανάμεσα στο “..” και “max”. Ανάλογα τη θερμοκρασία, η ροή ατμού ρυθμίζεται αυτόματα.



Συμβουλή: για καλύτερα αποτελέσματα στο σιδέρωμα, σιδερώστε στο τέλος χωρίς ατμό για να στεγνώσουν τα ρούχα.



Αυτό επιτρέπει το στεγνό σιδέρωμα.

- Πιάστε τη λαβή (1) και τοποθετήστε τη ρύθμιση ατμού στη θέση .
- Η ρύθμιση θερμοκρασίας (15) προσαρμόζει τη θερμοκρασία της πλάκας του σίδηρου (13). Ρυθμίστε στην αντίστοιχη θέση ευθυγραμμίζοντάς την με το δείκτη θερμοκρασίας (14) στο σίδερο.
Επιλέξτε μια κατάλληλη θερμοκρασία για τον τύπο του υλικού που θα σιδερώσετε (δείτε τη παράγραφο “Ρύθμιση της θερμοκρασίας”).
- Ενώ σιδερώνετε, μην πιέζετε το κουμπί ενεργοποίησης του ατμού (2*).



Αυτό μπορεί να χρησιμοποιηθεί για να απομακρύνετε τις επίμονες ζαρές.



Μην χρησιμοποιείτε τη λειτουργία ψεκασμού με μετάξι, μπορεί να δημιουργήσει λεκέδες.

- Επιλέξτε μια κατάλληλη θερμοκρασία για τον τύπο του υλικού που θα σιδερώσετε (δείτε τη παράγραφο “Ρύθμιση της θερμοκρασίας”).
- Καθώς σιδερώνετε, πιέστε το κουμπί ψεκασμού (7) και θα βγει νερό από το στόμιο ψεκασμού (10) πάνω στο ύφασμα.

8 Βολή ατμού



shot

Αυτό μπορεί να χρησιμοποιηθεί για να απομακρύνετε τις επίμονες ζάρες ή να πατήσετε ένα έντονο τσαλάκωμα ή μια πιέτα.

1. Ρύθμιση του επιλογέα θερμοκρασίας (15) στο “max”.
- Πιέστε επαναλαμβανόμενα το κουμπί βολής ατμού (6) στη λαβή σε χρονικά διάστημα 5 δευτερολέπτων.

9 Κάθετος ατμός



Αυτό μπορεί να χρησιμοποιηθεί για να απομακρύνετε το τσαλάκωμα σε ρούχα που κρέμονται, κουρτίνες, κ.λπ.

Μην σιδερώνετε τα ρούχα ενώ τα φοράτε!

Ποτέ μην ψεκάζετε ή μην κατευθύνετε τον ατμό προς ανθρώπους ή ζώα!

1. Ρύθμιση του επιλογέα θερμοκρασίας (15) στο “max”.
2. Κρεμάτε το ρούχο σε μία κρεμάστρα.
3. Λειτουργήστε το σίδερο σε κάθετη θέση σε μια απόσταση των 10 εκ, και πατήστε το κουμπί εκτόξευσης ατμού (6) επανειλημμένα με παύσεις τουλάχιστον 5 δευτερόλεπτα.

10 Πολλαπλό σύστημα απασβέστωσης



AntiCalc

Ανάλογα με το μοντέλο, αυτή η σειρά σίδερων είναι εξοπλισμένη με τα παρακάτω χαρακτηριστικά απασβέστωσης “AntiCalc”.

A. “self-clean”

Το φίλτρο “self-clean” ανάμεσα στη δεξαμενή νερού και την αντλία εμποδίζει τη δημιουργία αλάτων στο σύστημα παραγωγής ατμού και έχει βέλτιστη παραγωγή ατμού.

B. “anti-calc”

Η κεφαλή “anti-calc” έχει σχεδιαστεί για να μειώνει τη συσσώρευση αλάτων που παράγεται κατά το σιδέρωμα στον ατμό, με αυτό τον τρόπο παρατείνεται η χρήσιμη ζωή του σίδερου σας. Ωστόσο, η κεφαλή “anti-calc” δεν σταματάει εξ ολοκλήρου τη φυσική διαδικασία συσσώρευσης αλάτων.

C. “Calc’nClean”

Η λειτουργία “Calc’nClean” συμβάλλει στην απομάκρυνση των σωματιδίων αλάτων από το θάλαμο ατμού. Να χρησιμοποιείτε τη συγκεκριμένη λειτουργία κάθε 2 εβδομάδες περίπου, αν το νερό της περιοχής σας είναι πολύ σκληρό.

Πραγματοποιήστε τη παρακάτω διαδικασία:

1. Αποσυνδέστε το σίδερο από το ρεύμα και γεμίστε τη δεξαμενή νερού (11) με νερό.
2. Ρυθμίστε τον επιλογέα θερμοκρασίας (15) στη θέση “max” και συνδέστε το σίδερο στο ρεύμα.

Μετά από τον αρχικό χρόνο θέρμανσης, οι λυχνίες “TempOK” μέσα στον επιλογέα θερμοκρασίας (15) σταματούν να αναβοσβήνουν. Τώρα μπορείτε να αποσυνδέσετε το σίδερο (**πολύ σημαντικό!**).

3. Κρατήστε το σίδερο πάνω από ένα νεροχύτη. Πατήστε το κουμπί “Calc’nClean” (16) και ανακινήστε το σίδερο μέχρι να εξατμιστεί περίπου το ένα τρίτο του νερού της δεξαμενής. Το βραστό νερό και ο ατμός θα εξέλθουν συμπαρασύροντας τα άλατα ή τυχόν υπολείμματα που υπάρχουν.

4. Ελευθερώστε το κουμπί “Calc’nClean” και τινάζτε απαλά το σίδερο για μερικά δευτερόλεπτα,

5. Επαναλάβετε τα βήματα 3 και 4 τρεις φορές μέχρι να αδειάσει η δεξαμενή. Κατόπιν συνδέστε το σίδερο και θερμαίνεται το ξανά μέχρι να εξατμιστεί το υπολειπόμενο νερό.

Πατήστε το κουμπί “Calc’nClean” μερικές φορές ακόμα για να καθαρίσετε τη βαλβίδα.

6. Αποσυνδέστε το σίδερο και αφήστε την πλάκα σίδερου (13) να κρυώσει. Καθαρίστε την πλάκα σίδερου με ένα υγρό πανί μόνο.

D. “Calc’nClean” με υγρό απασβέστωσης

Για καλύτερη απασβέστωση, συνιστάται η χρήση υγρού απασβέστωσης (19*) ειδικά ανεπτυγμένο από την Bosch.

Αυτή η διαδικασία πρέπει να το πραγματοποιείται κάθε 3 μήνες.

- Γεμίστε τη δεξαμενή νερού (11) με νερό βρύσης και προσθέστε μια δόση (25 ml) υγρού απασβέστωσης.
- Κατόπιν συνεχίστε με τη διαδικασία της παραπάνω ενότητας “Calc’nClean” (βήματα 2 έως 6)

 Μπορείτε να προμηθευτείτε το υγρό απασβέστωσης από την υπηρεσία μετά την πώληση ή από εξειδικευμένα καταστήματα:

Κωδικός εξαρτήματος.
(Υπηρεσία μετά την πώληση)

311144

Όνομα εξαρτήματος
(Εξειδικευμένα καταστήματα)

TDZ1101

11 Σύστημα Anti-drip



DripStop

 Αν η ρύθμιση θερμοκρασίας (15) είναι σε πολύ χαμηλή ρύθμιση (κάτω από “••”), ο ατμός σβήνει αυτόματα και εμποδίζει το νερό να στάξει από την πλάκα του σίδηρου (13).

12 Πέλημα προστασίας υφασμάτων



TextileProtect

(Ανάλογα με το μοντέλο)

Το κάλυμμα της πλάκας του σίδηρου “TextileProtect” (20*) χρησιμοποιείται για σιδέρωμα στον ατμό ευαίσθητων υφασμάτων με τη μέγιστη θερμοκρασία χωρίς να φθείρονται.

 Με την χρήση του προστατευτικού δεν χρειάζεται κάποιο πανί για να εμποδίσετε τις γυαλάδες σε σκούρα υλικά.

 Συνιστάται να σιδερώνετε πρώτα μια μικρή περιοχή στην εσωτερική πλευρά του υφάσματος για να εξακριβώσετε αν είναι κατάλληλο.

1. Για να εφαρμόσετε το προστατευτικό υφάσματος στο σίδερο, τοποθετήστε τη μύτη του σίδηρου μέσα στην άκρη του προστατευτικού υφάσματος και πιέστε το πίσω μέρος του προστατευτικού προς τα πάνω μέχρι να ακούσετε τον ήχο „κλικ“.

2. Για να ελευθερώσετε το προστατευτικό υφάσματος, τραβήξτε προς τα κάτω το κλιπ στην πίσω πλευρά και βγάλετε το σίδερο.

Η προστατευτική πλάκα υφασμάτων διατίθεται στην υπηρεσία εξυπηρέτησης πελατών μετά την πώληση

Κωδικός εξαρτήματος
(Υπηρεσία μετά την πώληση)

575494

Όνομα εξαρτήματος
(Εξειδικευμένα καταστήματα)

TDZ1550

13

“StoreProtect” εξάρτημα





(Ανάλογα με το μοντέλο)

 Το εξάρτημα προστασίας “StoreProtect” (21*) βοηθάει στην άμεση και ασφαλή αποθήκευση του σίδηρου, ακόμα και με την πλάκα του σίδηρου ζεστή.

 Μην χρησιμοποιείτε το προστατευτικό ενώ σιδερώνετε ή όταν το σίδερο είναι συνδεδεμένο στο ρεύμα!

1. Αποσυνδέστε το σίδερο από την πρίζα, αδειάστε το νερό της δεξαμενής και τοποθετήστε το σίδερο μέσα στο προστατευτικό αποθήκευσης.

 Μην αγγίζετε το προστατευτικό αποθήκευσης ενώ έχετε προσαρμόσει το σίδερο, μια και μπορεί να έχει ζεσταθεί. Ποτέ μην τοποθετείτε το σίδερο στο προστατευτικό πέρα από τα όρια της ελαστικής επιφάνειας ενώ η πλάκα του σίδηρου είναι ακόμη ζεστή.

 Το προστατευτικό μπορεί να χρησιμοποιηθεί σε μια οριζόντια και σταθερή επιφάνεια, ή σε κάθετη θέση στερεωμένο στον τοίχο με δυο βίδες (μια στη μύτη και μια στην πίσω πλευρά).

 Μπορείτε να τυλίξετε χαλαρά το καλώδιο ρεύματος γύρω από το πέλημα του σίδηρου.

2. Για να εφαρμόσετε το προστατευτικό αποθήκευσης στο σίδερο, τοποθετήστε τη μύτη του σίδηρου μέσα στη μπροστινή λαστιχένια βάση του προστατευτικού και πιέστε το πίσω μέρος του σίδηρου μέχρι να ακούσετε ένα κλικ.

3. Για να ελευθερώσετε το προστατευτικό αποθήκευσης, τραβήξτε προς τα κάτω το κλιπ στην πίσω πλευρά και βγάλετε το σίδερο.

 Το εξάρτημα μπορείτε να το προμηθευτείτε από την εξυπηρέτηση πελατών ή από εξειδικευμένα καταστήματα:

Κωδικός εξαρτήματος
(Υπηρεσία μετά την πώληση)

575960

Όνομα εξαρτήματος
(Εξειδικευμένα καταστήματα)

TDZ1750



1. Αποσυνδέστε το σίδερο από το ηλεκτρικό ρεύμα.
 2. Ανοίξτε το καπάκι πλήρωσης (9).
 3. Κρατήστε το σίδερο με τη μύτη προς τα κάτω και κουνήστε το απαλά μέχρι να αδειάσει η δεξαμενή νερού (11).
 4. Κλείστε το καπάκι της εισόδου νερού.
 5. Τοποθετήστε στην άκρη το σίδερο σε κάθετη θέση για να κρυσώσει.
 6. Μαζέψτε το καλώδιο τροφοδοσίας (18) χαλαρά γύρω από το τακούι του σίδηρου πριν από την αποθήκευση.
 7. Ρύθμιση του επιλογέα θερμοκρασίας (15) στο "e".
- Αποθηκεύστε το σίδερο σε όρθια θέση.

**Προσοχή! Κίνδυνος εγκαύματος!**

Πάντα να αποσυνδέετε τη συσκευή από το ρεύμα πριν την καθαριότητα ή τη συντήρησή.

1. Αν το σίδερο είναι λίγο βρώμικο, βγάλτε το φιλς και αφήστε την πλάκα του σίδηρου (13) να κρυσώσει. Σκουπίστε το περίβλημα και την πλάκα του σίδηρου μόνο με ένα στεγνό πανί.
- Αν το συνθετικό ύφασμα λιώσει λόγω υψηλών θερμοκρασιών στην πλάκα του σίδηρου, σβήστε τον ατμό και σκουπίστε αμέσως τα υπολείμματα με ένα παχύ διπλωμένο, στεγνό βαμβακερό πανί.
- Για να διατηρήσετε απαλή την πλάκα του σίδηρου, πρέπει να αποφύγετε τη σκληρή επαφή με μεταλλικά αντικείμενα. Μην χρησιμοποιείτε ποτέ το σφουγγαράκι για τα πιάτα ή χημικά για τον καθαρισμό της πλάκας του σίδηρου.
- Πότε μην αφαιρείτε τα άλατα από τη δεξαμενή (11) ή μην χρησιμοποιείτε καθαριστικά ή διαλύτες. Διαφορετικά το σίδερο θα στάζει νερό ενώ παράγει ατμό.



Η παραγωγή ατμού καταναλώνει την περισσότερη ενέργεια. Για να μειώσετε τη χρήση ενέργειας, ακολουθήστε την παρακάτω συμβουλή:

1. Ξεκινήστε σιδερώνοντας τα ρούχα που απαιτούν τη χαμηλότερη θερμοκρασία σιδερώματος. Ελέγξτε την προτεινόμενη θερμοκρασία σιδερώματος στην ετικέτα του υφάσματος.
2. Ρυθμίστε τον ατμό σύμφωνα με την επιλεγόμενη θερμοκρασία σιδερώματος, ακολουθώντας τις οδηγίες σε αυτό το εγχειρίδιο. Σιδερώστε με τη ρύθμιση ατμού "eco" (δείτε τη παράγραφο "Ρύθμιση της ποσότητας ατμού").
3. Προσπαθήστε να σιδερώσετε τα υφάσματα ενώ είναι ακόμη νωπά και μειώστε τη ρύθμιση ατμού. Ο ατμός παράγεται από τα ρούχα και όχι από το σίδερο. Εάν στεγνώνετε τα ρούχα στο στεγνωτήριο ρούχων πριν από το σιδέρωμα, ρυθμίστε το στεγνωτήριο ρούχων στο πρόγραμμα "Σιδέρωμα χωρίς ατμό".
4. Αν τα υφάσματα είναι αρκετά νωπά, ρυθμίστε τον ατμό στη ρύθμιση (δείτε τη παράγραφο "σιδέρωμα χωρίς ατμό").



Οι συσκευές μας παραδίδονται σε βελτιστοποιημένη συσκευασία. Αυτό συνίσταται βασικά στη χρήση μη ρυπαίνοντων υλικών που θα πρέπει να παραδοθούν στο τοπικό κέντρο απόσυρσης αποβλήτων για τη χρήση τους ως δευτερογενείς πρώτες ύλες. Ζητήστε περισσότερες πληροφορίες από το Δήμο σας σχετικά με την απόσυρση παλαιών οικιακών συσκευών.



Αυτή η συσκευή χαρακτηρίζεται σύμφωνα με την ευρωπαϊκή οδηγία 2012/19/ΕΕ περί ηλεκτρικών και ηλεκτρονικών συσκευών.

Η οδηγία προκαθορίζει τα πλαίσια για μια απόσυρση και αξιοποίηση των παλιών συσκευών με ισχύ σ' όλη την ΕΕ.

Οδηγός επίλυσης προβλημάτων

Πρόβλημα	Πιθανή αιτία	Λύση
Το σίδερο δεν θερμαίνεται.	<ol style="list-style-type: none"> 1. Η ρύθμιση θερμοκρασίας (15) είναι στην πιο χαμηλή θέση. 2. Δεν υπάρχει δίκτυο ρεύματος. 3. Έχει ενεργοποιηθεί το σύστημα "SensorSteam". Το σίδερο έχει ρυθμιστεί στην αναμονή. 	<ol style="list-style-type: none"> 1. Ρυθμίστε σε μια υψηλότερη θέση. 2. Ελέγξτε με άλλη συσκευή ή συνδέστε το σίδερο σε διαφορετική πρίζα. 3. Πιάστε τη λαβή (1) του σιδέρου για την επανεκκίνησή του.
Η λυχνία ένδειξης "SensorSteam" (3) αναβοσβήνει.	<ul style="list-style-type: none"> • Έχει ενεργοποιηθεί το σύστημα "SensorSteam". Το σίδερο έχει ρυθμιστεί στην αναμονή. 	<ul style="list-style-type: none"> • Πιάστε τη λαβή (1) του σιδέρου για την επανεκκίνηση του.
Οι λυχνίες μέσα στον επιλογέα θερμοκρασίας (15) αναβοσβήνουν.	<ul style="list-style-type: none"> • Η πλάκα του σιδέρου θερμαίνεται ή κρυώνει στην επιλεγμένη θερμοκρασία. 	<ul style="list-style-type: none"> • Αυτό είναι φυσιολογικό και οι λυχνίες θα σταματήσουν να αναβοσβήνουν μόλις επιτευχθεί η επιλεγμένη θερμοκρασία. Όταν η επιλογή θερμοκρασίας αλλάξει από υψηλή σε χαμηλή θερμοκρασία, ο χρόνος που απαιτείται είναι μεγαλύτερος. Για να επιταχύνετε τη διαδικασία κρυώματος, μπορείτε να πατήσετε το κουμπί εκτόξευσης ατμού (6*).
Τα ρούχα κολλάνε.	<ul style="list-style-type: none"> • Η θερμοκρασία είναι πολύ υψηλή. 	<ul style="list-style-type: none"> • Σβήστε τη ρύθμιση θερμοκρασίας (15) και περιμένετε μέχρι να κρυώσει το σίδερο.
Στάζει νερό από τη πλάκα του σιδέρου μαζί με τον ατμό.	<ol style="list-style-type: none"> 1. Η ρύθμιση θερμοκρασίας (15) είναι σε πολύ χαμηλή θέση. 2. Πατήσατε το κουμπί βολής ατμού (6) επαναλαμβανόμενα δίχως να περιμένετε 5 δευτερόλεπτα ανάμεσα σε κάθε βολή. 3. Έχει χρησιμοποιηθεί απεσταγμένο νερό (δείτε "Πλήρωση της δεξαμενής νερού) ή έχουν προστεθεί στη δεξαμενή άλλα προϊόντα όπως αρωματισμένο νερό. 	<ol style="list-style-type: none"> 1. Γυρίστε τον επιλογέα θερμοκρασίας (15) σε μια υψηλότερη ρύθμιση (μεταξύ "●●" και "max") και περιμένετε μέχρι οι λυχνίες "TempOK" μέσα στον επιλογέα θερμοκρασίας να σταματήσουν να αναβοσβήνουν και να παραμείνουν αναμμένες συνεχόμενα. 2. Περιμένετε 5 δευτερόλεπτα ανάμεσα σε κάθε βολή του κουμπιού βολής ατμού. 3. Αναμίξτε απεσταγμένο νερό με νερό βρύσης σύμφωνα με τις οδηγίες στη παράγραφο "Πλήρωση της δεξαμενής νερού" και ποτέ μην ρίχνετε άλλα προϊόντα στη δεξαμενή νερού (πέρα από αυτά τα προτεινόμενα από τη Bosch).

Πρόβλημα	Πιθανή αιτία	Λύση
Ο ατμός δεν βγαίνει στην οριζόντια θέση.	<ol style="list-style-type: none"> 1. Η ρύθμιση ατμού είναι στη θέση "XX". 2. Δεν υπάρχει νερό στη δεξαμενή (11). 3. Η θερμοκρασία είναι πολύ χαμηλή. Το σύστημα Anti-drip έχει ενεργοποιηθεί. 	<ol style="list-style-type: none"> 1. Τοποθετήστε τη ρύθμιση ατμού στη θέση "eco" ή "max". 2. Γεμίστε τη δεξαμενή (11). 3. Ρυθμίστε σε πιο υψηλή θερμοκρασία, εφόσον το ύφασμα επιτρέπει.
Υπερβολικό στάξιμο ή ατμός.	<ul style="list-style-type: none"> • Μη σωστό κλείσιμο του συστήματος "Calc'nClean". 	<ul style="list-style-type: none"> • Πατήστε μερικές φορές το κουμπί "Calc'nClean" (16).
Η αντλία δεν λειτουργεί.	<ul style="list-style-type: none"> • Το σίδηρο δεν βρίσκεται σε οριζόντια θέση. 	<ul style="list-style-type: none"> • Χρησιμοποιείστε το σίδηρο σε οριζόντια θέση.
Ο ψεκάσμος δεν λειτουργεί.	<ol style="list-style-type: none"> 1. Δεν υπάρχει νερό στη δεξαμενή (11). 2. Ο μηχανισμός εμποδίζεται. 	<ol style="list-style-type: none"> 1. Γεμίστε τη δεξαμενή νερού (11). 2. Επικοινωνήστε με το τεχνικό σέρβις.
Βγαίνει καπνός μόλις συνδέετε το σίδηρο για πρώτη φορά.	<ul style="list-style-type: none"> • Λιπαντικά από κάποια εσωτερικά κομμάτια. 	<ul style="list-style-type: none"> • Αυτό είναι φυσιολογικό και θα σταματήσει μετά από λίγο.
Βγαίνουν υπολείμματα από τις τρύπες στη πλάκα του σίδηρου.	<ul style="list-style-type: none"> • Ύλη αλάτων βγαίνουν από το θάλαμο ατμού. 	<ul style="list-style-type: none"> • Συνεχίστε με τον κύκλο καθαριότητας (δείτε τη παράγραφο "Calc'nClean").
Η συσκευή βγάζει ένα ήχο άντλησης	<ul style="list-style-type: none"> • Το νερό αντλείται μέσα στη δεξαμενή ατμού 	<ul style="list-style-type: none"> • Αυτό είναι φυσιολογικό.

Αν τα παραπάνω δεν επιλύσουν το πρόβλημα, επικοινωνήστε με ένα εξουσιοδοτημένο τεχνικό σέρβις.

Μπορείτε να μεταφορτώσετε αυτό το εγχειρίδιο από τη τοπική ιστοσελίδα της Bosch.

Bosch DI90 kompakt buhar jeneratörünü satın aldığınız için teşekkür ederiz.

Bu ütü kompakt bir buhar jeneratördür. Su, özel bir pompanın ürettiği basınçla buhar haznesine pompalanır. Ütüleme sırasında buhar, alışılmış ütülere oranla daha fazladır. Buhar üretimi bu nedenle çok daha etkilidir. Genelde ütüyü “eco” ayarında kullanmanız önerilir.

Cihaza ait işletim talimatlarını dikkatle okuyun ve ileride tekrar kullanabilmeniz için güvenli bir yerde saklayın.

Kullanma kılavuzunu itinalı bir şekilde okuyunuz ve ileride lazımlı olma ihtimalinden dolayı saklayınız!

Bu kitapçığın ilk sayfasını açın, bu, aletin nasıl çalıştığını anlamanıza yardımcı olacaktır.

Bu alet uluslararası güvenlik standartlarına uygundur.

Bu cihaz endüstriyel amaçlı kullanım değil sadece ev kullanımı için tasarlanmıştır.

Bu alet sadece tasarım amaçlarına uygun, yani bir ütü olarak, kullanılmalıdır. Başka şekilde kullanılması yanlış ve sonuçları itibarıyla tehlikeli olacaktır. İmalatçı kötü ve yanlış kullanımdan kaynaklanan Herhangi bir hasardan sorumlu tutulmayacaktır.

Genel güvenlik talimatları

- Bu ütü prize takılıyken yanından ayrılmayın.
- Cihazı su ile doldurmadan veya kullanımdan sonra kalan suyu boşaltmadan önce cihazın fişini prizden çıkarınız.
- Bu alet sabit bir yüzey üstüne konulmalı ve böyle bir yüzeyde kullanılmalıdır, desteğinin üstüne yerleştirildiğinde desteğin altındaki yüzey sabit olmalıdır.
- Düşürüldüğü, üstünde hasar izleri görüldüğü veya su kaçırdığı zaman bu ütüyü kullanmayın. Tekrar kullanılmadan önce yetkili bir Teknik Servis Merkezi tarafından kontrol edilmelidir.
- Bu aletin üstündeki elektrik kablosu kullanıcı tarafından değiştirilmemelidir. Eğer bu kablo hasar görür ve değiştirilmesi gerekirse, bu işlem yetkili Teknik Servis Merkezi tarafından yapılmalıdır.
- Aletin güvenli şekilde kullanımıyla ilgili bilgilendirme yapılması ve olası tehlikelerin anlaşılması ya da kullanımın gözetim altında yürütülmesi koşuluyla 8 yaş ve üstü çocuklar, fiziksel, duyuşsal ve zihinsel yeterlilikleri düşük olan ve deneyim ve bilgi eksikliği bulunan kişiler bu aleti kullanabilir. Çocukların aleti kurcalaması kesinlikle tehlikeli ve sakıncalıdır. Çocukların temizlik ve kullanıcı bakımı yapması yalnızca gözetim altında mümkündür.
- Ütünün fişi takılı olduğunda ve ütü soğumaya alındığında ütü ve kablosu 8 yaşın altındaki çocukların erişemeyeceği bir yerde tutulmalıdır.
-  **DİKKAT.** Sıcak yüzey. Kullanım sırasında yüzey ısınabilir.

Önemli notlar:

- Bu alet kullanım sırasında yüksek sıcaklıklara ulaşır ve buhar üretir, bu da yanlış kullanıldığında hasarlanma ya da yanıklara neden olabilir.
 - Ütü tabanına dokunmayınız! Ütüyü tutma kolundan tutunuz.
 - Aletin düşmesini engellemek için elektrik kablosunu masa veya ütü masası üzerinde asılı durumda bırakmayınız.
 - Kıyafetlerinizi üzerinizdeyken ütümeyiniz!
 - Buharı asla insanların veya hayvanların üzerine püskürtmeyiniz veya doğrultmayınız!
- Elektrik kablosunu, keskin kenarlarla veya sıcak haldeki ütü tabanı ile temas ettirmeyiniz.
- Ütü tabanı halen sıcakken ütüyü kesinlikle yatay pozisyonda bırakmayınız. Desteği üzerine yerleştiriniz.
- Alete çalışırken ıslak veya nemli ellerle dokunmayınız.
- Aleti elektrik prizine takmadan önce, voltajın özellikler plakasında belirtilen değere uygunluğunu kontrol edin.
- Bu alet topraklı bir prize bağlanmalıdır. Eğer bir uzatma kablosu kullanırsanız, bunun toprak bağlantısı olan bir 16 A çift kutuplu prizi olmalıdır.

- Bu alete takılı güvenlik sigortası atarsa, alet çalışmayacaktır. Normal çalışma durumuna döndürmek için bu alet, yetkili bir Teknik Servis Merkezi'ne götürülmelidir.
- Geçici gerilim düşmesi durumu veya ışık dalgalanmaları gibi elverişsiz şebeke şartlarından kaçınmak için ütünün 0.27 Ω. Gerekirse kullanıcı, güç kaynağı şirketinden bağlantı noktasında sistem empedansı isteyebilir
- Özel çevresel koşullardan hafif dengesizlik oluşabilir.
- Bu alet su doldurulmak için asla musluk altında tutulmamalıdır.
- Her zaman her kullanımdan sonra, temizleme öncesinde ya da bir hatadan şüphelenilen durumlarda aletin elektrik bağlantısını kesiniz.
- Elektrik fişi kablodan çekilerek prizden çıkarılmalıdır.
- Ütüyü veya buhar tankını asla suya veya başka bir sıvıya batırmayın.
- Bu aleti atmosfer koşullarına (yağmur, güneş, don, vs.) maruz bırakmayın.
- Buhar çıkarken ütüden pompalama sesi gelir. Bu normaldir ve suyun buhar haznesine pompalandığını gösterir.

Tanım

1. Temas sensörlü tutamak
2. Buhar aktivasyon düğmesi*
3. "SensorSteam" gösterge lambası. (şeffaf ışık)
4. Buhar ayarı seçme düğmesi (SET)
5. Buhar ayarı gösterge lambaları
yeşil = eco
kırmızı = max
6. Buhar püskürtme düğmesi
7. Sprey düğmesi
8. Su girişi
9. Dolum ağız kapağı
10. Sprey deliği
11. Su haznesi
12. Maksimum dolum için seviye işareti
13. Ütü tabanı
14. Sıcaklık endeksi
15. "TempOK" göstergesi ile ısı ayarı
16. "Calc'nClean" butonu
17. "Pompa açık" gösterge lambaları
18. Elektrik kablosu
19. Kireç çözücü sıvı*
20. "TextileProtect" ütü tabanı kılıfı*
21. "StoreProtect" aksesuar*

* Modele bağlı olarak

Ütüyü ilk kez kullanmadan önce



i Ütü tabanındaki (13) her türlü etiketi veya koruyucu kılıfı çıkarın.

Takip eden işlemlere ilişkin ayrıntılar için bu kullanım kılavuzunun ilgili bölümlerine bakın.

1. Ütünün fişi takılı değilken ütünün haznesini (11) musluk suyu ile doldurun ve ısı ayarını (15) "max" olarak ayarlayın.

2. Cihazın fişini prize takın.

i Ütü tabanı seçilen ısıya ısınırken veya soğurken, ısı seçicinin içerisindeki lambalar yanıp sönecektir. Seçilen ısıya ulaşıldığında, lambaların yanıp sönmeyeceği duracaktır ve sürekli yanık kalacaktır.

3. Sonrasında, yeşil ışık (5) yanar. Tutma kolunu (1) kavrayınız ve buhar kontrolünü maksimum pozisyon "max"a ayarlayınız.

4. Ütüyü yatay olarak tutun ve buhar püskürtme düğmesine (6) art arda basın. Artıklar ütü tabanından (13) çıkacaktır.

i Buhar fonksiyonunu ilk kez kullanırken doğrudan giysinin üzerine tutmayın, zira buhar dağıtıcısında halen kir bulunabilir.

i Eğer gerekirse, ütü tabanını (13) kuru, pamuklu bez kullanarak dikkatlice temizleyin.

i İlk kez çalıştırıldığında ütünüz koku ve az bir miktar duman ve parçacık yayabilir; bu durum birkaç dakika içinde duracaktır.

normal musluk suyu kullanacak biçimde tasarlanmıştır.

i Optimum buhar fonksiyonunu uzatmak için musluk suyunu damıtılmış su ile 1:1 oranında karıştırın. Eğer yaşadığınız bölgedeki musluk suyu çok sertse, musluk suyunu damıtılmış su ile 1:2 oranında karıştırın.

Suyun sertlik derecesi hakkında yerel su idaresinden bilgi alabilirsiniz.

2 Sıcaklık ayarı



i Isı ayarı (15) ütü tabanının (13) sıcaklığını ayarlar.

i Kıyafetin etiketindeki tavsiye edilen ütüleme ısısını kontrol edin.

1. Isı ayarını (15), ütü üzerindeki ısı endeksi (14) ile hizalayarak ilgili pozisyona getirin.

Sıcaklık ayarı Şunlar için uygundur:

• sentetikler

•• ipek – yün

••• pamuk

max keten

i-Temp Advanced* her tür kumaş.

AntiShine* koyu ve narin kumaşlar için ısı ayarı. Parlak iz oluşturma riskini azaltır.

* modele bağlı olarak.



"TempOK" göstergesi

i Ütü tabanı seçilen ısıya göre ısınırken veya soğurken ısı ayarının (15) içindeki "TempOK" lambaları yanıp sönecektir. Seçilen ısıya ulaşıldığında, lambaların yanıp sönmeyeceği duracaktır ve sürekli yanık kalacaktır.



"i-Temp Advanced" fonksiyonu

(Modele bağlı olarak)

Bu kompakt buhar jeneratörü benzersiz bir "i-Temp Advanced" fonksiyonuna sahiptir.

Eğer bu fonksiyon seçilirse ütülenebilen tüm kumaşlar için uygun olan bir ısı ve buhar kombinasyonu ayarlanır.

1 Su haznesinin doldurulması



! Ütünün fişini prizden çekin!

1. Dolum ağız kapağını (9) açın.

i Maksimum dolum için seviye işaretini aşacak şekilde asla doldurmayın (12).

2. Su giriş kapağını kapatınız.

Sadece temiz musluk suyu kullanın ve hiçbir şey ile karıştırmayın. Parfüm gibi başka sıvıların katılması (Bosch tarafından önerilmedikçe) cihaza hasar verecektir.

i Bahsi geçen ürünlerin kullanımından kaynaklanan her türlü hasar garantiyi geçersiz kılacaktır.

i Çamaşır kurutma makinesi, klima sistemleri veya benzeri sistemlerin oluşturduğu yoğunlaşma suyunu kullanmayın. Bu cihaz

i “i-Temp Advanced” fonksiyonu, kıyafetlerin seçilen uygunsuz bir ısı sebebiyle zarar görmesini önler.

i “i-Temp Advanced” fonksiyonu, ütülenemeyen kumaşlara uygulanmaz. Lütfen detaylar için kıyafet bakım etiketini kontrol ediniz ya da kıyafetin normalde görünmeyen tarafından ütümeyi deneyiniz.

“i-Temp Advanced” fonksiyonu seçiliyken, ısı seçiminin içerisindeki mavi lamba yanar.

“AntiShine” fonksiyonu



(Modele bağılı olarak)

Bu kompakt buhar jeneratörü benzersiz bir “AntiShine” fonksiyonuna sahiptir.

i Bu fonksiyon seçilirse, kıyafet üzerinde ütümeye bağlı parlak izlerin oluşma riski azalır.

“AntiShine” fonksiyonu seçiliyken, ısı seçiminin içerisindeki mavi lamba yanar.

i Ütüleme ipuçları:

- Kıyafetlerinizi, her zaman en düşük ısıda ütülenmesi gerekenlerden başlayarak bakım etiketlerine göre sınıflandırınız.
- Eğer kıyafetin ne tür bir malzemeden yapıldığından emin değilseniz, “i-Temp Advanced” fonksiyonunu seçiniz.
- Koyu veya ipek, yünlü veya sentetik kumaşlar gibi hassas kıyafetler üzerindeki parlak ütü izlerini önlemek için, “AntiShine” fonksiyonunu seçiniz.
- Yüksek bir ısıda ütümeye başlayıp sonrasında daha düşük bir ısı seçerseniz, ütü tabanının soğuması için bir süre geçmesi gerekebilir. Soğuma işlemini hızlandırmak için buhar düğmesine (6) veya buhar aktivasyon düğmesine basabilirsiniz (2*).

3 Buhar miktarının ayarlanması



Ütünüzde buhar ayarı seçme düğmesi (4) ve aşağıdaki tabloya göre buhar ayarını gösteren göstergelambaları (5) bulunmaktadır:

Buhar ayarı	eco	max	buhar kapalı
Göstergelambaları			
	Yeşil	Kırmızı	Kapalı

Buhar, tutamağı (1) kavrayarak, veya buhar aktivasyon düğmesine (2*) basarak oluşturulur.

i Eğer “eco” buhar modu seçilmişse, cihazın enerji tüketimi elektrik ve su tüketiminin azaltılması yoluyla düşecektir. Birçok kıyafet türü için iyi bir ütümeye sonucu elde edilebilir.

1. Buhar ayarı seçim düğmesine (4) basarak buhar ayarını değiştirebilirsiniz. Ütü aşağıdaki döngüde çalışmaktadır:

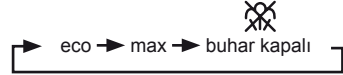

4 “SensorSteam” fonksiyonu



i “SensorSteam” fonksiyonu ütuden elinizi çektiğinizde ütüyü otomatik olarak kapatır, böylece güvenliği artırır ve enerji tasarrufu sağlar.

1. **İlk ısıtma süreci:** Cihazı fişe taktıktan sonra, bu fonksiyon ütü ayarlanan ısıya gelene kadar devre dışı olacaktır.
2. İlk ısınma süresi sonrasında ısı ayarı (15) içerisindeki “TempOK” lambaları yanıp sönmeyi keser ve “eco” ayarı otomatik olarak seçilir.
3. Ütünün tutma kolu (1) kavrandığında, “SensorSteam” göstergelambası (5) yanıp sönmeyi keser ve ütü açılır.
4. Ütünün tutma kolunu bıraktığınız anda, “SensorSteam” göstergelambası yanıp sönmeye başlar ve bu ütünün kendini kapatmak üzere olduğu anlamına gelir.

Kol tekrar tutulduğunda ütü otomatik olarak açılacak ve tekrar ısınmaya başlayacaktır. Ütü sekiz dakikadan daha uzun bir süre kullanılmadan bırakılırsa tutma kolu bir süre veya sürekli olarak tekrar tutulduğunda, **ilk ısıtma süresi yeniden başlayacaktır.**

5 Buharlı ütüleme



Buhar kontrolü ütüleme esnasında üretilen buharın miktarını ayarlamak için kullanılır ("Buhar miktarının ayarlanması" başlıklı bölüme bakın).

Buhar iki yolla üretilir:

A. Sürekli buhar üretimi:

1. Buhar kontrolünü "eco" veya "max" pozisyonuna getirin.
2. Tutamağı (1) kavrayın.

B. İstendiğinde buhar*:

(Yalnızca buhar aktivasyon düğmesine sahip modellerde).

1. Tutamağı (1) kavrayarak sürekli buhar üretimini iptal etmek için buhar kontrolünü pozisyonuna getirin. Söz konusu ayarda buhar, tutamağın altındaki buhar aktivasyon düğmesine (2*) manüel olarak basıldığında üretilir.
2. Buhar aktivasyon düğmesine (2*) basınız.

Pompa çalışırken su haznesinin arka tarafındaki ışıklar yanar.

Önemli:

- Buhar sadece ısı ayarı (15) "••" ve "max" arasındaki - buhar sembollerine getirildiğinde üretilir. Sıcaklığa bağlı olarak buhar akışı otomatik olarak düzenlenir.
- Isı ayarını yapın ve ardından buhar kontrolünü aşağıdaki tabloya göre ayarlayın. Buhar otomatik olarak üretilmeye başlayacaktır:
- İpucu:** Daha iyi ütüleme sonuçları için kıyafetin kuruması için son vuruşu buharsız olarak yapın.

6 Buharsız ütüleme



Bu fonksiyon, ütünün sadece kuru ütüleme için kullanılmasını sağlar.

1. Tutamağı (1) kavrayın ve buhar kontrolünü ayarına getirin.
2. Isı ayarı (15) ütü tabanının (13) sıcaklığını ayarlar. Ütü üzerindeki ısı endeksi (14) ile hizalayarak ilgili pozisyona getirin. Ütülenen malzeme tipi için uygun ısıyı seçin ("Sıcaklık ayarı" başlıklı bölüme bakın).
3. Ütüleme esnasında buhar aktivasyon düğmesine (2*) basmayın.

7 Sprey



İnatçı kırıksıklıkları gidermek için bunu kullanabilirsiniz.

İpucu: Sprey fonksiyonunu, leke oluşturabileceği için ipeklerde kullanmayın.

1. Ütülenen malzeme tipi için uygun ısıyı seçin ("Sıcaklık ayarı" başlıklı bölüme bakın).
2. Ütüleme sırasında spreyci düğmesine (7) bastığınızda kumaşın üzerine spreyci deliğinden (10) su fışkıracaktır.

8 Buhar püskürtme



İnatçı kırıksıklıkları gidermek veya keskin çizgi ya da pli oluşturmak için kullanılabilir.

1. Isı ayarını (15) "max" olarak ayarlayınız.
2. Tutamağın üzerindeki buhar püskürtme düğmesine (6) 5 saniyelik aralıklarla art arda basın.



Bu işlev, askıda duran kıyafetlerden, perdelerden, vs. çizgileri yok etmek için kullanılabilir.



Kıyafetlerinizi üzerinizdeyken ütülemeyin!



Buharı asla insanların veya hayvanların üzerine püskürtmeyin veya doğrultmayın!

1. Isı ayarını (15) "max" olarak ayarlayınız.
2. Ütülenecek giysiyi bir askıya asınız.
3. Ütüyü 10 cm mesafede dikey pozisyonda çalıştırınız ve en az 5 saniye aralıklarla buhar düğmesine (6) basınız.



Bu ütü çeşitleri, modele bağlı olarak, aşağıdaki "AntiCalc" kireç çözme özellikleri ile donatılmıştır.

A. "self-clean"

Su haznesi ile pompa arasındaki "self-clean" filtresi buhar üretim sistemini olumsuz etkileyen kireç oluşumunu engeller ve optimum buhar üretimini temin eder.

B. "anti-calc"

"anti-calc" kartuşu buharlı ütüleme esnasında üretilen kireç oluşumunu azaltmak ve ütünüzün kullanım ömrünü uzatmak üzere tasarlanmıştır. Ama yine de, "anti-calc" kartuşu zaman içinde doğal olarak oluşan kirecin tamamını yok edemez.

C. "Calc'nClean"



"Calc'nClean" (Kireç temizleme) fonksiyonu buhar haznesindeki kalıntıları gidermeye yardımcı olur. Bölgenizdeki su çok sertse, bu fonksiyonu yaklaşık olarak 2 haftada bir kullanın.

Aşağıda tanımlanan işlemleri yapın:

1. Ütüyü prizden çıkarınız ve su haznesini (11) su ile doldurunuz.
2. Sıcaklık seçme düğmesini (15) "max" konumuna getiriniz ve ütüyü fişe takınız.
3. Gereken ısınma süresi sonrasında ısı ayarı (15) içerisindeki "TempOK" lambaları yanıp sönmeyi keser. Sonrasında, ütüyü fişten çekiniz (**çok önemli!**).
3. Ütüyü bir lavabo üzerinde tutunuz. Haznenin su kapasitesinin yaklaşık üçte biri buharlaşana

kadar "Calc'nClean" düğmesine (16) basınız ve ütüyü çalkalayınız. Kaynayan su ve buhar, orada olabilecek tartar ve tortuları taşıyarak dışarı çıkaracaktır.

4. "Calc'nClean" düğmesini bırakınız ve ütüyü birkaç saniye hafifçe sallayınız.
5. 3 ve 4. adımları hazne boşalana kadar üç kere tekrar ediniz. Kalan su buharlaşana kadar ütüyü fişe takınız ve tekrar ısıtınız.
5. Valfi temizlemek için "Calc'nClean" tuşuna birkaç kez daha basınız.
6. Ütüyü fişten çekiniz ve tabanını (13) soğumaya bırakınız. Ütü tabanını nemli bir pamuklu bezle temizleyiniz.

D. Kireç çözücü sıvılı "Calc'nClean"



Derinlemesine kireç temizliği için, Bosch tarafından özel geliştirilen bir kireç çözücü sıvı (19*) kullanmanız önerilir.

Bu işlem 3 ayda bir yapılmalıdır.

- Su haznesini (11) bir ölçek (25 ml) kireç çözücü sıvı karıştırılmış musluk suyu ile doldurunuz.
- Sonrasında, yukarıda "Calc'nClean" bölümünde tanımlanan prosedürü izleyiniz (2 ile 7 arasındaki adımlar)



Kireç çözücü sıvı satış sonrası servisimizden veya uzman satış mağazalarından temin edilebilir:

Malzeme numarası
(müşteri hizmetleri)

311144

Ürün sipariş numarası

TDZ1101





Eğer ısı ayarı (15) çok düşüğe ayarlanmışsa ("••" altında), ütü tabanından (13) su damlamasını engellemek için buhar otomatik olarak kesilir.



(Modele bağlı olarak)

“TextileProtect” ütü tabanı kılıfı (20*) hassas kıyafetlerin en yüksek ısıda zarar görmeden buharlı ütülenmesi için kullanılır.

 Koruyucunun kullanılması ile koyu renkli kumaşlarda parlamayı önlemek için kullanılan bez gerekliliği de ortadan kalkar.

 Uygun olup olmadığını görmek için ütümeye başlamadan önce giysinin iç tarafında küçük bir bölgede denenmelidir.

1. Kumaş koruyucuyu ütüye takmak için ütünün uç kısmını kumaş koruyucunun arka kısmına hafifçe oturtun ve klik sesi duyulana kadar koruyucunun arka kısmını yukarıya doğru bastırın.
2. Kumaş koruyucuyu çıkartmak için arka kısımdaki klipsi aşağıya doğru çekin ve ütüyü çıkartın.

Kumaş koruyucu ek taban bayilerden veya müşteri hizmetlerinden satın alınabilir.

Malzeme numarası
(müşteri hizmetleri)

575494

Ürün sipariş numarası

TDZ1550



(Modele bağlı olarak)

 “StoreProtect” aksesuar (21*) sıcak ütü tabanı ile dahi ütünün hızlı ve güvenli bir şekilde saklanması sağlar.

 Koruyucuyu ütümeye sırasında veya ütü elektrikle bağlıyken kullanmayınız!

1. Ütüyü prizden çıkarınız, su haznesini boşaltınız ve ütüyü koruyucu kapağının içerisine koyunuz.

 Koruyucu kapağa ütü takılıyken dokunmayınız, sıcak olabilir.

Ütüyü, ütü tabanı hala sıcakken lastik altlıklar olmadan koruyucu üzerinde bırakmayınız.

1. Koruyucu yatay ve sabit bir yüzey üzerinde veya dikey pozisyonda iki civata aracılığıyla bir duvara sabitlenmiş şekilde kullanılabilir (biri uçta diğeri arkada).

 Güç kablosu ütünün arka kısmına gevşek bir şekilde sarılabilir.

2. Koruyucu kapağı ütüye takmak için ütünün uç kısmını koruyucunun **ön lastik ucuna** yerleştiriniz ve klik sesi duyulana kadar ütünün arka kısmını bastırınız.
3. Koruyucu kapağı çıkarmak için, arkadaki klipsi aşağı çekiniz ve ütüyü çıkarınız.

 Aksesuar müşteri servisinden veya özel mağazalardan satın alınabilir:

Malzeme numarası
(müşteri hizmetleri)

575960

Ürün sipariş numarası



TDZ1750



1. Ütünün fişini prizden çekiniz.
 2. Dolu ağız kapağını açın (9).
 3. Ütüyü, ucu aşağıya bakacak şekilde tutun ve su haznesi (11) boşalana kadar hafifçe sallayın.
 4. Su giriş kapağını kapatınız.
 5. Ütüyü, soğuması için dik konumda bir kenara koyun.
 6. Ütüyü saklamadan önce elektrik kablosunu (18) ütünün arka kısmına gevşek olarak sarın.
 7. Isı ayarını (15) “●” olarak ayarlayınız.
-  Ütüyü dik pozisyonda saklayın.



 **Dikkat! Yanma tehlikesi!**
Ütü üzerinde herhangi bir temizlik veya bakım işleminden önce her zaman cihazın fişini prizden çekin.

1. Eğer ütü hafif kirlenmişse, fişini çekin ve ütü tabanının (13) soğumasını bekleyin. Muhafazayı ve ütü tabanını sadece nemli bezle silin.
-  Ütü tabanındaki çok yüksek ısıdan dolayı sentetik kumaş erirse, buharı kapatın ve artıkları kalın katlanmış kuru pamuklu bez ile silin.
-  Ütü tabanını pürüzsüz tutmak için metal objelerle sert bir şekilde temas ettirmeyin. Ütü tabanı için asla bulaşık süngeri veya kimyasallar kullanmayın.
-  Haznenin (11) kirecini asla deterjanla veya çözütilerle gidermeye çalışmayın: aksi halde buharlama esnasında ütü su damlatacaktır.

Enerji tüketimi açısından verimli kullanımına ilişkin bilgiler



- i** Ütüler en çok buhar üretirken enerji harcar. Harcanan enerjiyi en aza indirmek için aşağıdaki önerilere uyun:
1. En düşük ısı gerektiren kumaşlarla ütüye başlayın. Kıyafetin etiketindeki tavsiye edilen ütüleme ısısını kontrol edin.
 2. Buharı, bu kılavuздaki talimatlara uyararak seçilmiş olan ütüleme ısısına göre ayarlayın. "eco" buhar ayarında ütü yapın ("Buhar miktarının ayarlanması" başlıklı bölüme bakın).
 3. Kumaşları hala nemliken ütülemeye çalışın ve buhar ayarını düşürün. Buhar, ütüden ziyade kumaşlar tarafından oluşturulacaktır. Kumaşları ütülemeden önce kurutma makinesinde kurutacaksanız, kurutma makinesini "Buharsız ütüleme" programına getirin.
 4. Eğer kumaşlar yeterince nemliyse, buharı \otimes ayarına getirin ("buharsız ütüleme" başlıklı bölüme bakın).

Cihazın Atılması



Bu konu hakkında satıcınızdan veya ilgili şehir belediyesindeki görevlilerden yardım alabilirsiniz.



Bu cihaz, ömrünü doldurmuş elektrikli ve elektronik cihazlar ile ilgili Avrupa yönetmeliği 2012/19/AB'ye uygun şekilde işaretleştir.

Bu yönetmelik, eski cihazların geri alımı ve değerlendirilmesi ile ilgili AB-çapındaki uygulamaların çerçevesini belirtmektedir.

Küçük arızaların giderilmesi

Problem	Olası nedeni	Çözüm
Ütü ısınmıyor.	1. Isı ayarı (15) minimumda. 2. Elektrik beslemesi yok. 3. "SensorSteam" sistemi devre dışı bırakılmış. Ütü stand-by ayarında.	1. Daha yüksek pozisyona getirin. 2. Başka bir cihazla deneyin veya ütünün fişini farklı bir prize takın. 3. Yeniden çalıştırmak için ütünün tutamağını (1) kavrayın.
"SensorSteam" göstergelambası (3) yanıp sönlüyor.	• "SensorSteam" sistemi devre dışı bırakılmış. Ütü stand-by ayarında.	• Yeniden çalıştırmak için ütünün tutamağını (1) kavrayın.
Isı ayarının (15) içerisindeki lambalar yanıp söner.	• Ütü tabanı seçilen ısıya ısınmıyor veya soğuyor.	• Bu normaldir ve seçilen ısıya ulaşıldığında lambaların yanıp sönmeyecektir. Isı seçimi yüksek bir ayardan düşük bir ayara ile değiştirildiğinde gereken zaman daha uzundur. Soğuma işlemini hızlandırmak için buhar püskürtme düğmesine (6*) basabilirsiniz.
Kumaşlar takılmaya eğilimli.	• Isı çok yüksek.	• Isı ayarını (15) düşürün ve ütü soğuyana kadar bekleyin.

Problem	Olası nedeni	Çözüm
Ütü tabanından buharla birlikte su damlıyor.	<ol style="list-style-type: none"> 1. Isı ayarı (15) çok düşük. 2. Buhar püskürtme düğmesine (6), her basış arasında 5 saniye beklemeksizin art arda bastınız. 3. Damıtılmış su kullanıldı ("Su haznesinin doldurulması" başlıklı bölüme bakın) ve hazneye kokulu su gibi başka bir ürün katıldı. 	<ol style="list-style-type: none"> 1. Isı ayarı (15) daha yüksek bir ayara getiriniz ("●●" ile "max" arasında) ve ısı ayarı içerisindeki "TempOK" lambaları yanıp sönmeyi kesene ve sürekli yanana kadar bekleyiniz. 2. Buhar düğmesi jetine her basışta 5 saniye bekleyin. 3. "Su haznesinin doldurulması" başlıklı bölümde anlatıldığı şekliyle damıtılmış su ile musluk suyunu karıştırın ve su haznesine (Bosch tarafından önerilmedikçe) asla başka bir ürün eklemeyin.
Yatay pozisyonda buhar çıkmıyor.	<ol style="list-style-type: none"> 1. Buhar kontrolü "☒" pozisyonuna ayarlanmış. 2. Haznede (11) su yok. 3. Isı çok düşük. Damlama emniyeti devrede. 	<ol style="list-style-type: none"> 1. Buhar kontrolünü "eco" veya "max" pozisyonuna getirin. 2. Hazneyi (11) doldurun. 3. Eğer kumaş için uygunsa daha yüksek bir ısıya ayarlayın.
Aşırı damlama veya buhar.	<ul style="list-style-type: none"> • Calc'nClean sisteminin doğru kapanmaması. 	<ul style="list-style-type: none"> • "Calc'nClean" düğmesine (16) birkaç kez daha basınız.
Pompa çalışmaz.	<ul style="list-style-type: none"> • Ütü yatay pozisyonda değildir. 	<ul style="list-style-type: none"> • Ütüyü yatay pozisyonda kullanınız.
Sprey çalışmıyor.	<ol style="list-style-type: none"> 1. Haznede (11) su yok. 2. Mekanizma engellenmiş. 	<ol style="list-style-type: none"> 1. Hazneyi (11) doldurun. 2. Teknik Servis ile irtibata geçin.
Ütü ilk kez bağlandığında duman çıkıyor.	<ul style="list-style-type: none"> • Bazı dahili parçalar yağlanmış. 	<ul style="list-style-type: none"> • Bu durum normaldir ve birkaç dakika içinde kesilecektir.
Ütü tabanındaki deliklerden artıklar düşüyor	<ul style="list-style-type: none"> • Buhar haznesinden kireç parçaları dökülüyor. 	<ul style="list-style-type: none"> • Temizleme döngüsünü gerçekleştirin ("Calc'nClean" başlıklı bölüme bakın).
Cihazdan pompalama sesi geliyor	<ul style="list-style-type: none"> • Su, buhar haznesine pompalanıyor 	<ul style="list-style-type: none"> • Bu normaldir.

Eğer yukarıdaki bilgiler sorunu çözmezse, yetkilibir teknik servis merkezini arayın.

Bu kılavuzu ülkenizin Bosch ana sayfalarından indirebilirsiniz.

Dziękujemy za zakup kompaktowego generatora pary DI90 firmy Bosch.

To żelazko jest kompaktowym generatorem pary. Woda pod ciśnieniem jest pompowana do komory parowej przy użyciu specjalnej pompy. Ilość pary potrzebna do prasowania jest większa niż w zwyczajnych żelazkach. Dzięki temu wydzielanie pary jest o wiele bardziej wydajne. Ogólnie zalecane jest użycie ustawienia "eco".

Należy dokładnie przeczytać instrukcję obsługi urządzenia i przechowywać ją w bezpiecznym miejscu, aby móc z niej skorzystać w razie potrzeby.

Pozostaw instrukcję otwartą na tej pierwszej stronie, gdyż znajdują się na niej informacje, które pomagają w zrozumieniu działania urządzenia.

Urządzenie spełnia międzynarodowe normy bezpieczeństwa.

Niniejsze urządzenie zostało zaprojektowane wyłącznie do użytku domowego, w związku z czym wykluczone jest przemysłowe jego wykorzystanie.

Używaj tego urządzenia wyłącznie do celów, do jakich jest przeznaczone, to jest do prasowania. Jakikolwiek inne użycie uznawane jest za nieprawidłowe, i w związku z tym za niebezpieczne. Producent nie ponosi odpowiedzialności za szkody powstałe na skutek nieodpowiedniego lub nieprawidłowego użycia.

Ogólne instrukcje dotyczące bezpieczeństwa

- Nie pozostawiaj żelazka bez nadzoru podczas gdy jest ona podłączona do sieci.
- Przed napełnieniem urządzenia wodą oraz przed wylaniem wody po użyciu należy wyjąć wtyczkę z gniazdka.
- Urządzenie należy ustawić i użytkować na stabilnej powierzchni.
- Jeśli stoi ono na podpórce, powinna ona również stać na stabilnej powierzchni.
- Nie używaj żelazka jeśli upadło, ma widoczne oznaki uszkodzeń lub jeśli przecieka. W takim wypadku przed ponownym użyciem powinno zostać poddane kontroli w autoryzowanym serwisie technicznym.
- Aby uniknąć niebezpiecznych sytuacji, wszelkie wymagane prace i naprawy urządzenia np. wymiana uszkodzonego przewodu zasilającego, muszą być wykonane przez wykwalifikowanego pracownika Autoryzowanego centrum serwisowego.
- Urządzenie może być użytkowane przez dzieci w wieku od 8 lat oraz przez osoby o ograniczonych zdolnościach fizycznych, sensorycznych oraz umysłowych lub nie posiadające odpowiedniej wiedzy i doświadczenia, jeśli będą nadzorowane lub jeśli zostały wcześniej odpowiednio poinstruowane na temat sposobu korzystania z urządzenia w bezpieczny sposób i zrozumiały ryzyko z tym związane. Nie należy pozwolić dzieciom na zabawę urządzeniem. Czyszczenie i konserwacja realizowane przez użytkownika nie powinny być wykonywane przez dzieci bez zapewnienia odpowiedniego nadzoru.
- Pamiętaj, aby w fazie rozgrzewania lub stygnięcia, żelazko i przewód zasilający znajdowały się poza zasięgiem dzieci w wieku poniżej 8 lat.
-  **UWAGA.** Gorąca powierzchnia. Powierzchnia może się nagrzewać podczas korzystania z urządzenia.

Ważne uwagi:

- Podczas pracy, urządzenie rozgrzewa się do wysokich temperatur i wytwarza parę, co w przypadku nieprawidłowego użycia może być przyczyną poparzeń.
 - Nie dotykać stopy żelazka! Trzymać żelazko za uchwyt.
 - Nie pozostawiać przewodu zasilającego zwisającego ze stołu lub deski do prasowania, aby uniknąć upadku urządzenia.
 - Nie prasować ubrań znajdujących się na ciele!
 - Nigdy nie kierować strumienia pary na osoby lub zwierzęta!
- Nie dopuszczać do kontaktu przewodu zasilającego z ostrymi krawędziami lub z rozgrzaną stopą żelazka.
- Nigdy nie pozostawiać żelazka w położeniu poziomym, jeśli stopa jest rozgrzana. Umieścić żelazko na podstawie.
- Nie dotykać włączonego urządzenia mokrymi rękami.
- Przed podłączeniem urządzenia do sieci elektrycznej, upewnij się, że napięcie sieci odpowiada napięciu wskazanemu na tabliczce znamionowej.
- Urządzenie powinno zostać podłączone do gniazdka z uziemieniem. Jeśli używasz przedłużacza, upewnij się, że dysponujesz gniazdkiem dwubiegunowym 16 A z uziemieniem.
- W wypadku przepalenia bezpiecznika, urządzenia nie można uruchomić. Aby móc ponownie użyć żelazka, odnieś je do autoryzowanego Serwisu Technicznego.
- Aby tego uniknąć, w niesprzyjających warunkach zasilania elektrycznego, mogą wystąpić takie zjawiska jak przejściowe spadki napięcia lub wahania napięcia, zatem zaleca się, aby żelazko podłączone było do sieci elektrycznej o maksymalnej impedancji wynoszącej 0.27 Ω . W razie potrzeby, użytkownik może zapytać dostawcę energii o impedancję systemu w punkcie zasilania.
- W szczególnych warunkach otoczenia mogą wystąpić niewielkie zaburzenia w działaniu.
- Nie podstawiaj urządzenia pod kran, aby napełnić zbiornik wodą.
- Po każdym użyciu lub w przypadku podejrzenia usterki należy natychmiast odłączyć urządzenie od zasilania.
- Nie odłączaj urządzenia z sieci pociągając za kabel.
- Nie zanurzaj żelazka lub generatora pary w wodzie ani żadnym innym płynie.
- Nie pozostawiaj urządzenia w miejscu wystawionym na działanie czynników atmosferycznych (deszcz, słońce, szron, itp.)
- Podczas uwalniania pary, żelazko wydaje odgłos pompowania. Jest to normalne zjawisko, które wskazuje na to, że woda jest pompowana do komory pary.

Opis

1. Uchwyt z czujnikiem dotyku
2. Przycisk aktywacji pary*
3. Wskaźnik zaawansowanej aktywnej regulacji "SensorSteam". (jasne światło)
4. Przycisk wyboru ustawień pary (SET)
5. Wskaźniki ustawiania pary
zielona = eco
czerwona = max
6. Przycisk wyrzutu pary
7. Przycisk rozpylania
8. Otwór na wodę
9. Wieko zbiornika na wodę
10. Wylot rozpylacza
11. Zbiornik na wodę
12. Wskaźnik poziomu maksymalnego napełnienia
13. Stopa żelazka
14. Indeks temperatury
15. Regulator temperatury ze wskaźnikiem "TempOK"
16. Przycisk "Calc'nClean"
17. Wskaźniki "Pompa włączona"
18. Przewód zasilający
19. Płyn odkamieniający*
20. Ostona na stopę żelazka "TextileProtect"*
21. Akcesorium "StoreProtect"*

* **W zależności od modelu**

Przed pierwszym użyciem żelazka



Usunąć wszystkie naklejki i nakładki ochronne ze stopy żelazka (13).

Wszystkie czynności są dokładnie opisane w odpowiednich rozdziałach instrukcji obsługi.

1. Gdy żelazko jest niepodłączone do prądu, napełnić zbiornik (11) żelazka bieżącą wodą i ustawić regulator temperatury (15) w pozycji "max".

2. Podłączyć urządzenie do sieci.

Gdy stopa żelazka nagrzewa się lub schładza do wybranej temperatury, lampki wbudowane w pokrętko wyboru temperatury migają. Po osiągnięciu wybranej temperatury lampki przestają migać i świecą światłem ciągłym.

3. Następnie włącza się zielona lampka (5). Przytrzymać uchwyt (1) i ustawić regulator pary w pozycji "max".

4. Trzymając żelazko w pozycji poziomej, kilkakrotnie nacisnąć przycisk wyrzutu pary (6). Ze stopy żelazka (13) zostaną usunięte wszelkie osady.

Przy pierwszym wykorzystaniu funkcji pary, nie kierować strumienia bezpośrednio na ubranie, gdyż w dozowniku pary mogą znajdować się zanieczyszczenia.

W razie potrzeby należy delikatnie wyczyścić stopę żelazka (13) suchą bawełnianą szmatką.

Przy pierwszym włączeniu, z nowego żelazka może wydzielić się nieprzyjemny zapach, odrobinę dymu i drobnych cząstek, ale potrwa to tylko kilka minut.

1 Napełnianie zbiornika na wodę



Należy wyłączyć żelazko z sieci!

1. Otworzyć wieko zbiornika na wodę (9).

Nigdy nie napełniać zbiornika powyżej wskaźnika maksymalnego napełnienia (12).

2. Zamknąć pokrywę otworu na wodę.

Stosować tylko czystą wodę z kranu, bez żadnych domieszek. Dodawanie innych płynów (z wyjątkiem zalecanych przez firmę Bosch) - na przykład perfum - spowoduje uszkodzenie urządzenia.

Wszelkie uszkodzenia spowodowane użyciem jednego z wyżej wymienionych produktów unieważniają gwarancję.

Nie stosować wody otrzymanej w wyniku kondensacji w suszarkach bębnowych, systemach klimatyzacyjnych lub podobnych urządzeniach. To urządzenie jest przystosowane do wykorzystywania zwykłej wody z kranu.

Aby wydłużyć czas optymalnego działania funkcji pary, zaleca się stosowanie mieszanki wody z kranu z wodą i destylowaną w proporcji 1:1. Jeżeli dostępna w okolicy woda jest bardzo twarda, należy ją zmieszać z wodą destylowaną w proporcji 1:2.

Stopień twardości wody można sprawdzić u dostawcy wody.

2 Ustawianie temperatury



Regulator temperatury (15) ustawia temperaturę stopy żelazka (13).

Sprawdzić na metce ubrania zalecaną temperaturę prasowania.

1. Ustawić regulator temperatury (15) w odpowiedniej pozycji względem indeksu temperatury (14) na żelazku.

Ustawienie temperatury	Odpowiednia dla:
•	syntetyczne
••	jedwab - wełna
•••	bawełna
max	len
i-Temp Advanced*	każdego rodzaju tkanin.
AntiShine*	tkanin ciemnych i delikatnych. Zmniejsza ryzyko wystąpienia błyszczących śladów.

* W zależności od modelu.

Wskaźnik "TempOK"



Gdy stopa żelazka nagrzewa się lub schładza do wybranej temperatury, miga wskaźnik "TempOK" wbudowany w regulator temperatury (15). Po osiągnięciu wybranej temperatury, wskaźnik przestaje migać i świeci w sposób ciągły.

Funkcja "i-Temp Advanced"





i-Temp Advanced

(Zależnie od modelu)

Ten kompaktowy generator pary posiada wyjątkową funkcję "i-Temp Advanced".

W przypadku wybrania tej funkcji, ustawiana jest temperatura i ilość pary odpowiednie do prasowania tkanin dowolnego rodzaju.

 Funkcja "i-Temp Advanced" zapobiega uszkodzeniu ubrania spowodowanego wyborem niewłaściwej temperatury.

 Funkcja "i-Temp Advanced" **nie ma zastosowania do tkanin, których nie można prasować**. Prosimy sprawdzić szczegółowe zalecenia dotyczące prasowania na metce przy ubraniu lub wypróbować żelazko na części odzieży niewidocznej podczas noszenia.

Gdy wybrana jest funkcja "i-Temp Advanced", wewnątrz pokrętki wyboru temperatury zapala się niebieska lampka.

Funkcja "AntiShine"



AntiShine

(Zależnie od modelu)

Ten kompaktowy generator pary posiada wyjątkową funkcję "AntiShine".

 Po włączeniu tej funkcji ryzyko wystąpienia błyszczących śladów na prasowanej odzieży jest mniejsze.

Gdy wybrana jest funkcja "AntiShine" wewnątrz pokrętki wyboru temperatury zapala się niebieska lampka.

Wskazówki dotyczące prasowania:

- Posortować ubrania według wskazówek na metkach, a prasowanie zaczynać zawsze od ubrań, które wymagają najniższej temperatury prasowania.
- Jeżeli nie ma pewności co do rodzaju materiału, z którego wykonane jest ubranie, należy wybrać funkcję "i-Temp Advanced".
- Aby zapobiec pojawianiu się błyszczących śladów na ciemnych lub delikatnych ubraniach z jedwabiu, wełny lub materiałów syntetycznych należy wybrać funkcję "AntiShine".
- W przypadku rozpoczęcia prasowania z wysoką temperaturą, a następnie wybrania niższej temperatury, schłodzenie żelazka może potrwać kilka chwil. Aby przyspieszyć schładzanie, można nacisnąć przycisk wyrzutu pary (6) lub przycisk aktywacji pary (2*)

3

Ustawianie ilości pary



 Żelazko jest wyposażone w przycisk wyboru ustawień pary (4) oraz wskaźniki (5) pokazujące ustawienie pary, zgodnie z tabelą poniżej:

Ustawienie pary	eco (eko)	max (maks.)	 steam off (para wyłączona)
Wskaźniki	 Zielony	 Czerwony	 Wyłączony

Parę można wytwarzać przez przytrzymanie uchwytu (1), lub naciśnięcie przycisku aktywacji pary (2*).

 Jeżeli jest wybrany tryb pary "eco", zużycie energii przez urządzenie jest zmniejszone na skutek mniejszego poboru energii i wody. Dobre efekty prasowania można uzyskać w przypadku większości ubrań.

1. Ustawienia pary można zmieniać, naciskając przycisk wyboru ustawień pary (4). Żelazko działa w następującym cyklu:

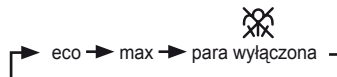

4

Funkcja "SensorSteam"



SensorSteam

 Funkcja "SensorSteam" powoduje wyłączenie żelazka, gdy jego uchwyt jest zwolniony, zwiększając w ten sposób bezpieczeństwo i oszczędność energii.

1. **Etap wstępnego nagrzewania:** Po podłączeniu urządzenia do gniazdka, funkcja ta nie będzie aktywna do momentu, aż żelazko nagrzeje się do wybranej temperatury.
2. Po etapie wstępnego nagrzewania, wskaźnik "TempOK" wbudowany w regulator temperatury (15) przestaje migać i automatycznie włącza się tryb "eco".
3. Gdy użytkownik weźmie uchwyt (1) żelazka do ręki, wskaźnik "SensorSteam" (5) przestaje migać i żelazko włącza się.
4. Natychmiast po zwolnieniu uchwytu żelazka, lampka kontrolna funkcji "SensorSteam"

zacznie migać, sygnalizując, że za chwilę żelazko zostanie automatycznie wyłączone.

- Po ponownym chwyceniu uchwytu, żelazko włączy się automatycznie i zacznie się znowu nagrzewać.

W przypadku pozostawienia żelazka na dłużej niż osiem minut, **wstępne nagrzewanie zostanie wznowione**, gdy tylko użytkownik ponownie weźmie uchwyt do ręki na chwilę lub na dłużej.

5 Prasowanie przy użyciu pary



Regulator pary służy do ustawienia ilości pary wytwarzanej podczas prasowania (patrz: część "Ustawianie ilości pary").

Para może być wytwarzana na dwa sposoby:

A. Ciągłe wytwarzanie pary:

- Ustawić regulator pary w pozycji "eco" lub "max".
- Przytrzymać uchwyt (1).

B. Wytwarzanie pary na żądanie*:

(tylko w modelach wyposażonych w przycisk aktywacji pary).

- Ustawić regulator pary w pozycji , aby wyłączyć ciągłe wytwarzanie pary przy trzymaniu uchwytu (1). W tym ustawieniu para może być wytwarzana tylko ręcznie, przez naciśnięcie przycisku aktywacji pary (2*) znajdującego się pod uchwyciem.
- Naciśnij przycisk aktywacji pary.

Naciśnięcie przycisku aktywacji pary (2)*. Podczas pracy pompy, świecą się lampki w tylnej części zbiornika na wodę.

Ważne:

Para może być wytwarzana tylko wtedy, gdy regulator temperatury (15) jest ustawiony na symbolu pary - między "••" i "max". Strumień pary jest regulowany automatycznie, w zależności od temperatury.

Wskazówka: w celu uzyskania lepszych wyników prasowania, ostatnie ruchy żelazkiem przy prasowaniu należy wykonać bez pary, aby umożliwić wysuszenie odzieży.

6 Prasowanie bez użycia pary



Umożliwia prasowanie na sucho.

- Przytrzymać uchwyt (1) i ustawić regulator pary na .

- Sterowanie temperaturą (15) dostosowuje temperaturę stopy żelazka (13). Ustawić temperaturę do odpowiedniej pozycji względem indeksu temperatury (14) na żelazku. Wybrać temperaturę odpowiednią do rodzaju prasowanej tkaniny (patrz: część "Ustawianie temperatury").
- Podczas prasowania nie naciskać przycisku aktywacji pary (2*).

7 Rozpylanie



Może być używane do usuwania uporczywych zagnieceń.

Nie stosować funkcji rozpylania przy prasowaniu jedwabiu, gdyż mogą pojawić się plamy.

- Wybrać temperaturę odpowiednią do rodzaju prasowanej tkaniny (patrz: część "Ustawianie temperatury").
- Podczas prasowania nacisnąć przycisk rozpylania (7), wówczas z wylotu rozpylacza (10) zostanie rozpylona woda na ubranie.

8 Wyrzut pary



Może być używany do usuwania uporczywych zagnieceń lub do rozprasowania grubych fałd lub plis.

- Ustawić regulator temperatury (15) w pozycji "max".
 - Kilukrotnie nacisnąć przycisk wyrzutu pary (6) znajdujący się na uchwycie, w pięciosekundowych odstępach czasu między naciśnięciami.

9 Pionowe wydzielanie pary



Można stosować do usuwania zagnieceń z wiszących ubrań, zasłon itp.

Nie prasować ubrań znajdujących się na cieple!

Nigdy nie kierować strumienia pary na inne osoby lub zwierzęta!

- Ustawić regulator temperatury (15) w pozycji "max".

2. Odzież przeznaczoną do prasowania powiesić na wieszaku.
3. Przesuwać żelazko pionowo w odległości 10 cm od tkaniny i kilkakrotnie, w przynajmniej 5-sekundowych odstępach, nacisnąć przycisk wyrzutu pary (6).

10

System wielokrotnego odkamieniania



AntiCalc

W zależności od modelu tego rodzaju żelazka są wyposażone w następujące elementy służące do odkamieniania "AntiCalc".

A. "self-clean"

Filtr samoczyszczący "self-clean", znajdujący się między zbiornikiem na wodę i pompą, zabezpiecza przed kamieniem, usprawniając działanie układu wytwarzania pary i zapewniając optymalną produkcję pary.

B. "anti-calc"

Wkład "anti-calc" ma za zadanie redukcję ilości kamienia tworzącego się podczas prasowania z użyciem pary, co wydłuża okres użytkowania żelazka. Jednakże wkład "anti-calc" nie usunie całego kamienia, który powstaje z czasem w sposób naturalny.

C. "Calc'nClean"

 Funkcja "Calc'nClean" pomaga w usuwaniu drobinek kamienia z komory parowej. Jeżeli dostępna w okolicy woda jest bardzo twarda, należy używać tej funkcji raz na około dwa tygodnie.

Stosować się do niżej opisanej procedury:

1. Wyłączyć żelazko z kontaktu i napełnić zbiornik (11) wodą.
2. Ustawić pokrętkę wyboru temperatury (15) w pozycji "max" i włączyć żelazko do kontaktu.

 Po upływie czasu potrzebnego do rozgrzania żelazka, wskaźnik "TempOK" wbudowany w regulator temperatury (15) przestaje migać. Gdy to nastąpi, wyłączyć żelazko z kontaktu (**bardzo ważne!**).

3. Przytrzymać żelazko nad zlewem. Nacisnąć przycisk "Calc'nClean" (16) i potrząsać żelazkiem, dopóki nie wyparuje ze zbiornika około jednej trzeciej zawartości wody. Wrząca woda i para będą wydobywały się na zewnątrz, wypłukując kamień lub inne znajdujące się wewnątrz osady.
4. Zwolnij przycisk "Calc'nClean", delikatnie potrząsając żelazkiem przez kilka sekund.

5. Powtórz kroki 3 i 4 trzykrotnie, aż do całkowitego opróżnienia zbiornika. Następnie podłącz żelazko i rozgrzej je ponownie, aż wyparuje z niego reszta wody.

 Nacisnąć przycisk "Calc'nClean" jeszcze kilka razy, aby oczyścić zawór.

6. Wyłącz żelazko z kontaktu i odczekaj na ostygnięcie stopy żelazka. Wyczyść stopę żelazka wyłącznie przy użyciu wilgotnej szmatki.

D. "Calc'nClean" z płynem odkamieniającym

 Dla gruntownego odkamieniania zaleca się użycie specjalnie opracowanego przez firmę Bosch płynu odkamieniającego (19*).

Czynność tę należy wykonywać co trzy miesiące.

- Napełnij zbiornik (11) wodą z kranu zmieszaną z jedną miarką (25 ml) płynu odkamieniającego.
- Następnie postępuj zgodnie z procedurą opisaną powyżej w części "Calc'nClean" (kroki 2 do 6)

 Płyn odkamieniający jest do nabycia w Dziale Obsługi Posprzedażnej oraz w sklepach specjalistycznych.

Kod akcesorium
(Dział Obsługi
Posprzedażnej)

311144

Nazwa akcesorium
(sklepy
specjalistyczne)

TDZ1101

11

System zapobiegający kapaniu



DripStop

 Jeżeli regulator temperatury (15) jest ustawiony za nisko (poniżej "••"), para wyłącza się automatycznie, w celu uniknięcia wyciekania wody z żelazka (13).

12

Stopa ochronna do tkanin



TextileProtect

(w zależności od modelu)

Oslonę na stopę żelazka "TextileProtect" (20*) stosuje się do prasowania parowego z maksymalną temperaturą delikatnej odzieży, podatnej na uszkodzenia.

 Zastosowanie nakładki usuwa jednocześnie konieczność prasowania przez warstwę materiału zabezpieczającego ciemne tkaniny przed wybłyszczeniem.

Zaleca się rozpoczęcie prasowania od niewielkiego fragmentu po wewnętrznej stronie garderoby, w celu sprawdzenia, czy nakładka odpowiednio spełnia swoje zadanie.

Aby zamocować nakładkę na żelazko należy umieścić czubek żelazka w końcówce nakładki i nacisnąć jej tylną część, popychając do góry, aż da się słyszeć kliknięcie.

Ochroniacz można nabyć w punkcie serwisu lub sklepach specjalistycznych.

Kod akcesorium (Dział obsługi posprzedażnej)	Nazwa akcesorium (sklepy specjalistyczne)
575494	TDZ1550



13 Akcesorium "StoreProtect"



(Zależnie od modelu)

 **Akcesorium "StoreProtect" (21*) umożliwia natychmiastowe, bezpieczne schowanie żelazka, nawet jeśli stopa jest rozgrzana.**

 **Nie należy stosować zabezpieczenia podczas prasowania oraz gdy żelazko jest podłączone do gniazdka!**

1. Wyłączyć żelazko z kontaktu, opróżnić zbiornik na wodę i założyć podkładkę zabezpieczającą na żelazko.
-  Nie dotykać podkładki zabezpieczającej gdy żelazko jest założone, ponieważ mogła się ona nagrzać.
Nigdy nie zostawiać żelazka na podkładce poza jej gumowymi nakładkami, gdy stopa żelazka jest nadal gorąca.
-  Zabezpieczenie można stosować na poziomej i równej powierzchni lub w położeniu pionowym, zamocowane do ściany za pomocą dwóch śrub (jedna na górze i druga na dole zabezpieczenia).
-  Przewód zasilania może być luźno zawinięty wokół podstawy żelazka.
2. Aby założyć podkładkę zabezpieczającą na żelazko, należy umieścić czubek żelazka pod gumową osłonką z przodu podkładki i popychać tylną część żelazka do momentu, gdy rozlegnie się kliknięcie.
3. Aby zdjąć podkładkę zabezpieczającą, należy popchnąć w dół znajdujący się z tyłu zacisk i wysunąć żelazko.

 Akcesorium można zakupić za pośrednictwem działu obsługi klientów lub w sklepach specjalistycznych:

Kod akcesorium (Dział obsługi posprzedażnej)	Nazwa akcesorium (sklepy specjalistyczne)
575960	TDZ1750

14 Po każdym użyciu





1. Wyłączyć żelazko z kontaktu.
 2. Otworzyć wieko zbiornika na wodę (9).
 3. Trzymać żelazko pochylone ku dołowi i delikatnie potrząsać, aż zbiornik na wodę (11) będzie pusty.
 4. Zamknąć pokrywę otworu na wodę.
 5. Odstawić żelazko na bok do wystygnięcia.
 6. Po zakończeniu użytkowania delikatnie owinąć przewód zasilający (18) wokół podstawy żelazka.
 7. Ustawić regulator temperatury (15) w pozycji "●".
-  Przechowywać żelazko w pozycji pionowej.

15 Czyszczenie





 **Uwaga! Ryzyko poparzenia!**
Przed czyszczeniem lub czynnościami konserwacyjnymi należy zawsze odłączyć urządzenie od sieci

1. Jeżeli żelazko jest delikatnie zabrudzone, należy wyjąć wtyczkę w celu umożliwienia ostygnięcia stopy żelazka (13). Błat i stopę żelazka można wycierać tylko wilgotną szmatką.
-  Jeżeli z powodu wysokiej temperatury stopy żelazka syntetyczna tkanina zacznie się topić, należy wyłączyć dopływ pary i jak najszybciej zetrzeć resztki tkaniny suchą, grubą, bawełnianą szmatką.
-  Aby powierzchnia stopy pozostała gładka, nie należy dopuszczać do jej kontaktu z ostrymi metalowymi przedmiotami. Do czyszczenia stopy żelazka nigdy nie używać szorstkiej gąbki ani środków chemicznych.
-  Nigdy nie odkamieniać zbiornika (11) i nie myć go detergentami ani rozpuszczalnikami - w przeciwnym wypadku żelazko zacznie przepuszczać wodę podczas rozpylania pary.

Wskazówki dotyczące oszczędzania energii i wody



 Wytwarzanie pary powoduje największe zużycie energii podczas eksploatacji żelazka. W celu redukcji zużycia energii należy postępować zgodnie z poniższymi wskazówkami:

1. Zalecane jest rozpoczynanie prasowania od tkanin, które wymagają najniższej temperatury prasowania. Sprawdzić na metce przy ubraniu zalecaną temperaturę prasowania.
2. Dopasowywać rodzaj pary do wybranej temperatury, zgodnie ze wskazówkami zawartymi w niniejszej instrukcji obsługi. Prasować w ustawieniu pary "eco" (patrz: część "Ustawianie ilości pary").
3. Należy starać się prasować tkaniny wilgotne i stopniowo obniżać ustawienie pary w żelazku. Para będzie wydzielać się z wilgotnej tkaniny, a nie z żelazka. W przypadku używania suszarki elektrycznej przed prasowaniem, zalecane jest włączenie w suszarce funkcji "Prasowanie bez użycia pary".
4. Jeżeli tkanina jest wystarczająco wilgotna, ustawić parę na  (patrz: część "prasowanie bez użycia pary").

Ekologiczna utylizacja



To urządzenie jest oznaczone zgodnie z Dyrektywą Europejską 2012/19/UE oraz polską Ustawą z dnia 29 lipca 2005 r. "O zużytych sprzęcie elektrycznym i elektronicznym" (Dz.U. z 2005 r. Nr 180, poz. 1495) symbolem **przekreślonego kontenera na odpady**.

Takie oznakowanie informuje, że sprzęt ten, po okresie jego użytkowania nie może być umieszczany łącznie z innymi odpadami pochodzącymi z gospodarstwa domowego. Użytkownik jest zobowiązany do oddania go prowadzącym zbieranie zużytego sprzętu elektrycznego i elektronicznego. Prowadzący zbieranie, w tym lokalne punkty zbiórki, sklepy oraz gminne jednostki, tworzą odpowiedni system umożliwiający oddanie tego sprzętu. Właściwe postępowanie ze zużytym sprzętem elektrycznym i elektronicznym przyczynia się do uniknięcia szkodliwych dla zdrowia ludzi i środowiska naturalnego konsekwencji, wynikających z obecności składników niebezpiecznych oraz niewłaściwego składowania i przetwarzania takiego sprzętu.

Wykrywanie i usuwanie drobnych problemów

Problem	Prawdopodobna przyczyna	Rozwiązanie
Żelazko się nie rozgrzewa.	<ol style="list-style-type: none"> 1. Regulator temperatury (15) jest ustawiony na minimum. 2. Nie ma zasilania z sieci. 3. Został uruchomiony system czujnika pary "SensorSteam". Żelazko jest w trybie czuwania. 	<ol style="list-style-type: none"> 1. Przekręcić do wyższej pozycji. 2. Sprawdzić działanie sieci na innym urządzeniu lub włożyć wtyczkę od żelazka do innego kontaktu. 3. Przytrzymać uchwyt (1) żelazka, aby je ponownie włączyć.
Miga wskaźnik zaawansowanej aktywnej regulacji "SensorSteam" (3).	<ul style="list-style-type: none"> • Został uruchomiony system czujnika pary "SensorSteam". Żelazko jest w trybie czuwania. 	<ul style="list-style-type: none"> • Przytrzymać uchwyt (1) żelazka, aby je ponownie włączyć.
Lampki wbudowane w regulator temperatury (15) migają.	<ul style="list-style-type: none"> • Stopa żelazka nagrzewa się lub schładza do wybranej temperatury. 	<ul style="list-style-type: none"> • Jest to normalne zjawisko, a lampki przestaną migać, gdy żelazko rozgrzeje się do wybranej temperatury. Przy zmianie temperatury z wyższej na niższą, trzeba poczekać dłużej. Aby przyspieszyć schładzanie, można nacisnąć przycisk wyrzutu pary (6*).

Problem	Prawdopodobna przyczyna	Rozwiązanie
Ubrania przyczepiają się do żelazka.	<ul style="list-style-type: none"> • Temperatura jest za wysoka. 	<ul style="list-style-type: none"> • Zmniejszyć temperaturę za pomocą regulatora (15) i poczekać, aż żelazko ostygnie.
Ze stopy żelazka razem z parą wydostaje się woda.	<ol style="list-style-type: none"> 1. Temperatura ustawiona na regulatorze (15) jest za niska. 2. Przycisk wyrzutu pary (6) został naciśnięty kilkakrotnie bez odczekania 5 sekund między naciśnięciami. 3. Została użyta woda destylowana (patrz: część "Napełnianie zbiornika na wodę") lub do zbiornika zostały dodane inne produkty, takie jak woda zapachowa. 	<ol style="list-style-type: none"> 1. Obrócić regulator temperatury (15) w wyższe ustawienie (między "●●" a "max") i poczekać, aż wskaźnik "TempOK" wbudowany w regulator temperatury zacznie świecić w sposób ciągły. 2. Odczekać 5 sekund pomiędzy każdym naciśnięciem dyszy przycisku pary. 3. Wymieszać wodę destylowaną z wodą z kranu, tak jak wskazują instrukcje w części "Napełnianie zbiornika na wodę" i nigdy nie dodawać innych produktów do zbiornika na wodę (z wyjątkiem zalecanych przez firmę Bosch).
Para nie wydobywa się na zewnątrz, jeśli żelazko znajduje się w położeniu poziomym.	<ol style="list-style-type: none"> 1. Regulator pary jest ustawiony w pozycji "X". 2. W zbiorniku (11) nie ma wody. 3. Temperatura jest za niska. Został włączony system zapobiegający wyciekaniu wody Anti-drip. 	<ol style="list-style-type: none"> 1. Ustawić regulator pary w pozycji "eco" lub "max". 2. Napełnić zbiornik (11). 3. Jeżeli pozwala na to rodzaj tkaniny, należy ustawić wyższą temperaturę.
Nadmiernie wydobywanie się wody lub pary z żelazka.	<ul style="list-style-type: none"> • Niewłaściwe zamknięcie układu Calc'nClean. 	<ul style="list-style-type: none"> • Nacisnąć kilkakrotnie przycisk "Calc'nClean" (16).
Pompa nie działa.	<ul style="list-style-type: none"> • Żelazko nie jest ustawione w położeniu poziomym. 	<ul style="list-style-type: none"> • Operować żelazkiem w położeniu poziomym.
Rozpylanie nie działa.	<ol style="list-style-type: none"> 1. W zbiorniku (11) nie ma wody. 2. Mechanizm jest zablokowany. 	<ol style="list-style-type: none"> 1. Napełnić zbiornik (11). 2. Skontaktować się z serwisem technicznym.
Podczas podłączania żelazka po raz pierwszy z urządzenia wydostaje się dym.	<ul style="list-style-type: none"> • Oliwienie niektórych części wewnątrz urządzenia. 	<ul style="list-style-type: none"> • Objaw jest normalny, dym przestanie się wydobywać po kilku minutach.
Przez otwory na stopie żelazka wydostają się złoży zanieczyszczeń	<ul style="list-style-type: none"> • Z komory parowej wydostają się drobinki kamienia kotłowego. 	<ul style="list-style-type: none"> • Włączyć cykl czyszczący (patrz: część "Calc'nClean").
Urządzenie wydaje odgłos pompowania	<ul style="list-style-type: none"> • Woda jest pompowana do komory pary 	<ul style="list-style-type: none"> • Jest to normalne zjawisko.

Jeśli powyższe porady nie pomagają usunąć problemu, skontaktuj się z autoryzowanym serwisem technicznym.

Ten podręcznik można pobrać z lokalnej strony internetowej firmy Bosch.

Köszönjük, hogy a Bosch DI90 kompakt gőzfejlesztőt vásárolta.

Ez a vasaló egy kompakt gőzfejlesztő. A vizet egy különleges szivattyú pumpálja a gőzrekeszbe. Vasaláskor nagyobb a gőzmennyiség, mint a hagyományos vasalók esetében. A gőzölés így lényegesen hatékonyabb. Általában „eco” beállítással ajánlott használni a vasalót.

Figyelmesen olvassa el a készülék használati utasítását, és őrizze meg, mert később még szüksége lehet rá.

Hajtsa ki a füzet első lapját, ahol információkat talál a készülék működésére vonatkozóan.

A készülék megfelel a nemzetközi biztonsági előírásoknak.

Jelen készüléket kizárólag háztartási használatra tervezték és tilos ipari célokra használni.

A készüléket csak az előírt rendeltetésére használja, vagyis vasalóként. Minden másfajta alkalmazás helytelennek és ebből következően veszélyesnek tekinthető. A gyártó nem vállal felelősséget azokért a meghibásodásokért, amelyek a helytelen vagy nem megfelelő alkalmazásból erednek.

Általános biztonsági Előírások

- A csatlakoztatott vasalót ne hagyja felügyelet nélkül.
- Húzza ki a dugót a csatlakozóaljzatból, mielőtt vizet töltene a készülékbe, vagy mielőtt a használat után kiöntené belőle a maradékvizet.
- A készüléket stabil felületen kell használni és tárolni.
- Ha a készüléket a tartójára helyezi, ellenőrizze, hogy stabil a felület, amelyen a tartó áll.
- Ne használja a vasalót, ha előzőleg leejtette, ha sérülésre utaló jelek láthatók rajta, vagy ha szivárog belőle a víz. Használat előtt ellenőriztetnie kell egy Műszaki Szervizközpontban.
- A veszélyes helyzetek elkerülése érdekében a készüléken mindenfajta műveletet vagy javítást, mint például a hibás tápkábel cseréje, kizárólag a kijelölt műszaki szervizközpont képesített munkatársai végezhetnek.
- 8 éven felüli gyermekek, továbbá testi, érzékszervi vagy szellemi fogyatékkal élők, illetve tapasztalat vagy ismeretek hiányában hozzá nem értő személyek használhatják a készüléket megfelelő felügyelet vagy a biztonságos használatra vonatkozó útmutatások mellett, amennyiben tisztában vannak a használattal járó veszélyekkel. Ügyeljen, hogy a gyermekek ne használják a készüléket játékszerként. A készülék tisztítását és karbantartását gyermekek kizárólag felügyelet mellett végezhetik.
- Ne tartsa az áramforráshoz csatlakoztatott vagy még meleg vasalót és annak tápkábelét 8 éven aluli gyermekek által elérhető helyen.
-  VIGYÁZAT! Forró felület.
A felület a használat során felforrósodhat.

Fontos figyelmeztetések:

- Használat közben a készülék felforrósodik és gőzt termel, ami helytelen használat esetén forrázást vagy égési sérüléseket okozhat.
 - Ne érintse meg a talpat! A fogantyújánál fogja meg a vasalót.
 - A készülék leesésének megelőzése érdekében ne hagyja a tápkábelt az asztal vagy a vasalódeszka fölött lógva.
 - Ne vasalja a ruhaneműt viselés közben!
 - Ne permetezze vagy irányítsa a gőzt emberek vagy állatok felé!
- Vigyázzon, hogy a tápkábel ne érjen hozzá éles tárgyakhoz vagy a vasaló forró talpához.
- Forró vasalótalppal soha ne állítsa le vízszintesen a vasalót. Állítsa a sarkára.
- Működés közben ne érjen hozzá a készülékhez nedves kézzel.
- Mielőtt a készüléket a hálózatra csatlakoztatná, ellenőrizze, hogy a tápfeszültség megegyezik-e a műszaki adatlapon feltüntetett feszültséggel.
- A készüléket földeléses dugaszolóaljzatra kell csatlakoztatni. Ha hosszabbító kábelt alkalmaz, bizonyosodjon meg, hogy ez 16 A bipoláris földeléses dugaszolóaljzattal.
- Ha akészülékbe épített biztosíték kiolvad, a készülék működésképtelenné válik. Műszaki Szervizközpontba, a készüléket el kell vinni egy Műszaki Szervizközpontba.
- A nem megfelelő állapotú hálózat következtében kialakuló jelenségek – mint például a feszültség- vagy fényingadozás – elkerülésére ajánlott, hogy a vasalót maximum 0,27 Ω. Szükség esetén kérjen tájékoztatást a lakossági energiaszolgáltatótól az ellenállási értékekkel kapcsolatban.
- A különleges környezeti feltételek enyhé zavart okozhatnak a működésben.
- A tartály megtöltésekor ne helyezze a készüléket vízcsap alá.
- Használat után mindig, illetve ha azt gyanítja, hogy a készülék meghibásodott, azonnal húzza ki a csatlakozódugót.
- Az elektromos csatlakozódugaszt ne a kábelnél fogva húzza ki a dugaszolóaljzattól.
- Soha ne merítse a vasalót vagy a tartályt vízbe vagy más folyadékba.
- A készüléket ne tegye ki a környezeti tényezőknél (eső, nap, fagy stb.).
- Gőz kibocsátásakor a vasaló pumpáló hangot ad ki. Ez normális jelenség, amely a víz gőzrekeszbe történő pumpálását kíséri.

Leírás

1. Fogantyú érintésérzékelővel
2. Gőzkapcsoló gomb*
3. "SensorSteam" jelzőfény. (világos jelzőfény)
4. Gőzszint választógomb (SET)
5. Gőzszint jelzőfény
zöld = eco
piros = max
6. Gőzlövet gomb
7. Permet gomb
8. Bíz beömlőnyílás
9. Betöltőnyílás fedele
10. Permetezőfej
11. Víztartály
12. Maximális vízszint kijelző
13. Vasalótalp
14. Hőfok-kijelzés
15. Hőfokszabályzó „TempOK” jelzőfényrel
16. „Calc'nClean” gomb
17. „Szivattyúzás” jelzőfény
18. Tápkábel
19. Vízköoldó*
20. „TextileProtect” talpborítás*
21. „StoreProtect” tartozék*

* Modelltől függően*

A vasaló első használata előtt



i Távolítson el minden címkét és védőfoliát a vasalótalpról (13).

A következő műveletek részletes leírása a használati útmutató kapcsolódó fejezeteiben található.

1. Mielőtt bedugná a csatlakozódugót, töltsse fel a vasaló tartályát (11) csapvízzel, és állítsa a hőfokszabályzót (15) „max.” állásra.
2. Csatlakoztassa a készüléket a hálózathoz.

i Miközben a talp felmelegszik vagy lehűl a kiválasztott hőmérsékletre, a hőfokszabályzó belsejében található jelzőfény villog. A kiválasztott hőmérséklet elérésekor a jelzőfény villogása abbamarad, és a jelzőfény folyamatos fénnel világít.

3. Ekkor a zöld fény (5) világítani kezd. Fogja meg a fogantyút (1), és állítsa a gőzszabályzót „max” maximális helyzetbe.
4. Tartsa vízszintesen a vasalót, és nyomja meg többször a gőzlövet gombot (6). A vasalótalpból (13) távoznak a lerakódások.

i Első alkalommal ne a ruhán használja a gőzölő funkciót, mert a gőzadagolóban még lehet némi szennyeződés.

i Szükség esetén óvatosan tisztítsa meg a vasalótalpat (13) egy száraz, összehajtogatott pamutronggyal.

i Az első bekapcsoláskor az új vasalóból pár percen keresztül jellegzetes szag és némi füst vagy apró részecskék távozhatnak.

1 Víztartály feltöltése



! Húzza ki a vasaló csatlakozódugóját a csatlakozóaljzatból!

1. Nyissa ki a betöltőnyílás fedelét (9).

i A készülékbe töltött víz szintje soha ne legyen magasabb a maximális szintnél (12).

2. Zárja be a vízbetöltő nyílás fedelét.

Csak tiszta csapvizet használjon, és ne keverje semmi mással. Más hozzáadott folyadékok (a Bosch által ajánlottak kivételével), mint például a parfüm, károsíthatják a készüléket.

i A fenti termékek használatával okozott károk érvénytelenítik a garanciát.

i Kerülje a forgódobos szárítóból, légkondicionáló rendszerből vagy hasonlóból származó kondenzvíz használatát. A készülék szokványos csapvíz használatára lett kifejlesztve.

i Az optimális gőzölés meghosszabbításához keverjen a csapvízhez 1:1 arányban desztillált vizet. Ha lakóhelyén nagyon kemény a csapvíz, akkor keverjen hozzá 1:2 arányban desztillált vizet.

A víz keménységéről a helyi vízműnél érdeklődhet.

2 Hőmérséklet beállítása



i A vasalótalp (13) hőmérséklete a hőfokszabályzóval (15) állítható be.

Ellenőrizze a ruha címkéjén feltüntetett vasalási hőmérsékletet.

A vasaló hőfokszabályzóval (15) állítsa be a vasaló hőfokjelzőjén a megfelelő hőfokot (14).

Hőmérsékletszint Alkalmas:

- szintetikus anyagok
- selyem – gyapjú
- pamut
- max vászon

i-Temp Advanced* bármilyen fajtájú anyaghoz.

AntiShine* sötét és kényes anyagokhoz. csökkenti a fényes foltok kialakulásának veszélyét.

* Modelltől függően



„TempOK” jelzőfény

i Miközben a talp felmelegszik vagy lehűl a kiválasztott hőmérsékletre, a hőfokszabályzó belsejében található „TempOK” jelzőfény (15) villog. A kiválasztott hőmérséklet elérésekor a jelzőfény villogása abbamarad, és a jelzőfény folyamatos fénnel világít.

„i-Temp Advanced” funkció



F-Temp Advanced

(Modelltől függően)

A kompakt gőzfejlesztő egyedi „i-Temp Advanced” funkcióval rendelkezik. Ha ezt a funkciót választja ki, a készülék automatikusan beállítja azt a hőmérséklet-gőz kombinációt, amely minden vasalható anyaghoz megfelelő.

i Az „i-Temp Advanced” funkció megelőzi a ruhák sérülését, amely a nem megfelelően kiválasztott hőmérséklet miatt következhet be.

i Az „i-Temp Advanced” funkció nem vonatkozik a nem vasalható anyagokra. Kérjük, ellenőrizze a ruhacímkén feltüntetett információkat, vagy tegyen próbát az anyag egy nem látható részén.

Az „i-Temp Advanced” funkció kiválasztásakor a hőfokszabályozó belsejében található kék fény bekapcsol.



„AntiShine” funkció

(Modelltől függően)

A kompakt gőzfejlesztő egyedi „AntiShine” funkcióval rendelkezik.

i A funkció kiválasztásával csökken a veszélye annak, hogy a vasalás következtében fényes foltok keletkezzenek.

Az „AntiShine” funkció kiválasztásakor a hőfokszabályozó belsejében található kék fény bekapcsol.

Ötletek vasaláshoz:





- Válogassa szét a textíliát a kezelési címke alapján. Mindig az alacsony hőfokon vasalandó ruhákat vegye előre.
- Ha nem tudja biztosan, hogy milyen anyagból készült a textília, válassza az „i-Temp Advanced” funkciót.
- A sötét vagy kényes textíliákon, mint a selyem, gyapjú vagy szintetikus anyagok, keletkező kényesedés megelőzése érdekében válassza az „AntiShine” funkciót.
- Ha magas hőmérsékleten kezd vasalni, majd kiválaszt egy alacsonyabbat, a talp lehülése eltarthat egy ideig. A lehülési folyamat felgyorsítása érdekében nyomja meg a gőzlövet (6) vagy a gőzkapcsoló gombot (2*).

3

A gőzmennyiség beállítása



i A vasaló gőzszintbeállító gombbal (4) és jelzőfényvel (5) van felszerelve, amely az alábbi táblázat szerint mutatja a gőzszintet:

Gőzszint	eco	max	
Jelzőfény			
	Zöld	Piros	Kikapcsolva

Gőzfejlesztéshez fogja meg a fogantyút (1), vagy nyomja meg a gőzkapcsoló gombot (2*).

i Ha az „eco” beállítást választja ki, a készülék a víz- és áramtakarékos üzemmódnak köszönhetően kevesebb energiát használ fel. Ezzel a legtöbb textília esetén megfelelő vasalási minőség érhető el.

1. A gőzszintet a gőzszint gomb (4) megnyomásával módosítható. A vasaló a következő ciklust követi:

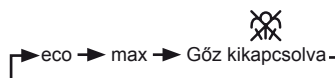

4

„SensorSteam” funkció



i A „SensorSteam” funkció kikapcsolja a vasalót, amikor a vasaló fogantyúját nem fogják. Így fokozható a biztonság, és energia takarítható meg.

1. **Kezdeti felfűtési folyamat:** A készülék csatlakoztatását követően ez a funkció nem működik, amíg a készülék fel nem melegszik a beállított hőmérsékletre.
2. A kezdeti felfűtési folyamat után a hőmérséklet-szabályozó belsejében található „TempOK” jelzőfény (15) villogása abbamarad, és a készülék automatikusan „eco” beállításra vált.
3. Ha megfogja a vasaló fogantyúját (1), a „SensorSteam” jelzőfény villogása (5) abbamarad és a vasaló bekapcsol.
4. A vasaló fogantyújának elengedése után a „SensorSteam” jelzőfény azonnal villogni kezd, jelezve, hogy a vasaló ki fog kapcsolni.

5. Ha megfogja a fogantyút, a vasaló automatikusan újra bekapcsol, és elindítja a felfűtést.

Ha a vasalót 8 percnél hosszabb ideig felügyelet nélkül hagyja, majd ezt követően hosszabb vagy rövidebb időre megfogja a fogantyút, akkor a **kezdeti felfűtési folyamat ismét elindul**.

5 Vasalás gőzzel



A gőzszabályzóval beállítható a vasaláskor előállított gőz mennyisége (lásd „A gőzmennyiség beállítása” c. szakaszt).

Gőzfejlesztés kétféleképpen lehetséges:

A. Folyamatos gőzfejlesztés:

1. Állítsa a gőzszabályzót „eco” vagy „max” állásba.
2. Fogja meg a fogantyút (1).

B. Igény szerinti gőzölés*:



 **(csak gőzkapcsolóval rendelkező modelleknél).**

1. Fogja meg a fogantyút (1), és állítsa a gőzszabályzót  állásba a folyamatos gőzfejlesztés kikapcsolásához. Ebben az állásban csak akkor fejlődik gőz, ha megnyomja a fogantyú alatti gőzkapcsoló gombot (2*).

2. Nyomja meg a gőzkapcsoló gombot.

 Nyomja meg a gőzkapcsoló gombot (2*). A szivattyú működése közben a viztartály hátsó részén lévő fények világítanak.

 **Fontos:**

Csak akkor lehetséges gőzölés, ha a hőmérséklet-szabályozó (15) a  –  gőz szimbólumoknál a „••” és a „max” jelzés között áll. A gőzáramlás a hőmérséklettől függően automatikusan változik.

 **Tipp:** A jobb vasalási eredmény érdekében, az utolsó mozdulatoknál ne használjon gőzt, így az anyag teljesen száraz lesz.

6 Vasalás gőz nélkül



 **Ezzel a beállítással száraz vasalásra használhatja a vasalót.**

1. Fogja meg a fogantyút (1), és állítsa a gőzszabályzót  állásba.

2. A vasalótalp (13) hőmérséklete a hőfokszabályzóval (15) állítható be. Állítsa be vele a vasaló hőfokjelzőjén (14) a megfelelő fokozatot.

Válassza ki a vasalandó textilá anyagához megfelelő hőmérsékletet (lásd „Hőmérséklet beállítása” c. szakaszt).

3. Vasalás közben ne nyomja meg a gőzkapcsoló gombot (2*).

7 Vízpermet



 **A vízpermet megkönnyítheti a makacs gyűrődések eltávolítását.**

 Ne használja a vízpermet funkciót selyem vasaláskor, mert folt keletkezhet az anyagon.

1. Válassza ki a vasalandó textilá anyagához megfelelő hőmérsékletet (lásd „Hőmérséklet beállítása c. szakaszt).
2. Vasaláskor a vízpermet gomb (7) megnyomásával vizet permetezhet a szórófejből (10) az anyagra.

8 Gőzlövet





 **A gőzlövet megkönnyítheti a makacs gyűrődések eltávolítását vagy az élek vasalását.**

1. Állítsa a hőfokszabályzót (15) „max” állásra.
2. Nyomja meg a fogantyún lévő gőzlövet gombot (6) többször egymás után, 5 másodperces szünetet tartva.

9 Fügőleges gőzölés



 **Fügőleges gőzöléssel könnyebben eltávolíthatja a gyűrődéseket felakasztott ruhaneműből, függönyből stb.**

 **Ne vasalja a ruhaneműt viselés közben!**

 **Ne permetezze vagy irányítsa a gőzt emberek vagy állatok felé!**

1. Állítsa a hőfokszabályzót (15) „max” állásra.
2. A ruhadarabokat akassza fel egy vállfára.
3. Működtesse a vasalót függőleges irányban 10 cm távolságból, és 5-5 másodperc szünetet

hagyva nyomja meg a gőzlövet gombot (6) többször.

10

Többfunkciós vízkömentesítő rendszer



AntiCalc

A vasalócsalád egyes modelljei „AntiCalc” vízkömentesítő funkcióval rendelkeznek.

A. „self clean”

A víztartály és a szivattyú közötti „self clean” (öntisztító) szűrő megelőzi a gőzfejlesztő rendszerben a vízkőlerakódást, és biztosítja az optimális gőzfejlődést.

B. „anti-calc”

Az „anti-calc” patron úgy lett kialakítva, hogy csökkentse a gőzlös vasalás során képződő vízkőlerakódást, ezzel is növelve a vasaló hasznos élettartamát. Azonban a vízkőlerakódást gátló patron nem képes eltávolítani az idővel természetes úton keletkező összes vízkövet.

C. „Calc’nClean”



A „Calc’nClean” funkció segít eltávolítani a vízkőrészecskéket a gőzrekeszből. Ha a lakóhelyén nagyon kemény a víz, használja ezt a funkciót nagyjából kéthetente.

Hajtsa végre az alábbi lépéseket:

1. Húzza ki a vasaló csatlakozódugóját a csatlakozóaljzatból, és tölts fel vízzel a víztartályt (11).
2. Állítsa a hőfokszabályozót (15) „max” állásra, és dugja be a vasaló csatlakozódugóját.

 Miután a vasaló kelően felmelegedett, a hőfokszabályozó belsejében található „TempOK” jelzőfény (15) villogása abbamarad. Ezután húzza ki a csatlakozódugót **(nagyon fontos!)**.

3. Tartsa a vasalót a mosogató fölé. Tartsa lenyomva a „Calc’nClean” gombot (16) és rázza a vasalót addig, amíg a tartály max. vízmennyiségének kb. harmada el nem párolog. A vasalóból forrásban lévő víz és gőz, valamint vele együtt vízkő és egyéb lerakódások távoznak.
4. Engedje el a „Calc’nClean” gombot, és óvatosan rázza a vasalót néhány másodpercig.
5. Ismétlje meg háromszor a 3. és 4. lépést, hogy a tartály kiürüljön. Ezután csatlakoztassa a vasalót, és ismét forrósítsa fel addig, amíg a maradék víz is elpárolog.

 A szelep kitisztításához néhányszor nyomja meg a „Calc’nClean” gombot.

6. Húzza ki a vasalót, és hagyja lehűlni a talpat (13). Törölje meg a talpat egy nedves pamutronggyal.

D. „Calc’nClean” vízkőoldóval

 Az alapos vízkömentesítéshez a Bosch által kifejlesztett vízkőoldó folyadék (19*) használata ajánlott.

Az eljárást 3 havonta ismételje meg.

- Tölts fel a víztartályt (11) csapvíz és egy pohárnyi (25 ml) vízkőoldó keverékével.
- Ezután kövesse a fenti „Calc’nClean” részben leírt folyamatot (2–6. lépés).

 A vízkőoldó folyadék beszerezhető az ügyfélszolgálaton vagy a szaküzletekben:

Termék kódja (Ügyfélszolgálat)	Termék neve (szaküzletek)
311144	TDZ1101

11

Csepegésgátló rendszer



DripStop



Ha túl alacsony („••” alatti) értékre állította a hőfokszabályozót (15), akkor a gőz automatikusan kikapcsol, nehogy víz csepegjen a vasalótalpból (13).

12

Védő vasalótalp burkolat



TextileProtect

(modelltől függően)

A „TextileProtect” talpborítás (20*) lehetővé teszi a kényes anyagok gőzlös vasalását maximális hőmérsékleten, az anyag károsodása nélkül.

 A textilvédelemnek köszönhetően a sötét színű ruhákon nem keletkeznek fényes foltok.

 Először ajánlott az anyag belső részén egy kisebb területet vasalni, így ellenőrizhető, hogy az eredmény megfelelő-e.

1. A textilvédő vasalóra rögzítéséhez helyezze a vasaló orrát a textilvédő végéhez, majd nyomja felfelé a textilvédő hátoldalát, amíg egy kattantást nem hall.

2. A textilverdő levételéhez nyomja le a textilverdő hátoldalán található rögzítőkapcsot, majd vegye le az elemet a vasalóról.

A ruhaanyag-védő vasalótalp-burkolatot beszerezheti a vevőszolgáltatótól vagy szaküzletekből:

Termék kódja (Ügyfélszolgálat)	Termék neve (szaküzletek)
575494	TDZ1550

13 „StoreProtect” tartozék



(Modelltől függően)

A „StoreProtect” tartozék (21*) forró talp esetén is lehetővé teszi a vasaló azonnali és biztonságos tárolását.

Ne használja a talpvédőt vasalás közben vagy ha a vasaló csatlakoztatva van az áramforráshoz!

1. Húzza ki a vasaló csatlakozódugóját a csatlakozóaljzattól, üritse ki a víztartályt és helyezze a vasalót a tárolási talpvédőbe.

Ne nyúljon a tárolási talpvédőhöz, ha a vasaló csatlakoztatva van, mert az felforrósodhat.

Ne tegye a vasalót a tárolási talpvédőre a gumialátétén kívül, ha a talp még forró.

A talpvédő vízszintes és stabil felületen vagy függőleges helyzetben, két csavarral (egy az elejénél és egy a hátuljánál) a falra rögzítve is használható.

Tárolás előtt csavarja lazán a vasaló sarka köré a tápkábelt.

2. A tárolási talpvédő vasalóra rögzítéséhez helyezze a vasaló orrát a talpvédő elülső gumi rögzítőjébe, majd nyomja le a vasaló hátoldalát, amíg egy kattantást nem hall.

3. A tárolási talpvédő levételéhez nyomja le a talpvédő hátoldalán található rögzítőkapcsot, majd vegye le az elemet a vasalóról.

A tartozék a vevőszolgáltatótól vagy szaküzletben szerezhető be:

Termék kódja (Ügyfélszolgálat)	Termék neve (szaküzletek)
575960	TDZ1750

14 Minden vasalás után



1. Húzza ki a vasaló csatlakozódugóját a csatlakozóaljzattól!
 2. Nyissa ki a betöltőnyílás fedelét (9).
 3. Tartsa orral lefelé a vasalót, és finoman rázogassa, amíg ki nem ürül a víztartály (11).
 4. Zárja be a vízbetöltő nyílás fedelét.
 5. Állítsa függőleges helyzetbe a vasalót, és várja meg, míg kihűl.
 6. Tárolás előtt csavarja lazán a vasaló sarka köré a tápkábelt (18).
 7. Állítsa a hőfokszabályzót (15) „●” állásba.
- A vasalót függőleges helyzetben tárolja.

15 Tisztítás



Figyelem! Égésveszély!
A készülék tisztításának vagy karbantartásának megkezdése előtt mindig húzza ki a tápcsatlakozót.

1. Ha a vasalótalp csak enyhén szennyezett, akkor húzza ki a dugót, és hagyja kihűlni a vasalótalpat (13). Nedves ruhával törölje le a házat és a vasalótalpat.

Ha a szintetikus anyag a túl magas hőmérséklet miatt ráolvad a vasalótalpra, akkor kapcsolja ki a gőzt, és azonnal dörzsölje le a maradványokat egy vastagon összehajtogatott, száraz pamutronggyal.

A vasalótalp sima felületének megőrzése érdekében ne érjen fémtárggyal a vasalótalpon. Ne tisztítsa súrolólapppal vagy vegyszerrel a vasalótalpat.

Ne töltsön vízköoldót, mosószert vagy egyéb oldószert a tartályba (11), ellenkező esetben a vasalóból víz cseppeget a gőzöléskor.



Energia- és víztakarékossági tanácsok



i A legtöbb energiát a gőztermelés igényli. A felhasznált energiamennyiség csökkentése érdekében kövesse az alábbi tanácsokat:

1. A vasalást a legalacsonyabb vasalási hőmérsékletet igénylő szövetekkel kezdje. Ellenőrizze a ruhacímkén található ajánlott vasalási hőmérsékletet.
2. A gőzt a kiválasztott vasalási hőmérséklet szerint szabályozza, a jelen útmutató utasításait követve. Az „eco” gőzszinten vasaljon (lásd „A gőzmennyiség beállítása” c. szakaszt).
3. Lehetőség szerint a szöveteket akkor vasalja, amikor még nedvesek, és használjon alacsonyabb gőzszintet. Így a gőzt nem a vasaló termeli, hanem maguk a szövetek. Ha a ruhákat vasalás előtt szárítógépben szárítja, állítsa a gépet „Vasalás gőz nélkül” programra.
4. Ha a szövet még elég nedves, állítsa a gőzt ~~XX~~ állásba (lásd a „Vasalás gőz nélkül” c. szakaszt).

Hulladékkezelés



Termékeink csomagolása kiváló minőségű anyagokból készül. A csomagoláshoz környezetbarát anyagokat használunk, melyeket újrafelhasználásra el kell juttatni a helyi hulladékgyűjtő telepre. A többé nem használatos készülékek leadásáról érdeklődjön a helyi önkormányzatnál.



Jelen készülék megfelel az elektromos és elektronikus berendezések hulladékairól szóló 2012/19/EU Európai Unió iránylevelnek.

Ez az iránylevél a már nem használt készülékek visszavételének és hasznosításának EU-szerte érvényes kereteit határozza meg.

Hibakeresési útmutató kisebb problémák esetén

Probléma	Lehetséges ok	Megoldás
A vasaló nem forrósodik fel.	<ol style="list-style-type: none"> 1. Hőfokszabályzó (15) minimum állásban. 2. Nincs áram. 3. Bekapcsolt a „SensorSteam” rendszer. A vasaló készenlétre váltott. 	<ol style="list-style-type: none"> 1. Csavarja feljebb. 2. Ellenőrizze másik készülékkel, vagy dugja másik aljzatba a csatlakozódugót. 3. A vasaló fogantyúját (1) megfogva kapcsolja be újból.
Villog az „SensorSteam” jelzőfény (3).	<ul style="list-style-type: none"> • Bekapcsolt a „SensorSteam” rendszer. A vasaló készenlétre váltott. 	<ul style="list-style-type: none"> • A vasaló fogantyúját (1) megfogva kapcsolja be újból.
A hőfokszabályzó belsejében található jelzőfény (15) villog.	<ul style="list-style-type: none"> • A talp a kiválasztott hőmérsékletre melegszik fel vagy hűl le. 	<ul style="list-style-type: none"> • Ez normális. A kiválasztott hőmérséklet elérésekor a jelzőfény villogása abbamarad. Ha a hőfokszabályzót magasabb fokozatról alacsonyabbra állítja, a lehűléshez több idő szükséges. A lehűlési folyamat felgyorsítása érdekében nyomja meg a gőzlövet gombot (6”).
A ruhák ragadnak.	<ul style="list-style-type: none"> • Túl magas hőmérséklet. 	<ul style="list-style-type: none"> • Csavarja le a hőfokszabályzót (15), és várjon, amíg kihűl a vasaló.

Probléma	Lehetséges ok	Megoldás
A gőzzel együtt víz is távozik a vasalótálpból.	<ol style="list-style-type: none"> Túl alacsony a hőfokszabályzó (15) beállítása. Többször egymás után megnyomta a fogantyún lévő gőzlövet gombot (6), és közben nem tartott 5 másodperces szünetet. Desztillált vizet használt (lásd „Víztartály feltöltése” c. szakaszt), vagy egyéb termék, például illatosított víz került a tartályba. 	<ol style="list-style-type: none"> Csavarja feljebb („●●” és „max” állás közé) a hőfokszabályzót (15), és várjon, amíg a hőfokszabályzó belsejében található „TempOK” jelzőfény villogása abbamarad, és folyamatos fénnel világít. Várjon 5 másodpercig, mielőtt újra megnyomná a gőzlövet gombot. Keverje csapvízzel a desztillált vizet „Víztartály feltöltése” c. szakaszban leírtak szerint, és ne töltsön más terméket a víztartályba (a Bosch által ajánlott termékeket kivéve).
Vízszintes helyzetben nem távozik gőz.	<ol style="list-style-type: none"> A gőzszabályozó „XX” állásban van. Nincs víz a tartályban (11). Túl alacsony hőmérséklet. Bekapcsolt a csepegésgátló rendszer. 	<ol style="list-style-type: none"> Állítsa a gőzszabályzót „eco” vagy „max” állásba. Töltse fel a tartályt (11). Állítson be magasabb hőmérséklet, ha az anyag bírja.
Fokozott csöpögés vagy gőzkibocsátás.	<ul style="list-style-type: none"> A Calc'nClean rendszer nincs jól lezárva. 	<ul style="list-style-type: none"> Nyomja meg néhányszor a „Calc'nClean” gombot (16).
Nem működik a szivattyú.	<ul style="list-style-type: none"> A vasaló nem vízszintes helyzetben van. 	<ul style="list-style-type: none"> Vízszintes helyzetben használja a vasalót.
Nem működik a vízpermet funkció.	<ol style="list-style-type: none"> Nincs víz a tartályban (11). Valami akadályozza a szerkezetet. 	<ol style="list-style-type: none"> Töltse fel a tartályt (11). Forduljon a műszaki vevőszolgálathoz.
A vasaló füstöl, amikor először bedugja a csatlakozódugót.	<ul style="list-style-type: none"> Kenőanyag maradt néhány belső alkatrészen. 	<ul style="list-style-type: none"> Ez normális jelenség, amely néhány perc múlva megszűnik.
Lerakódás távozik a vasalótálp nyílásain keresztül.	<ul style="list-style-type: none"> Vízkecskék távoznak a gőzrekeszből. 	<ul style="list-style-type: none"> Végezzen tisztítást (lásd a „Calc'nClean” c. szakaszt).
A készülék pumpáló hangot ad ki	<ul style="list-style-type: none"> Víz pumpálódik a gőzrekeszbe 	<ul style="list-style-type: none"> Ez normális jelenség.

Ha a fent említettek nem oldják meg a gondot, lépjen kapcsolatba egy minősített Javítóközponttal.

A használati utasítás letölthető a Bosch helyi internetes oldaláról.

Дякуємо за придбання компактного парогенератора D190 марки Bosch.

Ця праска являє собою компактний парогенератор. Вода подається у парову камеру під тиском за допомогою спеціальної помпи. Під час прасування такою праскою виділяється більше пари, ніж у звичайних прасках. Тому ефективність такого прасування з паром є набагато вищою. Зазвичай рекомендується використовувати праску в режимі есо.

Уважно прочитайте інструкцію з експлуатації даного пристрою та збережіть її на майбутнє. Відкрийте першу сторінку даної інструкції. Це допоможе Вам зрозуміти, як працює Ваш новий пристрій.

Даний пристрій відповідає міжнародним стандартам безпеки.

Даний пристрій створено виключно для побутового використання та не можна використовувати для виробничих цілей.

Даний пристрій слід використовувати тільки за призначенням, тобто, для прасування. Використання з будь-якою іншою метою вважається недоречним і тому небезпечним. Виробник не несе відповідальності за будь-які пошкодження, спричинені неправильним чи недоречним використанням.

Загальні правила техніки безпеки

- Не залишайте увімкнену у розетку праску без нагляду.
- Відключіть пристрій від електромережі перед тим, як наповнити його водою або вилити залишки води після використання праски.
- Даний пристрій слід використовувати та розміщувати на стійкій поверхні.
- Якщо Ви ставите його на підставку, перевірте, щоб поверхня, на якій стоїть підставка, була стійкою.
- Не користуйтеся праскою, якщо вона падала, якщо на ній є видимі ознаки пошкодження та якщо з неї тече вода. Перед повторним використанням праску слід перевірити в авторизованому сервіс-центрі.
- Кабель живлення цього пристрою не може бути замінений користувачем. Якщо кабель пошкоджено або слід замінити, заміна повинна проводитися тільки в авторизованому сервіс-центрі.
- Даний пристрій може використовуватися дітьми від 8 років та особами з обмеженими фізичними, сенсорними чи ментальними здібностями або особами, що не мають достатнього досвіду чи знань, за умови попереднього отримання інструктажу з безпечної експлуатації пристрою та розуміння пов'язаної з його використанням небезпеки або за умови нагляду з боку відповідальної особи. Не дозволяйте дітям гратися з електропристроєм. Не допускається проведення процедур з очищення та догляду за пристроєм дітьми без нагляду дорослих.
- Слідкуйте, щоб праска та шнур знаходилися у недосяжному для дітей молодше 8 років місці, коли пристрій підключений до електромережі або охолоджується.
-  УВАГА. Гаряча поверхня. Під час використання поверхня може розігрітися.

Важливі зауваження.

- Під час використання цей пристрій розігрівається до високої температури та генерує пару. Це може призвести до опіків та ураження паром у разі неправильного використання.
 - Не торкайтеся підшови пристрою!
Тримайте праску за ручку.
 - Слідкуйте, щоб шнур не звисав зі столу чи прасувальної дошки, щоб запобігти падінню пристрою.
 - Не прасуйте одяг на людях!
 - Ніколи не розпилюйте воду й не спрямовуйте пару на людей і тварин!
- Слідкуйте, щоб кабель живлення не торкався гострих предметів чи гарячої підшови праски.
- Ніколи не ставте горизонтально праску з гарячою підшовою. Ставте її вертикально на п'яту.
- Не торкайтеся до увімкненого пристрою вологими або мокрими руками.
- Перед тим, як підключити пристрій до електромережі, перевірте, щоб напруга струму відповідала напрузі, зазначеній на табличці з характеристиками.
- Даний пристрій слід підключати до заземленої розетки. У разі використання подовжувача, перевірте, що в ньому є двополярна розетка на 16 А з заземленням.
- Якщо запобіжник пристрою розплавляється, подальше використання пристрою

неможливе. Щоб пристрій знову міг нормально працювати, його слід віднести до авторизованого сервіс-центру.

- Щоб запобігти тимчасовому падінню напруги або блиманням освітлювальних пристроїв у разі виникнення несприятливих умов в електромережі, приєднуйте праску до електромережі з максимальним опором 0.27 Ω . У разі потреби користувач може звернутися до енергопостачальної компанії за інформацією про опір мережі у місці з'єднання
- За певних погодних умов можливі короточасні перебої у роботі праски.
- Ніколи не тримайте пристрій під краном, щоб набрати в нього води.
- Якщо Вам здається, що пристрій пошкоджений, негайно відключіть його від електромережі. Так само відключайте його від мережі щоразу після використання.
- Не можна витягувати штепсель з розетки, микаючи за шнур.
- Ніколи не занурюйте праску чипарогенератор у воду або в інші рідини.
- Не залишайте пристрій під дією несприятливих погодних умов (під дощем, на сонці, на морозі та ін.).
- Під час випуску пари всередині праски чути звук помпи. Це є нормальним і свідчить про те, що вода подається у парову камеру.

Опис пристрою

1. Ручка з контактним датчиком
2. Кнопка подачі пари*
3. Індикатор «SensorSteam» (безкольоровий)
4. Кнопка вибору режиму подачі пари (SET)
5. Індикатори режиму подачі пари:
зелений = есо,
червоний = тах
6. Кнопка парового удару
7. Кнопка розпилювання води
8. Отвір для води
9. Кришка заливного отвору
10. Розпилювальна форсунка
11. Резервуар для води
12. Відмітка максимального рівня наповнення
13. Підшова
14. Показчик температури
15. Регулятор температури з індикатором TempOK
16. Кнопка Calc'nClean
17. Індикатори роботи помпи
18. Шнур живлення
19. Рідина для видалення накипу*
20. Насадка на підшову TextileProtect*
21. Аксесуар StoreProtect*

* у деяких моделях

Перед першим використанням праски



i Зніміть з підшови (13) всі етикетки та захисну упаковку.

Для отримання додаткової інформації щодо виконання нижченаведених дій див. відповідний розділ цієї інструкції з експлуатації.

1. Не підключаючи праску до електромережі, наповніть резервуар (11) водою з крана та встановіть регулятор температури (15) на позначку max.
2. Підключить пристрій до електромережі.

i Під час нагрівання або охолодження підшови праски до заданої температури світлові індикатори регулятора температури блимають. Після досягнення заданої температури індикатори припиняють блимати та світяться весь час.

i Тоді з'явиться зелене світло (5). Візьміться за ручку (1) та встановіть регулятор пари на максимальну позначку (max).

i Тримавши праску в горизонтальному положенні, кілька разів натисніть на кнопку парового удару (6). З підшови (13) має вийти весь бруд.

i Під час першого використання функції подачі пари не спрямовуйте пару на білизну, тому що в системі подачі пари може залишатися бруд.

i У разі необхідності обережно протріть підшову (13) сухою бавовняною тканиною, складеною декілька разів.

i Після першого увімкнення ваша нова праска може виділяти специфічний запах і невелику кількість диму. Це припиниться через декілька хвилин.

1 Наповнення резервуара для води



! Від'єднайте штепсель праски від електромережі!

1. Відкрийте кришку заливного отвору (9).

i Під час наповнення ніколи не перевищуйте відмітки максимального рівня наповнення (12).

2. Закрийте кришку отвору резервуару для води.

Використовуйте тільки чисту воду з крана без будь-яких домішок. Додавання інших рідин (крім тих, що рекомендовані компанією Bosch), наприклад ароматизаторів, може пошкодити пристрій.

i Пошкодження внаслідок використання вищевказаних домішок призводить до анулювання гарантії.

i Не використовуйте водяний конденсат із сушильного барабана, систем кондиціонування повітря тощо. Пристрій розрахований на використання звичайної води з крана.

i Щоб забезпечити тривале та оптимальне використання функції подачі пари, додайте до води з крана дистильовану воду у співвідношенні 1:1. Якщо у вашому регіоні вода з крана дуже жорстка, змішуйте воду з крана з дистильованою водою у співвідношенні 1:2.

Про рівень жорсткості води можна дізнатися у місцевій водопостачальній компанії.

2 Регулювання температури



i Температура підшови (13) регулюється за допомогою регулятора температури (15).

i Ознайомтеся з рекомендаціями щодо температури прасування на етикетці одягу, який ви прасуєте.

1. Установіть регулятор температури (15) на відповідну позначку покажчика температури (14) на прасці.

Температурний режим	Тканини, які можна прасувати:
•	синтетика
••	шелк и шерсть
•••	хлопок
max	Лен
i-Temp Advanced*	тканини будь-якого типу.
AntiShine*	темних та делікатних тканин. Скорочує ймовірність появи блискучих плям від праски.

* у деяких моделях.

Індикатор «TempOK»



i Під час нагрівання або охолодження підошви праски до заданої температури індикатори TempOK всередині регулятора температури (15) блимають. Після досягнення заданої температури індикатори припиняють блимати та світяться постійно.



Функція «i-Temp Advanced»

(В залежності от модели)

Цей компактний парогенератор оздоблений унікальною функцією «i-Temp Advanced». Якщо обрати цю функцію, праска автоматично нагрівається до оптимальної температури та обирає режим подачі пари, потрібний для прасування будь-якої тканини, що підлягає прасуванню.

i Функція i-Temp Advanced дозволяє уникнути пошкодження одягу через неввірно обрану температуру.

i Функцію «i-Temp Advanced» не можна використовувати з тканинами, які прасувати не можна. Будь ласка, перегляньте рекомендації, наведені на ярликах одягу, або спочатку спробуйте прасувати ділянку одягу, непомітну під час носіння.

Коли функцію «i-Temp Advanced» обрано, на регуляторі температури світиться блакитний індикатор.

Функція «AntiShine»



(В залежності от модели)

Цей компактний парогенератор оздоблений унікальною функцією «AntiShine».

i Використання цієї функції зменшує ризик виникнення блискучих плям на одязі.

Коли функцію AntiShine обрано, на регуляторі температури світиться блакитний індикатор.

i Поради щодо прасування:

- Розберіть білизну залежно від символів на етикетках та завжди починайте прасування з речей, що потребують найнижчої температури прасування.
- Якщо ви не можете визначити, з якого матеріалу виготовлений одяг, скористайтесь функцією i-Temp Advanced.

- Щоб запобігти появі блискучих плям на темних чи делікатних речах з шовку, вовни або синтетичних тканин, використовуйте функцію «AntiShine».
- Якщо ви починаєте прасувати на високій температурі, а потім знижуєте її, для охолодження підошви праски потрібен певний час. Щоб прискорити процес охолодження, можна натиснути кнопку парового удару (6) або кнопку подачі пари (2*).

3

Регулювання подачі пари

eco max



i Ваша праска має кнопку вибору режиму подачі пари (4) та індикатори (5), що вказують на обраний режим подачі пари відповідно до цієї таблиці.

Режим подачі пари	eco	max	без пари
Індикатори	Зелений	Червоний	Не світяться

Пара виділяється під час тримання ручки (1) або натискання кнопки подачі пари (2*).

i Якщо ви обрали режим eco, енергоспоживання пристрою буде знижено завдяки зменшенню споживання електроенергії та води. У цьому режимі можна отримати добрі результати прасування для більшості типів тканин.

1. Режим подачі пари можна змінити, натиснувши на кнопку вибору режиму подачі пари (4). Перемикання між режимами відбувається в такій послідовності:





i Функція «SensorSteam» вимикає праску, коли ви не тримаєте її за ручку. Це збільшує безпеку експлуатації праски та дозволяє заощаджувати електроенергію.

- Початкове нагрівання:** Після увімкнення пристрою до розетки функція «SensorSteam» недоступна до повного нагрівання праски до заданої температури.
- Після закінчення початкового процесу нагрівання індикатори TempOK всередині регулятора температури (15) припиняють блимати і праска автоматично налаштовується на режим «есо».
- Коли ви берете праску за ручку (1), індикатор SensorSteam (5) припиняє блимати і праска вмикається.
- Щойно ви знімаєте руку з ручки праски, індикатор «SensorSteam» починає блимати, сигналізуючи про те, що праска скоро вимкнеться.
- Коли ви знову візьметеся за ручку, праска автоматично увімкнеться та почне нагріватися.

Якщо залишити праску більше ніж на вісім хвилин, а потім взятися за ручку навіть на коротку мить, **знову розпочнеться процес початкового нагрівання.**

5 Прасування з парою



i Регулятор пари використовується для регулювання кількості пари, що генерується під час прасування (див. розділ «Регулювання подачі пари»).

Пара може генеруватися двома способами:

A. Постійне генерування пари

- Установіть регулятор пари на позначку есо або тах.
- Візьміться за ручку (1).

B. Пара за вимогою*:



i (тільки в моделях з кнопкою подачі пари).

- Установіть регулятор пари на позначку , щоб вимкнути постійне генерування пари під час утримання ручки (1). У цьому режимі пара генерується тільки під час натискання кнопки подачі пари (2*), розміщеної під ручкою.

- Натисніть на кнопку подачі пари.

i Натисніть на кнопку подачі пари (2*). Під час роботи помпи світяться індикатори у задній частині резервуару для води.

i **Важливо:**

Пара буде виходити, тільки якщо регулятор температури (15) встановлено між символами пари  — , між позначками •• та тах. Обсяг пари автоматично регулюється залежно від температури.

h **Порада:** для отримання оптимальних результатів наприкінці прасування вимкніть пару та кілька разів проведіть праскою по тканині без зволоження, щоб добре просушити її.



i Цей режим дозволяє використовувати праску для сухого прасування.

- Візьміться за ручку (1) і встановіть регулятор пари на позначку .
- Для регулювання температури підшови (13) використовується регулятор температури (15). Установіть його напроти відповідної позначки покажчика температури (14) на прасці.
Температурний режим має відповідати типу тканини, яку ви будете прасувати (див. розділ «Регулювання температури»).
- Під час прасування не натискайте на кнопку подачі пари (2*).



i Дана функція може використовуватися для усунення стійких зморшок.

h Не використовуйте функцію розпилювання води під час прасування шовку, інакше на ньому можуть залишитися плями.

- Температурний режим має відповідати типу тканини, яку ви будете прасувати (див. розділ «Регулювання температури»).
- Під час прасування натискайте на кнопку розпилювання води (7), і вода з розпилювальної форсунки (10) бризкатиме на одяг.

8 Паровий удар



shot

Дана функція може використовуватися для усунення стійких зморшок або фіксації стрілок та плісе.

1. Установіть регулятор температури (15) на максимальну позначку (max).
2. Кілька разів натисніть на кнопку парового удару (6) на ручці з інтервалом у 5 секунд.

9 Вертикальна пара



Дана функція може використовуватися для видалення зморшок на підвишеному одязі, шторах тощо.

Не прасуйте надягнутий одяг!

Ніколи не розпилюйте воду й не спрямовуйте пару на людей і тварин!

1. Установіть регулятор температури (15) на максимальну позначку (max).
2. Повесьте одягу на плечики.
3. Оброблюйте одяг праскою, розташованою вертикально на відстані 10 см. Натискайте кнопку парового удару (6) з інтервалом не менше, ніж у 5 секунд.

10 Система видалення накипу



AntiCalc

Залежно від моделі, праски цієї серії мають такі функції видалення накипу «AntiCalc».

А. Функція «self-clean»

Фільтр самоочищення між резервуаром для води та помпою запобігає пошкодженню системи генерування пари накипом й забезпечує оптимальне генерування пари.

В. Функція «anti-calc»

Картридж «anti-calc» призначений для зменшення утворення накипу протягом прасування з паром, що дозволяє продовжити термін експлуатації пристрою. Але картридж «anti-calc» не може видалити весь накип, що утворюється під час використання пристрою.

С. Функція «Calc'nClean»



Функція «Calc'nClean» допомагає видалити з парової камери рештки накипу. Якщо вода у вашому регіоні дуже жорстка, використовуйте цю функцію приблизно раз на 2 тижні.

Дійте за описаною нижче процедурою:

1. Вимкніть праску з електромережі та наповніть резервуар для води (11) водою.
 2. Установіть регулятор температури (15) на максимальну позначку (max) та підключіть праску до електромережі.
- Після необхідного періоду нагрівання індикатори TempOK всередині регулятора температури (15) припинять блимання. Після цього відключіть праску від електромережі (**це дуже важливо!**).
3. Підніміть праску над зливом у кухні. Натисніть на кнопку «Calc'nClean» (16) та потрусіть праску, доки не випариться біля третини води з резервуару. Накип та його залишки вийдуть з гарячою водою та паром.
 4. Відпустіть кнопку «Calc'nClean» та обережно потрясіть праску протягом кількох секунд.
 5. Повторіть дії 3 та 4 тричі, доки резервуар для води не спорожниться. Потім підключіть праску до електромережі та знову нагрійте її, доки залишки води не випаряться.
- Натисніть кнопку «Calc'nClean» ще кілька разів, щоб очистити клапан.
6. Відключіть праску від електромережі та дайте підшві (13) охолонути. Очистіть підшву за допомогою вологої бавовняної ганчірки (не використовуйте інші матеріали).

Д. Функція «Calc'nClean» з рідиною для видалення накипу



Для якісного видалення накипу рекомендується використовувати рідину для видалення накипу (19*), яку випускає компанія Bosch спеціально для цих цілей.

Дану процедуру треба виконувати кожні 3 місяці.

- Наповніть резервуар для води водою з крана, змішаною з необхідною кількістю (25 мл) рідини для видалення накипу.
- Потім виконайте дії, описані у розділі «Calc'nClean» (пункти 2-6).

 Рідину для видалення накипу можна придбати у відділі післяпродажного обслуговування або в спеціалізованих магазинах.

Артикул додаткового обладнання (у відділі післяпродажного обслуговування)	Назва додаткового обладнання (у спеціалізованих магазинах)
311144	TDZ1101

Артикул додаткового обладнання (у відділі післяпродажного обслуговування)	Назва додаткового обладнання (у спеціалізованих магазинах)
575494	TDZ1550

11 Антикrapельна система

 Якщо регулятор температури (15) встановлений на низький температурний режим (менше ••), подача пари автоматично вимикається, щоб запобігти просочуванню води з підшви (13).

12 Насадка/ підкладка для глаження делікатних тканин

(у деяких моделях)
Насадка на підшву TextileProtect (20*) використовується для безпечного прасування делікатних тканин при максимальній температурі з використанням пари.

 Використання насадки чи підкладки для делікатних тканин також знімає потребу користуватися ганчіркою для уникнення лиску на темних тканинах.

Рекомендується розпочати прасування на невеликій ділянці внутрішньої поверхні одягу та перевірити результат.

1. Щоб надягти насадку на праску, установіть ніс праски в середину краю насадки для делікатних тканин та натисніть на задню частину насадки догори, доки не почуєте клацання.
2. Щоб зняти насадку для делікатних тканин, потягніть за задній фіксатор донизу та витягніть праску.

Защитную текстильную подошву можно приобрести в службе постпродаж или в специализированных магазинах.

13 Аксесуар StoreProtect

(В зависимости от модели)

 Аксесуар StoreProtect (21*) дозволяє швидко та безпечно розмістити праску у місці зберігання, навіть якщо підшва ще гаряча.

 Не використовуйте захисну насадку під час прасування або підключення праски до електромережі!

1. Вимкніть праску з електромережі, спорожніть резервуар для води та установіть праску всередину захисної насадки.

 Не торкайтеся захисної насадки, коли вона надягнута на праску, бо насадка може розігрітися.

Ніколи не ставте праску з гарячою підшвою на захисну насадку поза гумовими проліжками.

 Захисну насадку можна використовувати на горизонтальній стійкій поверхні або у вертикальному положенні, зафіксувавши її на стіні за допомогою двох гвинтів (одного на передньому, другого на задньому кінці).

 Кабель живлення можна закрутити навколо п'яти праски вільними кільцями.

2. Щоб закріпити захисну насадку на прасці, установіть ніс праски всередину гумового краю захисної насадки та натисніть на задню частину праски, доки не почуєте клацання.
3. Щоб зняти захисну насадку, потягніть за задній фіксатор донизу та витягніть праску.

 Аксесуар / захисну насадку можна придбати у сервісному центрі чи у спеціалізованих магазинах:

Артикул додаткового обладнання (у відділі післяпродажного обслуговування)	Найменування приладдя (у спеціалізованих магазинах)
575960	TDZ1750



1. Відключіть праску від електромережі.
 2. Відкрийте кришку заливного отвору (9).
 3. Поверніть праску так, щоб носик був спрямований долілиць, і злегка потрясіть її, поки резервуар для води (11) не спорожниться.
 4. Закрийте кришку отвору резервуару для води.
 5. Поставте праску у вертикальне положення для охолодження.
 6. Перед зберіганням нещільно намотайте шнур живлення (18) на нижню частину праски.
 7. Установіть регулятор температури (15) на позначку ●.
- Зберігайте праску у вертикальному положенні.

15 Очищення



Увага! Існує небезпека опіків!
Перед будь-якими заходами з очищення та догляду за пристроєм завжди вимикайте його з розетки.

1. Якщо праска злегка забруднилася, витягніть штепсель з розетки й дайте підшві (13) охолонути. Протріть корпус і підшву вологою тканиною.
- Якщо синтетична тканина розплавилася під впливом занадто високої температури підшви, відключіть подачу пари й відразу ж зчистіть налиплий матеріал за допомогою сухої бавовняної тканини, складеної декілька разів.
- Щоб підтримувати поверхню підшви гладенькою, слід уникати різкого контакту з металевими предметами. У жодному разі не використовуйте для очищення підшви жорсткі губки для миття посуду й хімічні речовини.
- Ніколи не видаляйте накип з резервуара для води (11) за допомогою м'яких засобів або розчинників, інакше із праски під час прасування з паром буде просочуватися вода.



Більше всього енергії витрачається на утворення пари. Щоб заощадити електроенергію, дотримуйтесь таких порад:

1. Починайте прасування з білизни, що потребує найнижчого температурного режиму. Рекомендовану температуру прасування можна подивитися на етикетках речей.
2. Відрегулюйте подачу пари відповідно до обраного температурного режиму прасування, дотримуючись вказівок цієї інструкції з експлуатації. Прасуйте в режимі подачі пари есо (див. розділ «Регулювання подачі пари»).
3. Намагайтеся прасувати білизну, поки вона ще волога, встановлюючи режим подачі пари на менше значення. Таким чином пара утворюватиметься всередині тканини, а не в прасці. Якщо ви користуєтесь сушильною машиною, обирайте програму «Прасування без пари».
4. Якщо тканина достатньо волога, відключіть подачу пари (див. розділ «Прасування без пари»).

Рекомендації з утилізації



Наші товари постачаються у покращеній упаковці. Це означає, що для неї використовуються матеріали, що не викликають забруднення навколишнього середовища, які слід віддати до місцевої служби утилізації відходів як вторинну сировину. У місцевій раді Вашого міста Ви зможете отримати інформацію про те, як слід утилізувати старі електропристрої.



Даний пристрій маркований відповідно до вимог Європейської директиви 2012/19/ЄУ щодо електричних та електронних пристроїв, що вийшли з експлуатації (відходів від електричних та електронних пристроїв).

Інструкції з усунення дрібних несправностей

Проблема	Можлива причина	Рішення
Праска не нагрівається.	<ol style="list-style-type: none"> 1. Регулятор температури (15) встановлений на мінімальну позначку. 2. Відсутнє живлення. 3. Активована система SensorSteam. Праска перейшла в режим очікування. 	<ol style="list-style-type: none"> 1. Установіть регулятор температури на більш високу позначку. 2. Перевірте наявність живлення за допомогою іншого пристрою або підключіть праску до іншої розетки. 3. Візьміться за ручку (1) праски для її увімкнення.
Індикатор SensorSteam (3) блимає.	<ul style="list-style-type: none"> • Активована система SensorSteam. Праска перейшла в режим очікування. 	<ul style="list-style-type: none"> • Візьміться за ручку (1) праски для її увімкнення.
Індикатори на регуляторі температури (15) блимають.	<ul style="list-style-type: none"> • Підшва нагрівається або охолоджується до заданої температури. 	<ul style="list-style-type: none"> • Це нормально, блимання індикаторів припиниться після досягнення заданої температури. Коли низька температура обирається після високої, для досягнення заданої температури потрібно більше часу. Щоб прискорити процес охолодження, можна натиснути кнопку парового удару (6*).
Одяг прилипає	<ul style="list-style-type: none"> • Температура занадто висока. 	<ul style="list-style-type: none"> • Установіть регулятор температури (15) на меншу позначку й зачекайте, поки праска охолоне.
Разом з паром з підшви просочується вода.	<ol style="list-style-type: none"> 1. Регулятор температури (15) встановлений на занадто низьку позначку. 2. Ви кілька разів натиснули на кнопку парового удару (6), не зачекавши 5 секунд між натисканнями. 3. Використовується дистильована вода (див. розділ «Наповнення резервуара для води») або до резервуара були додані інші речовини, наприклад ароматизована вода. 	<ol style="list-style-type: none"> 1. Установіть регулятор температури (15) на більш високу температуру (між позначками ●● та max) і зачекайте, доки індикатори TempOK всередині регулятора температури перестануть блимати і засвітяться постійно. 2. Зачекайте 5 секунд між натисканнями на кнопку парового удару. 3. Змішайте дистильовану воду з водою з крана відповідно до вказівок у розділі «Наповнення резервуара для води» і ніколи не додавайте в резервуар для води інші речовини (крім рекомендованих компанією Bosch).

Проблема	Можлива причина	Рішення
З праски у горизонтальному положенні не виходить пара.	<ol style="list-style-type: none"> 1. Регулятор пари встановлений на позначку \times. 2. У резервуарі (11) немає води. 3. Занадто низька температура. Активована антикrapельна система. 	<ol style="list-style-type: none"> 1. Установіть регулятор пари на позначку есо або max. 2. Наповніть резервуар (11). 3. Установіть більш високу температуру, якщо вона підходить для тканини, яку ви прасуєте.
Надмірний вихід пари чи крапання води.	<ul style="list-style-type: none"> • Система Calc'nClean погано закривається. 	<ul style="list-style-type: none"> • Кілька разів натисніть на кнопку Calc'nClean (16).
Помпа не працює.	<ul style="list-style-type: none"> • Праска не знаходиться у горизонтальному положенні. 	<ul style="list-style-type: none"> • Використовуйте праску у горизонтальному положенні.
Функція розпилювання води не працює.	<ol style="list-style-type: none"> 1. У резервуарі (11) немає води. 2. Механізм засмічений. 	<ol style="list-style-type: none"> 1. Наповніть резервуар для води (11). 2. Зверніться до сервісного центру.
Під час першого включення до мережі із праски виходить дим.	<ul style="list-style-type: none"> • Випаровується змащення деяких внутрішніх деталей. 	<ul style="list-style-type: none"> • Це нормальне явище, через кілька хвилин воно припиниться.
З отворів у підшві виходить накип	<ul style="list-style-type: none"> • З парової камери виходить накип. 	<ul style="list-style-type: none"> • Виконайте цикл очищення (див. розділ «Функція "Calc'nClean"»).
Усередині пристрою чути звук помпи	<ul style="list-style-type: none"> • Вода перекачується помпою до парової камери 	<ul style="list-style-type: none"> • Це нормально.

Якщо вищесказане не допомагає у вирішенні проблеми, будь ласка зверніться до авторизованного сервісного центру

Благодарим вас за приобретение компактного парогенератора DI90 марки Bosch.

Этот утюг является компактным парогенератором. Вода подается в камеру парообразования под давлением при помощи специального насоса. При глажении выделяется больше пара, чем в обычных утюгах, поэтому глажение с паром является намного более эффективным. Обычно рекомендуется использовать утюг с режимом есо.

Внимательно прочитайте руководство по эксплуатации и сохраните его на будущее.

Откройте первую страницу буклета, что поможет Вам понять, как работает прибор. Этот прибор соответствует международным нормам безопасности.

Данный электроприбор предназначен для использования только в домашних условиях, поэтому не допускается его промышленное применение.

Этот прибор должен использоваться только в целях, в которых он был разработан, иными словами, только как утюг. Любая другая форма использования прибора будет считаться неправильной и, следовательно, опасной. Производитель не будет нести ответственность за любой ущерб, вызванный неправильным или ненадлежащим использованием прибора.

Общие инструкции по безопасности

- Не оставляйте утюг без присмотра, пока он включен в сеть.
- Перед тем, как наполнить прибор водой или вылить остатки воды после его использования, вытащите штепсельную вилку из розетки.
- Прибор должен использоваться помещаться на устойчивой поверхности.
- При помещении прибора на его подставку убедитесь, что поверхность, на которой находится подставка, устойчива.
- Не пользуйтесь утюгом, если он упал, если на нем видны явные следы повреждения или если он пропускает воду. Перед возобновлением использования прибора его необходимо будет проверить в авторизованном центре технического обслуживания.
- Шнур питания этого прибора не должен заменяться пользователем. Если шнур питания поврежден или нуждается в замене, это должно делаться только в авторизованном центре технического обслуживания.
- Данный прибор может использоваться детьми старше 8 лет и лицами с ограниченными физическими, сенсорными и умственными способностями либо лицами, не имеющими соответствующего опыта и знаний, при условии получения ими предварительного инструктажа о безопасной эксплуатации прибора и понимания связанной с его использованием опасности или под присмотром ответственных лиц. Не разрешайте детям играть с электроприбором. Не допускается проведение очистки и операций по уходу за прибором детьми без присмотра взрослых.
- Утюг и шнур должны находиться в местах, недоступных для детей младше 8 лет, когда прибор включен в розетку или остывает после использования.
-  **ОСТОРОЖНО.** Горячая поверхность. В процессе использования поверхность может нагреваться.

Важные указания:

- В процессе использования данный прибор сильно разогревается и вырабатывает пар. Существует опасность ошпаривания и получения ожогов в случае его неправильного использования.
 - Не прикасайтесь к подошве утюга!
Удерживайте утюг за ручку.
 - Следите, чтобы кабель питания не свисал со стола или гладильной доски, чтобы предотвратить возможное падение прибора.
 - Не гладьте надетую одежду!
 - Никогда не распыляйте воду и не направляйте пар на людей и животных!
- Не допускайте контакта кабеля питания с острыми предметами или подошвой нагретого утюга.
- Никогда не ставьте горячий утюг горизонтально. Устанавливать утюг следует вертикально, на пятку.
- Не касайтесь работающего прибора мокрыми руками.
- Перед включением прибора в сеть убедитесь, что напряжение в сети соответствует значению, указанному на табличке с техническими характеристиками прибора.
- Этот прибор должен включаться в заземленную розетку. При использовании удлинителя убедитесь, что он снабжен биполярной розеткой 16 А с заземлением.
- Если плавкий предохранитель, которым снабжен прибор, перегорит, прибор будет отключен. Для восстановления нормальной работы прибор нужно будет доставить в авторизованный центр технического обслуживания.
- Во избежание временного падения напряжения или мерцания осветительных приборов при неблагоприятных условиях работы сети, рекомендуется подключать утюг к электросети с максимальным сопротивлением 0,27 Ω. При необходимости пользователь может получить информацию о сопротивлении в точке соединения, обратившись в энергоснабжающую компанию.
- При определенных погодных условиях возможны незначительные перебои в работе данного прибора.
- Прибор никогда не должен помещаться под водопроводный кран для его наполнения водой.
- При подозрении на неисправность сразу отключите прибор от сети. Также всегда отключайте его от сети после каждого использования.
- Вилка прибора не должна выдергиваться из розетки рывком шнура питания.
- Никогда не погружайте утюг или паровой резервуар в воду или любую иную жидкость.
- Не оставляйте прибор под воздействием погодных условий (дождя, солнечных лучей, мороза и т. д.).
- Во время выпуска пара внутри утюга раздается звук работы насоса. Это нормально и свидетельствует о закачивании воды в камеру парообразования.

Описание

1. Ручка с контактным датчиком
 2. Кнопка подачи пара*
 3. Световой индикатор «SensorSteam» (бесцветный)
 4. Кнопка выбора режима подачи пара (SET)
 5. Световые индикаторы режима подачи пара:
зеленый = eco,
красный = max
 6. Кнопка парового удара
 7. Кнопка распыления воды
 8. Отверстие для воды
 9. Крышка заливного отверстия
 10. Распылительная форсунка
 11. Емкость для воды
 12. Отметка максимального уровня наполнения
 13. Подошва утюга
 14. Указатель температуры
 15. Терморегулятор с индикатором TempOK
 16. Кнопка Calc'nClean
 17. Индикаторы работы насоса
 18. Шнур питания
 19. Жидкость для удаления накипи*
 20. Насадка для деликатных тканей
TextileProtect*
 21. Дополнительная принадлежность
StoreProtect*
- * В некоторых моделях

Перед первым применением утюга



Снимите с подошвы утюга (13) этикетки и защитную упаковку.

Подробное описание следующих действий см. в соответствующих разделах настоящего руководства пользователя.

1. При отключенном от сети утюге заполните емкость (11) водой из крана и установите терморегулятор (15) на отметку max.

2. Вставьте штепсельную вилку прибора в розетку.

 Во время нагревания или остывания подошвы утюга до заданной температуры индикатор регулятора температуры мигает. Когда утюг достигает заданной температуры, индикатор перестает мигать и загорается постоянным светом.

3. Затем загорается зеленый свет (5). Возьмитесь за ручку (1) и установите парорегулятор на отметку максимального пара (max).

4. Удерживая утюг горизонтально, несколько раз нажмите на кнопку парового удара (6). Из подошвы утюга (13) должны выйти возможные загрязнения.

 При первом использовании функции подачи пара не направляйте пар на белье, потому что в системе подачи пара может оставаться грязь.

 При необходимости осторожно вытрите подошву утюга (13) сухой хлопчатобумажной тканью, сложенной в несколько слоев.

 При первом включении новый утюг может издавать специфический запах и из него может выходить небольшое количество дыма. Через несколько минут это пройдет.

1 Наполнение емкости для воды



 **Выньте штепсельную вилку из розетки!**

1. Откройте крышку заливного отверстия (9).

 **Никогда не наливайте воду выше отметки максимального уровня наполнения (12).**

2. Закройте крышку емкости для воды.

Используйте только чистую воду из крана и ничего в нее не добавляйте.

Добавление других жидкостей (если они не рекомендованы компанией Bosch), например отдушек, приведет к повреждению прибора.

 **Любое повреждение, вызванное использованием указанных выше средств, приводит к прекращению действия гарантии.**

 Не используйте водяной конденсат из сушильных барабанов, систем кондиционирования воздуха и других подобных устройств. Данный прибор предназначен для использования обычной воды из крана.

 Чтобы обеспечить длительную и эффективную работу системы подачи пара, смешивайте воду из крана с дистиллированной водой в соотношении 1:1. Если вода из крана в вашем районе очень жесткая, смешивайте ее с дистиллированной водой в соотношении 1:2.

Узнать жесткость воды можно у местной водоснабжающей компании.

2 Регулирование температуры



 **Для регулирования температуры подошвы утюга (13) используется терморегулятор (15).**

 Ознакомьтесь с рекомендациями по температуре глажения на ярлыке одежды, которую вы гладите.

1. Установите терморегулятор (15) на соответствующую отметку указателя температуры (14) на утюге.

Температурный режим	Ткани, которые можно гладить:
---------------------	-------------------------------

- | | |
|-----|---------------|
| • | синтетика |
| •• | шелк и шерсть |
| ••• | хлопок |
| max | лен |

i-Temp Advanced* ткани любого типа.

AntiShine* темных и деликатных тканей. Сокращает вероятность появления блестящих следов от утюга.

* Некоторых моделях.

Индикатор «TempOK»



i Во время нагревания или остывания подошвы утюга до заданной температуры индикатор TempOK терморегулятора (15) мигает. Когда утюг достигает заданной температуры, индикатор перестает мигать и загорается постоянным светом.



Функция «i-Temp Advanced»

(В зависимости от модели)

Данный компактный парогенератор имеет уникальную функцию «i-Temp Advanced».

При выборе этой функции автоматически устанавливается оптимальная комбинация температуры и парообразования для всех типов тканей, которые можно гладить.

i Функция «i-Temp Advanced» позволяет избежать повреждения одежды из-за неверно выбранной температуры.

i Функцию «i-Temp Advanced» нельзя использовать с тканями, которые гладить нельзя. Обратитесь к рекомендациям, приведенным на ярлыке одежды, или попробуйте прогладить невидимый при носке участок одежды.

При выборе функции «i-Temp Advanced» загорается синий индикатор регулятора температуры.



Функция «AntiShine»

(В зависимости от модели)

Данный компактный парогенератор имеет уникальную функцию «AntiShine».

i При выборе этой функции снижается вероятность появления блестящих следов на одежде.

При выборе функции AntiShine загорается синий индикатор регулятора температуры.

i Советы по глажению:

- Сортируйте одежду в соответствии с рекомендациями ярлыков. Всегда начинайте глажение с одежды, которую нужно гладить при самой низкой температуре.
- Если вы не уверены, из какого материала сделана одежда, выберите функцию i-Temp Advanced.

- Чтобы избежать появления блестящих пятен на одежде из темной или деликатной ткани из шелка, шерстяных и синтетических материалов, используйте функцию AntiShine.
- Если вы гладите при высокой температуре, а затем задаете более низкую температуру, для остывания утюга требуется некоторое время. Для ускорения остывания подошвы утюга можно нажать кнопку парового удара (6) или кнопку подачи пара (2*).

3

Регулирование количества пара

eco max



i На утюге имеется кнопка выбора режима подачи пара (4) и световые индикаторы (5), которые указывают на режим подачи пара в соответствии со следующей таблицей.

Режим подачи пара	eco	max	без пара
Световые индикаторы	Зеленый	Красный	Не светятся

Пар генерируется, если взяться за ручку (1) или нажать на кнопку подачи пара (2*).

i Если выбран режим подачи пара eco, энергопотребление прибора снижается за счет снижения расхода электроэнергии и воды, сохраняя при этом отличные результаты глажения почти всех видов белья.

1. Режим подачи пара можно изменить нажатием кнопки выбора режима подачи пара (4). Переключение между режимами происходит в такой последовательности:

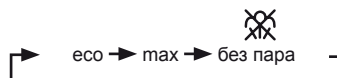

4

Функция SensorSteam



i Функция SensorSteam отключает утюг при отпуске ручки, что повышает

безопасность использования прибора и позволяет экономить электроэнергию.

1. **Начальное нагревание:** После включения прибора эта функция не активируется до тех пор, пока утюг не нагреется до заданной температуры.
2. После завершения начального нагревания индикатор TempOK терморегулятора (15) перестает мигать и автоматически устанавливается режим есо.
3. Если взять утюг за ручку (1), индикатор SensorSteam (5) перестает мигать и утюг включается.
4. Как только вы отпускаете ручку утюга, индикатор SensorSteam начинает мигать, сигнализируя о том, что утюг скоро отключится.
5. Когда вы опять возьметесь за ручку, утюг автоматически включится снова и начнет нагреваться.

Если оставить утюг более чем на восемь минут, а затем снова взять его за ручку даже на непродолжительное время, **снова начнется процесс начального нагревания.**

5 Глажение с паром



И Регулятор пара используется для регулировки количества генерируемого пара во время глажения (см. раздел «Регулирование количества пара»).

Возможны два типа генерирования пара:

А. Непрерывное генерирование пара:

1. Установите регулятор пара на отметку есо или тах.
2. Возьмитесь за ручку (1).

В. Пар по требованию*:

И (только в моделях с кнопкой подачи пара).



1. Установите регулятор пара в положение , чтобы отключить непрерывное генерирование пара при удерживании ручки (1). В этом режиме пар генерируется только при нажатии кнопки подачи пара (2*) под ручкой.
2. Нажмите на кнопку подачи пара.

И Нажмите кнопку подачи пара (2*). Во время работы насоса загорается

индикатор на задней части емкости для воды.



Важно:

Пар будет выходить только, если терморегулятор (15) установлен между символами пара  — , между отметками ** и тах. Парообразование регулируется автоматически в зависимости от температуры.



Совет: для получения оптимального результата перед окончанием глажения отключите пар и несколько раз проведите по ткани утюгом без увлажнения, чтобы хорошо высушить ее.

6 Глажение без пара



Этот режим позволяет использовать утюг для сухого глажения.

1. Возьмитесь за ручку (1) и установите регулятор пара на отметку .
2. Для выбора температуры подошвы утюга (13) используется терморегулятор (15). Установите его на соответствующую отметку указателя температуры (14) на утюге.
Выберите температуру, соответствующую типу ткани, которая будет гладиться (см. раздел «Регулирование температуры»).
3. Во время глажения не нажимайте на кнопку подачи пара (2*).

7 Распыление воды



Данная функция может использоваться для устранения неподдающихся разглаживанию складок.



Не используйте функцию распыления воды на шелковой ткани, иначе на ней могут остаться пятна.

1. Выберите температуру, соответствующую типу ткани, которая будет гладиться (см. раздел «Регулирование температуры»).
2. Во время глажения нажмите на кнопку распыления воды (7) и вода из распылительной форсунки (10) брызнет на одежду.

8 Паровой удар



shot

Данная функция может использоваться для устранения неподдающихся разглаживанию складок и заглаживания стрелок и плиссе.

1. Установите терморегулятор (15) на отметку тах.
2. Несколько раз нажмите на кнопку парового удара (6) на ручке с интервалом в 5 секунд.

9 Вертикальное глажение с паром



Данная функция может использоваться для удаления складок с висящей одежды, штор и др.

Не гладьте надетую одежду!

Никогда не распыляйте воду и не направляйте пар на людей и животных!

1. Установите терморегулятор (15) на отметку тах.
2. Повесьте одежду на плечики.
3. Используйте утюг в вертикальном положении на расстоянии 10 см от ткани, многократно нажимая кнопку парового удара (6) с перерывами не менее 5 секунд.

10 Многофункциональная система удаления накипи



AntiCalc

В зависимости от модели, утюги этой серии имеют следующие функции удаления накипи AntiCalc.

А. Функция «self-clean»

Фильтр самоочистки между емкостью для воды и насосом предотвращает скопление накипи в системе генерирования пара и обеспечивает оптимальное генерирование пара.

В. Функция «anti-calc»

Картридж «anti-calc» предназначен для снижения образования накипи при глажении с паром, что помогает продлить срок службы утюга. Тем не менее картридж «anti-calc» не может устранить всю накипь, естественно образующуюся со временем.

С. Функция «Calc'nClean»

Функция «Calc'nClean» помогает удалить мелкие частицы накипи из камеры парообразования. Если вода в вашем регионе жесткая, эту функцию следует использовать приблизительно раз в 2 недели.

Следуйте описанной ниже процедуре:

1. Отключите утюг от электросети и наполните емкость для воды (11).
2. Установите регулятор температуры (15) на отметку тах и подключите утюг к электросети.
- После завершения периода нагревания индикатор TempOK регулятора температуры (15) перестает мигать. После этого отключите утюг от электросети (**это очень важно!**).
3. Поднимите утюг над раковиной. Нажмите кнопку «Calc'nClean» (16) и потрясите утюг до тех пор, пока не испарится около трети объема воды из емкости. Из подошвы польется кипяток и начнет выходить пар, удаляя имеющиеся частички накипи и отложений.
4. Отпустите кнопку «Calc'nClean» (16) и осторожно потрясите утюг в течение нескольких секунд.
5. Повторите действия, описанные в пунктах 3 и 4, трижды, пока емкость для воды не опорожнится. Затем включите утюг в сеть и снова нагрейте его до полного испарения оставшейся воды.

Нажмите на кнопку «Calc'nClean» еще несколько раз, чтобы очистить клапан.

6. Отключите утюг от электросети и дайте подошве (19*) остыть. Протрите подошву влажной хлопчатобумажной тканью (не используйте другие материалы).

Д. Функция «Calc'nClean» с жидкостью для удаления накипи

Для качественного удаления накипи рекомендуется использовать жидкость для удаления накипи (19*), специально разработанную компанией Bosch.

Данную процедуру необходимо выполнять каждые 3 месяца.

- Заполните емкость для воды водой из крана, смешанной с необходимым количеством (25 мл) жидкости для удаления накипи.
- Затем выполните действия, описанные в разделе «Calc'nClean» (2-6 пункт).

 Жидкость для удаления накипи можно приобрести в отделе послепродажного обслуживания или в специализированных магазинах:

Артикул принадлежности (в отделе послепродажного обслуживания)	Наименование принадлежности (в специализированных магазинах)
311144	TDZ1101

Артикул принадлежности (в отделе послепродажного обслуживания)	Наименование принадлежности (в специализированных магазинах)
575494	TDZ1550

11 Противокапельная система

 Если терморегулятор (15) установлен на низкую отметку (менее **), подача пара автоматически отключается, чтобы предотвратить просачивание воды из подошвы утюга (13).

12 Защитная текстильная подошва

(в некоторых моделях)

Насадка для утюга TextileProtect (20*) используется для глажения с паром одежды из деликатных тканей без повреждения даже при максимальной температуре.

 Применение насадки или подкладки для деликатных тканей также снимает необходимость в использовании традиционной тряпочки для предотвращения возникновения лоска на темных тканях.

 Рекомендуется сначала прогладить небольшой участок ткани с изнанки, чтобы проверить результат.

1. Чтобы надеть на утюг насадку для глажения деликатных тканей, поместите нос утюга в конец насадки и подтолкните заднюю часть насадки вверх до щелчка.
2. Чтобы снять насадку для глажения деликатных тканей, потяните крепление в задней части насадки вниз и вытащите утюг.

Защитную текстильную подошву можно приобрести в службе постпродаж или в специализированных магазинах.

13 Дополнительная принадлежность StoreProtect

(В зависимости от модели)

 Дополнительная принадлежность насадка StoreProtect (21*) позволяет безопасно хранить утюг, даже если подошва утюга еще не остыла.

 Не используйте защитную насадку во время глажения или когда утюг подключен к сети!

1. Отключите утюг от электросети, опорожните емкость для воды и наденьте на утюг защитную насадку.

 Не касайтесь насадки, когда она находится на утюге, поскольку насадка может нагреться.

Горячая подошва утюга не должна выходить за пределы резиновой поверхности защитной насадки.

 Защитная насадка может устанавливаться на устойчивой горизонтальной поверхности или крепиться вертикально к стене при помощи болтов (в верхней и нижней части насадки).

 Кабель питания можно обмотать свободными кольцами вокруг задней части утюга.

2. Чтобы надеть на утюг защитную насадку, поместите нос утюга в резиновый наконечник насадки и прижмите заднюю часть утюга до щелчка.

3. Чтобы снять защитную насадку, потяните крепление в задней части насадки вниз и вытащите утюг.

 Дополнительную принадлежность можно приобрести в сервисном центре или в специализированных магазинах:

Артикул принадлежности (в отделе послепродажного обслуживания)	Наименование принадлежности (в специализированных магазинах)
575960	TDZ1750



1. Выньте штепсельную вилку утюга из розетки.
2. Откройте крышку заливного отверстия (9).
3. Поверните утюг носиком вниз и слегка потрясите его, пока емкость для воды (11) не опорожнится.
4. Закройте крышку емкости для воды.
5. Поставьте утюг в вертикальное положение для охлаждения.
6. Перед хранением неплотно намотайте шнур питания (18) на нижнюю часть утюга.
7. Установите терморегулятор (15) на отметку «••».

Храните утюг в вертикальном положении.



Внимание! Существует опасность ожогов!

Перед проведением любых работ по очистке или техническому обслуживанию всегда вынимайте штепсельную вилку прибора из розетки.

1. Если утюг слегка загрязнился, вытяните вилку из розетки и дайте подошве утюга (13) остыть. Протрите корпус и подошву утюга влажной тканью.
- Если синтетическая ткань расплавилась под воздействием слишком высокой температуры подошвы утюга, отключите подачу пара и сразу же счистите налипший материал с помощью сухой хлопчатобумажной ткани, сложенной в несколько слоев.
- Для сохранения гладкости подошвы утюга следует избегать ее резкого контакта с металлическими предметами. Ни в коем случае не используйте для очистки подошвы утюга жесткие губки для мытья посуды и химические вещества.
- Никогда не удаляйте накипь из емкости (11) с помощью моющих средств или растворителей. В противном случае из утюга во время глажения с паром будет просачиваться вода.



- Больше всего энергии расходуется на выработку пара. Чтобы сократить потребление энергии, придерживайтесь следующих рекомендаций:
1. Начинать глажение с белья, которое требует минимального температурного режима глажения. Рекомендуемую температуру глажения можно посмотреть на ярлыке изделия.
 2. Регулируйте подачу пара в соответствии с выбранным температурным режимом глажения, следуя инструкциям данного руководства. Гладьте в режиме подачи пара есо (см. раздел «Регулирование количества пара»).
 3. Старайтесь гладить слегка влажные изделия, поставив регулятор пара на меньшую отметку. При этом пар будет образовываться в самой ткани, а не в утюге. Если вы сушите белье в сушильной машине, используйте программу «Глажение без пара».
 4. Если ткань достаточно влажная, отключите подачу пара (см. раздел «Глажение без пара»).

Утилизация отходов

Упаковка наших товаров оптимально продумана. Она в основном состоит из материалов, подлежащих повторной переработке, которые можно сдать в местную службу сбора отходов. Информацию о том, как поступить с отработавшим электроприбором, Вы можете получить в местных органах администрации.

Данный прибор имеет отметку в соответствии европейским нормам 2012/19/ЕС утилизации электрических и электронных приборов.

Тази директива регламентира валидните в рамките на ЕС правила за приемане и използване на стари уреди.

Инструкции по устранению мелких неисправностей

Проблема	Возможная причина	Способ устранения
Утюг не нагревается.	<ol style="list-style-type: none"> 1.Терморегулятор (15) установлен на минимальную отметку. 2.Отсутствует питание. 3.Активирована система SensorSteam. Утюг переключился в режим ожидания. 	<ol style="list-style-type: none"> 1.Установите терморегулятор на более высокую отметку. 2.Проверьте наличие питания при помощи другого прибора или подключите утюг к другой розетке. 3.Возьмитесь за ручку (1) утюга для его включения.
Мигает световой индикатор SensorSteam (3).	<ul style="list-style-type: none"> • Активирована система SensorSteam. Утюг перешел в режим ожидания. 	<ul style="list-style-type: none"> • Возьмитесь за ручку (1) утюга для его включения.
Индикаторы терморегулятора (15) мигают.	<ul style="list-style-type: none"> • Утюг нагревается или остывает до заданной температуры. 	<ul style="list-style-type: none"> • Это нормальное явление, после достижения заданной температуры индикаторы перестанут мигать. При переключении терморегулятора с высокой температуры на низкую для достижения заданной температуры требуется больше времени. Для ускорения остывания подошвы утюга можно нажать на кнопку парового удара (6*).
Одежда прилипает.	<ul style="list-style-type: none"> • Слишком высокая температура. 	<ul style="list-style-type: none"> • Установите терморегулятор (15) на меньшую отметку и подождите, пока утюг охладится.
Вместе с паром из подошвы утюга просачивается вода.	<ol style="list-style-type: none"> 1.Терморегулятор (15) установлен на слишком низкую отметку. 2.Вы несколько раз нажали на кнопку парового удара (6), не дождав 5 секунд между нажатиями. 3.Используется дистиллированная вода (см. раздел «Наполнение емкости для воды») или в емкость были добавлены другие продукты, например ароматизированная вода. 	<ol style="list-style-type: none"> 1.Установите терморегулятор (15) на более высокую отметку (между ●● и тах) и дождитесь, пока индикатор TempOK терморегулятора перестанет мигать и загорится постоянным светом. 2.Ждите 5 секунд между нажатиями на кнопку парового удара. 3.Смешайте дистиллированную воду с водой из крана в соответствии с указаниями в разделе «Наполнение емкости для воды» и никогда не добавляйте в емкость для воды другие продукты (кроме рекомендованных компанией Bosch).

Проблема	Возможная причина	Способ устранения
Пар не выходит в горизонтальном положении.	<ol style="list-style-type: none"> 1. Регулятор пара установлен на отметку \times. 2. В емкости (11) нет воды. 3. Слишком низкая температура. Активирована противокapelная система. 	<ol style="list-style-type: none"> 1. Установите регулятор пара на отметку есо или тах. 2. Наполните емкость (11). 3. Установите более высокую температуру, если она подходит для ткани.
Чрезмерное просачивание воды или парообразование.	<ul style="list-style-type: none"> • Система Calc'nClean закрыта не полностью. 	<ul style="list-style-type: none"> • Несколько раз нажмите кнопку Calc'nClean (16).
Насос не работает.	<ul style="list-style-type: none"> • Утюг находится не в горизонтальном положении. 	<ul style="list-style-type: none"> • Используйте утюг в горизонтальном положении.
Функция распыления воды не работает.	<ol style="list-style-type: none"> 1. В емкости (11) нет воды. 2. Механизм засорился. 	<ol style="list-style-type: none"> 1. Наполните емкость для воды (11). 2. Обратитесь в сервисный центр.
При первом включении из утюга выходит дым.	<ul style="list-style-type: none"> • Испаряется смазка некоторых внутренних деталей. 	<ul style="list-style-type: none"> • Это нормальное явление, через несколько минут оно прекратится.
Из отверстий в подошве утюга выходит накипь.	<ul style="list-style-type: none"> • Из камеры парообразования выходит накипь. 	<ul style="list-style-type: none"> • Выполните цикл очистки (см. раздел «Функция "Calc'nClean")»).
Из утюга доносится звук работы насоса	<ul style="list-style-type: none"> • Вода накачивается в камеру парообразования 	<ul style="list-style-type: none"> • Это нормально.

Если это не помогает, обращайтесь в авторизованный центр технического обслуживания.

Vă mulțumim pentru achiziționarea generatorului compact de abur DI90 de la Bosch.

Acest fier de călcat este un generator de aburi compact. Apa este pompată în compartimentul pentru aburi cu presiune cu ajutorul unei pompe speciale. Cantitatea de aburi atunci când călcați este mai mare decât în cazul fiarelor de călcat obișnuite. Prin urmare, funcționarea cu aburi este cu mult mai eficientă. În general, se recomandă utilizarea fierului de călcat cu setarea „eco”.

Citiți cu atenție instrucțiunile de utilizare a aparatului electrocasnic și păstrați-le pentru referință ulterioară.

Deschideți prima pagină a broșurii, care vă va ajuta să înțelegeți cum funcționează aparatul. Acest aparat este conform standardelor de siguranță internaționale.

Acest aparat este destinat exclusiv utilizării casnice și nu trebuie utilizat în scopuri industriale.

Acest aparat trebuie utilizat numai în scopurile pentru care a fost proiectat, și anume ca fier de călcat. Orice altă utilizare este considerată neadecvată și, ca urmare, periculoasă.

Producătorul nu este responsabil pentru nici o deteriorare rezultată în urma unei utilizări greșite sau neadecvate.

Instrucțiuni generale privind siguranța

- Nu lăsați aparatul nesupravegheat când este în priză.
- Scoateți ștecherul din priză înainte să umpleți aparatul electrocasnic cu apă sau înainte să goliți apa rămasă după utilizare.
- Aparatul trebuie utilizat și așezat pe o suprafață stabilă.
- Când este așezat pe suportul său, asigurați-vă ca suprafața pe care stă suportul să fie stabilă.
- Nu folosiți aparatul dacă a căzut, prezintă urme vizibile de deteriorare sau scurgeri de apă. Înainte de a fi folosit din nou, trebuie verificat la un centru de service autorizat.
- Pentru a evita situații periculoase, orice lucrare sau reparație necesară la aparat, de ex. înlocuirea unui cablu de alimentare deteriorat, trebuie efectuată exclusiv de personal calificat dintr-o unitate service abilitată.
- Acest aparat poate fi utilizat de către copii cu vârste de peste 8 ani și de către persoane cu capacități fizice, senzoriale sau mentale reduse, sau cu lipsă de experiență și cunoștințe, dacă sunt supravegheați sau instruiți cu privire la utilizarea aparatului în siguranță și dacă înțeleg pericolele pe care le implică. Nu lăsați copiii să se joace cu aparatul! Curățarea și întreținerea nu trebuie efectuate de către copii fără a fi supravegheați.
- Nu lăsați copiii mai mici de 8 ani în apropierea fierului de călcat și a cablului de alimentare când este în funcțiune sau se răcește.
-  **ATENȚIE.** Suprafață fierbinte.
Suprafața poate deveni fierbinte în timpul utilizării.

Note importante.

- Acest aparat atinge temperaturi ridicate și produce abur în timpul utilizării, putând provoca opăriri sau arsuri în caz de utilizare incorectă.
 - Nu atingeți talpa! Țineți fierul de călcat de mâner.
 - Pentru a preveni căderea aparatului, nu lăsați cablul de alimentare să atârne peste masă sau peste masa de călcat.
 - Nu călcați hainele purtate în momentul respectiv!
 - Nu pulverizați și nu îndreptați niciodată aburul către oameni sau animale!
- Nu lăsați cablul de alimentare să intre în contact cu obiecte ascuțite sau cu talpa când aceasta este fierbinte.
- Nu așezați niciodată fierul de călcat în poziție orizontală atunci când talpa este fierbinte. Așezați-l în poziție verticală.
- Nu atingeți aparatul cu mâinile ude când acesta este pornit.
- Înainte de a conecta aparatul la priză, verificați ca tensiunea rețelei să corespundă cu cea specificată pe plăcuța cu caracteristici a aparatului.
- Acest aparat trebuie conectat la o priză cu împământare. Dacă utilizați un cablu prelungitor, asigurați-vă că are priză bipolară de 16 A, cu împământare.
- Dacă siguranța fuzibilă de protecție montată în aparat se arde, acesta nu va mai funcționa. Pentru a-l pune din nou în funcțiune, aparatul trebuie dus la un centru de service autorizat.
- Pentru a evita ca în circumstanțe nefavorabile ale rețelei să se producă fenomene precum căderi temporare de tensiune sau fluctuații de curent, se recomandă ca fierul de călcat să fie conectat la un sistem de alimentare cu energie de impedanță maximă 0.27 Ω. Dacă este necesar, utilizatorul poate întreba compania furnizoare de energie electrică despre impedanța sistemului
- În condiții speciale de mediu, poate apărea o ușoară instabilitate.
- Acest aparat nu trebuie ținut niciodată sub robinet pentru a fi umplut cu apă.
- Scoateți aparatul electrocasnic din priza rețelei de alimentare dacă bănuieți existența unui defect și întotdeauna după fiecare utilizare.
- Nu scoateți aparatul din priză trăgând de cablu.
- Nu introduceți niciodată fierul sau rezervorul de abur în apă sau alt lichid.
- Nu expuneți aparatul condițiilor atmosferice (ploaie, soare, îngheț etc.)
- În timp ce este eliberat aburul, fierul de călcat scoate un sunet de pompare. Acest lucru este normal, indicând faptul că apa este pompată în compartimentul pentru aburi.

Descriere

1. Mâner cu senzor de contact
2. Buton de activare aburi*
3. Indicator luminos "SensorSteam". (bec transparent)
4. Buton de selectare a setării aburilor (SET)
5. Indicatoare luminoase de setare a aburilor
verde = eco
roșu = max
6. Buton jet de aburi
7. Buton pulverizare
8. Orificiu de alimentare cu apă
9. Capacul orificiului de umplere
10. Duză de pulverizare
11. Rezervor de apă
12. Marcaj de nivel pentru umplere maximă
13. Talpa fierului de călcat
14. Indicator de temperatură
15. Buton de reglare a temperaturii cu indicator "TempOK"
16. Buton "Calc'nClean"
17. Indicatoare luminoase "Pompare"
18. Cablu de alimentare electrică
19. Soluție anticalcar*
20. Înelșiș pentru talpa fierului "TextileProtect"*
21. Accesoriu "StoreProtect"*

* în funcție de model

Înainte de a utiliza fierul de călcat pentru prima dată



i Scoateți orice etichetă sau capac de protecție de pe talpa (13).

Pentru mai multe detalii despre următoarele acțiuni, vă rugăm să consultați capitolele corespunzătoare din prezentul manual de utilizare.

1. Cu fierul de călcat scos din priză, umpleți rezervorul (11) al fierului cu apă de la robinet și reglați butonul de reglare a temperaturii (15) în poziția "max".

2. Conectați aparatul la rețeaua de alimentare.

i În timp ce talpa fierului se încălzește sau se răcește pentru a atinge temperatura selectată, luminile din interiorul selectorului de temperatură vor clipi. Atunci când fierul atinge temperatura selectată, luminile nu vor mai clipi și vor rămâne aprinse în continuu.

3. Apoi, lumina verde (5) se aprinde. Apucați mânerul (1) și reglați butonul de abur în poziția maximă "max".

4. Țineți fierul de călcat în poziție orizontală și apăsați în mod repetat pe butonul pentru jet de aburi (6). Orice reziduu ar trebui să iasă prin talpa fierului (13).

La prima utilizare a funcției de aburi, nu utilizați fierul direct pe rufe, deoarece este posibil să mai existe murdărie în dozatorul de aburi.

Dacă este necesar, curățați cu grijă talpa fierului de călcat (13) cu o cârpă uscată din bumbac, împăturită.

i Atunci când porniți noul dvs. fier de călcat pentru prima dată, acesta s-ar putea să miroasă, să scoată puțin fum și particule; nu va dura decât câteva minute.

1 Umplerea rezervorului de apă



! Scoateți fierul de călcat din priza rețelei de alimentare!

1. Deschideți capacul orificiului de umplere (9).

i Nu umpleți niciodată peste marcajul de nivel pentru umplere maximă (12).

2. Închideți capacul orificiului de umplere cu apă.

Utilizați doar apă curată de la robinet, fără să o combinați cu nimic altceva. Adăugarea altor lichide, (cu excepția celor recomandate de Bosch) precum parfum, vor deteriora aparatul.

i Orice deteriorare cauzată de utilizarea produselor menționate mai sus, va anula garanția.

Nu utilizați apa rezultată din condens de la uscătoarele de rufe, sistemele de aer condiționat sau aparate similare. Acest aparat a fost fabricat pentru a fi utilizat cu apă obișnuită de la robinet.

Pentru a prelungi funcționarea optimă a aburilor, combinați apa de la robinet cu apă distilată 1:1. Dacă apa de la robinet din regiunea dvs. este foarte dură, combinați-o cu apă distilată 1:2.

Puteți să vă informați cu privire la duritatea apei la furnizorul dvs. local de apă.

2 Setarea temperaturii



i Butonul de reglare a temperaturii (15) reglează temperatura tălpilor fierului de călcat (13).

Verificați instrucțiunile de temperatură indicate pe eticheta articolului de îmbrăcăminte pe care îl călcați.

1. Reglați butonul de reglare a temperaturii (15) în poziția corespunzătoare, aliniindu-l cu indicatorul de temperatură (14) de pe fierul de călcat.

Setare temperatură	Adecvat pentru
•	fibre sintetice
••	mătase – lână
•••	bumbac
max	in

i-Temp Advanced* orice tip de țesătură.

AntiShine* materialele închise la culoare și delicate. Reduce riscul apariției urmelor lucioase.

* în funcție de model.

Indicator "TempOK"



În timp ce talpa se încălzește sau se răcește pentru a atinge temperatura selectată, luminile "TempOK" din interiorul butonului de reglare a temperaturii (15) vor clipi. Atunci când fierul atinge temperatura selectată, luminile nu vor mai clipi și vor rămâne aprinse continuu.



Funcția "i-Temp Advanced"

(În funcție de model)

Acest generator compact de abur dispune de o funcție unică "i-Temp Advanced".

Dacă această funcție este selectată, este setată o combinație potrivită de temperatură și abur care este adecvată pentru toate materialele care pot fi călcate.



Funcția "i-Temp Advanced" previne deteriorarea hainelor cauzată de selectarea unei temperaturi nepotrivite.



Funcția "i-Temp Advanced" nu este indicată pentru țesăturile care nu pot fi călcate. Vă rugăm să verificați eticheta articolului de îmbrăcăminte pentru detalii sau încercați să călcați o parte a hainei care, în mod normal, nu este la vedere.

Atunci când este selectată funcția "i-Temp Advanced", lumina albastră din interiorul selectorului de temperatură se aprinde.

Funcția "AntiShine"



(În funcție de model)

Acest generator compact de abur dispune de o funcție unică "AntiShine".

Dacă este selectată această funcție, se va reduce riscul apariției pe articole de urme lucioase produse prin călcare.

Atunci când este selectată funcția "AntiShine", lumina albastră din interiorul selectorului de temperatură se aprinde.

Recomandări privind călcarea:

- Sortați articolele de îmbrăcăminte pe baza etichetelor de întreținere, începând întotdeauna cu hainele care trebuie călcate la temperatura minimă.

- Dacă nu sunteți sigur de materialul din care este fabricat articolul de îmbrăcăminte, selectați funcția "i-Temp Advanced".
- Pentru a evita urmele de luciu pe articolele de îmbrăcăminte negre sau delicate precum mătasea, lâna sau materialele sintetice, selectați funcția "AntiShine".
- Dacă începeți să călcați la o temperatură ridicată și apoi selectați una mai scăzută, răcirea tălpii va dura. Pentru a accelera procesul de răcire, puteți apăsa butonul pentru jet de abur (6) sau butonul de activare a aburului (2*).

3

Setarea cantității de aburi

eco max



Fierul dvs. de călcat este echipat cu un buton de selectare a setării aburilor (4) și cu indicatoare luminoase (5) pentru setarea aburilor, conform tabelului de mai jos:

Setare aburi	eco	max	fără aburi
Indicatoare luminoase			
	Verde	Roșu	Off (Oprit)

Aburii pot fi generați prin apucarea mânerului (1) sau prin apăsarea butonului de activare a aburilor (2*).



Dacă este selectat modul de aburi "eco" consumul de energie al aparatului va fi redus prin reducerea consumului de electricitate și apă. Un bun rezultat al călcatului poate fi obținut pentru majoritatea articolelor de îmbrăcăminte.

- Setarea aburilor poate fi modificată prin apăsarea butonului de selectare a setării aburilor (4). Fierul de călcat parcurge următorul ciclu:

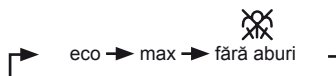

4 Funcția "SensorSteam"



 Funcția "SensorSteam" oprește fierul de călcat atunci când nu mai este ținut de mâner, crescând astfel siguranța și economisind energie.

1. **Procesul inițial de încălzire:** După conectarea aparatului la priză, această funcție va deveni inactivă până când fierul de călcat se va încălzi la temperatura setată.
2. După perioada inițială de încălzire, luminile "TempOK" din butonul de reglare a temperaturii (15) nu mai clipeșc, iar setarea "eco" este selectată automat.
3. Când apucați fierul de călcat de mânerul (1), indicatorul luminos "SensorSteam" (5) nu mai clipește, iar fierul de călcat pornește.
4. Imediat după ce ați eliberat mânerul, indicatorul luminos pentru "SensorSteam" va începe să clipească, indicând faptul că fierul de călcat este pe cale să se oprească.
5. Când mânerul va fi luat din nou în mână, fierul de călcat va porni automat și va începe să se încălzească din nou.

Dacă fierul de călcat este lăsat nesupravegheat mai mult de opt minute, de îndată ce veți lua din nou mânerul în mână momentan sau continuu, **procesul inițial de încălzire va reîncepe.**

5 Călcatul cu aburi



 **Butonul de aburi este utilizat pentru reglarea cantității de aburi generați în timpul călcatului (consultați secțiunea "Setarea cantității de aburi").**

Aburii pot fi generați în două moduri:

A. Generare de aburi continuă:

1. Reglați butonul de aburi în poziția "eco" sau "max".
2. Apucați de mânerul (1).



B. Aburi în funcție de cerințele utilizatorului*: (numai pentru modelele dotate cu buton de activare a aburilor).

1. Reglați butonul de aburi în poziția "XX" pentru a anula generarea de aburi continuă atunci când apucați de mânerul (1). Cu această setare, aburii pot fi generați numai prin apăsarea manuală a butonului de activare a aburilor (2*) de sub mâner.

2. Apăsați butonul de activare a aburilor.

 Apăsați butonul de activare a aburului (2*). În timp ce pompa este în funcțiune, luminile din partea posterioară a rezervorului de apă se aprind.

Important:

Aburii sunt disponibili numai dacă butonul de reglare a temperaturii (15) este setat la simbolurile de aburi  -  între "••" și "max". Fluxul de abur este reglat automat în funcție de temperatură.

 **Recomandare:** pentru rezultate mai bune la călcat, călcați ultimele cute fără abur pentru a usca articolul de îmbrăcăminte.

6 Călcatul fără aburi



 **Aceasta activează utilizarea fierului pentru călcat uscat.**

1. Apucați de mânerul (1) și setați butonul de aburi la .
2. Butonul de reglare a temperaturii (15) reglează temperatura tălpii fierului de călcat (13). Reglați butonul în poziția corespunzătoare, aliniindu-l cu indicatorul de temperatură (14) de pe fierul de călcat.
Selectați o temperatură adecvată pentru tipul de material care se calcă (consultați secțiunea "Setarea temperaturii").
3. Atunci când călcați, nu apăsați butonul de activare a aburilor (2*).

7 Pulverizare



 **Aceasta poate fi utilizată pentru netezirea cutelor greu de călcat.**

 Nu utilizați funcția de pulverizare pentru mătase, deoarece se poate păta.

1. Selectați o temperatură adecvată pentru tipul de material care se calcă (consultați secțiunea "Setarea temperaturii").
2. Atunci când călcați, apăsați pe butonul de pulverizare (7), iar apa va fi pulverizată prin duza de pulverizare (10) direct pe material.

8 Jet de aburi



Aceasta poate fi utilizată pentru netezirea cutelor greu de călcat sau pentru călcatul cutelor ascuțite sau al cutelor duble.

1. Aduceți butonul de reglare a temperaturii (15) în poziția "max".
2. Apăsăți butonul pentru jet de aburi (6) de pe mâner în mod repetat la intervale de 5 secunde.

9 Eliberarea aburilor pe verticală



Aceasta poate fi utilizată pentru netezirea pliurilor de pe hainele agățate, draperii etc.

Nu călcați hainele purtate în momentul respectiv!

Nu pulverizați sau nu îndreptați niciodată jetul către persoane sau animale!

1. Aduceți butonul de reglare a temperaturii (15) în poziția "max".
2. Puneți aericolul de îmbrăcăminte pe un umeras.
3. Acționați vertical fierul de călcat la o distanță de 10 cm și apăsați butonul pentru jet de abur (6) în mod repetat la intervale de cel puțin 5 secunde.

10 Sistem multiplu anticalcar



În funcție de model, fiarele de călcat din această gamă sunt echipate cu următoarele funcții anticalcar "AntiCalc".

A. "self-clean"

Filtrul "self-clean" (auto-curățare) dintre rezervorul de apă și pompă previne depunerea de calcar care deteriorează sistemul de generare de aburi și asigură producerea optimă de aburi.

B. "anti-calc"

Caseta "anti-calc" a fost proiectată pentru a reduce depunerea de calcar produs în timpul călcatului cu aburi, contribuind la prelungirea duratei de viață utilă a fierului dvs. de călcat.

Totuși, caseta "anti-calc" nu poate îndepărta tot calcarul produs în mod obișnuit în timp.

C. "Calc'nClean"

Funcția "Calc'nClean" ajută la îndepărtarea particulelor de calcar din compartimentul pentru aburi. Folosiți această funcție aproximativ o dată la 2 săptămâni, dacă apa din regiunea dvs. este foarte dură.

Urmați procedura descrisă mai jos:

1. Scoateți fierul de călcat din priză de alimentare și umpleți rezervorul (11) cu apă.
2. Setati selectorul de temperatură (15) la poziția "max" și conectați fierul de călcat la priză.

După perioada de încălzire necesară, luminile "TempOK" din butonul de reglare a temperaturii (15) nu mai clipeesc. Apoi, scoateți fierul de călcat din priză (**foarte important!**).

3. Țineți fierul de călcat deasupra unei chiuvete. Apăsăți butonul "Calc'nClean" (16) și scuturați fierul de călcat până când aproximativ o treime din apa din rezervor s-a evaporat. Apa clocotită și aburul vor ieși, purtând calcarul sau depunerile care pot exista aici.
4. Eliberați butonul "Calc'nClean" și scuturați ușor fierul timp de câteva secunde.
5. Repetați pașii 3 și 4 de trei ori până ce rezervorul este gol. Apoi conectați fierul de călcat la priză și încălziți din nou până când apa rămasă s-a evaporat.

Apăsăți butonul "Calc'nClean" încă de câteva ori pentru a curăța supapa.

6. Scoateți fierul de călcat din priză și lăsați talpa să se răcească. Ștergeți talpa doar cu o lavetă umedă din bumbac.

D. "Calc'nClean" cu lichid anticalcar

Pentru îndepărtarea profundă a calcarului, se recomandă utilizarea lichidului anticalcar (19*) produs special de Bosch. Această operațiune ar trebui efectuată o dată la 3 luni.

- Umpleți rezervorul de apă cu apă de la robinet combinată cu o măsură (25 ml) de soluție anticalcar.
- În continuare, urmați procedura descrisă mai sus în secțiunea "Calc'nClean" (pașii de la 2 la 6)



 Lichidul anticalcar poate fi obținut de la serviciul post-vânzare sau de la magazinele de specialitate:

Cod accesoriu (Post-vânzare)	Nume accesoriu (Magazine de specialitate)
311144	TDZ1101

11 Sistem anti-picurare



DripStop

 Dacă butonul de reglare a temperaturii (15) este reglat într-o poziție prea scăzută (sub “••”), aburii sunt oprii automat pentru a preveni picurarea apei din talpa fierului de călcat (13).

12 Talpă de protecție textilă



TextileProtect

(În funcție de model)

Învelișul “TextileProtect” pentru talpa fierului (20*) este utilizat pentru a călca cu abur articole delicate la temperaturi maxime, fără a le deteriora.

 Utilizarea protecției elimină și necesitatea unei cârpe pentru a împiedica materialele închise la culoare să capete luciu.

Se recomandă să se calce mai întâi o secțiune mică din interiorul hainei, pentru a vedea dacă este adecvat.

1. Pentru a fixa învelișul de protecție a materialelor pe fier, așezați vârful fierului în capătul învelișului de protecție și apăsați partea posterioară a învelișului de protecție în sus până auziți un clic.

2. Pentru a scoate învelișul de protecție, trageți în jos de clapeta din spate și scoateți fierul.

Puteți achiziționa talpa de protecție textilă de la serviciul post-vânzare sau de la magazinele de specialitate.

Cod accesoriu (Post-vânzare)	Nume accesoriu (magazine de specialitate)
575494	TDZ1550

13 Accesoriu “StoreProtect”



StoreProtect

(În funcție de model)

 Accesoriul “StoreProtect” (21*) face posibilă depozitarea imediată și în siguranță a fierului de călcat, chiar și când talpa acestuia este fierbinte.

 Nu utilizați protecția în timpul ce călcați sau atunci când fierul de călcat este conectat sursa de alimentare!

1. Scoateți fierul de călcat din priză rețelei de alimentare, goliți rezervorul de apă și introduceți fierul de călcat în protecția de depozitare.

 2Nu atingeți protecția de depozitare atunci când fierul este atașat, deoarece aceasta poate deveni fierbinte.

Nu așezați niciodată fierul pe protecție în afara suporturilor din cauciuc atunci când talpa fierului este încă fierbinte.

 Protecția poate fi utilizată pe o suprafață orizontală și stabilă sau în poziție verticală, fixată pe perete cu ajutorul a două șuruburi (unul la vârf și celălalt în partea din spate).

 Cablul de alimentare poate fi înfășurat ușor în jurul piciorului de sprijin al fierului.

2. Pentru a fixa protecția de depozitare pe fierul de călcat, introduceți vârful fierului de călcat în suportul frontal de cauciuc al protecției și apăsați partea posterioară a fierului de călcat până când auziți un clic.

3. Pentru a scoate protecția de depozitare, trageți în jos de clapeta din spate și scoateți fierul.

 Accesoriul se poate achiziționa de la serviciul de relații cu clienții sau de la magazinele de specialitate:

Cod accesoriu (Post-vânzare)	Nume accesoriu (magazine de specialitate)
575960	TDZ1750



1. Scoateți fierul de călcat din priză rețelei de alimentare.
2. Deschideți capacul orificiului de umplere (9).
3. Țineți fierul de călcat cu vârful în jos și scuturați-l ușor până când rezervorul de apă (11) se golește.
4. Închideți capacul orificiului de umplere cu apă.
5. Așezați fierul de călcat deoparte, în poziție verticală, pentru a se răci.
6. Înfășurați lejer cablul de alimentare (18) în jurul piciorului de sprijin al fierului de călcat, înainte de depozitare.
7. Aduceți butonul de reglare a temperaturii (15) în poziția "•".

 Depozitați fierul de călcat în poziție verticală.



 **Atenție! Pericol de arsuri!**
Scoateți întotdeauna aparatul din priză rețelei de alimentare electrică înainte de a realiza orice operațiuni de curățare sau întreținere asupra lui.

1. Dacă fierul de călcat este ușor murdar, scoateți ștecherul din priză și lăsați talpa (13) să se răcească. Ștergeți carcasa și talpa doar cu o cârpă umedă.

 Dacă hainele sintetice se topesc din cauza temperaturii prea ridicate pe talpa, opriți aburii și îndepărtați imediat reziduurile cu o cârpă uscată din bumbac, groasă și împăturită.

 Pentru a păstra talpa netedă, vă recomandăm să evitați contactul dur cu obiectele din metal. Nu utilizați niciodată bureți de vase abrazivi sau produse chimice pentru curățarea tălpii.

 Nu decalcificați niciodată rezervorul (11) sau nu îl tratați cu detergenți sau solvenți: în caz contrar, fierul va picura apă în timpul călcatului cu aburi.



 Producerea aburilor implică cel mai mare consum de energie. Pentru a vă ajuta să reduceți energia utilizată, urmați aceste sfaturi:

1. Începeți prin a călca materialele care necesită nivelul cel mai mic al temperaturii de călcat. Verificați nivelul temperaturii de călcat recomandat pe eticheta de pe articolul de îmbrăcăminte.
2. Reglați aburii în funcție de nivelul temperaturii de călcat selectat, urmând instrucțiunile din acest manual. Călcați cu setarea "eco" pentru aburi (consultați secțiunea "Setarea cantității de aburi").
3. Încercați să călcați materialele atunci când mai sunt încă umede și reduceți setarea aburilor. Aburii vor fi generați în principal din materialul de călcat decât de către fier. Dacă uscați materialele dumneavoastră cu ajutorul uscătorului de rufe înainte de a le călca, setați uscătorul pe programul "Călcatul fără aburi".
4. Dacă materialele sunt suficient de umede, reglați aburii la setarea  (consultați secțiunea "călcat fără aburi").

 Înainte să aruncați un aparat uzat, trebuie să-l dezafectați complet și să vă debarați de el în conformitate cu dispozițiile legale în vigoare. Detalii referitoare la acestea puteți obține de la distribuitorul dumneavoastră, primărie sau consiliul local.



Acest aparat este marcat corespunzător Directivei Europene 2012/19/UE în privința aparatelor electrice și electronice vechi.

Directiva prescrie cadrul pentru o preluare înapoi, valabilă în întreaga UE, și valorificarea aparatelor vechi.

Ghid de depanare a defecțiunilor minore

Problemă	Cauză posibilă	Soluție
Fierul nu se încălzește.	<ol style="list-style-type: none"> 1. Butonul de reglare a temperaturii (15) este la setarea minimă. 2. Nu este conectat la priză. 3. Sistemul „SensorSteam” a fost activat. Fierul de călcat a intrat în starea de așteptare. 	<ol style="list-style-type: none"> 1. Rotiți butonul de reglare a temperaturii la o poziție mai înaltă. 2. Verificați cu un alt aparat sau conectați fierul de călcat la o altă priză. 3. Apucați de mânerul (1) al fierului pentru a reporni.
Indicatorul luminos „SensorSteam” (3) clipește.	<ul style="list-style-type: none"> • Sistemul „SensorSteam” a fost activat. Fierul de călcat a intrat în starea de așteptare. 	<ul style="list-style-type: none"> • Apucați de mânerul (1) al fierului pentru a reporni.
Luminile din interiorul butonului de reglare a temperaturii (15) clipesc.	<ul style="list-style-type: none"> • Hainele sunt prea umede. 	<ul style="list-style-type: none"> • Acest lucru este normal, iar luminile nu vor mai clipi atunci când fierul de călcat va atinge temperatura selectată. Atunci când selectarea temperaturii este schimbată de la o valoare ridicată la una redusă, este nevoie de mai mult timp. Pentru a accelera procesul de răcire, puteți apăsa butonul pentru jet de abur (6*).
Hainele au tendința să se lipească.	<ul style="list-style-type: none"> • Temperatura este prea ridicată. 	<ul style="list-style-type: none"> • Rotiți butonul de reglare a temperaturii (15) la setarea minimă și așteptați până la răcirea fierului de călcat.
Din talpa fierului de călcat picură apă și ies aburi.	<ol style="list-style-type: none"> 1. Setarea butonului de reglare a temperaturii (15) este prea scăzută. 2. Ați apăsător butonul pentru jet de aburi (6) în mod repetat, fără a aștepta timp de 5 secunde între fiecare apăsare. 3. A fost utilizată apă distilată (consultați secțiunea „Umplerea rezervorului de apă”) sau au fost adăugate în rezervor alte produse, precum apă parfumată. 	<ol style="list-style-type: none"> 1. Rotiți butonul de reglare a temperaturii (15) la o setare mai înaltă (între “●●” și “max”) și așteptați până când luminile “TempOK” din interiorul butonului de reglare a temperaturii nu mai clipesc și rămân aprinse continuu. 2. Așteptați timp de 5 secunde între fiecare apăsare a jetului butonului de aburi. 3. Combinați apă distilată cu apă de la robinet așa cum este indicat în secțiunea „Umplerea rezervorului de apă” și nu adăugați niciodată alte produse în rezervorul de apă (cu excepția celor recomandate de Bosch).

Problemă	Cauză posibilă	Soluție
Aburul nu iese în poziție orizontală.	<ol style="list-style-type: none"> 1. Butonul de aburi este reglat în poziția „XX”. 2. Nu există apă în rezervorul (11). 3. Temperatura este prea scăzută. Sistemul anti-picurare este activat. 	<ol style="list-style-type: none"> 1. Reglați butonul de aburi în poziția „eco” sau „max”. 2. Umpleți rezervorul (11). 3. Setați o temperatură mai ridicată, dacă este compatibilă cu țesătura.
Scurgeri sau abur în exces.	<ul style="list-style-type: none"> • Sistemul Calc'nClean nu se închide corespunzător. 	<ul style="list-style-type: none"> • Acționați de câteva ori butonul “Calc'nClean” (16).
Pompa nu funcționează.	<ul style="list-style-type: none"> • Fierul de călcat nu se află în poziție orizontală. 	<ul style="list-style-type: none"> • Utilizați fierul de călcat în poziție orizontală.
Pulverizarea nu funcționează.	<ol style="list-style-type: none"> 1. Nu există apă în rezervorul (11). 2. Mecanism obturat. 	<ol style="list-style-type: none"> 1. Umpleți rezervorul de apă (11). 2. Contactați Serviciul tehnic.
Iese fum atunci când conectați fierul de călcat pentru prima dată.	<ul style="list-style-type: none"> • Lubrifierea unor piese interne. 	<ul style="list-style-type: none"> • Acest lucru este normal și se va opri după câteva minute.
Prin orificiile din talpa fierului de călcat ies depuneri	<ul style="list-style-type: none"> • Urme de depuneri de calcar ies din compartimentul pentru aburi. 	<ul style="list-style-type: none"> • Efectuarea unui ciclu de curățare (consultați secțiunea “Calc'nClean”).
Aparatul scoate un sunet de pompare	<ul style="list-style-type: none"> • Se pompează apă în compartimentul pentru aburi 	<ul style="list-style-type: none"> • Acest lucru este normal.

Dacă cele de mai sus nu rezolvă problema luați legătura cu un centru de service autorizat.

المشكلة	السبب المحتمل	الحل
تومض الملمبات داخل مفتاح التحكم في درجة الحرارة (15).	<ul style="list-style-type: none"> قاعدة المكواة في مرحلة التسخين أو التبريد للوصول لدرجة الحرارة المختارة. 	<ul style="list-style-type: none"> هذا أمر طبيعي وستتوقف الملمبات عن الوميض عند الوصول إلى درجة الحرارة المختارة. عند تغيير درجة الحرارة المختارة من درجة مرتفعة إلى درجة أقل، يستغرق هذا وقتاً أطول. لتعجيل عملية التبريد، يمكنك الضغط على زر إطلاق البخار (*6).
قطع الملابس تميل للالتصاق بالمكواة.	درجة الحرارة مرتفعة للغاية.	أدر مفتاح التحكم في درجة الحرارة (15) إلى درجة أدنى نسبياً وانتظر، إلى أن تبرد المكواة.
الماء يتقاطر من قاعدة المكواة مع البخار.	<ol style="list-style-type: none"> وضع ضبط مفتاح التحكم في درجة الحرارة (15) منخفض للغاية. قمت بالضغط على زر إطلاق البخار بشكل متكرر دون الانتظار لمدة 5 ثوان بين كل ضغطة. تم استخدام ماء مقطر (انظر جزء «ملء خزان الماء») أو تم إضافة منتجات أخرى في الخزان كالماء المعطر مثلاً. 	<ol style="list-style-type: none"> أدر مفتاح التحكم في درجة الحرارة (15) إلى وضع ضبط أعلى (بين «●●» و «max») وانتظر إلى أن تتوقف لمبات «TempOK» داخل مفتاح التحكم في درجة الحرارة عن الوميض وتظل مضيئة بشكل مستمر. انتظر لمدة 5 ثوان بين كل ضغطة على زر تيار البخار. قم بخلط الماء المقطر مع ماء الصنبور، كما هو موضح في جزء «ملء خزان الماء» ولا تقم أبداً بإضافة أية منتجات أخرى في خزان الماء (ما لم يُوصى بذلك من قبل شركة بوش).
البخار لا يخرج من المكواة وهي في وضعية أفقية.	<ol style="list-style-type: none"> مفتاح التحكم في البخار مضبوط على الوضع «XXX». ليس هناك ماء في الخزان (11). درجة الحرارة منخفضة للغاية. وتم تفعيل نظام منع تقاطر الماء. 	<ol style="list-style-type: none"> اضبط مفتاح التحكم في البخار على الوضع الاقتصادي «eco» أو الوضع الأقصى «max». املا الخزان (11). اضبط درجة حرارة أعلى نسبياً إذا كان ذلك ملائماً لقطعة الملابس.
خروج قطرات أو بخار بدرجة مفرطة.	<ul style="list-style-type: none"> عدم الغلق الصحيح لنظام إزالة الرواسب Calc'nClean. المكواة ليست في وضعية أفقية. 	<ul style="list-style-type: none"> استخدم زر التنظيف «Calc'nClean» (16) لمرات قليلة. استخدم المكواة في وضعية أفقية.
المضخة لا تعمل.	<ol style="list-style-type: none"> ليس هناك ماء في الخزان (11). هناك ما يعيق آلية العمل. 	<ol style="list-style-type: none"> املا خزان الماء (11). اتصل بقسم الخدمة الفنية.
وظيفة الرش لا تعمل.	تزليق بعض الأجزاء الداخلية.	يعد ذلك أمراً طبيعياً وسوف يتوقف بعد بضع دقائق.
تخرج ترسبات من خلال الفتحات الموجودة في قاعدة المكواة	بقايا الترسبات الكلسية تخرج من حجيرة البخار.	قم بإجراء دورة تنظيف (انظر جزء «وظيفة «Calc'nClean»»).
المكواة تصدر صوت ضح	يتم ضخ الماء إلى حجيرة البخار	<ul style="list-style-type: none"> هذا أمر طبيعي.

إذا لم تتمكن المعطيات السابقة من حل المشكلة، قوموا باستشارة مصلحة صيانة تقنية مرخصة.

يمكنك تحميل هذا الدليل من مواقع الإنترنت المحلية لشركة Bosch.

الاقتصادي البخار "eco" (انظر جزء "ضبط كمية البخار").

- 3 حاول أن تقوم بكي الملابس وهي لا تزال رطبة وقم بخفض وضع ضبط البخار. وعندئذ سيتولد البخار من الملابس بدلا من المكواة. وفي حالة قيامك بتجفيف الملابس في مجفف الملابس قبل كبتها، فاضبط المجفف على برنامج "الكي بدون بخار".
- 4 إذا كانت الملابس رطبة بشكل كاف، اضبط البخار على وضع الضبط  (انظر جزء "الكي بدون بخار").

إذا انصهرت قطعة ملابس مصنوعة من ألياف صناعية بسبب درجة الحرارة المرتفعة للغاية بقاعدة المكواة ، فقم بإيقاف إطلاق البخار وكشط البقايا الملتصقة على الفور باستخدام قطعة قطنية جافة ومطوية طيات سميكة.

للحفاظ على نعومة قاعدة المكواة ينبغي تجنب الاحتكاك الشديد بأجسام معدنية. لا تستخدم أداة تنظيف احتكاكية أو مواد كيميائية لتنظيف قاعدة المكواة.

لا تقم أبدا بإزالة الترسبات الكلسية بالخزان (11) أو معالجته باستخدام مواد غسل أو مذيبيات: وإلا فسوف تتقاطر الماء من المكواة أثناء إطلاق البخار.

التخلص من الأجهزة البالية

يمكنكم الحصول على المعلومات المتعلقة بالتخلص من الأجهزة البالية من أحد التجار المتخصصين أو لدى إدارة المدينة.

هذا الجهاز مصنف طبقا للتعليمية الأوروبية
EU/2012/19 الخاصة بالأجهزة الكهربائية
والإلكترونية القديمة (waste electrical
and electronic equipment -
WEEE).



موجز التعليمية يحدد الإطار العام الساري به العمل في بلدان الإتحاد الأوروبي الذي بموجبه يتم إرجاع الأجهزة القديمة أو إعادة إستغلالها.

إرشادات تساعدك على توفير الطاقة والماء



عملية توليد البخار تستهلك الجزء الأكبر من الطاقة. وللمساعدة على خفض الطاقة المستخدمة لأدنى حد خلال عملية توليد البخار اتبع الإرشادات التالية:

- 1 ابدأ بكي الملابس التي تتطلب أقل درجة حرارة للكي. راجع درجة حرارة الكي الموصى بها على تيكيت الملابس.
- 2 اضبط البخار تبعا لدرجة حرارة الكي المختارة مع اتباع الإرشادات الواردة في هذا الدليل. قم بالكلي بوضع الضبط

دليل التغلب على الأعطال البسيطة

المشكلة	السبب المحتمل	الحل
المكواة لا تسخن.	1. مفتاح التحكم في درجة الحرارة (15) مضبوط على أدنى درجة. 2. لا يوجد إمداد بالكهرباء.	1. أدر المفتاح إلى وضع أعلى نسبيا. 2. جرّب مقبس الكهرباء مع جهاز آخر أو قم بتوصيل قابس المكواة في مقبس آخر.
	3. تم تفعيل نظام "SensorSteam". وتم ضبط المكواة على وضع الاستعداد.	3. أمسك مقبض (1) المكواة لإعادة تشغيلها.

أمسك مقبض (1) المكواة لإعادة تشغيلها.

تم تفعيل نظام "SensorSteam". وتم ضبط المكواة على وضع الاستعداد.

لمبة البيان
"SensorSteam"
(3) تومض.

يمكن استخدام الواقية على سطح أفقي ثابت أو في وضع رأسي عن طريق تثبيتها على الحائط باستخدام خابورين أحدهما عند المقدمة والآخر في الخلف).



أوتوماتيكيا إيقاف إطلاق البخار لمنع تقاطر الماء من قاعدة المكواة (13).

يمكن لف كابيل الكهرباء حول مؤخرة المكواة دون ربطه.



- لتركيب واقيه التخزين بالمكواة، ضع مقدمة المكواة داخل البطانة المطاطية الأمامية للواقيه، واضغط على مؤخرة المكواة حتى تسمع صوت تثبيتها.
- لفك واقيه التخزين حرك المشبك الموجود في نهاية الواقيه لأسفل وقم برفع المكواة.

يمكن شراء الملحق / الواقيه من خدمة العملاء أو المتاجر المتخصصة:



المتاجر المتخصصة اسم الملحق التكميلي	كود الملحق التكميلي (ما بعد البيع)
575960	TDZ1750



14 بعد الإنتهاء من الكي

- انزع قابس المكواة من المقبس الكهربائي.
- افتح غطاء فتحة الماء (9).
- امسك المكواة من الموضع المشير لأسفل وقم بهزها برفق، إلى أن يتم تفريغ خزان الماء (11).
- أغلق غطاء سحب الماء.
- ضع المكواة جانبا في وضع رأسي لتبرد.
- قم بلف كابيل الكهرباء (18) حول الجزء الخلفي من المكواة دون ربطه، وذلك قبل تخزينها.
- اضبط مفتاح التحكم في درجة الحرارة (15) على "•".



15 التنظيف

- ⚠ تنبيه! خطر الإصابة بحروق!**
- قم دائما بنزع قابس المكواة من مصدر الإمداد بالكهرباء قبل إجراء أية أعمال تنظيف أو صيانة على المكواة.
- إذا كانت المكواة متسخة بعض الشيء، فانزع القابس ودع قاعدة المكواة (13) تبرد. امسح جسم وقاعدة المكواة باستخدام قطعة قماش مبللة فقط.



12

مواصفات إضافية نعل وقاية نسيجي

TextileProtect

(حسب الموديل)

يستخدم غطاء قاعدة المكواة "TextileProtect" (*20) لكي المنسوجات الرقيقة بالبخار بأقصى درجة حرارة دون تعريضها للضرر.

كما يغني الواقي أيضا عن الحاجة لوضع قطعة قماش لمنع ظهور لمعان على المنسوجات الداكنة.



ينصح أولا بكي جزء صغير في الجزء الداخلي من المنسوجات للتأكد من أنها مناسبة.

- لتركيب واقي المنسوجات على المكواة، ضع مقدمة المكواة داخل طرف واقي المنسوجات، واضغط على نهاية الواقي لأعلى حتى تسمع صوت انغلاقه.
- لفك واقي المنسوجات حرك المشبك الموجود في نهاية الواقي لأسفل وقم برفع المكواة.

المتاجر المتخصصة اسم الملحق التكميلي	كود الملحق التكميلي (ما بعد البيع)
575494	TDZ1550



ملحق واقيه التخزين "StoreProtect"

13

ملحق واقيه التخزين "StoreProtect" / الواقيه (*21) تتيح إمكانية التخزين الفوري والأمن للمكواة، حتى وإن كانت قاعدة المكواة ساخنة.

لا تستخدم الواقيه أثناء الكي أو عندما تكون المكواة موصلة بمصدر الكهرباء!



- انزع قابس المكواة من المقبس الكهربائي، وقم بتفريغ خزان الماء وضع المكواة في واقيه التخزين.
- لا تلمس واقيه التخزين عندما تكون المكواة موضوعة فيه، حيث يمكن أن يكون ساخنة.
- لا تدع المكواة تستند أبدا على الواقيه خارج البطانات المطاطية عندما تكون قاعدة المكواة ساخنة.



9 إطلاق البخار الرأسي



بعد انتهاء فترة التسخين الضرورية، تتوقف لمبات "TempOK" داخل مفتاح التحكم في درجة الحرارة (15) عن الوميض. عندئذٍ، افصل المكواة عن الكهرباء (هام للغاية!).

يمكن استخدام هذه الوظيفة لإزالة التجاعيد من الملابس المعلقة والستائر وخلافه.

لا تقم بكي الملابس أثناء ارتدائها!

لا تقم برش أو توجيه البخار نحو الأشخاص أو الحيوانات!

3. أمسك المكواة فوق حوض. اضغط على زر التنظيف "Calc'nClean" (16) وقم بهز المكواة إلى أن يتبخر ثلث كمية الماء الموجودة في الخزان تقريباً. سيخرج ماء مغلي وبخار طارداً معه الجير أو الترسبات التي قد تكون موجودة في المكواة.

4. اترك زر التنظيف "Calc'nClean" وقم بهز المكواة برفق لوضع ثوانٍ،

5. كرر الخطوات 3 و 4 لثلاث مرات إلى أن يتم تفريغ الخزان. ثم قم بتوصيل المكواة بالكهرباء وقم بتسخينها مرة أخرى إلى أن يتبخر الماء المتبقي.

اضغط زر التنظيف "Calc'nClean" عدة مرات إضافية لتنظيف الصمام.

6. افصل المكواة عن الكهرباء و اترك قاعدة المكواة تبرد. امسح قاعدة المكواة باستخدام قطعة قماش رطبة فقط.

D. وظيفة "Calc'nClean" مع سائل إزالة الترسبات الكلسية

لإزالة الترسبات الكلسية بشكل تام، يوصى باستخدام سائل إزالة الترسبات الكلسية الذي قامت شركة Bosch بتطويره خصيصاً لهذا الغرض.

ينبغي القيام بهذه العملية كل 3 أشهر.

- املاً خزان الماء (*19) بماء الصنبور مع خلطه بمقدار (25 مليلتر) من سائل إزالة الترسبات الكلسية.
- ثم اتبع الإجراءات الموضحة فيما سبق **وظيفة "Calc'nClean"** (الخطوات من 2 إلى 6)

يمكن الحصول على سائل إزالة الترسبات الكلسية من مركزنا لخدمة ما بعد البيع أو من المتاجر المتخصصة :

اسم الملحق الإضافي (المتاجر المتخصصة)	كود الملحق الإضافي (خدمة ما بعد البيع)
TDZ1101	311144

11 نظام منع تقاطر الماء



إذا كان مفتاح التحكم في درجة الحرارة (15) مضبوطاً على درجة منخفضة للغاية (أقل من "00")، فسيتم

اتباع الخطوات الموضحة أدناه:

1. انزع قابس المكواة من المقبس الكهربائي، واملأ خزان الماء (11) بالماء.
2. اضبط مفتاح اختيار درجة الحرارة (15) على الوضع الأقصى "max" ثم قم بتوصيل المكواة بالكهرباء.



6 الكي بدون بخار

تتيح هذه الوظيفة استخدام المكواة في الكي الجاف.

1. أمسك المقبض (1) واضبط مفتاح التحكم في البخار على وضع الضبط
2. يقوم مفتاح التحكم في درجة الحرارة (15) بضبط درجة حرارة قاعدة المكواة (13). واضبطه على الوضع المناسب من خلال محاذاته على مؤشر درجة الحرارة (14) بالمكواة.
- اختر درجة حرارة مناسبة لنوع الخامة المراد كيها (انظر جزء "ضبط درجة الحرارة").
3. أثناء الكي لا تضغط على زر تفعيل البخار (*2).

- وبمجرد ترك مقبض المكواة، تبدأ لمبة بيان وظيفة "SensorSteam" في الوميض لتشير إلى أن المكواة على وشك أن تطفئ نفسها.

- عند مسك المقبض مرة أخرى، يُعاد تشغيل المكواة أوتوماتيكياً وتبدأ في التسخين مرة أخرى.

في حالة ترك المكواة بلا مراقبة لأكثر من ثماني دقائق، فإنه بمجرد إعادة مسك المقبض لوهلة قصيرة أو باستمرار، تبدأ مرة أخرى عملية التسخين الأولي للمكواة.



5 الكي بالبخار

يُستخدم مفتاح التحكم في البخار لضبط كمية البخار التي يتم إنتاجها أثناء الكي (انظر جزء "ضبط كمية البخار").

يمكن توليد البخار بطريقتين:

A. التوليد المستمر للبخار:

1. اضبط مفتاح التحكم في البخار على الوضع الاقتصادي "eco" أو الوضع الأقصى "max".

2. أمسك المقبض (1).

B. البخار حسب الطلب*:

(فقط في الموديلات المزودة بزر تفعيل البخار).

1. اضبط مفتاح التحكم في البخار على الوضع "xxx" لإلغاء التوليد المستمر للبخار أثناء مسك المقبض (1). وفي هذا الوضع لا يتم إنتاج البخار إلا عند الضغط يدويا على زر تفعيل البخار (*2) أسفل المقبض.

2. اضغط على زر تفعيل البخار.

اضغط على زر تفعيل البخار (*2). أثناء عمل المضخة، تضيء المبات الموجودة بمؤخرة خزان الماء.

هام:

لا يتوفر البخار إلا إذا كان مفتاح التحكم في درجة الحرارة (15) مضبوطاً على رموز البخار - بين "max" و "xxx". تبعاً لدرجة الحرارة، يتم أوتوماتيكياً التحكم في دفع البخار.

نصيحة: للحصول على نتائج كي أفضل، قم بكي الأوساط الأخيرة بدون بخار لتجفيف الملابس.



7 الرش

يمكن استخدام هذه الوظيفة مع التجاعيد الشديدة.

لا تستخدم وظيفة الرش مع الحرير، نظراً لاحتمالية حدوث تغيرات لونية.

1. اختر درجة حرارة مناسبة لنوع الخامة المراد كيها (انظر جزء "ضبط درجة الحرارة").
2. أثناء الكي اضغط على زر الرش (7) وسيتم رش الماء من فوهة الرش (10) على قطعة الملابس.



8 إطلاق البخار

يمكن استخدام هذه الوظيفة لإزالة التجاعيد الشديدة أو للضغط على مواضع الكرمشة أو التجاعيد الحادة.

1. اضبط مفتاح التحكم في درجة الحرارة (15) على أقصى درجة "max".
2. كرر الضغط على زر إطلاق البخار (6) بالمقبض على فترات فاصلة مقدار كل منها 5 ثوان.



i-Temp Advanced

“i-Temp Advanced”

(حسب الموديل)

يتمتع مولد البخار المدمج هذا بوظيفة فريدة “i-Temp Advanced”.

في حالة اختيار هذه الوظيفة يتم ضبط توليفة درجة حرارة وبخار مناسبة لكافة أنواع المنسوجات التي يمكن كيها.

وتقوم وظيفة “i-Temp Advanced” بمنع تضرر الملابس في حالة اختيار درجة حرارة غير مناسبة.

ولا تسري وظيفة “i-Temp Advanced” على المنسوجات التي لا يمكن كيها.

يرجى مراعاة تيكيت العناية بالملابس لمعرفة التفاصيل أو حاول أن تقوم بكي جزء من قطعة الملابس لا يظهر في المعتاد عند ارتدائها.

عند اختيار وظيفة “i-Temp Advanced” تضئ اللبمة الزرقاء داخل مفتاح اختيار درجة الحرارة.

مكواتك مجهزة بزر اختيار لوضع ضبط البخار (4) ولمبات بيان (5) للإشارة إلى وضع ضبط البخار وفقا للجدول الوارد أدناه:

وضع ضبط البخار	وضع أقصى max	وضع اقتصادي eco	لمبات البيان
			مطفاة
			حمراء
			خضراء

يمكن توليد البخار من خلال مسك المقبض (1)، أو من خلال الضغط على زر تفعيل البخار (*2).

إذا كان الوضع الاقتصادي “eco” للبخار مختارا، فسيتم تقليل استهلاك المكواة للطاقة من خلال تقليل استهلاك الكهرباء والماء. ويمكن الحصول على نتيجة جيدة للكبي مع معظم أنواع الملابس.

1. يمكن تغيير وضع ضبط البخار من خلال الضغط على زر اختيار وضع ضبط البخار (4). فتنقل المكواة بين أوضاع التشغيل المختلفة بالترتيب التالي:

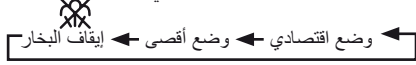

“AntiShine”

(حسب الموديل)

يتمتع مولد البخار المدمج هذا بوظيفة فريدة “AntiShine”. في حالة اختيار هذه الوظيفة يقل خطر تكون بقع لامعة على الملابس نتيجة لكيها.

عند اختيار وظيفة “AntiShine” تضئ اللبمة الزرقاء داخل مفتاح اختيار درجة الحرارة.

نصائح للكبي:

- قم بفرز الملابس اعتمادا على ملصقات العناية الموجودة بها، وابدأ دائما بالملابس التي يجب كيها بأدنى درجة حرارة.
- إذا لم تكن متأكدًا من نوع خامة الملابس استخدم وظيفة “i-Temp Advanced”.
- لتجنب ظهور بقع لامعة على الملابس اللامعة أو الحساسة مثل الخامات الحريرية أو لصوفية أو الألياف الصناعية، اختر وظيفة “AntiShine”.
- إذا بدأت الكبي بدرجة حرارة مرتفعة ثم اخترت درجة حرارة أدنى ستستغرق قاعدة المكواة بعض الوقت حتى تبرد. لتعجيل عملية التبريد، يمكنك الضغط على زر إطلاق البخار (6) أو الضغط على زر تفعيل البخار (*2)



SensorSteam

4 “SensorSteam”

تقوم وظيفة “SensorSteam” بإيقاف المكواة إذا لم يعد المقبض ممسوكا، مما يؤدي لمزيد من الأمان والتوفير في استهلاك الطاقة.

1. عملية التسخين الأولي: بعد توصيل قابس المكواة بالكهرباء تظل هذه الوظيفة غير فعالة حتى الوصول لدرجة الحرارة المضبوطة.
2. بعد فترة التسخين الأولي، تتوقف لمبات “TempOK” داخل مفتاح التحكم في درجة الحرارة (15) عن الوميض ويتم أوتوماتيكيا اختيار وضع الضبط الاقتصادي “eco”.
3. عند مسك مقبض المكواة (1) تتوقف لمبة بيان مستشعر البخار “SensorSteam” (5) عن الوميض ويتم تشغيل المكواة.

قبل استخدام المكواة للمرة الأولى

قم بإزالة أي ملصق أو غطاء حماية موجود على قاعدة المكواة (13).

- لمعرفة تفاصيل الأعمال التالية يرجى الرجوع إلى الفصول المعنية في دليل المستخدم هذا.
1. قبل أن تقوم بتوصيل المكواة بالمقبس الكهربائي املأ خزان المكواة (11) من صنوبر الماء واضبط مفتاح التحكم في درجة الحرارة (15) على الوضع الأقصى "max".
 2. قم بتوصيل قابس المكواة بالمقبس الكهربائي.

عندما تكون قاعدة المكواة في مرحلة التسخين أو التبريد للوصول لدرجة الحرارة المختارة ستومض اللمبات داخل مفتاح اختيار درجة الحرارة. عند الوصول إلى درجة الحرارة المختارة، ستتوقف اللمبات عن الوميض وستظل مضيئة بشكل مستمر.

3. بعد ذلك تضيء اللمبة الخضراء (5). أمسك المقبض (1) واضبط مفتاح التحكم في البخار على الوضع الأقصى "max".

4. أمسك المكواة أفقياً وكرر الضغط على زر إطلاق البخار (6). وعندئذ يتم إزالة أية شوائب على قاعدة المكواة (13).

عند استخدام وظيفة البخار للمرة الأولى لا تستعملها على الغسيل، فقد تكون هناك اتساخات في منفذ خروج البخار.

قم عند اللزوم بتنظيف قاعدة المكواة (13) بعناية باستخدام قطعة قماش قطنية جافة مطوية.

عند تشغيل مكونات الجديدة للمرة الأولى قد تصدر منها رائحة وينبعث منها القليل من الدخان وبعض الجزيئات، وسيتوقف كل هذا بعد بضع دقائق.

1 ملء خزان الماء

انزع قابس المكواة من المقبس الكهربائي!

1. افتح غطاء فتحة الملء (9).

احرص على ألا يتجاوز الملء أبدا علامة مستوى الملء الأقصى (12).

2. أغلق غطاء سحب الماء.

اقتصر على استخدام ماء نظيف من صنوبر الماء دون خلطه بأي شيء. فإضافة أية سوائل أخرى، (ما لم يُوصى بذلك من قبل شركة بوش) كالعطور مثلاً، سيلحق الضرر بالمكواة.

يعد الضمان لاغياً في حالة حدوث أي ضرر ينتج عن استخدام الإضافات المذكورة سابقاً.

لا تستخدم ماءً متكتفاً من مجففات الملابس أو أنظمة تكييف الهواء أو ما شابهه. فهذه المكواة مصممة لاستخدام ماء الصنبور العادي.

لتعزيز عمل وظيفة البخار المثالية اخلط ماء الصنبور بماء مقطر بنسبة 1:1. إذا كان ماء الصنبور في منطقتك عسراً للغاية، فاخلط ماء الصنبور بماء مقطر بنسبة 2:1.

يمكنك الاستسلام عن درجة عسر الماء لدى المرفق المحلي للإمداد بالماء.

2 ضبط درجة الحرارة

يقوم مفتاح التحكم في درجة الحرارة (15) بضبط درجة حرارة قاعدة المكواة (13).

راجع تعليمات درجة الحرارة الموضحة في ملصق العناية بقطعة الملابس التي تقوم بكيها.

1. اضبط مفتاح التحكم في درجة الحرارة (15) على الوضع المناسب من خلال محاذاته على مؤشر درجة الحرارة (14) بالمكواة.

أيقونة درجة الحرارة على الشاشة	مناسب لـ
●	خبوط تركيبية
●●	حرير-صوف
●●●	قطن
max	كتان
* i-Temp Advanced أي نوع من المنسوجات	
* AntiShine وضع ضبط درجة الحرارة للمنسوجات الداكنة والحساسة.	
يقوم بتقليل احتمالية ظهور علامات لامة.	

* حسب الموديل



"TempOK" قسب ان ملأ قرارح لة جرد رشؤم

عندما تكون قاعدة المكواة في مرحلة التسخين أو التبريد للوصول إلى درجة الحرارة المختارة ستومض لمبات "TempOK" داخل مفتاح التحكم في درجة الحرارة (15). عند الوصول إلى درجة الحرارة المختارة، ستتوقف اللمبات عن

ملاحظات هامة.

- لتجنب حدوث ظواهر مثل انخفاض الفلطية المؤقت والتذبذبات الضوئية عندما تكون الوصلات في حالة سيئة، يوصى بتوصيل المكواة بنظام إمداد بالكهرباء بمعاوقة 0.27 أوم كحد أقصى. وعند اللزوم يمكن للمستخدم أن يسأل الشركة المسؤولة عن مرفق الكهرباء المحلي عن درجة معاوقة النظام عند موضع التوصيل.
- قد يحدث بعضاً من عدم الاتزان الطفيف في بعض الظروف البيئية الخاصة.
- لا يجوز أبداً وضع الجهاز تحت الصنبور لملء الخزان بالماء.
- افصل الجهاز عن الكهرباء بعد كل استخدام أو إذا ساورك الشك في وجود خلل.
- لا يجوز نزع القابس الكهربائي من المقبس من خلال شد السلك.
- لا تغمر المكواة أو خزان البخار في الماء أو أية سوائل أخرى أبداً.
- لا تترك الجهاز عرضة لأحوال الطقس (المطر، الشمس، الجليد، وما إلى ذلك).
- عند إطلاق البخار، يصدر عن المكواة صوت ضخ. وهو أمر طبيعي، حيث إنه يدل على ضخ الماء إلى حجيرة البخار.
- هذا الجهاز يصل إلى درجات حرارة مرتفعة ويخرج منه بخار أثناء الاستخدام، وهذا قد يسبب الإصابة باكتواءات أو حروق في حالة استخدامه بطريقة غير صحيحة.
- لا تلمس قاعدة المكواة أو أمسك المكواة من مقبضها.
- لا تترك كابل الإمداد بالكهرباء معلقاً فوق المنضدة أو طاولة الكي، لتجنب تعرض الجهاز للسقوط.
- لا تقم بكي الملابس أثناء ارتدائها!
- لا تقم برش أو توجيه البخار نحو الأشخاص أو الحيوانات!
- لا تجعل كابل الكهرباء يلامس حواف حادة أو قاعدة المكواة وهي ساخنة.
- لا تضع المكواة أبداً في وضعية أفقية عندما تكون قاعدة المكواة ساخنة. ولكن ضعها على الجزء الخلفي.
- لا تلمس الجهاز أثناء تشغيله ويداك مبتلئين.
- يجب توصيل هذا الجهاز واستعماله وفقاً للمعلومات المذكورة على لوحة المواصفات.
- يجب توصيل هذا الجهاز بمقبس مؤرض. وإذا كان من الضروري استخدام وصلة إطالة، فتأكد من ملاءمتها لتيار مقداره 16 أمبير وبها قابس مزود بوصلة مؤرصة.
- في حالة احتراق مصهر الأمان المركب في الجهاز يعتبر الجهاز معطلاً. ولإرجاعه إلى حالته السليمة المعتادة يجب فحصه لدى مركز خدمة فنية معتمد.

الشرح

1. المقبض المزود بمستشعر تلامس
 2. زر تفعيل البخار*
 3. لمبة البيان SensorSteam. (لمبة شفافة)
 4. زر اختيار وضع ضبط البخار (SET)
 5. لمبات بيان وضع ضبط البخار
خضراء = وضع اقتصادي eco
حمراء = وضع أقصى max
 6. زر إطلاق البخار
 7. زر الرش
 8. مدخل الماء
 9. غطاء فتحة الماء
 10. فوهة الرش
 11. خزان الماء
 12. علامة مستوى الماء الأقصى
 13. قاعدة المكواة
 14. مؤشر درجة الحرارة
 15. مفتاح التحكم في درجة الحرارة مع مؤشر درجة الحرارة المناسبة "TempOK".
 16. زر إزالة الرواسب "Calc'nClean".
 17. لمبات بيان «تشغيل المضخة».
 18. كابل الكهرباء
 19. سائل إزالة الترسبات الكلسية*
 20. غطاء قاعدة المكواة لحماية المنسوجات
"TextileProtect".*
 21. ملحق واقية التخزين "StoreProtect".*
- * حسب الموديل

نشرك على شرائك لمولد البخار المدمج DI90 من بوش.

احرص على قراءة دليل استعمال طاوله الكي بكل عناية واحفظه في مكان آمن للرجوع إليه فيما بعد.

نتمنى أن تستمتعوا بالكي باستخدام هذه الوحدة للكي بالبخار. اطلعوا على الصفحة الأولى من هذا الكتيب، لأنها ستساعدكم لفهم طريقة عمل هذا الجهاز.

هذا الجهاز يستوفي التعليمات الدولية للسلامة.

تم تصميم هذا الجهاز للإستعمال المنزلي، فقط، الإستعمال في الأغراض التجارية غير مسموح به.

استعملوا هذا الجهاز للأغراض التي صمم لأجلها، أي كمكواة كهربائية. كل استعمال آخر، يعد غير ملائم وبالتالي خطير. الصانع لا يتحمل مسؤولية أي ضرر يحصل بسبب استعمال غير ملائم وغير مضبوط للجهاز.

هذه المكواة عبارة عن مولد بخار مدمج. يتم ضخ الماء في حجيرة البخار بواسطة الضغط من خلال مضخة خاصة. وتعد كمية البخار المستخدمة عند الكي أعلى من مثيلتها في المكوات التقليدية. لذلك يتميز أداء إطلاق البخار بفعالية أعلى بكثير. وبصفة عامة يُنصح باستخدام المكواة مع وضع الضبط الاقتصادي "eco".

تعليمات عامة للسلامة

- ❑ لا يجوز ترك المكواة دون مراقبة في حالة توصيلها بالكهرباء.
- ❑ افصل القابس عن الكهرباء قبل ملء الجهاز بالماء أو تفريغ الماء المتبقي منه بعد الانتهاء من استخدامه.
- ❑ يجب استعمال الجهاز ووضعه على سطح مستو.
- ❑ عند وضع الجهاز على الحامل الخاص به تحقق من ثبات السطح الذي يوضع عليه الحامل.
- ❑ لا يجوز استخدام هذا الجهاز في حالة سقوطه إذا كانت هناك علامات ظاهرة لوجود أضرار به أو في حالة تسرب الماء منه. ويجب فحصه لدى مركز خدمة فنية متخصص قبل إعادة استعماله.
- ❑ هذا الجهاز يمكن أن يستخدمه الأطفال من سن 8 سنوات فما فوق والأشخاص الذين يعانون من نقص في القدرات البدنية أو الحسية أو العقلية أو الذين ليس لديهم قدر كافٍ من الخبرة والمعرفة إذا تم الإشراف عليهم أو توجيههم إلى كيفية استخدام الجهاز بالطريقة الآمنة واستوعبوا المخاطر المرتبطة باستخدام الجهاز. لا يجوز للأطفال العبث بالجهاز. ولا يجوز أن يقوم الأطفال بأعمال التنظيف أو إجراءات الصيانة على الجهاز بدون مراقبة.
- ❑ احفظ المكواة وسلك الكهرباء الخاص بها بعيدا عن متناول الأطفال دون سن 8 سنوات أثناء اتصالها بالكهرباء أو عند تركها تبرد.
- ❑ لتفادي المواقع الخطيرة، فإن أية أعمال أو إصلاحات يتطلبها الجهاز، مثل تغيير الكابلات التالفة، يجب فقط أن يتم بمعرفة فني متخصص لدى مركز خدمة فنية معتمد.
- ❑ تنبيه. سطح ساخن. يمكن أن يسخن السطح أثناء الاستخدام. 

9

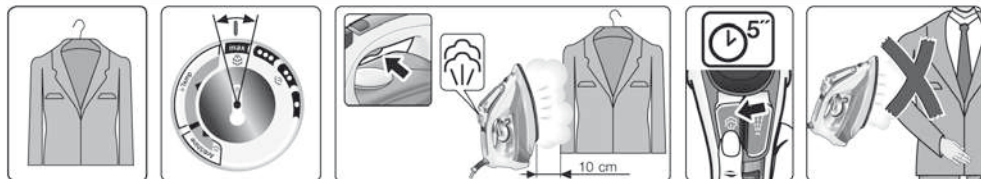

10



AntiCalc

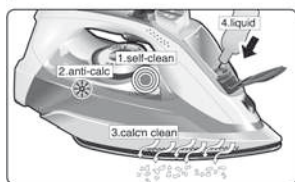

11



DripStop



12



TextileProtect

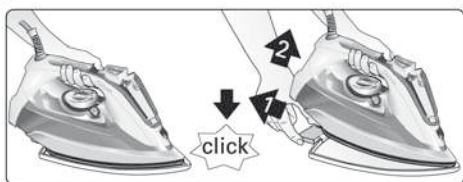

13



StoreProtect

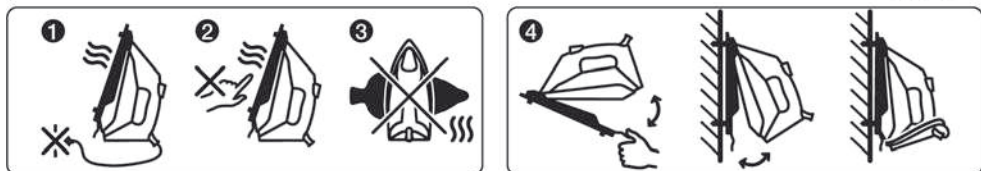

14

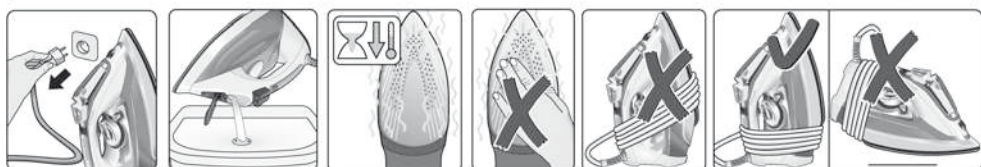

15

