

WF60F1R*E2*



Стиральная машина

руководство пользователя

удивительные ВОЗМОЖНОСТИ

Благодарим за приобретение данного изделия компании Samsung.



SAMSUNG

СОДЕРЖАНИЕ

МЕРЫ ПРЕДОСТОРОЖНОСТИ	3	Важные сведения по технике безопасности
	3	Важные знаки безопасности и меры предосторожности
УСТАНОВКА СТИРАЛЬНОЙ МАШИНЫ	11	Проверка деталей
	12	Соответствие требованиям к установке
	12	Электрическое питание и заземление
	12	Подача воды
	13	Слив
	13	Полы
	13	Температура окружающей среды
	13	Установка в нише или в шкафу
	13	Установка стиральной машины
СТИРКА БЕЛЬЯ	19	Первая стирка белья
	19	Общие указания
	20	Использование панели управления
	22	Защита от детей
	22	Отключение Звукa
	22	Отсрочка
	23	Стирка белья с использованием переключателя циклов
	24	Установка режима стирки вручную
	24	Инструкции по стирке белья
	25	Сведения о средствах для стирки и добавках
	25	Использование средств для стирки
	26	Дозатор моющего средства
	26	Жидкое моющее средство (только для некоторых моделей)
ЧИСТКА И ОБСЛУЖИВАНИЕ СТИРАЛЬНОЙ МАШИНЫ	27	Аварийный слив воды из стиральной машины
	28	Чистка дозатора и ниши дозатора
	29	Чистка фильтра для мусора
	29	Чистка внешней поверхности стиральной машины
	30	Чистка сетчатого фильтра шланга подачи воды
	30	Ремонт замерзшей стиральной машины
	30	Хранение стиральной машины
ПОИСК И УСТРАНЕНИЕ НЕИСПРАВНОСТЕЙ И ИНФОРМАЦИОННЫЕ КОДЫ	31	Проверьте следующие пункты, если стиральная машина...
	32	Информационные коды
КАЛИБРОВКА СТИРАЛЬНОЙ МАШИНЫ	33	Режим калибровки
ТАБЛИЦА ЦИКЛОВ	34	Таблица циклов
ПРИЛОЖЕНИЕ	35	Символы на этикетках одежды
	35	Защита окружающей среды
	35	Заявление о соответствии стандартам
	36	Технические характеристики
	37	Энергетическая эффективность

МЕРЫ ПРЕДОСТОРОЖНОСТИ

Поздравляем с приобретением новой стиральной машины Samsung ActivFresh™. Данное руководство содержит важную информацию по установке, использованию и уходу за вашим устройством. Прочитайте данное руководство, чтобы воспользоваться всеми преимуществами и функциями этой стиральной машины.

ВАЖНЫЕ СВЕДЕНИЯ ПО ТЕХНИКЕ БЕЗОПАСНОСТИ











Внимательно прочитайте данное руководство для безопасного и эффективного использования всех функций вашего нового устройства и сохраните его в надежном месте (вблизи устройства) для использования в дальнейшем. Используйте устройство только по назначению и в соответствии с данным руководством.

Предупреждения и важные инструкции по безопасности, содержащиеся в данном руководстве, не описывают все потенциально возможные условия и ситуации. Пользователь обязан руководствоваться здравым смыслом, быть внимательным и осторожным при установке, обслуживании и эксплуатации стиральной машины.

Так как приведенные в данном руководстве инструкции относятся к различным моделям, характеристики вашей стиральной машины могут немного отличаться от описанных в данном руководстве. Некоторые предупреждающие символы не применимы к данной стиральной машине. При возникновении каких-либо вопросов или опасений обратитесь в ближайший сервисный центр или см. справку и сведения в Интернете по адресу www.samsung.com.

ВАЖНЫЕ ЗНАКИ БЕЗОПАСНОСТИ И МЕРЫ ПРЕДОСТОРОЖНОСТИ

Знаки и символы, используемые в данном руководстве пользователя:

 ПРЕДУПРЕЖДЕНИЕ	Опасные ситуации или несоблюдение техники безопасности, которые могут привести к получению серьезной травмы, летальному исходу и/или повреждению имущества.
 ВНИМАНИЕ	Опасные ситуации или несоблюдение техники безопасности, которые могут привести к получению травмы и/или повреждению имущества.
 ВНИМАНИЕ	Чтобы уменьшить риск возникновения пожара, взрыва, поражения электрическим током или получения травмы при использовании стиральной машины, соблюдайте следующие меры предосторожности:
	НЕ прилагайте усилий.
	НЕ разбирайте.
	НЕ прикасайтесь.
	Строго следуйте указаниям.
	Отключите вилку кабеля питания от сетевой розетки.
	Во избежание поражения электрическим током убедитесь, что стиральная машина заземлена.
	Обратитесь в сервисный центр за помощью.
	Примечание

Эти предупреждающие символы приведены здесь, чтобы предотвратить травму.

Строго следуйте им.

Прочитайте этот раздел и храните руководство в безопасном месте для использования в дальнейшем.

 Перед использованием устройства прочтите все инструкции.

Как и при использовании всех устройств, в которых используется электричество и подвижные детали, существует вероятность возникновения опасных ситуаций. Для безопасного использования данного устройства следует ознакомиться с инструкциями по эксплуатации и соблюдать меры предосторожности.

МЕРЫ ПРЕДОСТОРОЖНОСТИ



Чтобы уменьшить риск возгорания, поражения электрическим током или получения травмы при использовании данного устройства, соблюдайте следующие меры предосторожности:

1. Это устройство не предназначено для использования лицами (включая детей) с ограниченными физическими, сенсорными либо умственными способностями или лицами, у которых отсутствуют необходимые знания или опыт, если их действия не контролируются или если они не проинструктированы относительно использования устройства лицом, отвечающим за безопасность.
2. **Для использования в Европе:** Данное устройство может использоваться детьми старше 8 лет и лицами с ограниченными физическими, сенсорными или умственными способностями и с недостаточным опытом или знаниями только в том случае, если они находятся под присмотром лица, отвечающего за их безопасность, или получили соответствующие инструкции, позволяющие им безопасно эксплуатировать электроприбор и дающие им представление об опасности, сопряженной с его эксплуатацией. Не разрешайте детям играть с устройством. Дети не должны производить очистку и обслуживание устройства без присмотра взрослых.
3. Не оставляйте детей без присмотра и не разрешайте им играть с прибором.
4. В случае повреждения кабеля питания его замену должен выполнять производитель, сотрудник сервисной службы или другой квалифицированный специалист во избежание возникновения опасных ситуаций.
5. Следует использовать новые шланги, поставляемые с устройством, старые шланги использовать повторно не рекомендуется.
6. Если вентиляционные отверстия устройства находятся снизу, следите за тем, чтобы ковровое покрытие не перекрывало их.

7. Для использования в Европе: Дети младше 3 лет не должны оставаться рядом с устройством без постоянного присмотра взрослых.

8. ВНИМАНИЕ: Во избежание повреждений, вызванных случайным сбросом термopредохранителя, данное устройство не следует подключать к внешнему переключающему устройству, например, таймеру, и не следует подключать к электроцепи, которая регулярно включается и выключается другим прибором.



СИМВОЛЫ, ПРЕДУПРЕЖДАЮЩИЕ О СЕРЬЕЗНОЙ ОПАСНОСТИ ПРИ УСТАНОВКЕ



Установку устройства должен осуществлять только квалифицированный специалист или обслуживающая организация.

- Несоблюдение этого требования может привести к поражению электрическим током, пожару, взрыву, получению травм или неисправностям в работе устройства.

Данное устройство имеет большой вес, будьте осторожны при его поднятии.

Подсоедините кабель питания к розетке 220 В / 50 Гц / 15 А переменного тока или выше, и используйте данную розетку только для данного устройства. Не используйте дополнительные удлинители.

- Использование одной розетки для подключения других устройств с помощью сетевого фильтра или удлинителя может привести к пожару или поражению электрическим током.
- Убедитесь, что напряжение, частота и сила тока в электрической сети соответствуют характеристикам устройства. Несоблюдение данного указания может привести к возгоранию или поражению электрическим током. Надежно вставьте вилку питания в сетевую розетку.

Регулярно очищайте разъемы сетевой вилки от различных загрязнений, пыли или воды сухой тканью.

- Отсоедините сетевую вилку от розетки и очистите ее с помощью сухой ткани.
- Несоблюдение данного указания может привести к поражению электрическим током или возгоранию.

Вставляйте вилку в розетку правильной стороной и следите, чтобы кабель проходил по полу.

- Несоблюдение этого указания может стать причиной повреждения электрических проводов в кабеле, что в свою очередь может привести к поражению электрическим током или возгоранию.

Упаковочные материалы могут быть опасными для детей; храните все упаковочные материалы в недоступном для детей месте.

- Ребенок может задохнуться, надев упаковку на голову.

При повреждении устройства, сетевого кабеля или вилки обратитесь в ближайший сервисный центр.



Устройство должно быть надежно заземлено.

Не заземляйте устройство на газовую трубу, пластиковые трубы водоснабжения или телефонную линию.

- Это может привести к поражению электрическим током, возгоранию, взрыву или неполадкам в работе устройства.
- Не подключайте кабель питания к розетке, не имеющей надлежащего заземления, и убедитесь, что она отвечает требованиям местных и национальных нормативов.



Не устанавливайте устройство вблизи нагревательных приборов или горючих материалов.

Не устанавливайте устройство в местах с влажной, насыщенной маслами или пылью атмосферой, в местах, где оно не будет защищено от прямого солнечного света и воды (дождя).

Не устанавливайте устройство в местах с низкой температурой воздуха.

- Замерзание может привести к разрыву трубок.

МЕРЫ ПРЕДОСТОРОЖНОСТИ

Не устанавливайте устройство в местах, где возможна утечка газа.

- Это может привести к поражению электрическим током или возгоранию.

Не используйте электрические трансформаторы.

- Это может привести к поражению электрическим током или возгоранию.

Не используйте поврежденный кабель питания, сетевую вилку или ненадежно закрепленную сетевую розетку.

- Это может привести к поражению электрическим током или возгоранию.

Не тяните и не перегибайте кабель питания. Не допускайте спутывания или перекручивания кабеля питания. Не подвешивайте кабель питания на металлические предметы, не ставьте на него тяжелые предметы, не прокладывайте кабель между предметами и не заталкивайте кабель в пространство за устройством.

- Это может привести к поражению электрическим током или возгоранию.

Не натягивайте кабель питания при извлечении вилки из розетки.

- Придерживайте вилку кабеля питания при извлечении ее из розетки.
- Несоблюдение данного указания может привести к поражению электрическим током или возгоранию.

Не размещайте кабель питания и трубы в местах, где за них можно зацепиться.

Данное устройство следует разместить так, чтобы имелся свободный доступ к вилке кабеля питания, кранам подачи воды и сливным трубам.



СИМВОЛЫ ПРЕДОСТЕРЕЖЕНИЯ ДЛЯ УСТАНОВКИ



Данное устройство следует разместить так, чтобы после установки имелся свободный доступ к сетевой розетке.

- Несоблюдение данного указания может привести к поражению электрическим током или возгоранию в результате утечки тока.

Установите устройство на ровном и твердом полу, который выдержит его вес.

- В противном случае это может привести к сильной вибрации, произвольному перемещению, шуму или неисправности устройства.



СИМВОЛЫ, ПРЕДУПРЕЖДАЮЩИЕ О СЕРЬЕЗНОЙ ОПАСНОСТИ ПРИ ИСПОЛЬЗОВАНИИ



В случае затопления немедленно выключите воду и питание и обратитесь в ближайший сервисный центр.

- Не прикасайтесь к вилке кабеля питания мокрыми руками.
- Несоблюдение данного указания может привести к поражению электрическим током.

Если устройство начало издавать странный шум, запах или от него исходит дым, отключите питание и обратитесь в ближайший сервисный центр.

- Несоблюдение данного указания может привести к поражению электрическим током или возгоранию.

При утечке газа (например, пропан, жидкий нефтяной газ и т. п.) немедленно проветрите помещение, не прикасаясь к сетевой вилке. Не прикасайтесь к устройству или кабелю питания.

- Не используйте вентилятор.
- Возникновение искры может привести к взрыву или возгоранию.

Не разрешайте детям играть на стиральной машине или внутри нее. В случае утилизации устройства снимите рычаг дверцы стиральной машины.

- Если ребенок окажется заперт внутри машины, он может задохнуться.

Перед использованием машины не забудьте снять упаковку (губчатые материалы, пенопласт), прикрепленные к дну стиральной машины.

 Не стирайте белье, которое было загрязнено gasolineом, керосином, бензином, разбавителем для краски, алкоголем или другими легковоспламеняющимися и взрывоопасными веществами.

- Это может привести к поражению электрическим током, возгоранию или взрыву.

Не открывайте дверцу во время работы стиральной машины (во время стирки при высокой температуре/сушки/отжима).

- Вода, вытекающая из стиральной машины, может вызвать ожоги или сделать пол скользким, это может привести к травмам.
- Принудительное открытие дверцы может привести к повреждению изделия или травмам.

Не засовывайте руки под стиральную машину.

- Это может привести к получению травм.

Не прикасайтесь к вилке кабеля питания мокрыми руками.

- Это может привести к поражению электрическим током.

Не выключайте устройство во время его работы, выдергивая вилку из розетки.

- Повторное включение сетевой вилки в розетку может вызвать искру, в результате чего возникает опасность поражения электрическим током или возгорания.

Не разрешайте детям или лицам с ограниченными возможностями использовать стиральную машину без присмотра. Не позволяйте детям залезать внутрь устройства.

- Несоблюдение данного указания может привести к поражению электрическим током, ожогам или получению травм.

Не засовывайте руки или металлические объекты под стиральную машину, когда она работает.

- Это может привести к получению травм.

Не отключайте устройство путем натягивания сетевого шнура. Крепко удерживайте вилку при извлечении из розетки.

- Повреждение кабеля может привести к короткому замыканию, возгоранию и/или поражению электрическим током.

 Не пытайтесь самостоятельно ремонтировать, разбирать или изменять конструкцию устройства.

- Не используйте предохранители (например, медь, стальную проволоку и т. п.), отличные от стандартных.
- При необходимости ремонта или повторной установки устройства обратитесь в ближайший сервисный центр.
- Несоблюдение данного указания может привести к поражению электрическим током, возгоранию, неисправностям в работе устройства или получению травм.

 Если в устройство попало инородное вещество, например вода, извлеките сетевую вилку из розетки и обратитесь в ближайший сервисный центр.

- Несоблюдение данного указания может привести к поражению электрическим током или возгоранию.

Если в результате ослабления шланга подачи воды в месте подключения шланга к крану возникло затопление, извлеките вилку питания из розетки.

- Несоблюдение данного указания может привести к поражению электрическим током или возгоранию.

Отключайте вилку от розетки, когда устройство не используется в течение длительного времени, а также во время грома/грозы.

- Несоблюдение данного указания может привести к поражению электрическим током или возгоранию.

Не разрешайте детям (или домашним животным) играть на стиральной машине или внутри нее. Дверцу стиральной машины сложно открыть изнутри, поэтому дети могут серьезно пострадать, если закроются внутри нее.

МЕРЫ ПРЕДОСТОРОЖНОСТИ



СИМВОЛЫ ПРЕДОСТЕРЕЖЕНИЯ ДЛЯ ИСПОЛЬЗОВАНИЯ



При загрязнении стиральной машины такими посторонними веществами, как моющие средства, грязь, остатки пищи и т. п., извлеките сетевую вилку из розетки и очистите стиральную машину с помощью влажной и сухой ткани.

- Несоблюдение данного указания может привести к изменению цвета, деформации, повреждению или появлению ржавчины.

При сильном ударе переднее стекло стиральной машины может разбиться. Будьте осторожны при использовании стиральной машины.

- Разбитое стекло может привести к получению травм.

В случае перебоя с подачей воды или при повторном подключении шланга подачи воды следует открывать кран медленно.

Открывайте кран медленно, если машина не использовалась долгое время.

- Давление воздуха в шланге подачи воды или в водопроводной трубе может привести к повреждению деталей или утечке воды.

При возникновении ошибки слива во время работы прибора убедитесь в наличии проблемы слива.

- Если из-за неполадки со сливом произошло затопление, а стиральная машина продолжает работать, возникает опасность поражения электрическим током или возгорания в результате утечки тока.

Загружайте белье в стиральную машину полностью, чтобы его не защемило дверцей.

- Защемление белья может привести к его повреждению или повреждению стиральной машины, либо к утечке воды.

Убедитесь, что водопроводный кран выключен, когда стиральная машина не используется.

- Убедитесь, что винт на соединителе шланга подачи воды надежно затянут.
- Несоблюдение данного указания может привести к порче имущества или получению травм.

Убедитесь, что резиновая прокладка не имеет посторонних загрязнений (мусор, нитки и т. п.).

- Если дверца не закрыта полностью, это может привести к утечке воды.

Перед использованием изделия откройте водопроводный кран и убедитесь, что соединительный элемент шланга подачи воды плотно затянут и утечка воды отсутствует.

- Ненадежное крепление винтов или соединителя шланга подачи воды может привести к утечке воды.

Приобретенное вами устройство предназначено только для домашнего использования.

Использование устройства в коммерческих целях квалифицируется как ненадлежащее использование.

В таком случае на устройство не распространяется стандартная гарантия Samsung, и Samsung не несет ответственности за неисправности или повреждения, полученные в результате подобного использования.



Не вставляйте на устройство и не помещайте на него различные предметы (например, белье, зажженные свечи, зажженные сигареты, тарелки, химические вещества, металлические предметы и т. п.).

- Это может привести к поражению электрическим током, возгоранию, неисправности устройства или получению травм.

Не распыляйте на поверхность прибора быстро испаряющиеся вещества, например, средства от насекомых.

- Они не только наносят вред здоровью человека, но и могут стать причиной поражения электрическим током, возгорания или неисправности устройства.

Не располагайте рядом со стиральной машиной источники электромагнитного излучения.

- Это может привести к получению травм в результате нарушения нормального функционирования устройства.

Вода, сливаемая после цикла стирки при высокой температуре или сушки, является горячей; не касайтесь воды.

- Это может привести к получению ожогов или травм.

Не стирайте, не отжимайте и не сушите чехлы, коврики или одежду из водоотталкивающих материалов (*), если для устройства не предусмотрена специальная программа стирки данным предметом.

- Не стирайте коврики из толстого или твердого материала, даже если на их этикетке указан значок машинной стирки.
- Это может привести к сильной вибрации, которая может стать причиной получения травмы или повреждения стиральной машины, стен, пола или одежды.

* Шерстяное постельное белье, дождевики, жилеты для рыбалки, штаны для катания на лыжах, спальные мешки, плотные покрывала, спортивные костюмы, чехлы для велосипедов, мотоциклов и автомобилей и т. п.

Не включайте стиральную машину, если емкость для моющего средства извлечена.

- Это может привести к поражению электрическим током или получению травм в результате утечки воды.

Не касайтесь внутренней поверхности бака во время или сразу после сушки, так как он горячий.

- Это может привести к получению ожогов.

Не помещайте руки в емкость для моющего средства после ее открытия.

- Рука может попасть в устройство загрузки моющего средства, и вы получите травму. Не помещайте в стиральную машину никакие предметы, кроме белья (например, обувь, пищевые отходы, животных).
- Сильная вибрация может привести к повреждению стиральной машины, получению травм или смерти домашних животных.

Не нажимайте кнопки с помощью острых предметов, например, иголок, ножей, ногтей и т.п.

- Это может привести к поражению электрическим током или получению травмы.

Не стирайте белье, загрязненное маслом, кремами или лосьонами из косметических магазинов или массажных салонов.

- Это может привести к деформации резиновой прокладки и утечке воды.

Не оставляйте в баке металлические предметы, такие как булавки или заколки для волос, или отбеливатели на длительные периоды времени.

- В противном случае в баке может появиться ржавчина.
- Если на поверхности бака начнет появляться ржавчина, для чистки поверхности используйте нейтральное чистящее средство и губку. Не используйте металлическую щетку для этой цели.

Не применяйте чистящее средство для химчистки и не стирайте, не полоскайте и не отжимайте белье, загрязненное средством для химчистки.

- Это может привести к самопроизвольному взрыву или возгоранию в результате образования тепла при окислении масла.

Не используйте воду из устройств охлаждения/нагрева воды.

- Это может привести к неисправности стиральной машины.

Не добавляйте в стиральную машину мыло для стирки вручную.

- Его затвердевание и оседание на внутренних частях стиральной машины может привести к неисправности устройства, обесцвечиванию, появлению ржавчины или неприятного запаха.

Не стирайте белье большого размера, например, постельное белье, в мешках для стирки.

- Носки и бюстгалтеры следует помещать в мешки для стирки и стирать вместе с остальным бельем.
- Несоблюдение данного указания может привести к получению травм в результате сильной вибрации.

Не используйте затвердевшие моющие средства.

- Их оседание на внутренних частях стиральной машины может привести к утечке воды.

МЕРЫ ПРЕДОСТОРОЖНОСТИ

Если вентиляционные отверстия стиральной машины находятся снизу, не допускайте, чтобы их закрывал ковер или другие препятствия.

Карманы одежды, предназначенной для стирки, должны быть пустыми.

- Твердые и острые предметы, такие как монеты, булавки, гвозди или камни, могут привести к серьезным повреждениям устройства.

Не стирайте белье с большими пряжками, пуговицами или другими металлическими предметами.



СИМВОЛЫ, ПРЕДУПРЕЖДАЮЩИЕ О СЕРЬЕЗНОЙ ОПАСНОСТИ ПРИ ЧИСТКЕ



Не распыляйте воду непосредственно на устройство при очистке.

Не используйте сильноокислотные чистящие средства.

Не применяйте для очистки устройства растворители, спирты или бензин.

- Это может привести к обесцвечиванию, деформации, повреждению, поражению электрическим током или возгоранию.

Перед очисткой или обслуживанием всегда вынимайте вилку из розетки электросети.

- Несоблюдение данного указания может привести к поражению электрическим током или возгоранию.

ИНСТРУКЦИЯ ОТНОСИТЕЛЬНО МЕТКИ WEEE



Правильная утилизация изделия (Использованное электрическое и электронное оборудование)

(Действительно для стран, использующих систему раздельного сбора отходов)

Наличие данного значка показывает, что изделие и его электронные аксессуары (например, зарядное устройство, гарнитура, кабель USB) по окончании их срока службы нельзя утилизировать вместе с другими бытовыми отходами. Во избежание нанесения вреда окружающей среде и здоровью людей при неконтролируемой утилизации, а также для обеспечения возможности переработки для повторного использования, утилизируйте изделие и его электронные аксессуары отдельно от прочих отходов.

Сведения о месте и способе утилизации изделия в соответствии с нормами природоохранного законодательства можно получить у продавца или в соответствующей государственной организации.

Бизнес-пользователи должны обратиться к своему поставщику и ознакомиться с условиями договора купли-продажи. Запрещается утилизировать изделие и его электронные аксессуары вместе с другими производственными отходами.

установка стиральной машины

Специалист по установке должен строго соблюдать данные инструкции, чтобы обеспечить правильную работу стиральной машины и предотвратить опасность получения травм во время стирки.

ПРОВЕРКА ДЕТАЛЕЙ

Аккуратно распакуйте стиральную машину и убедитесь, что в комплект входят все перечисленные ниже детали. Если стиральная машина была повреждена во время транспортировки или в комплекте отсутствуют некоторые детали, обратитесь в центр по обслуживанию клиентов компании Samsung или к дилеру компании Samsung.

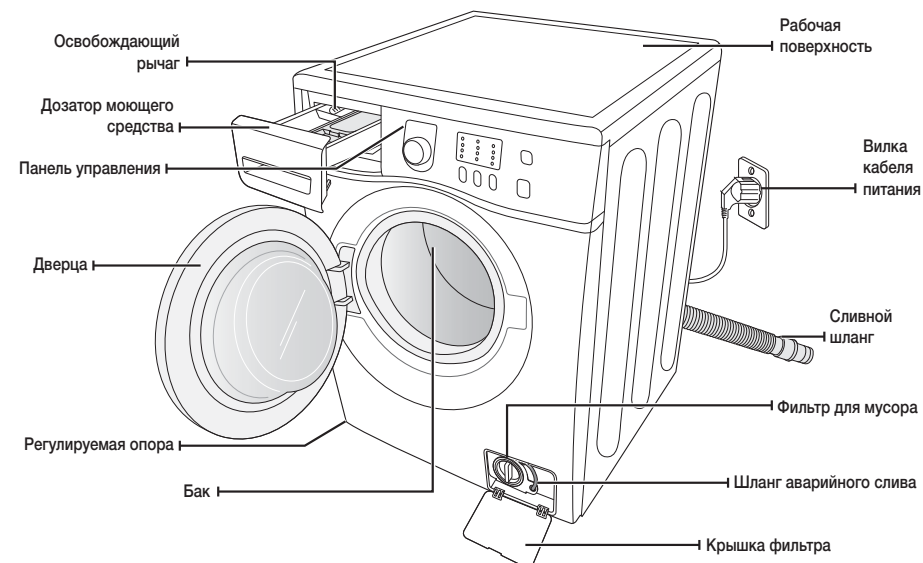

 * **Заглушки отверстий для болтов:** Количество заглушек отверстий для болтов зависит от модели (3– 5 заглушек).

установка стиральной машины

СООТВЕТСТВИЕ ТРЕБОВАНИЯМ К УСТАНОВКЕ

Электрическое питание и заземление

Для предотвращения риска возникновения пожара, поражения электрическим током или получения травм подключение к электросети и заземление должны быть выполнены в соответствии с последней версией Национальных электротехнических норм и правил США, ANSI/FNPA 70 и местными законами и указами. Пользователь устройства несет ответственность за исправность электропроводки.



Никогда не используйте удлинитель.

предупреждение Используйте исключительно кабель питания, прилагаемый к стиральной машине.

При подготовке к установке убедитесь, что источник питания соответствует следующим требованиям:

- Предохранитель или автоматический выключатель 220–240 В/50 Гц, 15 А
- Отдельная ответвленная цепь, обслуживающая только стиральную машину.

Стиральная машина должна быть заземлена. В случае неполадки в работе стиральной машины или ее поломки заземление снижает риск поражения электрическим током, обеспечивая путь наименьшего сопротивления для электрического тока.

Стиральная машина поставляется с кабелем питания, который снабжен вилкой с тремя контактами и с заземлением для использования в правильно установленной и заземленной розетке.



Никогда не подсоединяйте заземляющий провод к пластиковому водопроводу, газопроводу или трубе горячей воды.

Неправильное подключение заземляющего провода может привести к поражению электрическим током. Проконсультируйтесь у квалифицированного электрика или специалиста по техническому обслуживанию, если не уверены, правильно ли выполнено заземление стиральной машины. Не модифицируйте вилку, поставляемую со стиральной машиной. Если вилка не подходит к розетке, обратитесь к квалифицированному электрику за помощью в установке подходящей розетки.

Подача воды

Стиральная машина будет заполнена водой надлежащим образом, если давление воды составит 50–800 кПа. При давлении воды ниже 50 кПа может произойти сбой в работе клапана для воды, и этот клапан может закрыться не полностью. Возможно, для наполнения стиральной машины водой потребуется больше времени по сравнению со значением времени, заданным в системе управления, что приведет к выключению устройства. (Временное ограничение для наполнения стиральной машины водой, которое служит для предотвращения переливания воды/затопления в случае ослабления внутреннего шланга, установлено в системе управления).

Водопроводные краны должны находиться на расстоянии 122 см (4 фута) от задней панели стиральной машины, чтобы обеспечить доступ прилагаемых впускных шлангов к стиральной машине.



В большинстве магазинов сантехники продаются впускные шланги разной длины (максимальная длина — 305 см (10 футов)).

Чтобы сократить риск утечки и причинения ущерба от затопления вы можете:

- Обеспечить свободный доступ к водопроводным кранам.
- Перекрывать краны, когда стиральная машина не используется.
- Периодически проверять наличие утечек через прокладки шланга для подачи воды.



предупреждение Перед первым использованием стиральной машины проверьте все подключения клапана для воды и водопроводных кранов на наличие протечек.

Слив

Компания Samsung рекомендует использовать водонапорную трубу высотой 46 см (18 дюймов). Сливной шланг должен быть проложен через зажим сливного шланга к водонапорной трубе. Водонапорная труба должна быть достаточно большой, чтобы соответствовать внешнему диаметру сливного шланга. Сливной шланг подсоединяется на заводе.

Полы

Для достижения наилучшей производительности стиральная машина должна быть установлена на ровную и твердую поверхность. Деревянные полы, возможно, потребуется укрепить, чтобы снизить уровень вибраций и/или вероятность неравномерной загрузки. Ковровые покрытия и кафельные полы способствуют возникновению вибрации, и стиральная машина может несколько смещаться во время отжима.

Не следует устанавливать стиральную машину на платформу или на неустойчивую поверхность.

Температура окружающей среды

Не устанавливайте стиральную машину в местах, где вода может замерзнуть, так как в клапане для воды, в насосе и шлангах устройства всегда остается небольшое количество воды. Замерзшая вода в трубах может привести к повреждению ремней, насоса и других компонентов.

Установка в нише или в шкафу

Для безопасной и правильной работы новой стиральной машины при ее установке необходимо соблюдать следующие минимальные зазоры.

По бокам— 25 мм

Сзади— 51 мм

Сверху— 25 мм

Спереди— 465 мм

Если стиральная машина и сушилка установлены вместе, в передней части ниши или шкафа должно быть свободное пространство не менее 465 мм для обеспечения вентиляции. Если стиральная машина установлена отдельно, то особой вентиляции не требуется.

УСТАНОВКА СТИРАЛЬНОЙ МАШИНЫ

ШАГ 1

Выбор места для установки машины



Перед установкой стиральной машины убедитесь, что место расположения отвечает следующим требованиям:

- наличие твердой, ровной поверхности без коврового покрытия или покрытия, которое может препятствовать вентиляции;
- защищенность от воздействия прямых солнечных лучей;
- наличие достаточной вентиляции;
- защищенность от замерзания (ниже 0 °C);
- удаленность от источников тепла (горюче-смазочные материалы или газ);
- наличие достаточного пространства для того, чтобы не допустить установку стиральной машины на собственный кабель питания.

установка стиральной машины

ШАГ 2

Удаление транспортировочных болтов

Перед установкой стиральной машины необходимо удалить пять транспортировочных болтов на задней панели устройства.

1. Ослабьте все транспортировочные болты с помощью прилагаемого ключа.

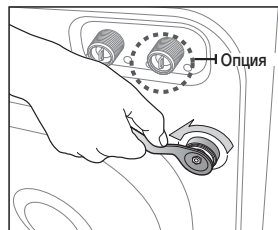

2. Держите болт гаечным ключом и извлеките его через широкую часть отверстия. Повторите процедуру для каждого болта.

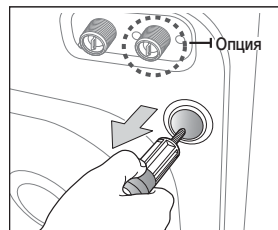

3. Закройте отверстия с помощью прилагаемых пластмассовых заглушек.

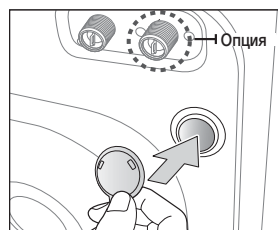

4. Положите транспортировочные болты в безопасное место, поскольку они могут пригодиться при транспортировке стиральной машины в будущем.



Упаковочные материалы могут быть опасными для детей; храните все упаковочные материалы (пластиковые и полистироловые пакеты и т.п.) в недоступных для детей местах.



Вставьте заглушку (входит в состав принадлежностей в виниловом пакете) в отверстие, из которого был извлечен кабель питания на задней панели устройства.

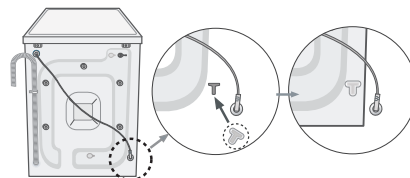

ШАГ 3**Регулировка высоты ножек**

 При установке стиральной машины необходимо убедиться, что обеспечен свободный доступ к вилке кабеля питания, шлангу подачи воды и сливной трубе.

1. Переместите стиральную машину в нужное место.

2. Выровняйте стиральную машину, поворачивая пальцами регулируемые ножки в обе стороны, как это необходимо.

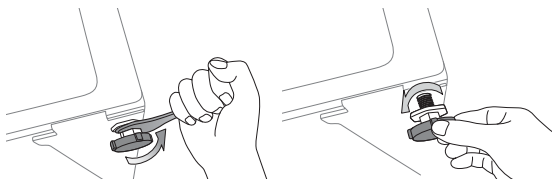

3. Когда стиральная машина будет выровнена, затяните гайки с помощью прилагаемого к стиральной машине гаечного ключа.

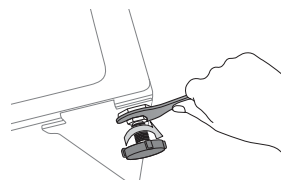
**ШАГ 4****Подсоединение шланга подачи воды и шланга слива****Подключение шланга подачи воды**

1. Возьмите шланг подачи холодной воды с Г-образной насадкой и подсоедините его к входному отверстию подачи холодной воды на задней панели машины. Затяните соединение вручную.

 Один конец шланга подачи воды необходимо подсоединить к стиральной машине, а другой – к водопроводному крану. Не растягивайте шланг подачи воды. Если шланг слишком короткий, замените его более длинным, выдерживающим высокое давление.

2. Подсоедините другой конец шланга подачи холодной воды к водопроводному крану с холодной водой и затяните соединение вручную. Если необходимо, можно изменить положение шланга подачи воды на стиральной машине. Для этого ослабьте соединение, поверните шланг и снова затяните соединение.

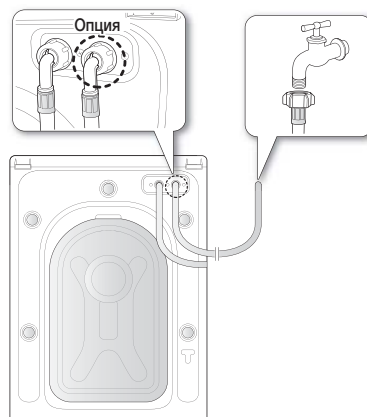
**Для некоторых моделей с дополнительной подачей горячей воды:**

1. Возьмите шланг подачи горячей воды с красной Г-образной насадкой и подсоедините к входному отверстию подачи горячей воды на задней панели машины. Затяните соединение вручную.
2. Подсоедините другой конец шланга подачи горячей воды к водопроводному крану с горячей водой и затяните соединение вручную.
3. Если требуется использовать только холодную воду, используйте Y-образную насадку.

установка стиральной машины

Подсоединение шланга подачи воды (для некоторых моделей)

1. Снимите адаптер со шланга подачи воды.

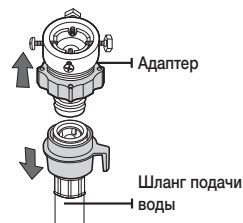

2. Сначала с помощью крестообразной отвертки ослабьте четыре винта на адаптере. Затем поворачивайте часть (2) адаптера в направлении, указанном стрелкой, пока не образуется зазор шириной около 5 мм.

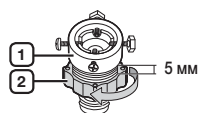

3. Подсоедините адаптер к водопроводному крану и туго затяните винты, поднимая адаптер вверх. Поверните часть (2) в направлении, указанном стрелкой, и соедините части (1) и (2).



4. Подсоедините шланг подачи воды к адаптеру. Если отпустить часть (3), шланг автоматически подсоединится к адаптеру со щелчком.

 После подсоединения шланга подачи воды к адаптеру убедитесь, что он правильно подсоединен, опустив шланг вниз.

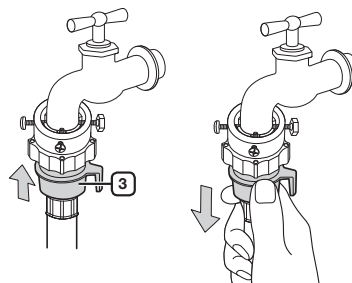

5. Подсоедините другой конец шланга подачи воды к впускному клапану для воды, расположенному на задней панели стиральной машины. Заверните шланг по часовой стрелке до упора.

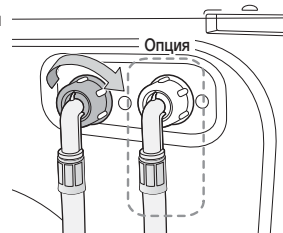

6. Включите подачу воды и убедитесь, что из клапана подачи воды, крана или адаптера нет утечки. Если есть утечка воды, повторите предыдущие действия.



Не используйте стиральную машину, если обнаружена утечка. Это может привести к поражению электрическим током или травмам.

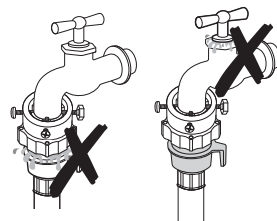

- При наличии резьбы на водопроводном кране следует подключать шланг подачи воды к крану, как показано на рисунке.

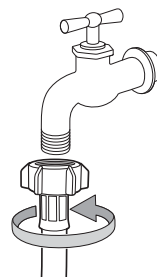

Для подачи воды используйте наиболее подходящий для этой цели водопроводный кран. В том случае если кран имеет квадратную форму или слишком большой диаметр, прежде чем подсоединять адаптер к водопроводному крану, извлеките промежуточное кольцо.

Подключение шланга Aqua (только для некоторых моделей)

Шланг Aqua специально разработан для защиты от утечки воды. Он подключается к шлангу подачи воды и автоматически перекрывает поток воды в случае повреждения шланга. На нем также есть предупреждающий индикатор.

- Подсоедините шланг подачи воды к водопроводному крану, как показано на рисунке.

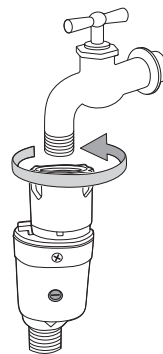

установка стиральной машины

Подключение сливного шланга

Конец сливного шланга можно расположить тремя способами:

1. **Через бортик ванны:** Сливной шланг должен располагаться на высоте 60–90 см. Чтобы удерживать конец сливного шланга в согнутом состоянии, используйте прилагаемый пластиковый держатель шланга. Во избежание перемещения сливного шланга закрепите держатель на стене с помощью крючка или на водопроводном кране — с помощью веревки.

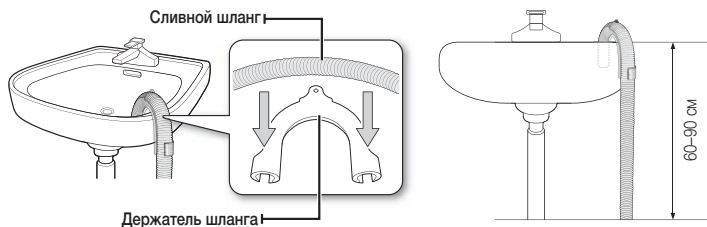

2. **В ответвление сливной трубы раковины:** Ответвление сливной трубы должно располагаться выше сифона слива раковины, чтобы конец шланга находился не ниже 60 см над уровнем пола.
3. **В сливной трубе:** рекомендуется использовать вертикальную трубу высотой 65 см; она должна быть не короче 60 см и не длиннее 90 см.

 Требования к водонапорной трубе:

- минимальный диаметр: 5 см;
- минимальная пропускная способность: 60 литров в минуту.

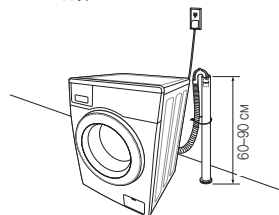

ШАГ 5

Питание стиральной машины

Подключите кабель питания к сетевой розетке (разрешенной электрической розетке 220–240 В / 50 Гц переменного тока, защищенной с помощью предохранителя или автоматического выключателя).

(Для получения дополнительных сведений о требованиях к электропитанию и заземлению см. стр. 12.)

 **Пробный запуск**

Проверьте правильность установки стиральной машины, запустив режим **ПОЛОСКАНИЕ+ОТЖИМ** после ее завершения.

стирка белья

С новой стиральной машиной Samsung вам остается только решить, что нужно постирать в первую очередь.

ПЕРВАЯ СТИРКА БЕЛЬЯ

 Перед первой стиркой белья необходимо запустить полный цикл стирки без белья.

1. Нажмите кнопку **Питание**.
2. Добавьте небольшое количество средства для стирки в отсек  дозатора.
3. Включите подачу воды в стиральную машину.
4. Нажмите кнопку **Пуск/Пауза**.

 При этом удалится вода, которая могла остаться в машине после испытаний, выполненных производителем.

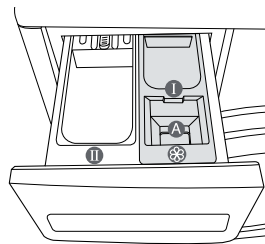

Отсек : средство для предварительной стирки или крахмалення.

Отсек : средство для основной стирки, средство для смягчения воды, средство для предварительного замачивания, отбеливатель и пятновыводитель.

Отсек : добавки, такие как кондиционер для белья или вспомогательные вещества (заполнять следует не выше нижнего края перегородки «А» (МАКС.)).

ОБЩИЕ УКАЗАНИЯ

1. Загрузите белье в стиральную машину.

 Не перегружайте стиральную машину. Для определения объема загрузки для каждого типа белья см. таблицу на стр. 25.



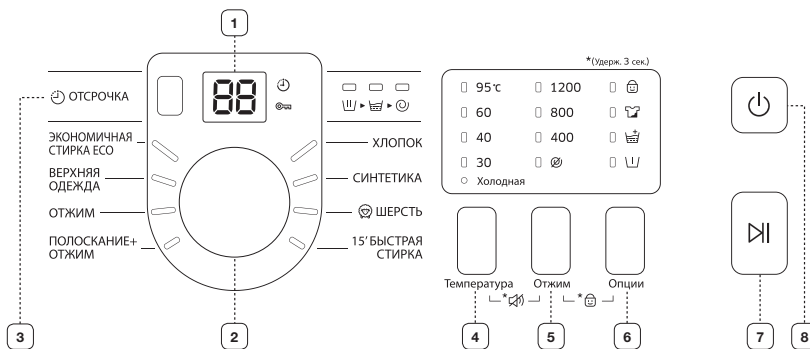

-  Убедитесь в том, что белье не попало в дверной прихлоп, поскольку это может привести к утечке воды.
 - После цикла стирки средство для стирки может остаться в резиновых компонентах в передней части стиральной машины. Удалите оставшееся средство для стирки, поскольку это может вызвать утечку воды.
 - Не стирайте водоотталкивающие материалы.
2. Закройте дверь до щелчка.
 3. Включите питание.
 4. Добавьте в дозатор средство для стирки и добавки.
 5. Выберите подходящий режим и настройки загрузки.
Включится индикатор стирки, а на дисплее отобразится расчетное время выполнения цикла стирки.
 6. Нажмите кнопку **Пуск/Пауза**.

стирка белья

ИСПОЛЬЗОВАНИЕ ПАНЕЛИ УПРАВЛЕНИЯ



<p>1 Цифровой графический дисплей</p>	<p>Отображение оставшегося времени режима стирки, всей информации о режиме стирки и сообщений об ошибках.</p>
<p>2 Переключатель циклов</p>	<p>Выберите для цикла тип вращения и скорость отжима.</p> <p> Для получения более подробной информации см. раздел «Стирка белья с использованием переключателя циклов» (стр. 23).</p> <p>ХЛОПОК — для средне- или слабозагрязненных изделий из хлопка, постельного белья, салфеток и скатертей, нижнего белья, полотенец, сорочек и т. п.</p> <p>СИНТЕТИКА — для средне- или слабозагрязненных блузок, сорочек, и т. п., изготовленных из полиэфира (диолен, тревира), полиамида (перлон, нейлон) или аналогичного состава.</p> <p> ШЕРСТЬ — только для шерсти, для которой можно использовать машинную стирку. Объем загрузки не должен превышать 1,5 кг. В режиме стирки шерсть барабан выполняет аккуратные покачивания. Во время стирки используются движения покачивания и замачивание белья, обеспечивающие защиту шерстяных волокон от усадки/деформации и гарантирующие бережное очищение. Остановка и запуск стиральной машины во время замачивания не являются неполадкой. При стирке шерсти рекомендуется использовать нейтральное средство для стирки, которое обеспечивает лучшие результаты и более бережное обращение с шерстяными волокнами.</p> <p>15' БЫСТРАЯ СТИРКА — для слегка загрязненной одежды, которую необходимо постирать быстро.</p> <p>ЭКОНОМИЧНАЯ СТИРКА ECO — цикл низкотемпературной стирки с использованием технологии Eco Bubble позволяет снизить потребление электроэнергии.</p> <p>ВЕРХНЯЯ ОДЕЖДА — для верхней одежды, лыжной формы и спортивной одежды, изготовленной из функциональных материалов, таких как спандекс, эластичное волокно и микроволокно.</p> <p>ОТЖИМ — дополнительный цикл отжима для более тщательного отжима.</p> <p>ПОЛОСКАНИЕ+ОТЖИМ — используется при стирке белья, для которого необходимо выполнить только полоскание, или для добавления кондиционера во время полоскания.</p>
<p>3 Отсрочка</p>	<p>Нажмите эту кнопку несколько раз для переключения доступных вариантов Отсрочки (от 3 до 19 часов с шагом в один час). Отображаемое время обозначает время окончания цикла стирки.</p>

4	Температура	Нажмите эту кнопку несколько раз для переключения доступных вариантов температуры воды: (Холодная, 30 °C, 40 °C, 60 °C и 95 °C).		
5	Отжим	<p>Последовательно нажимайте кнопку для выбора скорости вращения для отжима.</p> <table border="1" data-bbox="443 388 1072 430"> <tr> <td data-bbox="443 388 619 430">WF60F1R*E2*</td> <td data-bbox="623 388 1072 430">Все индикаторы выключены, , 400, 800, 1200 об./мин</td> </tr> </table> <p>«Без отжима » — после последнего слива белье остается в барабане без отжима. «Задержка полоскания (все индикаторы выключены)» — белье остается замоченным в воде, оставшейся после последнего полоскания. Перед извлечением белья должен быть выполнен цикл слива или отжима.</p>	WF60F1R*E2*	Все индикаторы выключены,  , 400, 800, 1200 об./мин
WF60F1R*E2*	Все индикаторы выключены,  , 400, 800, 1200 об./мин			
6	Опции	<p>Нажмите эту кнопку несколько раз для выбора параметров стирки: Предварительная стирка → Полоскание+ → Интенсивная → Предварительная стирка + Полоскание+ → Предварительная стирка + Интенсивная → Полоскание+ + Интенсивная → Предварительная стирка + Полоскание+ + Интенсивная → (выключено)</p> <p>Полоскание+: Нажмите эту кнопку для добавления дополнительных циклов полоскания. Предварительная стирка: Нажмите эту кнопку для выбора предварительной стирки. Режим предварительной стирки доступен только при использовании следующих циклов: ХЛОПОК, СИНТЕТИКА, ЭКОНОМИЧНАЯ СТИРКА ECO.</p> <p>Интенсивная стирка: Нажмите эту кнопку, если белье сильно загрязнено и необходима интенсивная стирка. Время цикла стирки увеличивается для каждого режима.</p>		
7	Пуск/Пауза	Нажмите для приостановки или перезапуска цикла стирки.		
8	Питание	<p>Нажмите эту кнопку один раз, чтобы включить стиральную машину, и нажмите повторно, чтобы ее выключить. Если стиральная машина остается включенной более 10 минут и не производится никаких операций с кнопками, питание автоматически отключается.</p>		

СТИРКА БЕЛЬЯ

Защита от детей

Функция «Защита от детей» обеспечивает блокировку кнопок, не позволяя изменить выбранный цикл стирки.

Включение/Выключение

Чтобы включить или выключить функцию «Защита от детей», одновременно нажмите и удерживайте кнопки **Отжим** и **Опции** в течение 3 секунд. При активации данной функции включается индикатор «Защита от детей».

 При активированной функции «Защита от детей» работает только кнопка **Питание**. Функция «Защита от детей» остается включенной даже после включения и выключения питания или после отключения и повторного подключения кабеля питания.



Отключение Звуча

Функцию отключения звука можно выбрать для всех режимов. Если выбрана эта функция, звук будет отключен для всех режимов. Даже если питание включается и выключается несколько раз, настройки остаются неизменными.

Включение/Выключение

Если требуется включить или выключить функцию отключения звука, одновременно нажмите и в течение 3 секунд удерживайте кнопки **Температура** и **Отжим**. При включении данной функции начинает светиться индикатор «Отключение звука».



Отсрочка

Можно запрограммировать стиральную машину так, чтобы она автоматически закончила стирку позже, выбрав время задержки на 3–19 часов (с шагом в 1 час). Отображаемое время обозначает время окончания стирки.

1. Вручную или автоматически установите программу для стиральной машины в соответствии с типом ткани белья, предназначенного для стирки.
2. Нажмите кнопку **ОТСРОЧКА** несколько раз, пока не будет установлено время задержки.
3. Нажмите кнопку **Пуск/Пауза**. Включится индикатор  **ОТСРОЧКА** и начнется обратный отсчет до установленного времени.
4. Чтобы отменить функцию «Отсрочка», нажмите кнопку **Питание**, а затем снова включите стиральную машину.

Стирка белья с использованием переключателя циклов

Благодаря автоматической системе переключения режимов, разработанной компанией Samsung, стирка с помощью данной стиральной машины выполняется очень легко. При выборе программы стирки машина сама устанавливает правильную температуру, время и скорость стирки.

1. Откройте водопроводный кран.
2. Нажмите кнопку **Питание**.
3. Откройте дверцу.
4. Загрузите поочередно вещи, размещая их свободно в барабане машины и избегая перегрузки.
5. Закройте дверцу.
6. Загрузите в соответствующие отсеки средство для стирки, кондиционер для белья и средство для предварительной стирки (если требуется).

 Режим предварительной стирки доступен только при выборе циклов ХЛОПОК, СИНТЕТИКА, и ЭКОНОМИЧНАЯ СТИРКА ECO. Такая стирка необходима, только если белье очень грязное.

7. Выберите подходящий цикл в соответствии с типом материала с помощью **переключателя циклов**: ХЛОПОК, СИНТЕТИКА,  ШЕРСТЬ, ЭКОНОМИЧНАЯ СТИРКА ECO, ВЕРХНЯЯ ОДЕЖДА, 15' БЫСТРАЯ СТИРКА. На панели управления будут гореть соответствующие индикаторы.
8. Теперь с помощью соответствующих кнопок опций можно выбрать температуру стирки, количество полосканий, количество оборотов для отжима и время отсрочки.
9. Нажмите кнопку **Пуск/Пауза**, чтобы возобновить стирку.
Загорится индикатор процесса стирки, и на дисплее отобразится оставшееся время цикла.

Функция паузы

В течение 5 минут после начала стирки можно добавлять или извлекать белье.

1. Чтобы разблокировать дверцу, нажмите кнопку **Пуск/Пауза**.

 Дверцу нельзя открыть, если вода слишком ГОРЯЧАЯ или уровень воды слишком ВЫСОКИЙ.

2. После закрытия дверцы нажмите кнопку **Пуск/Пауза**, чтобы возобновить стирку.

Цикл стирки завершен.

После завершения всего цикла стирки питание стиральной машины отключается автоматически.

1. Откройте дверцу.
2. Извлеките белье.

СТИРКА БЕЛЬЯ

Установка режима стирки вручную

Можно вручную установить режим стирки без использования переключателя циклов.

1. Откройте воду.
2. Нажмите кнопку **Питание** на стиральной машине.
3. Откройте дверцу.
4. Загрузите поочередно вещи, размещая их свободно в барабане машины и избегая перегрузки.
5. Закройте дверцу.
6. Добавьте средство для стирки и, если необходимо, кондиционер для белья или средство для предварительной стирки в соответствующие отсеки.
7. Нажмите кнопку **Температура** для выбора температуры. (Холодная вода, 30 °C, 40 °C, 60 °C, 95 °C)
8. Нажмите кнопку **Опции**, чтобы выбрать режим Полоскание+ и увеличить время полоскания. Продолжительность стирки будет соответственно увеличена.
9. Нажмите кнопку **Отжим**, чтобы выбрать скорость отжима. При выборе функции задержки полоскания из стиральной машины можно извлекать мокрое белье. (⊗ без отжима, все индикаторы выключены: задержка полоскания).
10. Нажмите кнопку **ОТСРОЧКА** несколько раз для переключения доступных вариантов отсрочки (от 3 до 19 часов с шагом в один час). Отображаемое время обозначает время окончания стирки.
11. Нажмите кнопку **Пуск/Пауза**, чтобы запустить цикл.

ИНСТРУКЦИИ ПО СТИРКЕ БЕЛЬЯ

Следуйте этим простым инструкциям для получения самого чистого белья и наилучших результатов стирки.



Перед стиркой всегда проверяйте особенности ухода за тканью в соответствии с символом на этикетке.

Рассортируйте и постирайте белье в соответствии со следующими критериями:

- Ярлык с указаниями по уходу: рассортируйте белье на изделия из хлопка, смешанных тканей, синтетики, шелка, шерсти и вискозы.
- Цвет: отделите цветные вещи от белых. Новые цветные вещи стирайте отдельно.
- Размер: загрузка разных по размеру вещей в один цикл обеспечит более эффективную стирку.
- Деликатность ткани: Стирайте изделия из деликатных тканей отдельно, используя цикл стирки «Деликатные» для новых изделий из шерсти, штор и шелковых изделий. См. символы на этикетках вещей, предназначенных для стирки, или информацию по уходу за тканью в приложении.

Проверка карманов

Перед каждой стиркой освобождайте все карманы. Наличие небольших, твердых и острых предметов, например монеток, ножей, булавок и скрепок для бумаг может привести к повреждениям стиральной машины. Не стирайте белье с большими пряжками, пуговицами или другими металлическими предметами. Металлические элементы на одежде могут повредить одежду и бак. Перед стиркой одежды с пуговицами и вышивкой выверните ее. Если во время стирки молнии брюк и курток открыты, барабан может быть поврежден. Перед стиркой молнии должны быть закрыты и закреплены с помощью шнура. Одежда с длинными завязками может запутаться с другими предметами одежды и повредить их. Перед началом стирки убедитесь в том, что завязки закреплены.

Предварительная стирка изделий из хлопка

Стиральная машина при использовании современных средств для стирки обеспечивает превосходные результаты стирки, экономя электроэнергию, время, воду и средства для стирки. Однако если хлопковые вещи особенно сильно загрязнены, используйте для их стирки программу предварительной стирки в сочетании со средством для стирки на основе белков.

Определение объема загрузки

Не перегружайте стиральную машину. В противном случае результаты стирки будут неудовлетворительными. Для определения объема загрузки в соответствии с типом белья используйте приведенную ниже таблицу.

Тип ткани	Объем загрузки
ХЛОПОК - средне-/слабозагрязненное белье - сильнозагрязненное белье	6,0 кг
СИНТЕТИКА	2,5 кг
 ШЕРСТЬ	1,5 кг
ВЕРХНЯЯ ОДЕЖДА	2,0 кг

-  • Если белье загружено неравномерно (на дисплее отображается сообщение «UE»), перераспределите белье.
Если белье загружено неравномерно, может уменьшиться эффективность отжима.
- При стирке постельного белья или пуховых одеял может увеличиться время стирки или снизиться эффективность отжима.
- Для стирки постельного белья или пуховых одеял рекомендуется загружать не более 1,8 кг.

 **Бюстгалтеры (которые можно стирать в воде) следует стирать в специальных мешочках (приобретаются отдельно).**

- Металлические детали бюстгалтеров могут прорвать ткань и повредить белье. Поэтому их следует класть в мешки для стирки белья из тонкой ткани.
- Мелкие и легкие предметы одежды, например носки, перчатки, чулки и носовые платки, могут застрять между дверцей и загрузочным отверстием. Их следует класть в мешки для стирки белья из тонкой ткани.

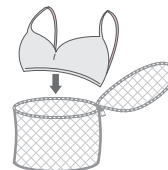



Не следует стирать мешки для белья пустыми. Это может привести к сильной вибрации и сместить стиральную машину, что может способствовать возникновению травм.

СВЕДЕНИЯ О СРЕДСТВАХ ДЛЯ СТИРКИ И ДОБАВКАХ

Использование средств для стирки

Тип используемого средства для стирки должен соответствовать типу ткани (хлопок, синтетика, деликатные ткани, Шерсть), ее цвету, температуре стирки и степени загрязнения. Всегда используйте средства для стирки с низким пенообразованием, разработанные для автоматических стиральных машин. Следуйте рекомендациям изготовителя средства для стирки, исходя из объема белья, степени загрязнения и жесткости используемой воды. Если степень жесткости воды не известна, обратитесь в организацию, обеспечивающую водоснабжение.

-  Не используйте затвердевшие или застывшие средства для стирки, поскольку они могут оставаться в машине во время цикла полоскания. Это может привести к некачественному полосканию белья или переливанию воды через край вследствие блокировки отверстий.
-  При использовании цикла шерсть принимайте во внимание следующее.
 - Используйте нейтральное жидкое моющее средство, предназначенное для шерсти.
 - При использовании стирального порошка он может остаться на вещах и вызвать повреждение материала (шерсти).

СТИРКА БЕЛЬЯ

Дозатор моющего средства



Данная стиральная машина оснащена отдельными отсеками для моющего средства и кондиционера для белья. Перед запуском стиральной машины добавьте в соответствующие отсеки все необходимые добавки для стирки.

 НЕ открывайте отсеки для средств для стирки во время работы машины.

1. Выдвиньте дозатор с левой стороны от панели управления.

2. Перед запуском стиральной машины добавьте в отсек для моющих средств  рекомендуемое количество средства для стирки.

3. При необходимости добавьте в отсек для кондиционера  рекомендуемое количество кондиционера для белья.

 **ВНИМАНИЕ** НЕ добавляйте порошковые/жидкие **моющие средства** в отсек для кондиционера .

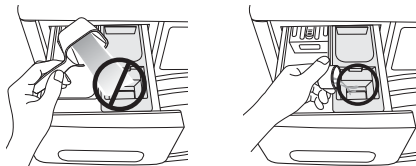
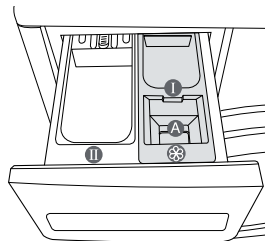

4. При использовании режима предварительной стирки рекомендуемое количество средства для стирки следует добавить в отсек для предварительной стирки .

 При стирке больших предметов одежды НЕ используйте следующие типы средств для стирки.

- средства для стирки в таблетках и капсулах;
- моющие средства в шаре и сетке.

 Концентрированные или густые кондиционеры для белья перед загрузкой в отсек следует разбавлять небольшим количеством воды (для предотвращения переливания через край вследствие блокировки отверстий).

 При закрытии дозатора после добавления кондиционера в соответствующий отсек проследите, чтобы кондиционер не переливался через край отсека.

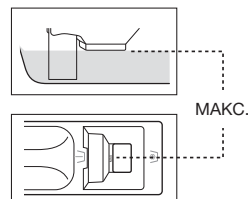

Жидкое моющее средство (только для некоторых моделей)

Для использования жидкого моющего средства поместите ящик для жидкого моющего средства в основной отсек дозатора, а затем налейте в него жидкое моющее средство.

-  Не превышайте уровень выше отметки МАКС..
- При использовании порошкового моющего средства извлеките емкость для жидкого моющего средства из дозатора. Порошковое моющее средство не будет дозировать через емкость для жидкого моющего средства.
 - После стирки в дозаторе может остаться немного жидкости.



Чистка и обслуживание стиральной машины

Поддержание чистоты стиральной машины позволяет улучшить ее производительность, избежать мелкого ремонта и продлить срок службы.

АВАРИЙНЫЙ СЛИВ ВОДЫ ИЗ СТИРАЛЬНОЙ МАШИНЫ

1. Отключите стиральную машину от источника питания.
2. Откройте крышку фильтра с помощью монетки или ключа.

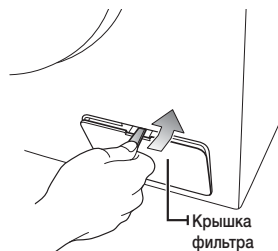

3. Переместите шланг аварийного слива вперед, чтобы снять его с держателя.



4. Снимите заглушку, закрывающую шланг аварийного слива.
5. Дайте воде стечь в таз.
 Количество остаточной воды может превышать ожидаемое. Подготовьте большую чашку.
6. Наденьте заглушку на шланг аварийного слива и закрепите шланг аварийного слива на держателе.
7. Установите крышку фильтра на место.

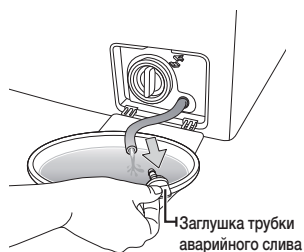

Чистка и обслуживание стиральной машины

ЧИСТКА ДОЗАТОРА И НИШИ ДОЗАТОРА

1. Нажмите освобождающий рычаг, расположенный внутри дозатора, и извлеките дозатор.
2. Выньте из отсека средств для стирки перегородку для жидких средств для стирки.

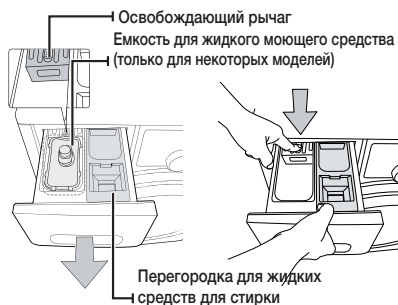

3. Промойте все части отсека проточной водой.

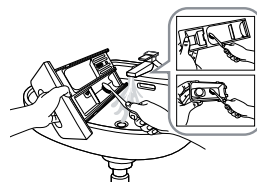

4. Очистите нишу для отсека с помощью старой зубной щетки.
5. Установите перегородку для жидких средств для стирки на место, плотно вставив ее в отсек.
6. Установите обратно отсек средств для стирки.
7. Для удаления оставшегося средства для стирки включите цикл полоскания без белья в барабане.

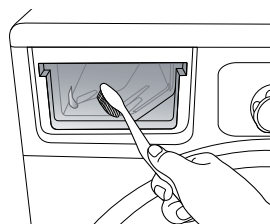

ЧИСТКА ФИЛЬТРА ДЛЯ МУСОРА

Фильтр для мусора рекомендуется чистить 5–6 раз в год или при появлении сообщения об ошибке «5E». (См. раздел «Аварийный слив воды из стиральной машины» на предыдущей странице.)



Перед очисткой фильтра для мусора извлеките кабель питания из розетки.

1. Удалите остатки воды (см. раздел «Аварийный слив воды из стиральной машины» на стр. 27).
2. Если вы отсоедините фильтр, не слив остатки воды, оставшаяся вода может вытечь.
3. Откройте крышку фильтра с помощью монетки или ключа.
4. Выверните заглушку трубки аварийного слива, повернув ее влево, и слейте всю воду.
5. Отверните заглушку фильтра для мусора.

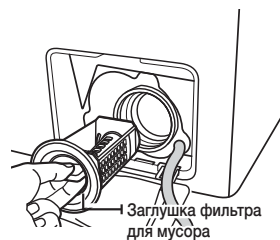

5. Смойте грязь и удалите другой мусор из фильтра. Убедитесь, что лопасти сливного насоса, расположенные сзади фильтра для мусора, не загрязнены.
6. Установите заглушку фильтра для мусора на место.
7. Установите крышку фильтра на место.

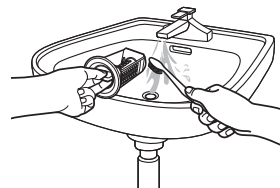

Не открывайте заглушку фильтра для мусора во время работы стиральной машины, поскольку может вылиться горячая вода.



- После очистки фильтра установите заглушку фильтра на место. Если фильтр не установлен в машину, это может привести к нарушению ее функционирования или утечке воды.
- После очистки фильтр необходимо полностью собрать.

ЧИСТКА ВНЕШНЕЙ ПОВЕРХНОСТИ СТИРАЛЬНОЙ МАШИНЫ

1. Протрите поверхности стиральной машины, включая панель управления, мягкой тканью с использованием неабразивных бытовых чистящих средств.
2. Вытрите поверхность насухо мягкой тканью.
3. Избегайте попадания воды на поверхность стиральной машины.

ЧИСТКА И ОБСЛУЖИВАНИЕ СТИРАЛЬНОЙ МАШИНЫ

ЧИСТКА СЕТЧАТОГО ФИЛЬТРА ШЛАНГА ПОДАЧИ ВОДЫ

Сетчатый фильтр шланга подачи воды следует чистить как минимум раз в год или при появлении сообщения об ошибке «4E»:

1. Выключите подачу воды в стиральную машину.
2. Снимите шланг, закрепленный на задней панели стиральной машины. Для предотвращения выливания воды вследствие образования давления воздуха в шланге, закройте шланг тканью.
3. С помощью пассатижей осторожно извлеките сетчатый фильтр, расположенный на конце шланга, и промойте его водой до полной очистки. Прочистите также внутреннюю и наружную поверхности резьбового соединения.
4. Установите фильтр на место.
5. Подсоедините шланг к стиральной машине.
6. Убедитесь, что на местах соединений нет утечек воды, и включите кран.

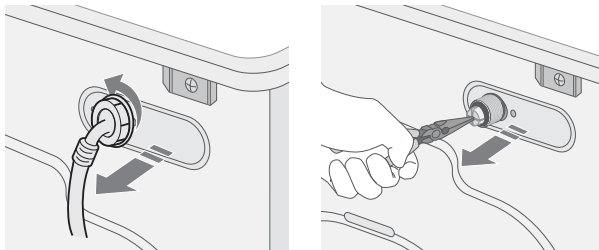

РЕМОНТ ЗАМЕРЗШЕЙ СТИРАЛЬНОЙ МАШИНЫ

Если температура упала ниже точки замерзания воды, и стиральная машина замерзла, выполните следующие действия:

1. Отключите стиральную машину от источника питания.
2. Поливайте теплой водой кран, чтобы можно было отсоединить шланг.
3. Снимите шланг подачи воды и положите его в теплую воду.
4. Налейте теплую воду в барабан стиральной машины и оставьте ее в нем на 10 минут.
5. Снова подсоедините шланг подачи воды к крану и проверьте, исправны ли функции подачи воды и слива.

ХРАНЕНИЕ СТИРАЛЬНОЙ МАШИНЫ

Если необходимо хранить стиральную машину продолжительное время, лучше всего слить воду и отключить машину от сети. Стиральная машина может стать неисправной, если перед помещением ее на хранение не слить воду из шлангов и внутренних компонентов.

1. Выберите цикл 15' БЫСТРАЯ СТИРКА и добавьте отбеливатель в отсек для отбеливателя. Запустите на стиральной машине цикл стирки без загрузки белья.
2. Заверните водопроводные краны и отсоедините шланги забора воды.
3. Отключите стиральную машину от электросети и оставьте дверцу открытой, чтобы в барабане циркулировал воздух.

 Если стиральная машина хранилась при температуре ниже ноля, дайте время, чтобы оставшаяся в машине вода оттаяла, перед ее использованием.

ПОИСК И УСТРАНЕНИЕ НЕИСПРАВНОСТЕЙ И ИНФОРМАЦИОННЫЕ КОДЫ

ПРОВЕРЬТЕ СЛЕДУЮЩИЕ ПУНКТЫ, ЕСЛИ СТИРАЛЬНАЯ МАШИНА...

НЕИСПРАВНОСТЬ	СПОСОБ УСТРАНЕНИЯ
Не запускается	<ul style="list-style-type: none">• Убедитесь, что стиральная машина подключена к источнику питания.• Убедитесь, что дверца плотно закрыта.• Убедитесь, что водопроводный кран (краны) открыт.• Убедитесь, что нажата кнопка Пуск/Пауза.
Заполнена водой недостаточно или вода отсутствует	<ul style="list-style-type: none">• Откройте водопроводный кран полностью.• Убедитесь, что шланг подачи воды не замерз.• Распрямите шланги подачи воды.• Очистите фильтр шланга подачи воды.
После завершения цикла стирки в отсеке содержится средство для стирки	<ul style="list-style-type: none">• Убедитесь, что стиральная машина работает при достаточном напоре воды.• Убедитесь, что моющее средство добавлено в центр дозатора.
Вибрирует или работает слишком шумно	<ul style="list-style-type: none">• Убедитесь, что стиральная машина установлена на ровную поверхность. Если поверхность неровная, отрегулируйте высоту ножек, чтобы выровнять устройство.• Убедитесь, что транспортировочные болты сняты.• Убедитесь, что стиральная машина не соприкасается с другими предметами.• Убедитесь, что белье загружено равномерно.
Стиральная машина не сливает воду и/или не отжимает белье	<ul style="list-style-type: none">• Распрямите сливной шланг. Устраните изгибы шлангов.• Убедитесь, что фильтр для мусора не забит.
Дверца заблокирована в закрытом положении и не открывается.	<ul style="list-style-type: none">• Убедитесь, что из барабана слита вся вода.• Убедитесь, что индикатор блокировки дверцы не включен. Индикатор блокировки дверцы отключается после осушения.

Если проблему устранить не удастся, обратитесь в местный центр по обслуживанию клиентов Samsung.

ПОИСК И УСТРАНЕНИЕ НЕИСПРАВНОСТЕЙ И ИНФОРМАЦИОННЫЕ КОДЫ

ИНФОРМАЦИОННЫЕ КОДЫ

Если наблюдается сбой в работе стиральной машины, на дисплее отображается информационный код. Если подобное происходит, посмотрите информацию в данной таблице и попытайтесь использовать предложенное решение проблемы перед тем, как звонить в службу поддержки клиентов.

ОБОЗНАЧЕНИЕ КОДА	СПОСОБ УСТРАНЕНИЯ
dE	<ul style="list-style-type: none">• Убедитесь, что дверца плотно закрыта.• Убедитесь, что белье не защемлено дверцей.
4E	<ul style="list-style-type: none">• Убедитесь, что водопроводный кран открыт.• Проверьте напор воды.
5E	<ul style="list-style-type: none">• Очистите фильтр для мусора.• Проверьте правильность подсоединения сливного шланга.
UE	<ul style="list-style-type: none">• Белье загружено неравномерно. Перераспределите белье. В случае стирки только одной вещи (например, махрового халата или джинсов) результат заключительного отжима может быть неудовлетворительным, и на дисплее отобразится сообщение об ошибке «UE».
cE/3E	<ul style="list-style-type: none">• Обратитесь в службу технической поддержки.
Sd	<ul style="list-style-type: none">• Это сообщение отображается при образовании слишком большого количества пены. Кроме того, оно отображается во время удаления пены. После удаления пены возобновляется нормальный цикл. (Это одна из обычных операций. Она необходима для предотвращения неисправностей, связанных со снижением чувствительности датчиков.)
Uc	<ul style="list-style-type: none">• В случае нестабильности напряжения питания стиральная машина приостанавливает работу для защиты электрических компонентов.• После стабилизации напряжения цикл возобновляется автоматически.

При отображении любых других кодов или если предложенное решение не устраняет проблему, обратитесь в сервисный центр по обслуживанию клиентов Samsung или к местному дилеру компании Samsung.

калибровка стиральной машины

РЕЖИМ КАЛИБРОВКИ

Стиральная машина Samsung автоматически определяет вес белья. Для более точного определения веса после установки запустите режим калибровки. Для осуществления калибровки выполните следующие шаги.

1. Извлеките из стиральной машины белье или другое содержимое и выключите ее.
2. Нажмите одновременно кнопки **Температура** и **ОТСРОЧКА**, а затем нажмите кнопку **Питание**. Стиральная машина включится.
3. Нажмите кнопку **Пуск/Пауза**, чтобы включить режим калибровки.
4. Барабан будет вращаться по и против часовой стрелки в течение приблизительно 3 минут.
5. После завершения калибровки на дисплее отображается сообщение «End (En)», после чего машина автоматически выключается. Теперь стиральная машина готова к использованию.

таблица циклов

ТАБЛИЦА ЦИКЛОВ

(● — выбирается пользователем)





























ПРОГРАММА	Максимальный объем загрузки (кг)	МОЮЩЕЕ СРЕДСТВО			Макс. температура (°C)	Количество оборотов (макс.) (об/мин)
		Предварительная	Стирка	Кондиционер		
ХЛОПОК	6,0	●	да	●	95	1200
СИНТЕТИКА	2,5	●	да	●	60	1200
 ШЕРСТЬ	1,5	-	да	●	40	400
ЭКОНОМИЧНАЯ СТИРКА ESO	3,0	●	да	●	40	1200
ВЕРХНЯЯ ОДЕЖДА	2,0	-	да	●	40	1200
15' БЫСТРАЯ СТИРКА	2,0	-	да	●	30	800

1. Цикл с предварительной стиркой увеличивается приблизительно на 15 минут.
2. Программы Хлопок 60 °C и Хлопок 40 °C являются эталонными стандартными программами и предназначены для стирки хлопчатобумажных тканей средней степени загрязненности.
Программа Хлопок 60 °C + Интенсивная + Bubble соответствует стандарту EN 60456 и является наиболее эффективной (в отношении потребления воды и электроэнергии) для этого типа белья.
При выборе этих программ, фактическая температура воды может отличаться от номинальной температуры.
3. Время цикла в каждом конкретном случае может отличаться от значений, указанных в таблице, и зависит от разницы давления и температуры подаваемой воды, объема загрузки и типа белья.
4. При выборе функции интенсивной стирки время цикла увеличивается для каждого цикла.

ПРИЛОЖЕНИЕ

СИМВОЛЫ НА ЭТИКЕТКАХ ОДЕЖДЫ

Следующие символы обозначают указания по уходу за одеждой. На ярлыках на одежде указываются четыре символа в следующем порядке: стирка, отбеливание, сушка и глажение, а также сухая чистка при необходимости. Использование символов обеспечивает согласованность среди производителей местных и импортируемых товаров. Следуйте указаниям на этикетках, чтобы продлить срок службы одежды и устранить проблемы, связанные со стиркой.

 Прочный материал	 Можно гладить при температуре 100 °C (макс.)
 Деликатная ткань	 Не гладить
  Можно стирать при температуре 95 °C	 При химической чистке можно использовать любой растворитель
  Можно стирать при температуре 60 °C	 Сухая химическая чистка только с использованием перхлорида, легко испаряющегося топлива, чистого спирта или чистящего средства R113
  Можно стирать при температуре 40 °C	 Химическая чистка только с использованием авиационного бензина, чистого спирта или чистящего средства R113
  Можно стирать при температуре 30 °C	 Химическая чистка запрещена
 Можно стирать только вручную	 Сушка на плоской поверхности
 Только сухая химическая чистка	 Можно вешать для сушки
 Можно отбеливать в холодной воде	 Сушить на плечиках для одежды
 Не использовать отбеливатель	 Можно сушить в сушильном барабане при нормальной температуре
 Можно гладить при температуре 200 °C (макс.)	 Можно сушить в сушильном барабане при пониженной температуре
 Можно гладить при температуре 150 °C (макс.)	 Не сушить в сушильном барабане

ЗАЩИТА ОКРУЖАЮЩЕЙ СРЕДЫ

- Данное устройство изготовлено из материалов, подлежащих вторичной переработке. Если вы решили выбросить устройство, следуйте местным правилам по утилизации бытовых отходов. Отрежьте кабель питания, чтобы устройство нельзя было подключить к источнику питания. Снимите дверцу, чтобы животные или маленькие дети не оказались запертыми в устройстве.
- Не превышайте количество средства для стирки, рекомендованное его производителем.
- Используйте пятновыводители и отбеливатели перед запуском цикла стирки, только если это крайне необходимо.
- Экономьте воду и электроэнергию, всегда полностью загружая машину при стирке (точный вес загружаемого белья зависит от используемой программы стирки).

ЗАЯВЛЕНИЕ О СООТВЕТСТВИИ СТАНДАРТАМ

Данное устройство соответствует европейским требованиям по безопасности, EC directive 93/68 и EN Standard 60335.

ПРИЛОЖЕНИЕ

ТЕХНИЧЕСКИЕ ХАРАКТЕРИСТИКИ

ТИП		СТИРАЛЬНАЯ МАШИНА С ФРОНТАЛЬНОЙ ЗАГРУЗКОЙ	
МОДЕЛЬ		WF60F1R*E2*	
ГАБАРИТЫ		600 мм (Ш) X 450 мм (Г) X 850 мм (В)	
ДАВЛЕНИЕ ВОДЫ		50 кПа– 800 кПа	
ВЕС БЕЗ УПАКОВКИ		54,0 кг	
ОБЪЕМ ЗАГРУЗКИ ДЛЯ СТИРКИ И ОТЖИМА		6,0 кг	
ПОТРЕБЛЯЕМАЯ МОЩНОСТЬ	СТИРКА И НАГРЕВАНИЕ	220 В	2000 Вт
		240 В	2400 Вт
ОБОРОТЫ ОТЖИМА	об/мин	1200	

Внешний вид и характеристики изделия могут изменяться без предварительного уведомления в целях усовершенствования изделия.



Звездочки «*» используются для обозначения различных вариантов модели, вместо них могут быть подставлены символы (0–9) или (A–Z).

Подлежит использованию по назначению в нормальных условиях
Рекомендуемый период: 7 лет
Изготовитель оставляет за собой право изменять дизайн и спецификации без предварительного уведомления

ЭНЕРГЕТИЧЕСКАЯ ЭФФЕКТИВНОСТЬ

ЭНЕРГЕТИЧЕСКАЯ ЭФФЕКТИВНОСТЬ	
Изготовитель	Samsung
Модель	WF60F1R*E2*
Низкий расход энергии Высокий расход энергии	A
Потребление электроэнергии, кВт*ч/цикл стирка и отжим при полной загрузке при 60 °C	1,02
Класс качества стирки A: максимальный G: минимальный	A
Класс качества отжима A: максимальный G: минимальный	B
Максимальная частота вращения, об/мин	1200
Загрузка стиральной машины, кг стирка	6,0
Расход воды за цикл, л	39
Корректированный уровень звуковой мощности, дБА стирка отжим	61 76

* На продукте имеется наклейка с информацией о его энергетической эффективности.

ЗАМЕТКИ

ЗАМЕТКИ

SAMSUNG

EAC

Страна изготовления: Произведено в России

Производитель: Samsung Electronics Co., Ltd /Самсунг Электроникс Ко., Лтд

Адрес изготовителя: Республика Корея, (Мэтан-донг) 129, Самсунг-ро, Енгтонг-гу, г. Сувон, Кёнги-до, 443-742

Место производства: Калужская область, Боровский район, д. Коряково, Первый Северный проезд, Владение 1



Символ “не для пищевой продукции” применяется в соответствие с техническим регламентом Таможенного союза “О безопасности упаковки” 005/2011 и указывает на то, что упаковка данного продукта не предназначена для повторного использования и подлежит утилизации. Упаковку данного продукта запрещается использовать для хранения пищевой продукции.



Символ “петля Мебиуса” указывает на возможность утилизации и упаковки. Символ может быть дополнен обозначением материала упаковки в виде цифрового и/или буквенного обозначения.

В СЛУЧАЕ ВОЗНИКНОВЕНИЯ ВОПРОСОВ ИЛИ КОММЕНТАРИЕВ

Страна	ТЕЛЕФОН	ВЕБ-САЙТ
RUSSIA	8-800-555-55-55 (VIP care 8-800-555-55-88)	www.samsung.com/ru/support
KAZAKHSTAN	8-10-800-500-55-500 (GSM: 7799, VIP care 7700)	www.samsung.com/kz_ru/support
UKRAINE	0-800-502-000	www.samsung.com/ua/support (Ukrainian) www.samsung.com/ua_ru/support (Russian)
BELARUS	810-800-500-55-500	www.samsung.com/support
GEORGIA	0-800-555-555	
ARMENIA	0-800-05-555	
AZERBAIJAN	0-88-555-55-55	
UZBEKISTAN	00-800-500-55-500 (GSM: 7799)	
KYRGYZSTAN	00-800-500-55-500 (GSM: 9977)	
TAJIKISTAN	8-10-800-500-55-500	
MONGOLIA	+7-495-363-17-00	
MOLDOVA	0-800-614-40	



DC68-03327L-04

WF60F1R*E2*



Кір жуғыш машина пайдаланушы нұсқаулығы

мүмкіндіктерді елестетіңіз

Samsung бұйымын сатып алғаныңызға рақмет.



SAMSUNG

Мазмұны

ҚАУІПСІЗДІК ТУРАЛЫ АҚПАРАТ	3	Қандай қауіпсіздік нұсқауларын білуіңіз керек
	3	Маңызды қауіпсіздік белгілері және сақтық шаралары
КІР ЖУҒЫШ МАШИНА ПАРАМЕТРЛЕРІН ОРНАТУ	11	Жинақтың толықтығын тексеру
	12	Орнатуға қойылатын талаптарды орындау
	12	Электр қосылымы және жерге қосу
	12	Сумен жабдықтау
	13	Суды төгу
	13	Еденге орналастыру
	13	Бөлме температурасы
	13	Ұя ішіне не шкафқа орнату
	13	Кір жуғыш машинаны орнату
КІР ЖУУ	19	Ең алғаш рет кір жуу
	19	Негізгі нұсқаулар
	20	Басқару панелін қолдану
	22	Бала қауіпсіздігінің құралы
	22	Дыбыстық сигналды сөндіру
	22	Кешіктіріп аяқтау
	23	Киімдерді цикл таңдау тетігін қолданып жуу
	24	Кірді қолмен жуу
	24	Кір жуу туралы кеңес
	25	Жуғыш зат және қосымша заттар туралы ақпарат
	25	Қолдануға болатын жуғыш заттар
	26	Жуғыш зат үлестіргіш
	26	Сұйық жуғыш зат (кей үлгілерде)
КІР ЖУҒЫШ МАШИНАНЫ ТАЗАЛАУ ЖӘНЕ ОҒАН КҮТІМ КӨРСЕТУ	27	Кір жуғыш машина суын төтенше жағдайда төгу
	28	Жуғыш зат үлестіргіш пен үлестіргіш ұясын тазалау
	29	Қоқыс сүзгісін тазалау
	29	Корпустың сыртын тазалау
	30	Су түтігінің торкез сүзгісін тазалау
	30	Мұздап қалған кір жуғыш машинаны жөндеу
	30	Кір жуғыш машинаны сақтау
АҚАУЛЫҚТЫ ТҮЗЕТУ ЖӘНЕ АҚПАРАТ КОДТАРЫ	31	Келесі жағдайларда мыналарды тексеріңіз...
	32	Ақпарат кодтары
КІР ЖУҒЫШ МАШИНАНЫ БАПТАУ	33	Калибрлеу режимі
ЦИКЛ КЕСТЕСІ	34	Цикл кестесі
ҚОСЫМША	35	Матаға күтім көрсету кестесі
	35	Қоршаған ортаны қорғау
	35	Сәйкестік декларациясы
	36	Техникалық сипаттама

қауіпсіздік туралы ақпарат

Жаңа Samsung ActivFresh™ кір жуғыш машинасын сатып алғаныңызбен құттықтаймыз. Бұл пайдаланушы нұсқаулығында құрылғыны орнату, іске қолдану, оған күтім көрсетуге қатысты маңызды ақпараттар қамтылған. Кір жуғыш машинаңыздың көп мүмкіндіктері мен функцияларын толық қолдану үшін, осы пайдаланушы нұсқаулығын уақыт бөліп оқып шығыңыз.

ҚАНДАЙ ҚАУІПСІЗДІК НҰСҚАУЛАРЫН БІЛУҢІЗ КЕРЕК











Жаңа құрылғыңыздың мүмкіндіктері мен функцияларын қауіпсіз әрі тиімді қолдану жолдарын білу үшін осы нұсқаулықты мұқият оқып шығыңыз да, келешекте қолданып жүру үшін құрылғыдан алыс емес жерге сақтап қойыңыз. Бұл құрылғыны тек осы нұсқаулықта көрсетілген мақсатта ғана қолданыңыз.

Осы нұсқаулықта көрсетілген ескертулер мен қауіпсіздік нұсқаулары, орын алуы мүмкін жағдайлардың барлығын қамтымаған. Кір жуғыш машинаны орнату, оған күтім көрсету және іске қосу барысында сақ болу, қарапайым сақтық шараларын сақтау сіздің міндетіңіз.

Себебі бұл пайдаланушы нұсқаулығында әр түрлі үлгілер қамтылған, сондықтан да сіздің кір жуғыш машинаңыздың техникалық параметрлері осы нұсқаулықта сипатталған үлгілердің параметрлерінен сәл өзгеше болуы және ескерту белгілерінің барлығы сізге бірдей қатысты болмауы мүмкін. Егер сұрағыңыз немесе өзіңізді толғандырып жүрген мәселе болса, жақын жердегі қызмет көрсету орталығына хабарласыңыз немесе желідегі ақпаратты www.samsung.com торабынан алыңыз.

МАҢЫЗДЫ ҚАУІПСІЗДІК БЕЛГІЛЕРІ ЖӘНЕ САҚТЫҚ ШАРАЛАРЫ

Осы нұсқаулықтағы таңбалар мен белгілер нені білдіреді:

 ЕСКЕРТУ	Адам қатты жарақат алатын, өлім жағдайына және/не мүлікке зиян келтіретін қатерлі жағдайлар не қауіпті әрекеттер.
 НАЗАР САЛЫҢЫЗ	Адам қатты жарақат алатын, және/не мүлікке зиян келтіретін қатерлі жағдайлар не қауіпті әрекеттер.
 НАЗАР САЛЫҢЫЗ	Кір жуғыш машинаны қолданған кезде өрт, жарылыс, электр қатерін азайту үшін немесе адам жарақат алуға жол бермеу үшін мына негізгі сақтық шараларын орындаңыз:
	Өрекет ЕТПЕҢІЗ.
	БӨЛШЕКТЕМЕҢІЗ.
	Қол ТИГІЗБЕҢІЗ.
	Нұсқауларды нақты орындаңыз.
	Ашаны розеткадан суырыңыз.
	Электр қатері орын алмас үшін құрылғының жерге қосуды екеніне көз жеткізіңіз.
	Қызмет көрсету орталығын көмекке шақырыңыз.
	Ескерім

Бұл жердегі ескерту белгілері өзіңіз және басқа адамдар жарақат алмас үшін берілген.

Оларды мұқият орындаңыз.

Осы бөлімді оқып болғаннан кейін, келешекте қарап жүру үшін сенімді жерге сақтап қойыңыз.

 Құрылғыны қолданар алдында барлық нұсқауларды оқып шығыңыз.

Электр қуатын қолданатын және айналатын бөлшектері бар кез келген құрылғы тәрізді, бұл құрылғы да қатерлі жағдайлар туғызуы мүмкін. Құрылғыны қауіпсіз іске қосу үшін, оны іске қолдану және күтім көрсету жолдарын білуіңіз керек.

қауіпсіздік туралы ақпарат



Осы құрылғыны пайдаланған кезде өрт, электр немесе жарақат алу қатерін азайту үшін, негізгі сақтық шараларын, соның ішінде келесі шараларды орындаңыз:

1. Бұл құрылғыны кембағал, сезім мүкістігі бар немесе ақыл-есі кем немесе құрылғыны қолдану тәжірибесі жоқ не қолдана білмейтін адамдар (балаларды қоса алғанда) пайдаланбауға және олар өз қауіпсіздігін қамтамасыз ететін адамның нұсқауы немесе қадағалауы бойынша ғана пайдалануға тиіс.
2. **Еуропада пайдалануға арналған:** Бұл құрылғыны жасы 8-ден асқан балалар қолдана алады және кембағал, сезім мүкістігі бар немесе ақыл-есі кем немесе құрылғыны қолдану тәжірибесі жоқ не қолдана білмейтін адамдар (балаларды қоса алғанда) пайдаланбауға және өз қауіпсіздігін қамтамасыз ететін адамның нұсқауы немесе қадағалауы бойынша ғана пайдалануға тиіс. Балалар құрылғымен ойнамауға тиіс. Балалар тазалау және күтім көрсету жұмыстарын ересек адамдардың қарауынсыз орындамауы керек.
3. Балаларды құрылғымен ойнамас үшін қадағалап отыру керек.
4. Егер қорек сымына зақым келсе, қатерлі жағдай орын алмас үшін оны өндіруші немесе өндірушінің уәкілетті агенті немесе сол сияқты білікті адам ауыстыруға тиіс.
5. Құрылғымен бірге жеткізілген жаңа түтіктер жинағын қолдану керек, ескі түтіктерді қайта қолдануға болмайды.
6. Желдеткіш саңылаулары табанында орналасқан кір жуғыш машиналардың саңылауларын кілем немесе басқа заттар бөгеп тастамауы керек.
7. **Еуропада пайдалануға арналған:** 3 жасқа толмаған балаларды үздіксіз бақылап отырмаған жағдайда құрылғыдан алыс ұстау керек.

8. НАЗАР САЛЫҢЫЗ: Тоқты айырып-қосқыштардың параметрін дұрыс орнатпау нәтижесінде тоқ сөніп қалған жағдайда қауіпті жағдайларға жол бермеу үшін бұл құрылғыға таймер тәрізді сыртқы құралды орнатпау керек немесе құрал арқылы жиі қосылатын және сөндірілетін тізбекке қоспау керек.



ОРНАТУҒА ҚАТЫСТЫ ҚАТАҢ ЕСКЕРТУЛЕР



Бұл құрылғыны білікті техник немесе қызмет көрсету орталығы орнатуға тиіс.

- Бұл нұсқау орындалмаған жағдайда, электр, өрт, жарылыс қатері орын алуы, өнімге нұқсан келуі не адам жарақат алуы мүмкін.

Бұл ауыр құрылғы, көтерген кезде абайлаңыз

Қорек сымын АТ 220 В / 50 Гц / 15 А розеткасына не бұдан қуатты розеткаға жалғаңыз және розетканы тек осы құрылғы үшін ғана қолданыңыз. Сонымен қатар, ұзартқыш сымды қолдануға болмайды.

- Розеткаға ұзартқышты немесе көп-салалы қосқышты пайдаланып басқа құрылғыларды қоссаңыз, электр қатері не өрт шығуы мүмкін.
- Желі кернеуінің, жиілік пен тоқ мәндерінің, құрылғының техникалық параметрлеріне сай келетінін тексеріңіз. Бұлай істемеген жағдайда, электр қатері орын алуы немесе өрт шығуы мүмкін. Ашаны розеткаға мықтап сұғыңыз.

Құрылғының ашасы қосылатын ағытпалар мен контакттарың, шаң немесе су тәрізді басқа заттардан құрғақ шүберекті қолданып мезгіл-мезгіл тазалап отырыңыз.

- Ашаны розеткадан суырып, құрғақ шүберекпен тазалаңыз.
- Бұлай істемеген жағдайда, электр қатері орын алуы немесе өрт шығуы мүмкін.

Ашаны розеткаға қорек сымы еденді бойлай жататын етіп дұрыс бағытта сұғыңыз.

- Егер ашаны розеткаға кері бағытта сұқсаңыз, қорек кабелінің ішіндегі сымдар бүлініп, нәтижесінде электр қатері орын алуы немесе өрт шығуы мүмкін.

Орам материалдарының барлығын баланың қолы жетпейтін жерге ұстаңыз, себебі орам материалдары балалар үшін қауіпті болуы мүмкін.

- Бала қалтаны басына киіп алса, тұншығып қалуы мүмкін.

Құрылғы немесе қорек сымы бүлінген жағдайда, жақындағы қызмет көрсету орталығына хабарласыңыз.



Бұл құрылғыны жерге дұрыс қосу керек.

Құрылғыны газ құбырына, пластик құбырға немесе телефон сымна тұйықтамаңыз.

- Осының нәтижесінде электр қатері орын алуы, өрт, жарылыс шығуы немесе құрылғыда ақау пайда болуы мүмкін
- Құрылғының ашасын жерге дұрыс қосылмаған розеткаға ешқашан жалғамаңыз, оны жергілікті және мемлекеттік стандарттарға сай жерге қосыңыз.



Бұл құрылғыны қыздырғыштың, жанғыш заттардың қасына орнатпаңыз.

Бұл құрылғыны ылғалды, майлы немесе шаңды жерге, күннің жарығы тура түсетін және су (жаңбыр тамшылары) жерге орнатпаңыз.

Бұл құрылғыны температурасы төмен жерге қоймаңыз

- Аяз түтіктерді жарып жіберуі мүмкін

қауіпсіздік туралы ақпарат

Бұл құрылғыны газ жылыстап шығуы мүмкін жерге орнатпаңыз.

- Электр қатері орын алуы немесе өрт шығуы мүмкін.

Электрлі трансформаторды қолданбаңыз.

- Электр қатері орын алуы немесе өрт шығуы мүмкін.

Бүлінген ашаны, бүлінген қорек сымын немесе босап қалған розетканы қолданбаңыз.

- Электр қатері орын алуы немесе өрт шығуы мүмкін.

Қорек сымын қатты тартпаңыз немесе майыстырмаңыз.

Қорек сымын бұрамаңыз немесе байламаңыз.

Қуат сымын темір заттарға ілмеңіз, үстіне ауыр заттар қоймаңыз, қуат сымын заттардың арасына кіргізбеңіз немесе қуат сымын құрылғының артындағы жерге тықпаңыз.

- Электр қатері орын алуы немесе өрт шығуы мүмкін.

Ашаны розеткадан қорек сымынан тартып суырмаңыз.

- Ашаны розеткадан, ашаның өзінен ұстап суырыңыз.
- Бұлай істемеген жағдайда, электр қатері орын алуы немесе өрт шығуы мүмкін.

Қорек сымы мен түтіктерді, адам құлап басып кетуі мүмкін жерге төсеменіз.

Бұл құрылғыны розеткаға, су құятын шүмектер мен су төгетін құбырларға жақын жерге орнату керек.



ОРНАТУҒА ҚАТЫСТЫ ЕСКЕРТУ БЕЛГІЛЕРІ



Бұл құрылғыны, оның ашасына қол жететін етіп орнату керек.

- Бұлай істемеген жағдайда, электр тоғы таралып, электр қатері орын алуы не өрт шығуы мүмкін.

Құрылғыны оның салмағын көтере алатын тегіс және қатты еденнің үстіне орнатыңыз.

- Бұлай істемеген жағдайда, құрылғы дірілдеуі, жылжуы, одан шуыл шығуы және басқа да ақаулықтар орын алуы мүмкін.



ІСКЕ ҚОЛДАНУҒА ҚАТЫСТЫ ҚАТАҢ ЕСКЕРТУ БЕЛГІЛЕРІ



Егер құрылғыдан су тасып төгілсе, дереу электр және сумен жабдықтау желілерінен ағытыңыз да, жақындағы қызмет көрсету орталығына хабарласыңыз.

- Қуат ашасын дымқыл қолмен ұстамаңыз
- Бұл нұсқау орындалмаса, электр қатеріне ұрынуыңыз мүмкін

Егер құрылғыдан тосын шуыл, көңірсіген немесе түтін иісі шықса, ашаны дереу розеткадан суырыңыз да, жақын қызмет көрсету орталығына хабарласыңыз.

- Бұлай істемеген жағдайда, электр қатері орын алуы немесе өрт шығуы мүмкін.

Газ шығып кеткен кезде (мысалы, пропан, сұйылтылған газ т.с.с.) құрылғы ашасына қол тигізбей, бөлмені дереу желдетіңіз. Құрылғыға немесе оның қорек сымына қол тигізбеңіз.

- Желдеткішті қолданбаңыз.
- Жарқыл шығып, жарылыс немесе өртке ұласуы мүмкін.

Балаларға кір жуғышқа шығып не ішіне кіріп ойнауға рұқсат бермеңіз. Сонымен қатар, құрылғыны тастаған кезде, есігінің теңгерім құралын алыңыз.

- Бала құрылғының ішіне кіріп қамалып қалса, тұншығып өлуі мүмкін.

Кір жуғыш машинаны қолданар алдында, табанындағы орам материалдарын (жөке, көбікті текше) алыңыз.



Бензин, керосин, бензол, бояу сұйылтқыш, спирт не басқа да тұтанғыш немесе жарылғыш зат сіңген заттарды жумаңыз.

- Электр қатері орын алуы, өрт не жарылыс шығуы мүмкін.

Жұмыс істеп тұрған (жоғары температурада жуу/кептіру/айналдыру) кір жуғыш машинаның есігін күшпен ашпаңыз.

- Кір жуғыш машинадан аққан суға күйіп қалуыңыз немесе еден тайғанақ болып кетуі мүмкін.

Нәтижесінде жарақат алуыңыз мүмкін.

- Есікті күшпен ашқанда құрылғы бұзылуы немесе адам жарақат алуы мүмкін.

Кір жуғыш машинаның астына қолыңызды жүгіртпеңіз.

- Нәтижесінде жарақат алуыңыз мүмкін.

Қуат ашасын дымқыл қолмен ұстамаңыз.

- Электр қатеріне ұшырауыңыз мүмкін.

Жұмыс істеп тұрған құрылғыны ашасынан тартып сөндіруге болмайды.

- Ашаны қайта розеткаға сұққан кезде жарқыл пайда болып, электр қатері немесе өрт шығуы мүмкін.

Балалар мен дәрменсіз адамдарға, құрылғыны басқа адамның қарауынсыз қолдануға рұқсат бермеңіз. Балаларға құрылғыға өрмелеп шығуға рұқсат бермеңіз

- Бұлай істемегенде, электр қатері орын алуы, адам күйіп не жарақат алуы мүмкін.

Қолыңызды немесе металл затты жұмыс істеп тұрған машинаның астына сұқпаңыз.

- Нәтижесінде жарақат алуыңыз мүмкін.

Құрылғыны қорек сымынан тартып ағытпаңыз, әрқашан ашасынан мықтап ұстап, розеткадан тура суырыңыз.

- Қорек сымына зақым келсе, қысқа тұйықталу, өрт және/не электр қатері орын алуы мүмкін.



Құрылғыны өзіңіз жөндеуге, бөлшектеуге немесе өзгертуге әрекеттенбеңіз.

- Стандартты сақтандырғыштан басқа сақтандырғышты (мысалы, мыс, темір орамасы бар т.с.с.) қолданбаңыз.
- Құрылғыны жөндеу немесе қайта орнату қажет болса, жақын қызмет көрсету орталығына хабарласыңыз.
- Бұлай істемегенде, электр қатері орын алуы, өрт шығуы, өнімге нұқсан келуі немесе адам жарақат алуы мүмкін.



Егер су тәрізді қандай бір бөгде зат құрылғыға кіріп кетсе, ашаны розеткадан суырып, жақын жердегі қызмет көрсету орталығына хабарласыңыз.

- Бұлай істемеген жағдайда, электр қатері орын алуы немесе өрт шығуы мүмкін.

Егер су құятын шүмекке жалғанған су түтігі босап қалып, құрылғыға су төгілсе, ашаны розеткадан суырыңыз.

- Бұлай істемеген жағдайда, электр қатері орын алуы немесе өрт шығуы мүмкін.

Құрылғы ұзақ уақыт қолданыста болмаса немесе найзағай жарқылдап, күн күркіреген кезде құрылғының ашасын розеткадан суырыңыз.

- Бұлай істемеген жағдайда, электр қатері орын алуы немесе өрт шығуы мүмкін.

Балаларға (не үй жануарларына) кір жуғыш машинаның ішіне кіріп немесе үстіне шығып ойнауға рұқсат бермеңіз. Кір жуғыш машинаның есігі ішкі жағынан оңай ашылмайды және балалар қатты жарақат алуы немесе қамалып қалуы мүмкін.

қауіпсіздік туралы ақпарат



ІСКЕ ҚОЛДАНУҒА ҚАТЫСТЫ ЕСКЕРТУ БЕЛГІЛЕРІ



Құрылғыны жуғыш зат, шаң, тағам қалдықтары т.с.с. зат ластаса, ашаны розеткадан суырыңыз да, кір жуғыш машинаны дымқыл, жұмсақ шүберекпен тазалаңыз.

- Бұлай істемегенде, құрылғының өңі кетіп, деформациялануы, бүлінуі не тоттануы мүмкін.

Қатты соққы тисе алдыңғы шынысы сынып қалуы мүмкін. Кір жуғыш машинаны қолданған кезде абай болыңыз.

- Шыны сынып қалса, адамды жарақаттауы мүмкін.

Сумен жабдықтау жүйесіне нұқсан келгеннен кейін немесе су құятын түтікті қайта жалғағаннан кейін шүмекті баяу ашыңыз.

Ұзақ уақыт пайдаланбағаннан кейін шүмекті абайлап ашыңыз.

- Су құятын түтіктегі немесе су құбырындағы ауаның қысымы, құрылғының бөлшегіне зақым келтіруі немесе су ағып кетуге себеп болуы мүмкін.

Жұмыс істеп тұрған кезде су төгілсе, су төгуге қатысты ақаулықтың бар-жоғын тексеріңіз.

- Су төгіліп, құрылғы суда қалған кезде оны іске қоссаңыз, электр тоғы таралып, электр қатері орын алуы немесе өрт шығуы мүмкін.

Кірді салған кезде есікке қысылып қалмайтын етіп, барабанға өбден салу керек.

- Егер кір есікке қыстырылып қалса, киімге немесе кір жуғыш машинаға нұқсан келуі немесе су ағуы мүмкін.

Машинаны қолданбаған кезде, су шүмегінің жабық тұрғанына көз жеткізіңіз.

- Су құятын түтіктің жалғастырғышының бұрандасының тиісінше қатайтылғанын тексеріңіз.
- Бұлай істемеген жағдайда, мүлікке зиян келуі не адам жарақаттануы мүмкін.

Резеңке тығыздағышты басқа зат (қалдық, жіп т.с.с.) ластап тастамағанын тексеріңіз.

- Егер есік толық жабылмаса, су ағып кетуі мүмкін.

Судың шүмегін ашыңыз да, су құятын түтіктің жалғастырғышының өбден қатайтылғанын және құрылғыны қолданар алдында еш су ақпай тұрғанын тексеріңіз.

- Егер бұрандалар немесе су құятын түтіктің жалғастырғышы босап тұрса, су ағып кетуі мүмкін.

Сатып алған құрылғыңыз тұрмыста қолдануға ғана арналған.

Егер коммерциялық мақсатта қолданылса, өнім көрсетілген мақсатта қолданылмаған болып есептеледі.

Бұндай жағдайда, өнім Samsung тарапынан берілетін стандартты кепілдік бойынша қарастырылмайды және дұрыс қолданбау салдарынан орын алған ақау немесе нұқсанға Samsung компаниясы жауапкершілік көтермейді.



Құрылғының үстіне шықпаңыз немесе оның үстіне зат (мысалы, кір, жанып тұрған шамшырақ, тұтатылған темекі, ыдыс-аяқ, химиялық заттар, металл заттар т.с.с.) қоймаңыз.

- Бұның нәтижесінде электр, өрт қатері орын алып, құрылғыға нұқсан келуі не адам жарақаттануы мүмкін.

Құрт-құмырықшаларды құртуға арналған бүріккіш тәрізді тұтанғыш заттарды құрылғыға шашпаңыз.

- Бұндай заттар адам үшін ғана қауіпті емес, электр қатерін тудыруы, өрт шығаруы, құрылғыға нұқсан келтіруі мүмкін.

Кір жуғыш машинаға электрмагнитті өріс шығаратын заттарды жақын қоймаңыз.

- Дұрыс жұмыс істемей, адам жарақат алуы мүмкін.

Жоғары температуралы жуу не келтіру кезінде төгілген су ыстық болатындықтан, суға қол тигізбеңіз.

- Күйіп қалуыңыз немесе жарақат алуыңыз мүмкін.

Су өткізбейтін көрпеше, төсем немесе киімдерді (*), құрылғыңызда бұндай заттарды жууға арналған арнайы бағдарлама болмаса жумаңыз.

- Қалың, қатты матрацтарды, затбелгісінде "машинамен жууға болады" деп көрсетілсе де жумаңыз.
- Қалыптан тыс дірілдеудің әсерінен кір жуғыш машинаға, қабырғаға не еденге немесе киімге нұқсан келуі мүмкін.
- * Жүн матадан жасалған төсек жабдықтары, жаңбыр жамылғысы, балықшы күртешесі, шаңғышы шалбары, жол төсек, жаялық, терлеуге, велосипед, мотоцикл, машинаны т.с.с. жабуға арналған жамылғылар.

Кір жуғыш машинаны жуғыш зат салынатын қорапшасы алынып тұрса іске қоспаңыз.

- Аққан судың әсерінен электр қатері орын алуы не адам жарақаттануы мүмкін.

Кептіріп жатқанда немесе кептіріп бола сала барабанның ішіне қолыңызды тигізбеңіз.

- Күйіп қалуыңыз мүмкін.

Жуғыш зат қорапшасын ашқаннан кейін, оған қолыңызды салмаңыз.

- Жуғыш затты қосатын құралға қолыңыз қыстырылып қалып, жарақат алуыңыз мүмкін. Кір жуғыш машинаға жуылатын кірден басқа затты (мысалы, аяқ киім, тағамның қалдығы, жануарлар) салмаңыз.
- Себебі кір жуғыш машинаға зақым келуі, егер жануарларды салсаңыз, олар қалыптан тыс айналдыру себебінен жарақат алуы не өліп қалуы мүмкін.

Түймешіктерді түйреуіш, пышақ, тырнақ т.с.с. өткір затпен баспаңыз.

- Электр қатері орын алуы не адам жарақаттануы мүмкін.

Иіс май дүкендерінде сатылатын не массаж салондарында қолданылатын май, крем немесе лосьон тәрізді заттар ластаған кірлерді жумаңыз.

- Себебі резеңке тығыздағыш деформацияланып, су ағып кетуге әкелуі мүмкін.

Түйреуіш немесе шаш түйреуіші тәрізді темір заттарды не ағартқышты ұзақ уақыт барабан ішінде қалдырмаңыз.

- Барабанды тот басуы мүмкін.
- Егер барабанның бетінде тот пайда болса, оған шайғыш заттан (бейтарап) жағып, жөкемен тазалаңыз. Ешқашан темір шөткені қолданбаңыз.

Құрғақ жуғыш затты ешқашан тура қолданбаңыз және құрғақ жуғыш зат тұрып қалған киімдерді жумаңыз, шаймаңыз не айналдырмаңыз.

- Себебі майдың оксидтенуіне байланысты кенет жарылыс шығуы немесе тұтануы мүмкін.

Су салқындататын/қыздыратын құрылғылардың ыстық суын қолданбаңыз.

- Кір жуғыш машинада ақау пайда болуы мүмкін.

Кір жуғыш машинада табиғи қол сабынды қолданбаңыз.

- Егер батталып, кір жуғыш машина ішінде жиналып қалса, құрылғыда ақау пайда болуы, оның өңі кетуі, тот басуы не жағымсыз иіс пайда болуы мүмкін.

Төсек жайма тәрізді үлкен заттарды кір жуатын торға салып жумаңыз.

- Нәски, төс тартқыш тәрізді заттарды торға салып, басқа киімдерге қосып жуыңыз.
- Бұлай істемеген жағдайда, қалыптан тыс дірілдеу, адамның жарақаттануына себеп болуы мүмкін.

Қатып қалған жуғыш затты қолданбаңыз.

- Егер кір жуғыш машина ішіне тұрып қалса, су ағып кетуі мүмкін.

Желдеткіш саңылаулары табанында орналасқан кір жуғыш машиналардың, табанындағы желдеткіш саңылауларын, кілем не басқа заттар бөгеп тастамағанын тексеріңіз.

қауіпсіздік туралы ақпарат

Жуылатын киімдердің барлығының қалталарының бос екеніне көз жеткізіңіз.

- Тиын, түйреуіш, тырнақ, бұранда немесе тас тәрізді қатты, өткір заттар құрылғыға аса қатты зиян келтіруі мүмкін.

Үлкен қапсырмасы, түймесі бар немесе ауыр темір зат тағылған киімдерді жумаңыз.



ТАЗАЛАУҒА ҚАТЫСТЫ ҚАТАҢ ЕСКЕРТУЛЕР



Құрылғының бетіне суды тура бүркіп тазаламаңыз.

Күшті қышқылы бар тазалағыш құралды пайдаланбаңыз.

Құрылғыны бензол, сұйылтқыш немесе спирт тәрізді заттармен тазаламаңыз.

- Себебі, құрылғының түсі кетіп, деформацияланып, бүлініп, электр қатері орын алып немесе өрт шығуы мүмкін.

Тазалау немесе жөндеу жұмыстарын орындар алдында, құрылғыны розеткадан ажыратыңыз.

- Бұлай істемеген жағдайда, электр қатері орын алуы немесе өрт шығуы мүмкін.

WEEE БЕЛГІСІНЕ ҚАТЫСТЫ НҰСҚАУЛАР



Аталған өнімді дұрыс пайдалану (Электр қуатын шығындау және Электрондық жабдық)

(Жеке қоқыс жинайтын жүйесі бар елдерге қатысты)

Өнімдегі, аксессуардағы немесе нұсқаулықтағы бұл таңбалау өнімді және оның электрондық аксессуарларын (мысалы, қуат беру құрылғысын, құлаққалтың, USB кабелін), олардың қызмет ету мерзімі өткен соң, үйде басқа мақсатта пайдалануға болмайтындығын білдіреді. Қалдықтардың бақыланбайтын пайдаланылуынан қоршаған ортаға немесе адам денсаулығына зиян келтірудің алдын алу үшін бұл заттарды басқа қалдық түрлерінен бөлек алып қойыңыз және оларды материалдық ресурстарды екінші рет пайдалану үшін қолданыңыз.

Үйде пайдаланушылар экологиялық қауіпсіз түрде қайта өңдеу үшін осы өнімді қай жерден және қалай алуға болатынын анықтау мақсатында, осы өнімді сатып алған жердегі ретейлермен немесе оның жергілікті кеңсесімен хабарласуы тиіс.

Іскерлік пайдаланушылар сату-сатып алу шартының талаптары мен ережелерін тексеру үшін өзінің жабдықтаушысымен хабарласуы тиіс. Осы өнім және оның электрондық аксессуарлары жойылатын басқа пайдаланған қаптамалармен араласып кетпеуі тиіс.

кір жуғыш машина параметрлерін орнату

Құрылғыны орнатушының, кір жуғыш машина мінсіз жұмыс істеп, кір жуатын кезде адамға еш қатер төнбес үшін төмендегі нұсқауларды мұқият орындауын қадағалаңыз.

ЖИНАҚТЫҢ ТОЛЫҚТЫҒЫН ТЕКСЕРУ

Кір жуғыш машинаны абайлап орамынан шығарыңыз және жинақта келесі көрсетілген бөлшектердің барлығының болуын тексеріңіз. Кір жуғыш машинаға тасымалдау барысында нұқсан келсе, немесе бөлшектері толық жеткізілмесе, Samsung тұтынушыға қызмет көрсету орталығына немесе Samsung дилеріне хабарласыңыз.

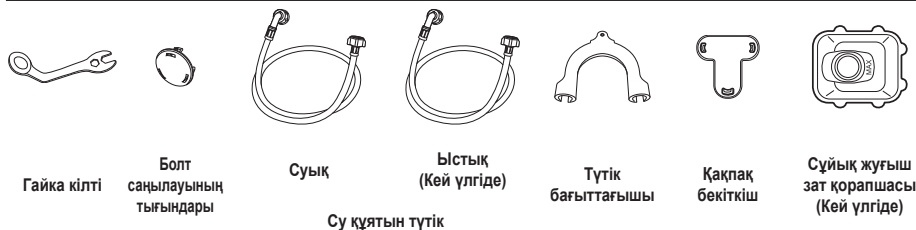
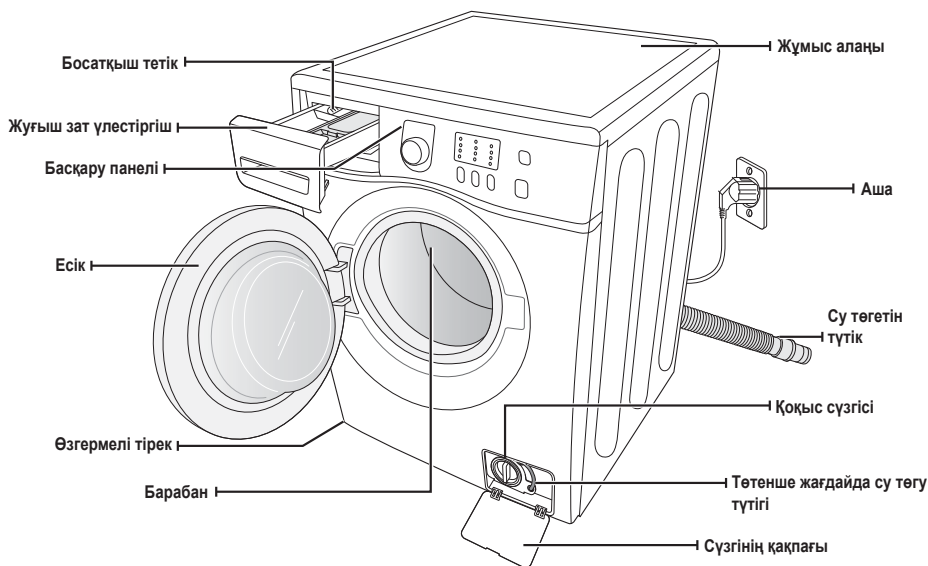

 * Болт саңылауының тығындары : Болт саңылауының тығындары үлгіге байланысты (3~5 тығын).

кір жуғыш машина параметрлерін орнату

ОРНАТУҒА ҚОЙЫЛАТЫН ТАЛАПТАРДЫ ОРЫНДАУ

Электр қосылымы және жерге қосу

Өрт, электр қатері немесе адам жарақат алуға жол бермеу үшін барлық сымдар мен жерге қосылатын сымдарды Ұлттық Электр ережесінің ANSI/FNPA, № 70 ең соңғы нұсқасына және жергілікті ережелер мен талаптарға сай орнату керек. Құрылғыны иемденуші адам құрылғыға қатысты электр жұмыстарының тиісті түрде жүзеге асырылуына жауапты.



Ешқашан ұзартқыш сымды пайдаланбаңыз.

Кір жуғыш машинамен бірге жеткізілетін қуат сымын ғана пайдаланыңыз.

Орнатуға дайындалу барысында, қуатпен жабдықтау параметрлерін тексеріңіз:

- 220-240 В / 50 Гц, 15 А сақтандырғыш немесе айырып-қосқыш
- Тек кір жуғыш машинаның өзіне арналған жеке желі құралын қолданыңыз

Кір жуғыш машинаңызды жерге қосу керек. Егер машинаңыз сынып немесе жұмыс істемей қалса, жер қосылымы, электр тоғының ағымына ең төмен деңгейде қарсы тұруға көмектесіп, электр қатерінен сақтандырады.

Кір жуғыш машинаңыз, жерге дұрыс қосылған розеткаға сұғуға арналған, үш істікшелі жерге қосылатын ашамен жабдықталған.



Жерге қосылатын сымды ешқашан пластик құбыр жүйесіне, газ жүйесіне не ыстық су құбырына жалғаманыз.

Құрылғыны жерге қосатын өткізгіш дұрыс жалғанбаса, нәтижесінде электр қатері орын алады.

Кір жуғыш машинаның жерге дұрыс қосылғанына көзіңіз жетпесе, білікті электрші немесе қызмет көрсету маманына хабарласыңыз. Кір жуғыш машинамен бірге жеткізілген ашаны өзгертпеңіз. Егер ол розеткаға сай келмесе, электр маманын шақыртып, сай келетін розетка орнаттыртып алыңыз.

Сумен жабдықтау

Судың қысымы 50 кПа ~ 800 кПа болған кезде кір жуғыш машинаға су дұрыс толады. Судың қысымы 50 кПа мәнінен аз болса, судың тығырығы жұмыс істемей, толық жабылмай қалуы мүмкін. Немесе, кір жуғыш машинаға басқару құралдарының су өткізгіштік қарқынына қарамай, су баяу құйылуы, нәтижесінде кір жуғыш машина сөніп қалуы мүмкін. (Су құю аяқталатын уақыт, басқару құралдарына кіріктірілген ішкі түтікше босап кетсе, су тасып/ағып кетпес үшін қажет.)

Су шүмектеріне машинамен бірге жеткізілген су құятын түтіктер жететіндей болуы үшін, олар кір жуғыш машинаның арт жағынан 4 фут (122 см) аралығында орналасуға тиіс.



Құбыр жүйесіне арналған тауарлар сатылатын дүкендердің көпшілігінде, ұзындығы 10 фут (305 см) дейінгі, су құятын әр түрлі түтіктер сатылады.

Су жылыстап ағу немесе тегіліп қалудың алдын алу үшін мына шараларды орындауыңызға болады:

- Су шүмектерін қол оңай жететін жерге орналастыру.
- Кір жуғыш машинаны іске қоспаған кезде шүмектерді жауып қою.
- Су құятын түтіктің тетіктерінен су ағып тұрған-тұрмағанын уақытылы тексеріп отыру.



Кір жуғыш машинаңызды ең алғаш іске қосардың алдында, су тығырығы мен шүмектеріндегі тетіктердің барлығын тексеріп, су ағып тұрмағанына көз жеткізіңіз.

Суды төгу

Samsung биіктігі 18 дюйм (46 см) тік құбырды қолдануды ұсынады. Су төгетін түтікті, су төгетін түтіктің қапсырмасын қолдана отырып, тік құбыр арқылы өткізу керек. Тік құбыр су төгетін түтіктің сыртқы диаметрі сиятындай кең болуға тиіс. Су төгетін түтік зауытта құрылғыға орнатылады.

Еденге орналастыру

Кір жуғыш машинаны барынша тиімді жұмыс жасауы үшін қатты еденге қою керек. Ағаш еденге қойған кезде, діріл мен/не кірдің теңгерімі дұрыс сақталуы, оны қосымша бекіту керек. Кір жуғыш машинаны кілем немесе жұмсақ тақта төселген еденге қойған кезде, машина дірілдеуі немесе айналдыру циклі кезінде ақырын жылжуы мүмкін.

Кір жуғыш машинаны ешқашан тағанның үстіне немесе бос тұрған төсемге қоймаңыз.

Бөлме температурасы

Кір жуғыш машинаны су қатып қалуы мүмкін жерге қоймаңыз, себебі кір жуғыш машинаның су тығырығында, сорғысы мен түтіктерінің маңында сәл су қалып отырады. Мұздап қалған су таспалар мен, сорғыға, және басқа да құралас бөлшектерге зиян келтіреді.

Ұя ішіне не шкафқа орнату

Қауіпсіз әрі тиісті түрде жұмыс істеуі үшін, жаңа жуғыш машинаңызды мына қашықтықтарды сақтап орнатуыңыз керек:

Бүйір жақтарынан – 25 мм

Арт жағынан – 51 мм

Үстінен – 25 мм

Алдынан – 465 мм

Егер кір жуғыш машина мен кептіргішті қатар орнатсаңыз, ұяның немесе шкафтың алдыңғы жағында кем дегенде 465 мм ауа кіретін бос орын болуға тиіс. Кір жуғыш машинаның бір өзін жеке орнатсаңыз, ауа кіруге арналған бос орын қажет жоқ.

КІР ЖУҒЫШ МАШИНАНЫ ОРНАТУ

1-ШІ ҚАДАМ

Орналастыратын жерді таңдау



Кір жуғыш машинаны орнатардың алдында, қойылатын жерді тексеріңіз:

- Қатты, тегіс, желдетуге кедергі келтіретін кілем немесе еден орнатылмаған болуы керек
- Күн сәулесі тура түсетін жерден алыс болуға тиіс
- Жеткілікті түрде желдетілетін болуы керек
- Температурасы төмен түспейтін (32 °F не 0 °C төмен емес) болуы керек
- Мұнай не газ тәрізді жанғыш заттардан алыс болуы керек
- Кір жуғыш машинаны қуат сымын басып қалмайтын етіп орнату үшін орын жеткілікті болуға тиіс

кір жуғыш машина параметрлерін орнату

2-ШІ ҚАДАМ

Тасымалдау тетіктерін алу

Кір жуғыш машинаны орнатар алдында, арт жағындағы тасымалдау үшін қолданылған бес болттың барлығын алу керек.

1. Жинақпен бірге келген кілтпен шегелердің барлығын босатыңыз.

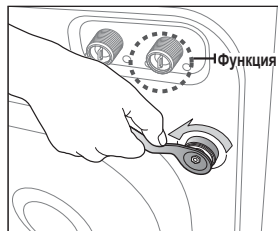

2. Шегені гайка кілтімен ұстап тұрыңыз да, саңылаудың кеңірек бөлігінен өткізіп, тартып шығарыңыз. Шегенің әрбірін осы қадамды қайталап алыңыз.

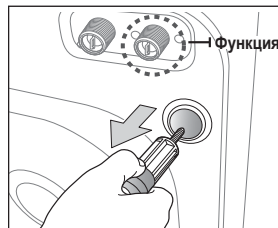

3. Саңылауларды жинақпен бірге жеткізілген пластик қақпақтармен жабыңыз.

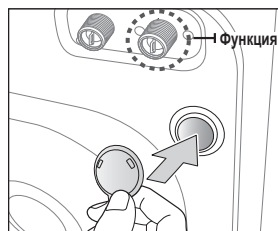

4. Тасымалдау шегелерін кір жуғыш машинаны кейін көшіру қажет болған жағдайда қолдану үшін сақтап қойыңыз.



Орам материалдары балалар үшін қауіпті болуы мүмкін; орам материалдарының барлығын (пластик қалта, полистирол т.с.с.) балалардың қолы жетпейтін жерге сақтап қойыңыз.



Құрылғының артқы жағынан қуат сымын алған тесікке қақпақ бекіткішті (винил қалтадағы керек-жарақтардың бірі) салыңыз.

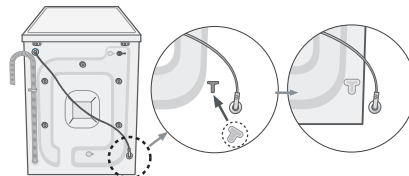

3-ШІ ҚАДАМ

Өзгермелі тіректерді реттеу



Кір жуғыш машинаны орнатқан кезде ашаға, су құятын және төгетін түтіктерге қол оңай жететініне көз жеткізіңіз.

1. Кір жуғыш машинаны орнына сырғытып апарыңыз.

2. Кір жуғыш машинаның деңгейін, өзгермелі тіректі қажетінше ішке не сыртқа қолпен бұрау арқылы реттеңіз.

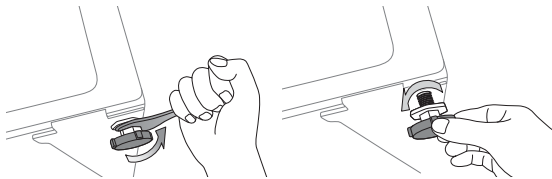

3. Кір жуғыш машинаның деңгейін реттегеннен кейін, жинақпен бірге жеткізілген кілтті қолданып гайкаларды қатайтыңыз.

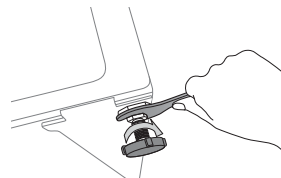

4-ШІ ҚАДАМ

Су құятын және төгетін түтіктерді жалғау

Су құятын түтікті жалғау

1. Суық су түтігіне арналған L-пішімді тетікті алып, оны машинаның артындағы суық су құйылатын жерге жалғаңыз. Қолыңызбен қатайтыңыз.



Су құятын түтіктің бір ұшын машинаға жалғап, екінші ұшын судың шүмегіне жалғау керек. Су құятын түтікті созбаңыз. Егер түтік тым қысқа болса, орнына ұзынырақ, жоғары қысымға арналған түтікті салыңыз.

2. Суық су құятын түтіктің екінші ұшын раковинадағы суық судың шүмегіне жалғаңыз да, қолыңызбен қатайтыңыз. Егер қажет болса, кір жуғыш машинадағы су құятын түтіктің ұшындағы тетікті босатып, түтікті айналдыра отырып, қайта орналастырып, тетігін қайта қатайтуыңызға болады.

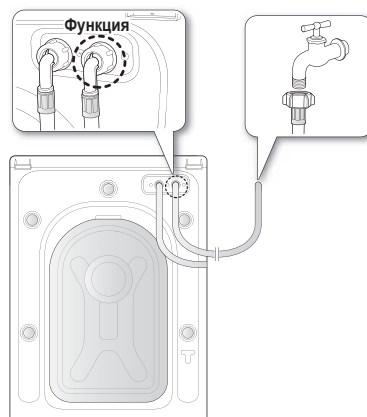

Кей үлгілерде ыстық суға арналған қосымша мүмкіндік бар:

1. Ыстық су түтігіне арналған қызыл L-пішімді тетікті алып, оны машинаның артындағы ыстық су құйылатын жерге жалғаңыз. Қолыңызбен қатайтыңыз.
2. Ыстық су құятын түтіктің екінші ұшын раковинадағы ыстық судың шүмегіне жалғаңыз да, қолыңызбен қатайтыңыз.
3. Егер тек суық суды пайдаланғыңыз келсе Y-тетігін қолданыңыз.

кір жуғыш машина параметрлерін орнату

Су құятын түтікті жалғау (кей үлгілерде)

1. Су құятын түтіктегі адаптерді алыңыз.



2. Өуелі, '+' тәрізді ұшы бар бұрағышты қолданып, адаптердің төрт бұрандасын босатыңыз. Содан кейін адаптерді алып, көрсеткі бағытымен (2) тетігін, 5 мм орын пайда болғанша бұраңыз.

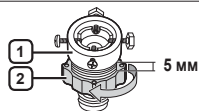

3. Адаптерді жоғары қаратып ұстаған қалпы, су шүмегіне бұрандаларды қатты қатайтып бекітіңіз. (2) тетігін, көрсеткі бағытымен бұрап, (1) және (2) тетіктерін жалғаңыз.

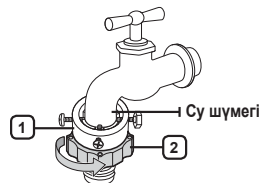

4. Су құятын түтікті адаптерге жалғаңыз. (3) тетігін босатқан кезде, түтік адаптерге автоматты түрде 'сырт' етіп жалғанады.

-  Су құятын түтікті адаптерге жалғап болғаннан кейін, оның дұрыс жалғанғанын су құятын түтікті төмен тартып тексеріңіз.

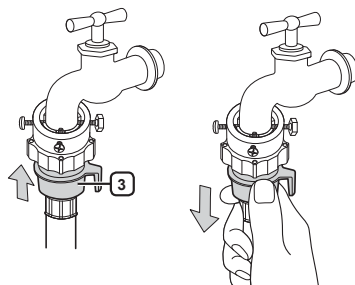

5. Су құятын түтіктің екінші ұшын, кір жуғыш машинаның артында орналасқан су құятын тығырыққа жалғаңыз. Түтікті сағат бағыты бойынша шегіне дейін бұраңыз.

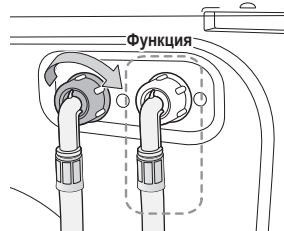

6. Суды қосып, су тығырығынан, шүмектен немесе адаптерден су ақпай тұрғанын тексеріңіз. Су ағып кетсе, алдыңғы қадамдарды қайталаңыз.



Су ағып тұрса, кір жуғыш машинаны қолданбаңыз. Себебі электр қатері орын алуы не адам жарақаттануы мүмкін.

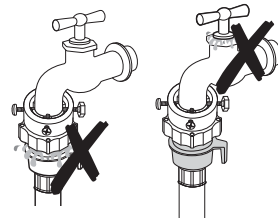

- Егер судың шүмегі бұрама шүмек болса, су құятын түтікті шүмекке көрсетілгендей жалғаңыз.

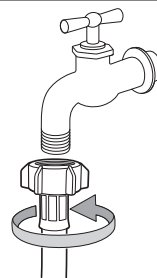

-  Су құю үшін стандартты шүмекті қолданыңыз. Егер шүмек төртбұрыш пішінді немесе тым үлкен болса, тығыздағыш шығырықты шүмекті адаптерге кіргізбей тұрып алыңыз.

Аква түтігін жалғау (Кей үлгілерде)

Аква түтігі су ағудан тамаша сақтандыру үшін шығарылған құрал. Ол су құятын түтікке жалғастырылған және түтікке зақым келген жағдайда, суды автоматты түрде тоқтатады. Сонымен қатар ескерту индикаторын көрсетеді.

- Су құятын түтікті шүмекке суретте көрсетілгендей жалғаңыз.

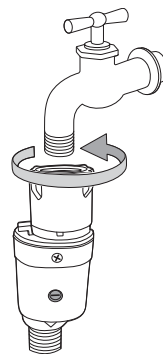

кір жуғыш машина параметрлерін орнату

Су төгетін түтікті жалғау

Су төгетін түтіктің ұшын үш түрлі тәсілмен жалғауға болады:

1. Ваннаның жиегінен асыра іліп қою: Су төгетін түтікті 60 және 90 см аралығындағы биіктікте орнату керек. Су төгетін түтіктің ұшы иіліп тұру үшін, жинақпен бірге жеткізілген пластик түтік бағыттағышты қолданыңыз. Су төгетін түтік жылжып кетпес үшін, бағыттағышты қабырғаға ілмек арқылы бекітіңіз немесе шүмекке сыммен байлаңыз.

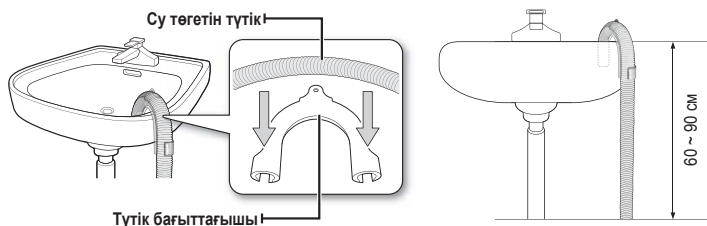

2. Раковинаның су төгетін түтігінің тармағына бекіту: Су төгетін түтіктің ұшы жерден кем дегенде 60 см жоғары тұру үшін, су төгетін түтіктің тармағын раковина сифонынан биік орналастыру керек.
3. Су төгетін құбыр ішінде: 65 см биік, тік құбырды қолдануды ұсынамыз; ол 60 см-ден қысқа және 90 см-ден ұзын болмауға тиіс.



Тік су құбырының;

- диаметрі кемінде 5 см болуға тиіс.
- ең аз өткізгіштігі минутына 60 литр болуға тиіс.

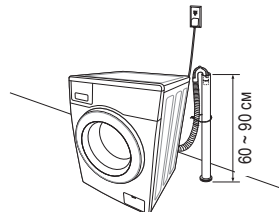

5-ШІ ҚАДАМ

Кір жуғыш машинаны электроғына қосу

Қорек сымның ашасын АТ 220-240 В / 50 Гц, сақтандырғышы немесе айырып-қосқышы бар қабырғадағы розеткаға жалғаңыз. (Электр және жер қосылымы туралы қосымша ақпаратты 12-беттен қараңыз.)



Сынақ кезеңі

Орналып болғаннан кейін **ПОЛОСКАНИЕ+ОТЖИМ (ШАЮ+АЙНАЛДЫРУ)** циклын орындау арқылы кір жуғыш машинаның дұрыс орнатылғанына көз жеткізіңіз.

кір жуу

Жаңа Samsung кір жуғыш машинасын қолданғанда, тек кірдің қайсысын қайсысынан кейін жуу керек деген мәселеден басқа ешбір мәселе қалмайды.

ЕҢ АЛҒАШ РЕТ КІР ЖУУ

 Ең алғаш рет кір жууды бастар алдында, бос циклді (ешбір кір салмай) орындау қажет.

1. **Қуат** түймешігін басыңыз.
2. Жуғыш зат тартпасындағы бөлікке ① аздаған жуғыш заттан салыңыз.
3. Кір жуғыш машинаға су құйыңыз.
4. **Бастау/Үзіліс** түймешігін басыңыз.

 Бұл зауытта өткізілген сынақ кезінде машинада қалып қоюы мүмкін суды кетіреді.

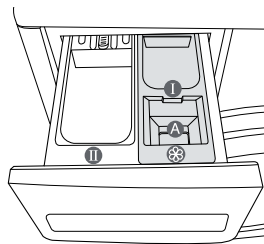

① бөлігі: Алдын ала жуғыш зат, немесе крахмалға арналған.

② бөлігі: Негізгі жуу цикліне арналған жуғыш затқа, суды жұмсартқышқа, алдын ала жұмсартқыш затқа, крахмал және дақ кетіргішке арналған.

⊗ бөлігі: Қосымшаларға, мысалы мата жұмсартқыш немесе қалыптастырғышқа арналған (астыңғы жиегінен асырмаңыз, "A"-нің (MAX))

НЕГІЗГІ НҰСҚАУЛАР

1. Кірді кір жуғыш машинаға салыңыз.



Кір жуғыш машинаны шамадан тыс толтырмаңыз. Кірдің әр түрінің салынатын мөлшерін анықтау үшін 25-беттегі кестені қараңыз.





- Кір машина есігіне қыстырылып қалмасын, себебі су ағып кетеді.
- Жуу циклі аяқталғаннан кейін, жуғыш зат алдыңғы жақтағы резеңке бөлікке тұрып қалуы мүмкін. Жуғыш заттың қалдығын тазалаңыз, себебі су ағуы мүмкін.
- Су өткізбейтін заттарды жумаңыз.



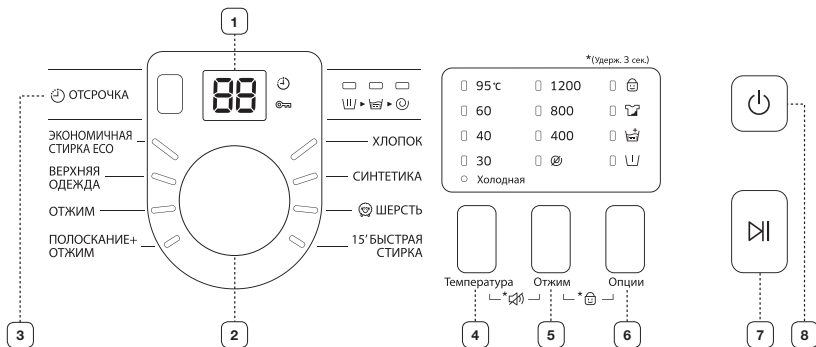

2. Есікті әбден жабыңыз.
3. Қуатты қосыңыз.
4. Жуғыш зат пен қосымшаларды үлестіргіш қорапшаға салыңыз.
5. Кірге сай келетін циклды және параметрлерді орнатыңыз. Дисплейде Жуу индикаторы жанады және циклдың есептелген уақыты көрсетіледі.
6. **Бастау/Үзіліс** түймешігін басыңыз.

КІР ЖУУ

БАСҚАРУ ПАНЕЛІН ҚОЛДАНУ



<p>1 Сандық сызбалы дисплей</p>	<p>Жуу циклінің соңына дейін қалған уақытты, циклге қатысты барлық ақпаратты және ақаулық кодтарын көрсетеді.</p>
<p>2 Цикл таңдау тетігі</p>	<p>Циклдің кептіру режимі мен айналдыру жылдамдығын таңдаңыз.</p> <p> Қосымша ақпаратты “Киімдерді цикл таңдау тетігін қолданып жуу” тарауынан қараңыз (23-бетті қараңыз).</p> <p>ХЛОПОК (МАҚТА МАТА) - орташа немесе жеңіл кірлеген мақта мата, төсек жаймасы, үстел жапқыш, іш киім, сүлгі, жейде т.с.с. үшін.</p> <p>СИНТЕТИКА - орташа немесе шамалы кірлеген блуза, жейде т.с.с. полиэфир (диолен, тревира), полиамид (перлон, нейлон) не басқа талшықтардан жасалған заттарға арналған.</p> <p> ШЕРСТЬ (ЖҮН МАТА) - тек машинада жууға болатын жүн матаға арналған. Кірдің салмағы 1,5 кг-нан аз болуға тиіс. Жүн мата циклы кірді баппен шайқай отырып жуады. Жуу кезінде баппен шайқау және жібіту әрекеттері үздіксіз орындалып, жүн мата талшықтарын отырып қалудан/бүлінуден сақтайды да, өте баппен таза жуады. Кір жуғыш машинаның жібіту циклындағы тоқтату/бастау функциясы ақаулық болып саналмайды. Жүн мата циклында жуу нәтижесін жақсарту және жүн матаның талшықтарына ерекше күтім көрсету үшін бейтарап жуғыш затты пайдалануды ұсынамыз.</p> <p>15' БЫСТРАЯ СТИРКА (15' ЖЫЛДАМ ЖУУ) - тез пайдаланғыңыз келген, шамалы кірлеген киімдерге арналған.</p> <p>ЭКОНОМИЧНАЯ СТИРКА ECO (СУПЕР ЭКО ЖУУ) - Төмен температурада жуатын эко көпіршік циклы пайдаланылатын қуатты үнемдеуге көмектеседі.</p> <p>ВЕРХНЯЯ ОДЕЖДА (СЫРТҚЫ КИИМ) - Функциональдық технология негізінде жасалған спандекс, стреч, микро-талшықтан жасалған далада киетін, шаңғы киімдеріне және спорт киімдеріне арналған.</p> <p>ОТЖИМ (АЙНАЛДЫРУ) - суды барынша сығу үшін қосымша айналдыру циклдерін орындайды.</p> <p>ПОЛОСКАНИЕ+ОТЖИМ (ШАЮ+АЙНАЛДЫРУ) - тек шаюды қажет ететін кір үшін не мата жұмсартқышты шаю циклі кезінде қосу үшін қолданыңыз.</p>

3	ОТСРОЧКА (КЕШКІТІРІП АЯҚТАУ)	Бұл түймешікті циклді Кешіктіріп аяқтау параметрлерін (3 сағаттан бастап 19 дейін, бір сағаттық қадаммен қойылады) қою үшін қайта-қайта басыңыз. Көрсетілген уақыт жуу циклінің аяқталу уақытын білдіреді.		
4	Температура (Темп.)	Судың бар температураларын таңдау арқылы жуу үшін осы түймешікті қайта-қайта басыңыз: (Суық, 30 °C, 40 °C, 60 °C және 95 °C).		
5	Отжим (Айналдыру)	<p>Айналдыру циклінің жылдамдығына сай айналдыру үшін осы түймешікті қайта-қайта басыңыз.</p> <table border="1" data-bbox="443 505 1099 548"> <tr> <td data-bbox="443 505 636 548">WF60F1R*E2*</td> <td data-bbox="642 505 1099 548">Барлық шамдар сөндірулі , 400, 800, 1200 мин/айн</td> </tr> </table> <p>"Айналдырмау " - кір барабан ішінде қалады және суды соңғы рет төккеннен кейін айналдыру циклі орындалмайды.</p> <p>"Шаюды кідірту (Барлық шамдар сөндірулі)" - Кір соңғы шаю циклінің суында жібітіліп тұрады. Кірді шығармай тұрып, Су төгу немесе Айналдыру циклдерінің біреуін орындау керек.</p>	WF60F1R*E2*	Барлық шамдар сөндірулі  , 400, 800, 1200 мин/айн
WF60F1R*E2*	Барлық шамдар сөндірулі  , 400, 800, 1200 мин/айн			
6	Опции (Опциялар)	<p>Жуу параметрлерінің бірін таңдау үшін осы түймешікті қайта-қайта басыңыз: Алдын ала жуу → Шаю+ → Қарқынды → Алдын ала жуу + Шаю+ → Алдын ала жуу + Қарқынды → Шаю+ + Қарқынды → Алдын ала жуу + Шаю+ + Қарқынды → (сөндіру)</p> <p>Шаю+: Қосымша шаю циклдерін қосу үшін осы түймешікті басыңыз.</p> <p>Алдын ала жуу: Алдын ала жуу циклін таңдау үшін осы түймешікті басыңыз. Алдын ала жуу циклі тек мына бағдарламаларда ғана бар: ХЛОПОК (МАҚТА МАТА), СИНТЕТИКА, ЭКОНОМИЧНАЯ СТИРКА ECO (СУПЕР ЭКО ЖУУ).</p> <p>Қарқынды: Қатты кірлеген кірді қарқынды айналдырып жуу үшін осы түймешікті басыңыз. Әр циклде циклдің уақыты көбейе түседі.</p>		
7	Бастау/Үзіліс	Циклді үзіліске қою және қайта бастау үшін басыңыз.		
8	Қуат	Кір жуғыш машинаны іске қосу үшін бір рет басыңыз, сөндіру үшін қайта басыңыз. Қосылып тұрған кір жуғыш машинаның ешбір түймешігін 10 минуттан артық уақыт баспасаңыз, қуат автоматты түрде сөнеді.		

КІР ЖУУ

Бала қауіпсіздігінің құралы

Бала қауіпсіздігінің құралы функциясы таңдаған жуу циклінің өзгеріп кетпес үшін түймешіктерді құлыптап қоюға мүмкіндік береді.

Қосу/Ажырату

Бала қауіпсіздігінің құралын қосқыңыз немесе ажыратқыңыз келсе, **Отжим (Айналдыру)** және **Опции (Опциялар)** түймелерін 3 секунд қатар басыңыз. Бұл функция қосылған кезде **"Бала қауіпсіздігінің құралы"** жанады.

 Бала қауіпсіздігінің құралы функциясы қосылған кезде тек **Қуат** түймешігі жұмыс істейді. Бала қауіпсіздігінің құралы функциясы тіптен электртоғы өшіп қалып, қуат қайта қосылса немесе ажыраса, немесе қуат сымын ажыратып, қайта қосқаннан кейін де белсенді қалыпта тұра береді.

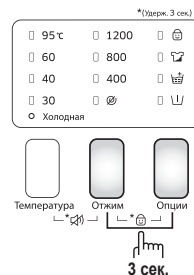

Дыбыстық сигналды сөндіру

Дыбыстық сигналды сөндіру функциясын барлық цикл кезінде таңдауға болады. Бұл функцияны таңдаған кезде, үнділік барлық цикл кезінде өшіп тұрады. Тіптен қуат үздіксіз қосылып, сөніп тұрса да, параметр өз орнында қалады.

Қосу/Ажырату

Дыбыстық сигналды сөндіру функциясын қосуды немесе ажыратуды қаласаңыз, **Температура (Темп.)** және **Отжим (Айналдыру)** түймелерін 3 секунд қатар басыңыз. Бұл функция қосылған кезде, **"Дыбыстық сигналды сөндіру"** жанады.



Кешіктіріп аяқтау

Кір жуғыш машинаны, кір жууды кейін автоматты түрде аяқтау үшін, кешіктіріп аяқтау уақытын 3-тен бастап 19 сағат (1 сағаттық қадаммен) аралығында таңдауыңызға болады. Көрсетілген сағат мәні, жуу циклінің аяқталу уақытын білдіреді.

1. Кір жуғыш машина параметрін жуылатын кірдің түріне қарай қолдан немесе автоматты түрде орнатыңыз.
2. Кешіктіру уақыты орнатылғанша **ОТСРОЧКА (КЕШІКТІРІП АЯҚТАУ)** түймешігін қайта-қайта басыңыз.
3. **Бастау/Үзіліс** түймешігін басыңыз. **"ОТСРОЧКА (КЕШІКТІРІП АЯҚТАУ)"** индикаторы жанады да, сағат орнатылған уақытқа жету үшін кері санай бастайды.
4. Кешіктіру параметрін біржола тоқтату үшін, **Қуат** түймешігін қайта басыңыз да, содан кейін кір жуғыш машинаны қайта қосыңыз.

Киімдерді цикл таңдау тетігін қолданып жуу

Жаңа кір жуғыш машинаңыз кір жууды Samsung “Кездейсоқ басқару” автоматты басқару жүйесін қолдану арқылы жеңілдетеді. Жуу бағдарламасын таңдаған кезде, машина дұрыс температураны, жуу уақытын және жуу жылдамдығын орнатады.

1. Раковинадағы су шүмегін ашыңыз.
2. **Қуат** түймешігін басыңыз.
3. Есікті ашыңыз.
4. Заттарды барабанға бір-бірден, қатты толтырмай салыңыз.
5. Есікті жабыңыз.
6. Жуғыш затты, жұмсартқышты және алдын ала жуғыш затты (егер қажет болса) тиісті үлестіргіштерге салыңыз.



Алдын ала жуу циклі ХЛОПОК (МАҚТА МАТА), СИНТЕТИКА, ЭКОНОМИЧНАЯ СТИРКА ЕСО (СУПЕР ЭКО ЖУУ) циклдерін таңдағанда ғана жұмыс істейді. Бұл цикл кір қатты кірлеген кезде ғана қажет.

7. Тиісті циклді матаның түріне қарай таңдау үшін **Цикл таңдау** тетігін қолданыңыз: ХЛОПОК (МАҚТА МАТА), СИНТЕТИКА, ШЕРСТЬ (ЖҮН МАТА), ЭКОНОМИЧНАЯ СТИРКА ЕСО (СУПЕР ЭКО ЖУУ), ВЕРХНЯЯ ОДЕЖДА (СЫРТҚЫ КИИМ), 15' БЫСТРАЯ СТИРКА (15' ЖЫЛДАМ ЖУУ). Басқару панелінде тиісті индикаторлар жанады.
8. Осы кезде жуу температурасын, шаю мөлшерін, айналдыру жылдамдығын және кешіктіріп бастау параметрлерін, тиісті параметрлер түймешігін басып реттеуге болады.
9. **Бастау/Үзіліс** түймешігін басыңыз, кір жуыла бастайды. Үрдіс индикаторы жанады да, бейнебетте циклдің соңына дейін қалған уақыт пайда болады.

Үзіліс параметрі

Жуу басталғаннан кейін 5 минут ішінде, кірді қосып салуға/алуға болады.

1. Есіктің бекітпесін ашу үшін **Бастау/Үзіліс** түймешігін басыңыз.



Су өте БЫСТЫҚ болған кезде немесе судың деңгейі өте ЖОҒАРЫ болған кезде есікті ашу мүмкін емес.

2. Есікті жапқаннан кейін, кір жууды бастау үшін **Бастау/Үзіліс** түймешігін басыңыз.

Цикл аяқталған кезде:

Цикл толығымен аяқталған кезде, қуат автоматты түрде сөнеді.

1. Есікті ашыңыз.
2. Кірді алыңыз.

кір жуу

Кірді қолмен жуу

Кірді Цикл таңдау тетігін қолданбай қолдан жууға болады.

1. Суды қосыңыз.
2. Кір жуғыш машинадағы **Қуат** түймешігін басыңыз.
3. Есікті ашыңыз.
4. Заттарды барабанға бір-бірден, қатты толтырмай салыңыз.
5. Есікті жабыңыз.
6. Жуғыш затты, қажет болса жұмсартқыш немесе алдын ала жуғыш затты тиісті үлестіргішке салыңыз.
7. Температураны таңдау үшін **Температура (Темп.)** түймешігін басыңыз.
(Суық, 30 °C, 40 °C, 60 °C, 95 °C)
8. **Опции (Опциялар)** түймесін шаю уақытын қосу үшін Шаю+ циклын таңдау үшін басыңыз.
Жуу циклінің ұзақтығы сәйкесінше ұзарады.
9. Айналдыру жылдамдығын таңдау үшін **Отжим (Айналдыру)** түймешігін басыңыз.
Шаюды кідірту функциясы кір жуғыш машинадан елі дымқыл тұрған кірлерді алуға мүмкіндік береді.
(☒: Айналдырмау, Барлық шамдар сөндірілуі: Шаюды кідірту)
10. **ОТСРОЧКА (КЕШІКТІРІП АЯҚТАУ)** түймешігін, қолжетімді Кешіктіріп аяқтау параметрлерін
(3 сағаттан бастап 19 дейін, бір сағаттық қадаммен қойылады) шарлау үшін қайта-қайта басыңыз.
Көрсетілген сағат мәні, жуу циклінің аяқталу уақытын білдіреді.
11. **Бастау/Үзіліс** түймешігін басыңыз, цикл басталады.

КІР ЖУУ ТУРАЛЫ КЕҢЕС

Кірді барынша таза жуу, әрі кір жуу үрдісі барынша оңтайлы болуы үшін мына қарапайым нұсқауларды орындаңыз.



Киімді жуар алдында әрқашан затбелгісін тексеріңіз.

Кірді төмендегі белгілері бойынша сұрыптап жуыңыз:

- Затбелгі: Кірді мақта мата, аралас мата, синтетика, жібек мата, жүн мата және жасанды талшық бойынша сұрыптаңыз.
- Түсі: Ақ және түрлі-түсті етіп бөліңіз. Жаңа, түрлі-түсті заттарды жеке жуыңыз.
- Көлемі: Үлкендіктері әр түрлі заттарды бірге жуғанда, жуу үрдісі жақсара түседі.
- Нәзіктік: Нәзік матадан жасалған заттарды, таза, жаңа жүн заттарға арналған, перде және жібек матаға арналған Баппен жуу циклін қолданып жеке жуыңыз. Жуылатын заттардың затбелгісін тексеріңіз немесе қосымшада берілген матаға күтім көрсету кестесін қараңыз.

Қалталарды босату

Жуу циклін бастамай тұрып, киімдердің барлық қалталарын босату керек. Кішкене, пішімі бірегей емес, тиын, пышақ, түйреуіш және қағаз қыстырғыш тәрізді заттар кір жуғыш машинаға нұқсан келтіруі мүмкін. Үлкен қапсырмасы, түймелері бар немесе ауыр темір зат тағылған киімдерді жумаңыз.

Киімге тағылған темір зат киімді, сондай-ақ барабанды бүлдіруі мүмкін. Түймелері бар және жиектері көмкерілген киімдердің астарын, жумай тұрып сыртына аударыңыз. Егер шалбарлардың немесе күртешелердің тартпалары жуған кезде ашық тұрса, барабан бүлінуі мүмкін. Тартпаларды жумай тұрып салып, баумен бекіту керек.

Ұзын бауы бар киімдер басқа киімдерге байланып қалып, оларды бүлдіруі мүмкін. Киімнің бауларын жумай тұрып байлаңыз.

Мақта матаны алдын ала жуу

Жаңа кір жуғыш машинаңыз, соңғы заманғы жуғыш заттарды қолданғанда қуатты, уақытты, су мен жуғыш затты үнемдей отырып, тамаша жуу нәтижесіне жетуге көмектеседі. Дегенмен, мақта мата қатты кірлеген жағдайда, протеин негізінде жасалған жуғыш затпен алдын ала жуыңыз.

Кірдің салынатын мөлшерін анықтау

Кір жуғыш машинаға өте көп кір салмаңыз, кір дұрыс жуылмай қалуы мүмкін. Қай кірді қанша мөлшерде салуға болатындығын төмендегі кестеге қарап анықтаңыз.

Матаның түрі	Кірдің салынатын мөлшері
ХЛОПОК (МАҚТА МАТА) - орташа/шамалы кірлеген - қатты кірлеген	6,0 кг
СИНТЕТИКА	2,5 кг
 ШЕРСТЬ (ЖҮН МАТА)	1,5 кг
ВЕРХНЯЯ ОДЕЖДА (СЫРТҚЫ КИИМ)	2,0 кг

-  Кірдің теңгерімі жоқ болса (дисплейде "UE" жанады) кірді таратып салыңыз. Егер кірдің теңгерімі жоқ болса, айналдыру тиімділігі төмендейді.
- Төсек жабдығын немесе көрпе жапқышты жуған кезде, жуу уақыты ұзаруы немесе айналдыру тиімділігі төмендеуі мүмкін.
- Төсек жабдығын немесе көрпе жапқышты жуғанда, 1,8(кг) не одан аз етіп салуды ұсынамыз.

 **Төс тартқышты (сумен жуылатын) кір жууға арналған торға (жеке сатылады) салыңыз.**

- Төс тартқыштың темір бөліктері матаны тесіп, оны бүлдіруі мүмкін. Сондықтан да, оларды киім жууға арналған торға салуды ұмытпаңыз.
- Нәски, қолғап, шұлық және бет орамал тәрізді кішкене, жеңіл заттар есіктің арасына қыстырылып қалуы мүмкін. Оларды кір жууға арналған торға салыңыз.

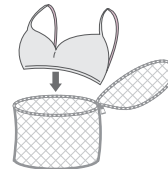



Кір жууға арналған торды кір салмай жумаңыз. Себебі машина қалыптан тыс дірілдеп, орнынан жылжып, оқыс жағдай орын алуы немесе адам жарақаттануы мүмкін.

ЖУҒЫШ ЗАТ ЖӘНЕ ҚОСЫМША ЗАТТАР ТУРАЛЫ АҚПАРАТ

Қолдануға болатын жуғыш заттар

Қолдануға болатын жуғыш затты матаның түріне (мақта мата, синтетика, маталар, жүн мата), түсіне, жуу температурасына, кірдің деңгейіне қарап анықтау керек. Әрқашан автомат кір жуғыш машиналарға арналған "аз көпіршітін" жуғыш заттарды қолданыңыз.

Жуғыш затты өндіруші нұсқауларын кірдің салмағын, қаншалықты кірлегенін, аймағыңыздағы судың кермектігін ескере отырып орындаңыз. Егер қолданылатын судың қаншалықты кермек екенін білмесеңіз, жергілікті су мекемесіне хабарласыңыз.



-  Қатып қалған жуғыш затты қолданбаңыз, шаю циклі кезінде қалып қоюы мүмкін. Кір жуғыш машинаның шаю цикліне кедергі келтіруі немесе түтіктерді бітеуі мүмкін.
-  **Жүн мата режимін пайдаланғанда келесіні ескеріңіз.**
 - Жүн матаға арналған сұйық жуғыш затты ғана пайдаланыңыз.
 - Ұнтақ жуғыш затты пайдаланған кезде, кірден кетпей қалып, материалға (жүн) зақым келтіруі мүмкін.



кір жуу

Жуғыш зат үлестіргіш

Кір жуғыш машинаңыздың жуғыш зат пен мата жұмсартқышқа арналған жеке-жеке үлестіргіштері бар. Кірге арналған қоспаларды, кір жуғыш машинаны іске қоспай тұрып тиісті үлестіргіштерге салыңыз.

 Кір жуғыш машина жұмыс істеп тұрғанда жуғыш зат үлестіргішті АШПАҢЫЗ.

1. Басқару панелінің сол жағында орналасқан жуғыш зат үлестіргішін тартып шығарыңыз.
2. Жуғыш затты жуғыш зат үлестіргішке  кір жуғыш машинаны іске қоспай тұрып, ұсынылған мөлшерде салыңыз.
3. Егер қажет болса, мата жұмсартқышқа арналған үлестіргішке  мата жұмсартқышты ұсынылған мөлшерде құйыңыз.

 Мата жұмсартқышқа арналған үлестіргішке ешқандай ұнтақ/ НАЗАР САЛЫҢЫЗ сұйық жуғыш зат ҚҰЙМАҢЫЗ .

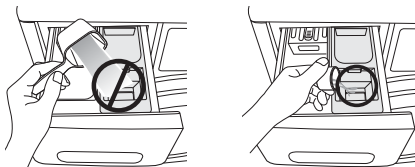
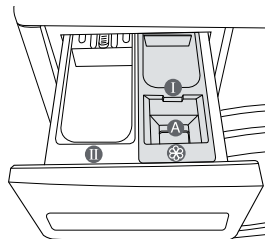

4. Алдын ала жуу параметрін қолданған кезде жуғыш затты алдын ала жуу қорапшасына  ұсынылған мөлшерде салыңыз.

 Үлкен заттарды жуғанда, жуғыш заттың келесі түрлерін ҚОЛДАНБАҢЫЗ.

- Таблетка және капсул ішіндегі жуғыш заттар
- Шарик немесе торға салынатын жуғыш заттар

 Концентрацияланған немесе қою мата жұмсартқыштарды және мата жақсартқыштарды қолданар алдында, үлестіргішке құймай тұрып аздаған су қосып сұйылтып алыңыз (түтікше бітеліп қалмас үшін).

 Мата жұмсартқышты шаю цикліне арналған қорапшаға салғаннан кейін үлестіргішті жапқанда, мата жұмсартқыш тегілмеу үшін абай болыңыз.

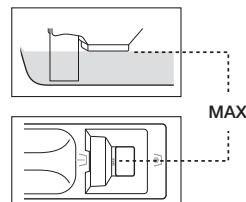

Сұйық жуғыш зат (кей үлгілерде)

Сұйық жуғыш затты қолдану үшін, сұйық жуғыш затқа арналған қорапшаны жуғыш зат үлестіргіштің негізгі циклге арналған бөлігіне қойыңыз да, сұйық жуғыш затты сұйық жуғыш затқа арналған қорапшаға құйыңыз.

- MAX сызығынан АСЫРМАҢЫЗ.
- Ұнтақ жуғыш затты қолданғанда, сұйық жуғыш затқа арналған қорапшаны жуғыш зат үлестіргіштен алыңыз. Ұнтақ жуғыш зат сұйық жуғыш затқа арналған қорапшада ерімейді.
- Жуып болғаннан кейін жуғыш зат қорапшасында аздаған сұйық жуғыш зат қалуы мүмкін.



кір жуғыш машинаны тазалау және оған күтім көрсету

Кір жуғыш машинаны таза ұстаған кезде жақсы жұмыс жасайды, жөндеу жұмыстарының алдын алады, құрылғының қолданыс мерзімі ұзарады.

КІР ЖУҒЫШ МАШИНА СУЫН ТӨТЕНШЕ ЖАҒДАЙДА ТӨГУ

1. Кір жуғыш машинаны тоқтан ажыратыңыз.
2. Сүзгінің қақпағын тиынмен немесе кілтпен ашыңыз.

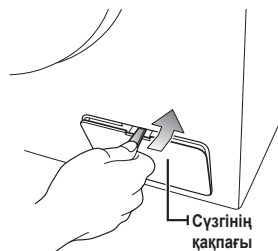

3. Суды төтенше жағдайда төгетін түтікті алға тартып, бағыттағыш ілмектен босатыңыз.



4. Суды төтенше жағдайда төгетін түтікті жауып тұрған қақпақты алыңыз.
5. Барлық суды шараға құйыңыз.
6. Қалған судың көлемі сіз күткендегіден көп болуы мүмкін. Үлкенірек тегеш дайындаңыз.
7. Сүзгі қақпағын орнына салыңыз.

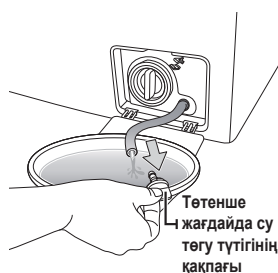

кір жуғыш машинаны тазалау және оған күтім көрсету

ЖУҒЫШ ЗАТ ҮЛЕСТІРГІШ ПЕН ҮЛЕСТІРГІШ ҰЯСЫН ТАЗАЛАУ

1. Жуғыш зат үлестіргіштің ішіндегі тетікті басып, жуғыш зат үлестіргішті тартып шығарыңыз.
2. Жуғыш зат үлестіргіштің ішіндегі жуғыш зат бөлгішті алыңыз

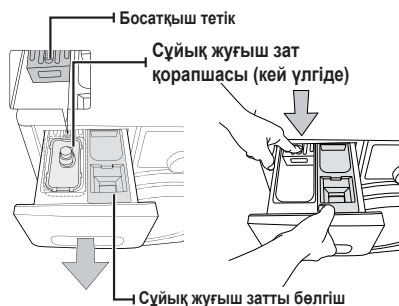

3. Барлық бөліктерін ағып тұрған сумен жуыңыз.

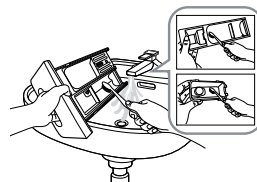

4. Жуғыш зат үлестіргіштің ұясын ескі тіс шеткесімен тазалаңыз.
5. Жуғыш зат бөлгішті жуғыш зат үлестіргішке мықтап басу арқылы салыңыз.
6. Үлестіргішті орнына қойыңыз.
7. Қалған жуғыш затты тазалау үшін, барабанға ешбір кір салмай шаю циклін орындаңыз.

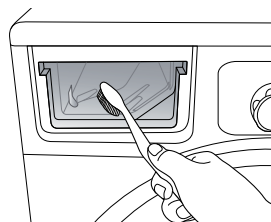

ҚОҚЫС СҮЗГІСІН ТАЗАЛАУ

Қоқыс сүзгісін жылына 5 не 6 рет немесе “5Е” жазуы көрсетілген кезде тазалауды ұсынамыз. (Алдыңғы беттегі “Кір жуғыш машина суын тосын жағдайда төгу” тармағын қараңыз.)



Қоқыс сүзгісін тазалап алдында қорек сымын ағытуды ұмытпаңыз.

1. Алдымен қалған суды төгіңіз (27-беттегі “Кір жуғыш машина суын тосын жағдайда төгу” тармағын қараңыз.)
2. Егер қалған суды төкпей тұрып сүзгіні алсаңыз, қалған су төгіліп қалуы мүмкін.
3. Сүзгінің қақпағын кілтті немесе тиынды қолданып ашыңыз.
4. Тосын жағдайда су төгуге арналған түтіктің қақпағын солға бұрап ашыңыз да судың барлығын төгіңіз.
5. Қоқыс сүзгісінің қақпағын бұрап ағытыңыз.
6. Қоқыс сүзгісіндегі қоқыс немесе басқа затты жуып кетіріңіз. Қоқыс сүзгісінің артындағы су төгетін сорғы қозғалтқышының бітеліп қалмағанына көз жеткізіңіз.
7. Қоқыс сүзгісінің қақпағын орнына салыңыз.
8. Сүзгінің қақпағын орнына салыңыз.

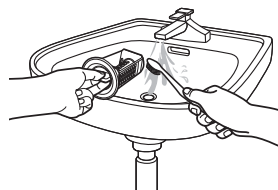
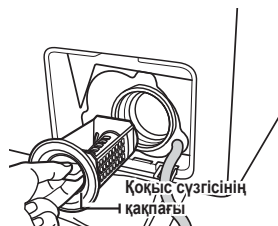

Машина жұмыс істеп тұрғанда қоқыс сүзгісінің қақпағын ашпаңыз, ыстық су ағып кетуі мүмкін.



- Сүзгіні тазалап болғаннан кейін сүзгінің қақпағын орнына қойыңыз. Егер сүзгі машинадан алынып тұрса, кір жуғыш машинаңыз жұмыс істемей қалуы немесе су ағуы мүмкін.
- Сүзгіні тазалап болғаннан кейін, сүзгіні қайта толығымен құрастыру керек.

КОРПУСТЫҢ СЫРТЫН ТАЗАЛАУ

1. Кір жуғыш машинаның бетін, сонымен қатар басқару панелін тұрмыста қолданылатын, жеміргіш емес жуғыш зат пен жұмсақ шүберекті қолданып сүртіңіз.
2. Корпустың сыртын құрғақ шүберекпен құрғатыңыз.
3. Кір жуғыш машинаның ішіне су құймаңыз.

кір жуғыш машинаны тазалау және оған күтім көрсету

СУ ТҮТІГІНІҢ ТОРКӨЗ СҮЗГІСІН ТАЗАЛАУ

Су түтігінің торкөз сүзгісін кем дегенде жылына бір рет тазалап отыру керек немесе дисплейде “4E” жазуы көрсетілген кезде тазалау керек:

1. Кір жуғыш машинаға су құюды тоқтатыңыз.
2. Машинаның арт жағындағы түтікті бұрап ағытып алыңыз. Түтіктегі қысымға байланысты су атқылап кетпес үшін, түтікті шүберекпен жабыңыз.
3. Түтіктің ұшындағы торкөз сүзгіні, қысқышты пайдаланып еппен тартып шығарыңыз да, сумен тазарғанша шайыңыз. Сонымен қатар, бұрама жалғастырғыштың іші мен сыртын тазалаңыз.
4. Сүзгіні орнына қойыңыз.
5. Сүзгіні жуғыш машинаға бұрап салыңыз.
6. Қосылымнан су ақпайтынына көз жеткізіңіз де, судың шүмегін ашыңыз.

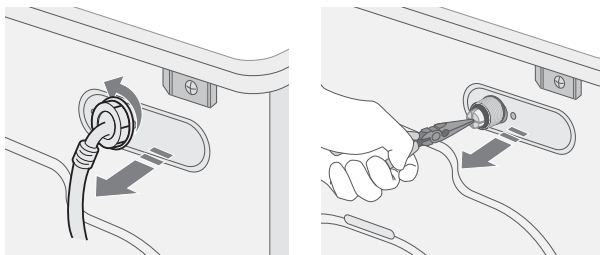

МҰЗДАП ҚАЛҒАН КІР ЖУҒЫШ МАШИНАНЫ ЖӨНДЕУ

Егер температура нөлден төмендеп кетіп, кір жуғыш машинаңыз қатып қалса:

1. Кір жуғыш машинаны тоқтан ажыратыңыз.
2. Су құятын түтікті жібіту үшін, шүмектің үстінен жылы су құйыңыз.
3. Су құятын түтікті алыңыз да, жылы суға салып жібітіп қойыңыз.
4. Кір жуғыш машина барабанына жылы су құйып, 10 минут қоя тұрыңыз.
5. Су құятын түтікті судың шүмегіне қайта жалғап, су құю мен су төгу жүйелерінің дұрыс жұмыс жасап тұрғанына көз жеткізіңіз.

КІР ЖУҒЫШ МАШИНАНЫ САҚТАУ

Кір жуғыш машинаны ұзақ уақыт бойы сақтап қойғыңыз келсе, суын төгіп, ағытып қойған дұрыс. Кір жуғыш машинаны сақтар алдында, түтіктердегі және ішкі құралас бөліктеріндегі суды төкпесе, машинаға нұқсан келуі мүмкін.

1. 15 Жылдам жуу циклін таңдаңыз да, ағартқышқа арналған қорапқа ағартқыштан салыңыз. Кір жуғыш машинаны ешбір кір салмай цикл аяқталғанша қосып қойыңыз.
2. Су шүмектерін жабыңыз да, су құятын түтіктерді ағытыңыз.
3. Кір жуғыш машинаны электр тоғынан ағытып, барабан ішінде ауа айналып тұруы үшін есігін ашық қалдырыңыз.



Егер кір жуғыш машина температурасы нөлден төмен жерде сақталса, қайта іске қосар алдында машинада қалып қоюы мүмкін су ерігенше біраз күтіңіз.

ақаулықты түзету және ақпарат кодтары

КЕЛЕСІ ЖАҒДАЙЛАРДА МЫНАЛАРДЫ ТЕКСЕРІҢІЗ...

АҚАУЛЫҚ	ШЕШІМІ
Машина жұмыс істей бастамайды.	<ul style="list-style-type: none">• Кір жуғыш машинаның тоққа қосылып тұрғанына көз жеткізіңіз.• Есіктің әбден жабылып тұрғанына көз жеткізіңіз.• Судың шүмегі (тері) ашық тұрғанына көз жеткізіңіз.• Бастау/Үзіліс түймешігін басуды ұмытпаңыз.
Су жоқ немесе су жеткіліксіз.	<ul style="list-style-type: none">• Судың шүмегін шегіне дейін ашыңыз.• Су құятын түтіктің мұздап қалмағанын тексеріңіз.• Су құятын түтіктерді түзетіңіз.• Су құятын түтіктің сүзгісін тазалаңыз.
Жуу циклі аяқталғаннан кейін жуғыш зат үлестіргіште жуғыш зат қалып қояды.	<ul style="list-style-type: none">• Кір жуғыш машинаға құйылатын су қысымының жеткілікті екеніне көз жеткізіңіз.• Жуғыш заттың жуғыш зат үлестіргіштің ортасына салынғанына көз жеткізіңіз.
Машина дірілдейді не қатты шуыл шығарады.	<ul style="list-style-type: none">• Кір жуғыш машинаның тегіс жерге қойылғанына көз жеткізіңіз. Егер жердің беті тегіс болмаса, өзгермелі тіректің көмегімен құрылғының биіктігін реттеңіз.• Тасымалдау шегелерінің алынғанын тексеріңіз.• Кір жуғыш машинаның басқа заттарға тиіп тұрғанына көз жеткізіңіз.• Кірдің теңгерімі дұрыс екеніне көз жеткізіңіз.
Кір жуғыш машина жумайды және/не айналдырмайды.	<ul style="list-style-type: none">• Су төгетін түтікті түзетіңіз. Бұралып қалса түзетіңіз.• Қоқыс сүзгісінің бітеліп қалмағанына көз жеткізіңіз.
Есік жабық немесе ашылмайды.	<ul style="list-style-type: none">• Барабан ішіндегі судың толық төгілгеніне көз жеткізіңіз.• Есік бекітпесінің индикаторының сөніп тұрғанына көз жеткізіңіз. Есік бекітпесінің индикаторы су төгілгеннен кейін сөнеді.

Егер ақаулық жалғаса берсе, жергілікті Samsung қызмет көрсету орталығына хабарласыңыз.

ақаулықты түзету және ақпарат кодтары

АҚПАРАТ КОДТАРЫ

Кір жуғыш машинаңызда ақау пайда болса, бейнебетте ақаулық коды көрсетілуі мүмкін. Бұндай жағдай орын алса, қызмет көрсету орталығына хабарласпай тұрып, мына кестеге қарап, ақаулықты ұсынылған кеңестер бойынша түзетіп көріңіз.

КОД ТАҢБАСЫ	ШЕШІМІ
dE	<ul style="list-style-type: none">• Есіктің әбден жабылып тұрғанына көз жеткізіңіз.• Кірлердің есікке қыстырылып қалмағанына көз жеткізіңіз.
4E	<ul style="list-style-type: none">• Су құятын шүмектің ашық екенін тексеріңіз.• Судың қысымын тексеріңіз.
5E	<ul style="list-style-type: none">• Қоқыс сүзгісін тазалаңыз.• Су төгетін түптің дұрыс орнатылғанына көз жеткізіңіз.
UE	<ul style="list-style-type: none">• Кірдің теңгерімі дұрыс емес. Кірді қайта таратып салыңыз. Егер тек бір ғана кірді, мысалы монша халатын немесе джинс шалбарды жуу қажет болса, соңғы айналдыру нәтижесі қанағаттанғысыз болуы мүмкін және бейнебетте ақаулықты көрсететін "UE" жазуы пайда болады.
cE/3E	<ul style="list-style-type: none">• Қызмет көрсету орталығына хабарласыңыз.
Sd	<ul style="list-style-type: none">• Бұл тым көп көпіршіктенген кезде орын алады. Көпіршікті алып жатқан кезде де көрсетіліп тұрады. Алып болғаннан кейін қалыпты цикл жалғасады. (Бұл қалыпты әрекеттердің бірі. Бұл сезілмейтін ақаулардың алдын алуға арналған ақау коды.)
Uc	<ul style="list-style-type: none">• Егер берілетін кернеу тұрақсыз болса, электр құралдарын қорғау үшін кір жуғыш машина кідіреді.• Егер дұрыс кернеу берілсе, цикл автоматты түрде жалғасады.

Жоғарыда көрсетілмеген код көрініс берсе, немесе ұсынылған шешім ақаулықты түзетуге көмектеспесе Samsung қызмет көрсету орталығына немесе жергілікті Samsung дилеріне хабарласыңыз.

кір жуғыш машинаны баптау

КАЛИБРЛЕУ РЕЖИМИ

Samsung кір жуғыш машиналары кірдің салмағын автоматты түрде анықтайды. Кірдің салмағын барынша дәл анықтау үшін құрылғыны орнатып болғаннан кейін Баптау режимін орындаңыз. Баптау режимі келесі қадамдар бойынша орындалады.

1. Машинадағы кірді немесе басқа кез келген затты алыңыз да, машинаны сөндіріңіз.
2. **Температура (Темп.)** және **ОТСРОЧКА (КЕШІКТІРІП АЯҚТАУ)** түймешіктерін қатар басып, **Қуат** түймешігін қоса басыңыз. Содан кейін машина іске қосылады.
3. **Бастау/Үзіліс** түймешігін басып, "Калибрлеу режимін" қосыңыз.
4. Барабан сағат тілінің бағытымен және сағат тілінің бағытына қарсы шамамен 3 минут айналады.
5. "Калибрлеу режимі" аяқталған кезде дисплейде "End (En)" көрсетіледі де, машина автоматты түрде сөнеді. Кір жуғыш машина енді қолдана беруге дайын тұр.

ЦИКЛ КЕСТЕСІ

ЦИКЛ КЕСТЕСІ

(• пайдаланушы таңдауы б/ша)





























БАҒДАРЛАМА	Макс. салмақ (кг)	ЖУҒЫШ ЗАТ			Макс. темп. (°C)	Айналыру жылдамдығы (МАХ) мин/айн
		Алдын ала жуу	Жуу	Жұмсартқыш		
ХЛОПОК (МАҚТА МАТА)	6,0	•	иә	•	95	1200
СИНТЕТИКА	2,5	•	иә	•	60	1200
 ШЕРСТЬ (ЖҮН МАТА)	1,5	-	иә	•	40	400
ЭКОНОМИЧНАЯ СТИРКА ЕСО (СУПЕР ЭКО ЖУУ)	3,0	•	иә	•	40	1200
ВЕРХНЯЯ ОДЕЖДА (СЫРТҚЫ КИІМ)	2,0	-	иә	•	40	1200
15' БЫСТРАЯ СТИРКА (15' ЖЫЛДАМ ЖУУ)	2,0	-	иә	•	30	800

1. Алдын ала жуу циклының уақыты шамамен 15 минутқа артады.
2. Мақта мата 60 °C және Мақта мата 40 °C орташа кірлеген, мақта мата заттарды жууға арналған стандартты бағдарлама болып табылады.
Мақта мата 60 °C + Қарқынды + Көпіршік бағдарламалары EN 60456 стандартына сәйкес келеді және осы мата түрі үшін (су мен электр қуатын пайдалану жағынан) барынша тиімді болып саналады.
Бұл бағдарламаларды таңдағанда, судың нақты температурасы номиналды температурадан өзгеше болуы мүмкін.
3. Әр нақты цикл уақыты кестеде көрсетілген уақыттан өзгеше болуы және бұл берілетін судың қысымы мен температурасының айырмашылығына, салынған кірдің мөлшері мен түріне байланысты болуы мүмкін.
4. Қарқынды жуу функциясын таңдағанда, әр циклдың жуу уақыты ұзаруы мүмкін.

ҚОСЫМША

МАТАҒА КҮТІМ КӨРСЕТУ КЕСТЕСІ

Келесі таңбалар матаға күтім көрсетуге қатысты жалпылама нұсқау ретінде берілген. Күтім көрсету белгілерінде мына ретпен төрт таңба көрсетіледі: жуу, ағарту, кептіру және үтіктеу (егер қажет болса, құрғақтай тазалау). Бұл таңбалар отандық және шетелдік киім өндірушілердің затбелгілерінде бірдей қолданылады. Киім тез тозбай, жуған кезде ешбір мәселе туындамас үшін, оның затбелгісіндегі нұсқауларды орындаңыз.

 Тезімді материал	 Макс. 100 °C градуспен үтіктеуге болады
 Нәзік мата	 Үтіктемеңіз
  Затты 95 °C градуста жууға болады	 Кез келген еріткішті қолданып құрғақтай тазалауға болады
  Затты 60 °C градуста жууға болады	 Перхлорид, жеңіл жанармай, таза спиртті немесе тек R113 қолданып құрғақтай тазалаңыз
  Затты 40 °C градуста жууға болады	 Ұшақ жанармайы, таза спиртті немесе тек R113 қолданып құрғақтай тазалаңыз
  Затты 30 °C градуста жууға болады	 Құрғақтай тазаламаңыз
 Қолмен жуу керек	 Жатқызып қойып кептіру керек
 Тек құрғақтай тазалау керек	 Іліп кептіру керек
 Суық суға салып ағартуға болады	 Киім ілгішке іліп кептіру керек
 Ағартпаңыз	 Кептіргіш машинамен, қалыпты қызумен кептіріледі
 Макс. 200 °C градуспен үтіктеуге болады	 Кептіргіш машинамен, төмендетілген қызумен кептіріледі
 Макс. 150 °C градуспен үтіктеуге болады	 Кептіргіш машинамен кептірмеңіз

ҚОРШАҒАН ОРТАНЫ ҚОРҒАУ

- Бұл құрылғы қайта өңдеуден өткізуге болатын материалдардан жасалған. Егер бұл құрылғыны тастағыңыз келсе, жергілікті қоқыс тастау ережелерін орындаңыз. Құрылғыны тоққа қосуға жол бермес үшін қорек сымын кесіп алыңыз. Жануарлар мен кішкене балалар қамалып қалмас үшін, есігін ағытып алыңыз.
- Жуғыш затты өндіруші нұсқаулығында көрсетілген мөлшерден артық мөлшерде пайдаланбаңыз.
- Дақ кетіретін және ағартқыш заттарды, тек өте қажетті жағдайларда ғана, жуу циклі басталмай тұрып қолданыңыз.
- Су мен электр қуатын, кірді толтыра салып жуу арқылы үнемдеңіз (кірдің нақты мөлшері қолданылатын бағдарламаға байланысты анықталады).

СӘЙКЕСТІК ДЕКЛАРАЦИЯСЫ

Бұл құрылғы Еуропалық одақтың қауіпсіздік стандартына, EC 93/68 ережесіне және EN стандартына 60335 сай келеді.

ҚОСЫМША

ТЕХНИКАЛЫҚ СИПАТТАМА

ТҮРІ		КІР АЛДЫҒЫ ЖАҒЫНАН САЛЫНАТЫН МАШИНА	
ҮЛГІ		WF60F1R*E2*	
ӨЛШЕМІ		Е 600 мм X Т 450 мм X Б 850 мм	
СУДЫҒЫ ҚЫСЫМЫ		50 кПа ~ 800 кПа	
ТАЗА САЛМАҒЫ		54,0 кг	
ЖУУ ЖӘНЕ АЙНАЛДЫРУ МҮМКІНДІГІ		6,0 кг	
ТҰТЫНЫЛАТЫН ҚҰАТ МӨЛШЕРІ	ЖУУ ЖӘНЕ ҚЫЗДЫРУ	220 В	2000 Вт
		240 В	2400 Вт
АЙНАЛДЫРУ АЙНАЛЫМЫ	мин/айн	1200	

Құрылғының сыртқы көрінісі мен техникалық параметрлері, құрылғыны жетілдіре түсу үшін алдын ала ескертусіз өзгертіледі.



*** Жұлдызша(лар) әр түрлі үлгіні көрсетеді, ол (0-9) немесе (A-Z) түрінде болуы мүмкін.

Көрсетілген мақсатта, қалыпты жағдайда қолдану керек
Ұсынылатын қолдану мерзімі: 7 жыл
Өндіруші құрылғының дизайны мен техникалық параметрлерін алдын ала ескертусіз өзгерту құқығына ие

ескерім

ескерім

ескерім

SAMSUNG

EAC

Өндірілген елі : Ресейде жасалған

Өндіруші : Samsung Electronics Co., Ltd /Самсунг Электроникс Ко., Лтд

Өндірушінің мекенжайы : Корея Республикасы, (Мэтан-донг) 129, Самсунг-ро, Енгтонг-гу, Сувон қ., Кёнги-до, 443-742

Зауыт орналасқан жер : Ресей, Калуга облысы, Боровский ауданы, Коряково ауылы, Первый Северный жолы, №1 Иелік

ҚР аумағында тұтынушылардан шағымдар мен ұсыныстарды қабылдайтын ұйым :

“SAMSUNG ELECTRONICS CENTRAL EURASIA” (САМСУНГ ЭЛЕКТРОНИКС ЦЕНТРАЛЬНАЯ ЕВРАЗИЯ) ЖШС Қазақстан Республикасы, Алматы қаласы, Әл Фараби даңғылы, 36 үй, 3, 4 қабат



Символ Кедендік одақтың 005/2011 техникалық регламентіне сәйкес қолданылады және осы өнімнің қаптамасын екінші рет пайдалануға арналмағанын және жоюға жататынын көрсетеді. Осы өнімнің қаптамасын азық-түлік өнімдерін сақтау үшін пайдалануға тыйым салынады.



Символ қаптаманы жою мүмкіндігін көрсетеді. Символ сандық код және/немесе әрпі белгілері түріндегі қаптама материалының белгісімен толықтырылуы мүмкін.

СҰРАҒЫҢЫЗ НЕМЕСЕ ҰСЫНЫСЫҢЫЗ БАР МА?

Ел	ҚОҢЫРАУ ШАЛЫҢЫЗ	НЕМЕСЕ МЫНА МЕКЕНЖАЙҒА ХАБАРЛАСЫҢЫЗ:
RUSSIA	8-800-555-55-55 (VIP care 8-800-555-55-88)	www.samsung.com/ru/support
KAZAKHSTAN	8-10-800-500-55-500 (GSM: 7799, VIP care 7700)	www.samsung.com/kz_ru/support
UKRAINE	0-800-502-000	www.samsung.com/ua/support (Ukrainian) www.samsung.com/ua_ru/support (Russian)
BELARUS	810-800-500-55-500	www.samsung.com/support
GEORGIA	0-800-555-555	
ARMENIA	0-800-05-555	
AZERBAIJAN	0-88-555-55-55	
UZBEKISTAN	00-800-500-55-500 (GSM: 7799)	
KYRGYZSTAN	00-800-500-55-500 (GSM: 9977)	
TAJIKISTAN	8-10-800-500-55-500	
MONGOLIA	+7-495-363-17-00	
MOLDOVA	0-800-614-40	



DC68-03327L-04

WF60F1R*E2*



Kir yuvish mashinasi foydalanuvchi qo'llanmasi

imkoniyatlarni tasavvur eting

Ushbu Samsung mahsulotini xarid qilganingiz uchun rahmat.



SAMSUNG

XAVFSIZLIK TO'G'RIDIDA MA'LUMOTLAR	3	Texnika xavfsizligi ko'rsatmalari to'g'risida muhim ma'lumotlar
	3	Muhim xavfsizlik belgilari va ehtiyot choralarini
KIR YUVISH MASHINASINI O'RNATISH	11	Barcha qismlarning mavjudligini tekshirish
	12	O'rnatish talablariga javob berish
	12	Elektr ta'minoti va yerga ulash
	12	Suv quyish
	13	Oqava
	13	Pol qoplamasi
	13	Atrof-muhit harorati
	13	Tokcha yoki shkaftga o'rnatish
	13	Kir yuvish mashinasini o'rnatish
KIR UYUMINI YUVISH	19	Ilk marta yuvish
	19	Umumiy ko'rsatmalar
	20	Boshqaruv panelidan foydalanish
	22	Bolalardan quyllash
	22	Tovushni o'chirish
	22	Kir yuvishni kechiktirish
	23	Sikli tanlagich yordamida kiyimlarni yuvish
	24	Kiyimlarni qo'lda yuvish
	24	Kir yuvish bo'yicha ko'rsatmalar
	25	Kir yuvish vositasi va qo'shimchalar to'g'risida ma'lumot
	25	Qanday vosita ishlatiladi
	26	Kir yuvish vositasi uchun tortma
	26	Suyuq kir yuvish vositasi (ayrim modellarda)
MASHINANI TOZALASH VA QARASH	27	Favqulodda holatda kir yuvish mashinasidan suvni chiqarish
	28	Kir yuvish vositalari uchun surma quti va surma quti tokchasini tozalash
	29	Chiqindi filtrini tozalash
	29	Tashqi yuzani tozalash
	30	Suv shlangidagi to'rtli filtrni tozalash
	30	Muzlab qolgan kir yuvish mashinasini ta'mirlash
	30	Kir yuvish mashinasini saqlash
NOSOZLIKLARNI BARTARAF ETISH HAMDA AXBOROT KODLARI	31	Agar kir yuvish mashinangiz... bo'lsa, quyidagi bandlarni tekshiring
	32	Axborot kodlari
KIR YUVISH MASHINASINI KALIBRLASH	33	Kalibr lash rejimi
SIKLLAR JADVALI	34	Sikllar jadvali
ILOVA	35	Kiyimlarning yoriqlaridagi belgilarning bayoni
	35	Atrof-muhitni himoya qilish
	35	Standartlarga muvofiqlik bayonoti
	36	Texnik xususiyatlar
	37	Energetik samaradorligi

xavfsizlik to'g'risida ma'lumotlar

Yangi Samsung ActivFresh™ kir yuvish mashinasini xarid qilganingiz bilan tabriklaymiz. Ushbu qo'llanmada kir yuvish mashinangizni o'rnatish, undan foydalanish va uni tegishli tarzda saqlash bo'yicha muhim ma'lumotlar beriladi. Iltimos, kir yuvish mashinangizning ko'pgina afzalliklari va imkoniyatlaridan to'liq darajada foydalanish uchun ushbu qo'llanmani o'qib chiqing.

TEXNIKA XAVFSIZLIGI KO'RSATMALARI TO'G'RISIDA MUHIM MA'LUMOTLAR











Iltimos, yangi kir yuvish mashinangizning ko'pgina imkoniyatlari va funksiyalarini xavfsiz va samarali tarzda boshqarishni bilish uchun ushbu qo'llanmani diqqat bilan o'qib chiqing va uni jihoz yaqiniga saqlab qo'ying. Jihozdan faqat ushbu qo'llanmada bayon qilingan undan foydalanish uchun mo'ljallangan maqsadlaridagina foydalaning.

Ushbu qo'llanmadagi ogohlantiruvchi xabarlar va xavfsizlik bo'yicha muhim ko'rsatmalar bo'lishi mumkin bo'lgan barcha holatlar va vaziyatlarni qamrab olmaydi. Qurilmani o'rnatish, unga texnik xizmat ko'rsatish va undan foydalanishda foydalanuvchi sog'lom fikr bilan ish ko'rishi, e'tiborli va ehtiyotkor bo'lishi kerak.

Bu yerda bayon qilingan foydalanish bo'yicha ko'rsatmalar turli mashina modellariga taalluqli bo'lganligi uchun kir yuvish mashinangizning xususiyatlari ushbu qo'llanmada keltirilgan xususiyatlardan bir oz farq qilishi va barcha ogohlantiruvchi belgilar ham sizning mashinangizga tegishli bo'lmasligi mumkin. Agar sizda qandaydir savollar yoki muammolar bo'lsa, eng yaqin joylashgan xizmat ko'rsatish markaziga murojaat qiling yoki www.samsung.com saytidan ma'lumotlar oling.

MUHIM XAVFSIZLIK BELGILARI VA EHTIYOT CHORALARI

Ushbu foydalanuvchi qo'llanmasida foydalaniladigan belgilar va ramzlar quyidagi ma'nolarni bildiradi:

 OGOHLANTIRISH	Ehtiyotsizlik bilan muomala qilish yoki ehtiyot choralariga amal qilmaslik jiddiy jarohat olish, o'lim va/yoki mulklarning zararlanishiga olib kelishi mumkin.
 DIQQAT	Ehtiyotsizlik bilan muomala qilish yoki ehtiyot choralariga amal qilmaslik jarohat olish va/ yoki mulklarning zararlanishiga olib kelishi mumkin.
 DIQQAT	Mashinadan foydalanayotganda yong'in chiqishi, portlash, tok urishi yoki jarohat olish xavfini kamaytirish uchun quyidagi asosiy ehtiyot choralariga amal qiling:
	Kuch ISHLATMANG.
	Qismlarga AJRATMANG.
	TEGMANG.
	Ko'rsatmalarga qat'iy amal qiling.
	Elektr tarmog'iga ulash kabeli vilkasini rozetkadan uzing.
	Elektr toki urishini oldini olish uchun mashinaning yerga ulanganligiga ishonch hosil qiling.
	Yordam olish uchun xizmat ko'rsatish markaziga murojaat qiling.
	Eslatma

Ushbu ogohlantiruvchi belgilar siz va boshqalarning shikastlanishining oldini olish uchun keltirilgan. Iltimos, ularga qat'iy amal qiling.

Bu bo'limni o'qib chiqqach, keyinchalik foydalanish uchun ishonchli joyga qo'yib qo'ying.

 Ushbu mashinadan foydalanishdan avval barcha ko'rsatmalarni o'qib chiqing.

Ushbu mashina elektr toki va harakatlanuvchi detallardan foydalaniganligi uchun ehtimoliy xatarlar mavjud. Ushbu mashina bilan xavfsiz tarzda ishlash uchun uning qanday ishlashi bilan tanishib chiqing va undan foydalanganda xavfsizlik choralariga amal qiling.

xavfsizlik to'g'risida ma'lumotlar



Yong'in chiqishi, elektr toki urishi yoki jarohat olish xavfini kamaytirish uchun kir yuvish mashinasidan foydalanganda quyidagi asosiy ehtiyot choralariga amal qiling:

- 1.** Agar bolalar nazorat ostida bo'lmasalar yoki ularga xavfsizlik uchun javobgar shaxs tomonidan ushbu qurilmadan foydalanish to'g'risida avvaldan ko'rsatmalar berilmagan bo'lsa, bu qurilmadan jismoniy yoki aqliy qobiliyatlari cheklangan yoki bilimi va tajribasi yetarli bo'lmagan shaxslar (jumladan bolalar) foydalanishlari mumkin emas.
- 2. Yevropada foydalanish uchun:** Moslamadan yoshi 8 dan oshgan bolalar, jismoniy, sezuvchanlik yoki aqliy qobiliyati cheklangan odamlar tegishli yo'l-yo'riq yoki ko'rsatma berilgan taqdirda va uning xavfini tushingan holda foydalanishi mumkin. Bolalar ushbu qurilma bilan o'ynamasliklari kerak. Tozalash va texnik xizmat ko'rsatish bolalar tomonidan nazoratsiz tarzda amalga oshirilmaligi kerak.
- 3.** Bolalar jihoz bilan o'ynamasliklarini nazorat qilib turishingiz kerak.
- 4.** Agar elektr manbaiga ulash kabeli shikastlangan bo'lsa, xatarlarning oldini olish uchun u ishlab chiqaruvchi, uning xizmat ko'rsatish agenti yoki malakali shaxslar tomonidan almashtirilishi kerak.
- 5.** Qurilma bilan birga berilgan yangi shlanglar to'plamidan foydalanilishi va eski shlanglar to'plamidan qayta foydalanilmaligi lozim.
- 6.** Asosida havo almashtirilishi uchun tirqishlari bo'lgan qurilmalarda gilam ushbu tirqishlarni to'sib qo'yimasligi kerak.
- 7. Yevropada foydalanish uchun:** Uzluksiz nazorat ostida bo'lmasa, 3 yoshdan kichik bolalarni yaqinlashtirmang.
- 8. DIQQAT:** Issiqlik o'chirgichining tasodifiy qayta o'rnatilishi tufayli yetadigan zararlarning oldini olish uchun qurilma taymer singari tashqi o'chirib-yoqish qurilmasi orqali elektr toki bilan ta'minlanmasligi yoki xizmat ko'rsatuvchilar tomonidan muntazam ravishda o'chirib-yoqiluvchi zanjirga ulanmasligi kerak.



O'RNATISHDAGI JIDDIY OGOHLANTIRISH BELGILARI

 Ushbu qurilmani o'rnatish malakali texnik yoki xizmat ko'rsatuvchi kompaniya tomonidan amalga oshirilishi kerak.

- Ushbu talabga amal qilmaslik elektr toki urishi, yong'in chiqishi, portlash, mahsulotning ishlashi bilan bog'liq muammolar yoki shikastlanishga olib kelishi mumkin.

Ushbu mashina og'ir, shuning uchun uni ko'targanda ehtiyot bo'ling

Elektr tarmog'iga ulash shnurini 220 V / 50 Gts / 15 A li devor rozetkasiga ulang va bu rozetkadan faqat ushbu mashinani ulash uchun foydalaning. Bundan tashqari, uzaytirgichdan foydalanmang.

- Uchtalik yoki uzaytma simdan foydalangan holda, rozetkaga boshqa qurilmalarni ulash elektr toki urishi yoki yong'inga olib kelishi mumkin.
- Elektr kuchlanishi, chastotasi va tok kuchining mahsulot xususiyatlarida ko'rsatilganlari bilan bir xil ekanligiga ishonch hosil qiling. Ushbu talabga amal qilmaslik elektr toki urishi yoki yong'inga olib kelishi mumkin. Elektr tarmog'iga ulash kabeli vilkasini rozetkaga mahkam tiqing.

Chang va suv kabi begona moddalarni ketkazish uchun elektr manbaiga ulash kabelining vilkasi va aloqa joylarini muntazam ravishda quruq latta bilan artib turing.

- Elektr manbaiga ulash vilkasini uzing va quruq latta bilan arting.
- Ushbu talabga amal qilmaslik elektr toki urishi yoki yong'inga olib kelishi mumkin.

Elektr manbaiga ulash vilkasini rozetkaga shnur polga qarab yo'naltirilgan holda tiqing.

- Agar elektr manbaiga ulash vilkasini rozetkaga teskari yo'nalishda ketadigan tarzda tiqsangiz, shnur ichidagi elektr simlar shikastlanishi va bu elektr toki urishi yoki yong'inga olib kelishi mumkin.

Barcha o'rama materiallarini bolalarning qo'li yetmaydigan joylarda saqlang, chunki o'rama materiallari ular uchun xavfli bo'lishi mumkin.

- Agar bola paketni boshiga qo'ysa, bu uning bo'g'ilib qolishiga olib kelishi mumkin.

Ushbu mashina, elektr manbaiga ulash vilkasi yoki shnuri shikastlangan hollarda o'zingizga eng yaqin joylashgan xizmat ko'rsatish markaziga murojaat qiling.



Ushbu mashina ishonchli tarzda yerga ulangan bo'lishi kerak.

Ushbu mashinani gaz ta'minoti trubasi, plastik vodoprovod trubasi yoki telefon liniyasi orqali yerga ulamang.

- Bu tok urishi, yong'in chiqishi, portlash yoki mahsulotning ishlashi bilan bog'liq muammolarga olib kelishi mumkin
- Hech qachon elektr shnurini tegishli ravishda yerga ulanmagan rozetkaga ulamang, hamda uning mahalliy va milliy talablarga muvofiq ekanligiga ishonch hosil qiling.



Ushbu mashinani isitkich yoki yonuvchan materiallar yaqiniga o'rnatmang.

Ushbu mashinani nam, yog'li yoki chang bosgan joylar, to'g'ridan-to'g'ri quyosh yoki suv (masalan, yomg'ir tomchilari) ta'siri ostidagi joylarga o'rnatmang.

Ushbu mashinani past haroratli joyga o'rnatmang

- Muzlash oqibatida quvurlar yorilishi mumkin

Ushbu qurilmani gaz sizib chiqishi mumkin bo'lgan joylarda o'rnatmang.

- Bu tok urishi yoki yong'inga olib kelishi mumkin.

Elektr transformatoridan foydalanmang.

- Bu tok urishi yoki yong'inga olib kelishi mumkin.

Tarmoq rozetkasiga ulanmagan shikastlangan vilka yoki elektr manbaiga ulash kabelidan foydalanmang.

- Bu tok urishi yoki yong'inga olib kelishi mumkin.

xavfsizlik to'g'risida ma'lumotlar

Elektr manbaiga ulash shnurini qattiq tortmang yoki ortiq darajada bukmang.

Elektr manbaiga ulash shnurini o'ramang yoki bog'lamang.

Elektr manbaiga ulash shnurini metall buyumlarga osmang, elektr manbaiga ulash shnuri ustiga og'ir buyumlarni qo'ymang, elektr manbaiga ulash shnurini buyumlar orasiga joylashtirmang yoki elektr manbaiga ulash shnurini mashinaning orqa devorida joylashgan maydonga kiritmang.

- Bu tok urishi yoki yong'inga olib kelishi mumkin.

Vilkani rozetkadan sug'urishda shnuridan tortmang.

- Vilkadan ushlagan holda, vilkani rozetkadan sug'urib oling.

- Ushbu talabga amal qilmaslik elektr toki urishi yoki yong'inga olib kelishi mumkin.

Quvvat shnuri yoki quvurlarni ustiga yiqilish ehtimoli bor joylarga yotqizmang.

Ushbu kir yuvish mashinasi elektr tarmog'iga ulash shnuri, vodoprovod krani va suv chiqarish quvuridan foydalanish mumkin bo'lgan tarzda o'rnatilishi kerak.



DIQQAT

O'RNATISHDAGI EHTIYOT BELGILARI



Bu jihoz rozetkadan osongina foydalanish mumkin bo'lgan tarzda joylashtirilishi kerak.

- Ushbu talabga amal qilmaslik elektr tokining chiqib ketishi tufayli tok urishi yoki yong'inga olib kelishi mumkin.

Ushbu qurilmani uning og'irligini ko'tara oladigan qattiq, tekis polga o'rmatang.

- Ushbu talabga amal qilmaslik anomal tebranishlar, mashinaning polda siljib ketishi, shovqin chiqishi yoki mahsulot nosozliklariga olib kelishi mumkin.



OGOHLANTIRISH

ISHLATISHDAGI JIDDIY OGOHLANTIRISH BELGILARI



Agar mashina suv bilan to'lib qolsa, darhol suv va elektr ta'minatini o'chiring va yaqinroqda joylashgan xizmat ko'rsatish markaziga murojaat qiling.

- Elektr manbaiga ulash kabeli vilkasiga ho'l qo'llaringiz bilan tegmang
- Ushbu talabga amal qilmaslik tok urishiga olib kelishi mumkin

Agar qurilma g'alati shovqin, kuygan hid yoki tutun chiqarsa, darhol elektr shnuri vilkasini rozetkadan chiqaring va yaqinroqda joylashgan xizmat ko'rsatish markazi bilan bog'laning.

- Ushbu talabga amal qilmaslik elektr toki urishi yoki yong'inga olib kelishi mumkin.

Gaz (propan, siqilgan gaz va boshqalar kabi) chiqish holatlari yuz berganda, darhol xonani shamollating va elektr manbaiga ulash kabeliga tegmang. Ushbu mashina yoki elektr manbaiga ulash shnuriga tegmang.

- Ventilyatordan foydalanmang.
- Uchqun chiqishi portlash yoki yong'inga olib kelishi mumkin.

Bolalarning mashina ustida yoki ichida o'ynashlariga yo'l qo'ymang. Bundan tashqari, mashinani chiqitga chiqarishda kir yuvish mashinasi eshigining dastasini olib tashlang.

- Mashina ichiga kirs, bola qamalib qolishi va bo'g'ilib o'lishi mumkin.

Kir yuvish mashinasidan foydalanishni boshlashdan avval uning asosiga birlitirilgan qadoqlar (gubka, penoplast) olib tashlanganligiga ishonch hosil qiling.

 Mashinaning kirlangan qismlarini gazolin, benzin, kerosin, bo'yoqlarning erituvchilari, spirt yoki boshqa yonuvchi yoki portlovchi moddalar bilan yuvmang.

- Bu tok urishi, yong'in yoki portlashga olib kelishi mumkin.

Kir yuvish mashinasi ishlayotganda (yuqori haroratda yuvish/qrutish/siqish rejimlarida) uning eshigini kuch bilan ochmang.

- Kir yuvish mashinasidan oqib chiqayotgan suv kuyishga sabab bo'lishi yoki polni sirpanchiq qilishi mumkin.

Bu jarohat olishga sabab bo'lishi mumkin.

- Eshikni kuch bilan ochish mashinaning ishdan chiqishiga yoki jarohat olishga sabab bo'lishi mumkin.

Qo'lingizni mashina tagiga tiqmang.

- Bu jarohat olishga sabab bo'lishi mumkin.

Elektr manbaiga ulash kabeli vilkasiga ho'l qo'llaringiz bilan tegmang.

- Bu tok urishiga sabab bo'lishi mumkin.

Qurilma yoqilgan vaqtda, elektr manbaiga ulash kabeli vilkasini rozetkadan uzamang.

- Elektr manbaiga ulash vilkasini yana rozetkaga ulash uchqun chiqishiga sabab bo'lishi va elektr toki urishi yoki yong'inga olib kelishi mumkin.

Bolalar va zaif kishilar bu mashinadan nazoratsiz foydalanishiga yo'l qo'ymang. Bolalarning mashina ustiga chiqishlariga yo'l qo'ymang

- Bu talabga amal qilmaslik tok urishi, kuyish yoki jarohatga olib kelishi mumkin.

Mashina ishlab turganida qo'lingiz yoki metall buyumni uning tagiga tiqmang.

- Bu jarohat olishga sabab bo'lishi mumkin.

Jihozni tokdan sug'urish uchun shnuridan tortmang, doim vilkani mahkam ushlagan holda to'g'riga tortib sug'uring.

- Elektr manbaiga ulash shnurining shikastlanishi qisqa tutashuv, yong'in va/yoki tok urishiga olib kelishi mumkin.

 Qurilmani o'zingizcha ta'mirlash, qismlarga ajratish yoki o'zgartirishga urinmang.

- Standart saqlagichlardan tashqari, boshqa hech qanday saqlagichlardan (masalan, mis, po'lat sim va hokazolardan) foydalanmang.
- Qurilmani ta'mirlash yoki qayta o'rnatish zarur bo'lsa, yaqinroqdagi xizmat ko'rsatish markaziga murojaat qiling.
- Ushbu talabga amal qilmaslik elektr toki urishi, yong'in chiqishi, mahsulotning ishlashi bilan bog'liq muammolar yoki shikastlanishga olib kelishi mumkin.

 Agar suv singari begona narsalar qurilma ichiga kirgan bo'lsa, elektr ta'minotini uzing va yaqinroqdagi xizmat ko'rsatish markaziga murojaat qiling.

- Ushbu talabga amal qilmaslik elektr toki urishi yoki yong'inga olib kelishi mumkin.

Agar suv quyish shlangi krandan uzilsa va mashinaga suv sepilsa, elektr manbaiga ulash vilkasini rozetkadan uzing.

- Ushbu talabga amal qilmaslik elektr toki urishi yoki yong'inga olib kelishi mumkin.

Jihozdan uzoq vaqt foydalanilmaganda yoki momaqaldiroq/chaqmoq bo'layotgan vaqtda elektr manbaiga ulash vilkasini rozetkadan uzib qo'ying.

- Ushbu talabga amal qilmaslik elektr toki urishi yoki yong'inga olib kelishi mumkin.

Bolalarga (yoki uy hayvonlariga) kir yuvish mashinangizni yoki uning ichida o'ynashiga yo'l qo'ymang. Kir yuvish mashinasi eshigini ichkaridan ochish juda qiyin va agar bolalar mashina ichida tiqilib qolsalar, jiddiy jarohatlanishlari mumkin.

xavfsizlik to'g'risida ma'lumotlar



ISHLATISHDAGI EHTIYOT BELGILARI



Kir yuvish mashinasi kir yuvish vositasi, kirlar, ovqat qoldiqlari kabi begona buyumlar bilan ifloslangan hollarda elektr manbaiga ulash vilkasini rozetkadan uzing va nam, yumshoq latta bilan kir yuvish mashinasini tozalang.

- Ushbu talabga amal qilmaslik ranglarning o'chishi, deformatsiyalanish, mashinaning ishdan chiqishi yoki zanglashiga olib kelishi mumkin.

Kuchli zarba ta'sirida old oyna sinishi mumkin. Kir yuvish mashinasidan foydalanganda ehtiyot bo'ling.

- Oynaning sinishi jarohat olishga sabab bo'lishi mumkin.

Suv quyish to'xtatilgandan keyin yoki suv quyish shlangini qaytadan ulashda kranni asta-sekinlik bilan oching. Agar uzoq vaqt davomida mashinadan foydalanilmagan bo'lsa, kranni asta-sekinlik bilan oching.

- Suv quyish shlangi yoki vodoprovod quvuridagi havo bosimi mahsulot qismlarini shikastlashi yoki suvning oqib chiqishiga sabab bo'lishi mumkin.

Ishlash vaqtda oqava xatoligi sodir bo'lsa, oqava tizimida muammo borligini tekshiring.

- Agar kir yuvish mashinasidan oqava muammosi tufayli suv tekkan holda foydalanilsa, tok yoyilgani sababli bu tok urishi yoki yong'inga sabab bo'lishi mumkin.

Yuviladigan kirlarni ular kir yuvish mashinasining eshigiga turib qolmaydigan tarzda to'raligicha kir yuvish mashinasining ichiga joylashtiring.

- Agar yuviladigan kir mashina eshigiga tiqilib qolsa, u shikastlanishi, kir yuvish mashinasi ishdan chiqishi yoki suvning chiqib ketishi sodir bo'lishi mumkin.

Mashina ishlatilmayotganida kran o'chirib qo'yilsin.

- Suv quyish shlangi ulovchisidagi vintning tegishli mahkamlanganligiga ishonch hosil qiling.
- Ushbu talabga amal qilmaslik mulklarning shikastlanishi yoki jarohatlanishga olib kelishi mumkin.

Rezina qistirmada yot jismlar (chiqindi, iplar va hk) yo'qligini tekshiring.

- Eshik zichlab yopilgan bo'lsa, suv sizib chiqishi mumkin.

Mashinadan foydalanishdan avval kranni oching va suv quyish shlangi ulovchisining mahkam biriktirilganligi va suvning oqib chiqmasligini tekshiring.

- Agar suv quyish shlangi ulovchisi vintlari bo'shab qolgan bo'lsa, bu suvning oqib chiqishiga sabab bo'lishi mumkin.

Siz xarid qilgan kir yuvish mashinasi faqat uyda foydalanish uchun mo'ljallangan.

Mahsulotdan tijoriy maqsadlarda foydalanish maqsadga muvofiq emas.

Bunday hollarda, kir yuvish mashinasiga nisbatan Samsung tomonidan beriladigan kafolat qo'llanilmaydi va bunday noto'g'ri foydalanish natijasidagi nosozliklar yoki shikastlanishlar uchun javobgarlikni Samsung zimmasiga yuklab bo'lmaydi.



Qurilmaning ustiga chiqqan yoki qurilma ustiga buyumlarni (yuviladigan kirlar, yoqilgan shamlar, yoqilgan sigaretalar, kimyoviy moddalar, metall buyumlar kabilar) qo'ymang.

- Bu tok urishi, yong'in chiqishi, mahsulot bilan bog'liq muammolar yoki jarohatlanishga olib kelishi mumkin.

Qurilma sirtiga insektsid kabi tez bug'lanuvchi materiallarni sepmang.

- Odam uchun xavfli bo'lishi bilan bir paytda, bu tok urishi, yong'in yoki mahsulot bilan bog'liq muammolarga olib kelishi ham mumkin.

Mashina yaqiniga elektromagnit maydon hosil qiluvchi buyumni qo'ymang.

- Bu noto'g'ri ishlash tufayli shikastlanishga olib kelishi mumkin.

Yuqori haroratli yuvish yoki quritish rejimida suv qaynoq bo'lgani sababli, suvga teginmang.

- Bu kuyish yoki jarohat olishga sabab bo'lishi mumkin.

Agar kir yuvish mashinangizda ushbu buyumlarni yuvish uchun maxsus dastur mavjud bo'lmasa, suv o'tkazmaydigan o'tirg'ichlar, bo'yralar yoki kiyimlarni (*) yuvmang, siqmang yoki quritmang.

- Hattoki yorlig'ida kir yuvish mashinasi belgisi ko'rsatilgan bo'lsa ham, qalin yoki qattiq to'shamalarni yuvmang.
- Bu ortiqcha tebranishlar tufayli shikastlanishga yoki kir yuvish mashinasi, devorlar, pol yoki kiyimlarga zarar yetkazishga olib kelishi mumkin.
- * Jundan qilingan choyshablar, yomg'irga qarshi nakidkalar, baliqchilarning jiletleri, chang'ichilarning shimlari, uxlash uchun yostiqchalar, yo'rgak qoplamalari, bolalar tagliklari hamda velosipedlar, mototsiklar va mashinalarni yopishga mo'ljallangan tentlar va hokazo.

Kir yuvish vositasi qutisi o'z joyiga qo'yilmagan holda kir yuvish mashinasini ishg'a tushirmang.

- Bu suvning oqib ketishi tufayli elektr toki urishi yoki jarohatlanishga olib kelishi mumkin.

Quritish vaqtida yoki quritish nihoyasiga yetishi bilan bakning ichiga tegmang, chunki u issiq bo'ladi.

- Bu kuyib qolishga sabab bo'lishi mumkin.

Kir yuvish vositasi qutisini ochgandan so'ng unga qo'lingizni tiqmang.

- Kir yuvish vositasini ichkariga oluvchi qurilma qo'lingizni tutib qolishi oqibatida jarohatlanishingiz mumkin. Kir yuvish mashinasi ichiga yuvilishi kerak bo'lgan narsalardan boshqa narsalarni (oyoq kiyimlari, ovqat qoldiqlari, hayvonlar kabi) solmang.
- Kuchli tebranishlar tufayli bu kir yuvish mashinasining ishdan chiqishiga yoki uy hayvonlarining jarohatlanishi va o'limiga olib kelishi mumkin.

Sochto'g'nag'ich, pichoq, tirnoq kabi o'tkir narsalar bilan tugmalarni bosmang.

- Bu tok urishi yoki jarohat olishga sabab bo'lishi mumkin.

Odatda terini parvarish qilish vositalari do'konlari yoki massaj klinikalarida sotiladigan moylar, kremlar yoki los'onlar bilan ifoslangan kiyimlarni yuvmang.

- Buning oqibatida rezina qistirmaning shakli buzilib, suv oqib chiqishi mumkin.

Nina to'g'nag'ichlar, soch to'g'nag'ichlari yoki oqartirgich kabi buyumlarni bakda uzoq vaqt qoldirmang.

- Bu bakning zanglashiga olib kelishi mumkin.
- Agar bak sirtida zanglagan joylar paydo bo'la boshlasa, uning sirtiga (neytral) tozalash vositasini seping va uni ketkazish uchun gubkadan foydalaning. Hech qachon metall chiyotkadan foydalanmang.

Quruq kimyoviy tozalash vositalaridan to'g'ridan-to'g'ri foydalanmang va biror bir quruq kimyoviy tozalash vositalari bilan zararlangan kiyimlarni yuvmang, chaymang yoki siqmang.

- Bu moyning oksidlanishidan hosil bo'luvchi yuqori harorat tufayli o'z-o'zidan yonib ketishga yoki birdan yonib ketishga olib kelishi mumkin.

Suvni sovitish/istitish qurilmalaridan olingan qaynoq suvdan foydalanmang.

- Bu kir yuvish mashinasi bilan bog'liq muammolarga olib kelishi mumkin.

Kir yuvish mashinasi uchun tabiiy qo'l yuvish sovunidan foydalanmang.

- Agar u kir yuvish mashinasining ichida qotib qolsa yoki to'plansa, bu kir yuvish mashinasining nosozligi, ranglarning o'chishi, zanglar yoki noxush hidlarning paydo bo'lishiga olib kelishi mumkin.

Choyshab singari yirik buyumlarni kir yuvish to'riga joylashtirgan holda yuvmang.

- Paypoq va ko'krakpechlarni yuvish to'riga joylashtiring va ularni boshqa yuviladigan kirlar bilan birgalikda yuving.
- Bu talabga amal qilmaslik kuchli tebranishlar tufayli shikastlanishga olib kelishi mumkin.

Qotib qolgan kir yuvish vositalaridan foydalanmang.

- Agar ular kir yuvish mashinasi ichida to'planib qolsa, bu suvning oqib chiqishiga sabab bo'lishi mumkin.

Tag qismida sovitish tirqishlari bo'lgan kir yuvish mashinalarini o'rnatganda tirqishlarning gilam yoki boshqa buyumlar bilan to'silib qolmaganligiga ishonch hosil qiling.

xavfsizlik to'g'risida ma'lumotlar

Yuviishi kerak bo'lgan barcha kiyimlarning cho'ntaklari bo'sh ekanligiga ishonch hosil qiling.

- Tangalar, to'g'nag'ichlar, mixlar, vintlar yoki toshlar singari qattiq, o'tkir buyumlar kir yuvish mashinasining ishdan chiqishiga olib kelishi mumkin.

Katta to'qalari, tugmalari yoki boshqa og'ir metall buyumlari mavjud bo'lgan kiyimlarni yuvmang.



TOZALASHDAGI JIDDIY OGOHLANTIRISH BELGILARI



Kir yuvish mashinasini unga suv sepih yo'li bilan tozalamang.

Kuchli kislotaviy tozalash vositalaridan foydalanmang.

Kir yuvish mashinasini tozalash uchun benzin, erituvchilar yoki spirtdan foydalanmang.

- Bu ranglarning o'chishi, shakli buzilishi, shikastlanish, tok urishi yoki yong'inga olib kelishi mumkin.

Kir yuvish mashinasini tozalash yoki unga texnik xizmat ko'rsatishdan avval, uni devordagi rozetkadan ajratib.

- Ushbu talabga amal qilmaslik elektr toki urishi yoki yong'inga olib kelishi mumkin.

WEEE BELGISIGA OID KO'RSATMA



Ushbu mashinani to'g'ri chiqitga chiqarish (Ishlatilgan elektr va elektronika jihozi)

(Chiqindilarni ajratgan holda yig'ish tizimiga ega bo'lgan mamlakatlarga tegishli)

Mahsulot, aksessuarlar yoki bosma nashrlardagi ushbu markirovka ushbu mahsulot va uning elektron yordamchi qurilmalarining (masalan, zaryadlash qurilmasi, naushniklar, USB kabeli) xizmat muddatlarini o'tab bo'lganlaridan keyin boshqa maishiy chiqindilar bilan birgalikda chiqitga chiqarib bo'lmasligini ko'rsatadi. Keraksiz buyumlarni nazoratsiz tarzda chiqitga chiqarish tufayli atrof-muhitga yoki odamlarning salomatliklariga yetkazilishi mumkin bo'lgan zararlarning oldini olish uchun ko'rsatilgan elementlarni tashlab yuborilayotgan qurilmaning boshqa qismlaridan ajratib oling va moddiy resurslardan oqilona tarzda takroran foydalanishga ko'maklashish uchun ulardan qayta foydalaning.

Uyda foydalanuvchilar ekologik jihatdan xavfsiz tarzda qayta foydalanish uchun ushbu qurilmalarni qayerda va qanday topshirish mumkinligi to'g'risida ma'lumotlar olish uchun o'zlari ushbu mahsulotni xarid qilgan chakana sotuvchiga yoki mahalliy hokimiyat ofi siga murojaat qilishlari kerak.

Biznes bilan shug'ullanuvchi foydalanuvchilar o'zlarining ta'minotchilari bilan bog'lanishlari va xarid shartnomasi qoidalari va shartlari bilan tanishishlari kerak. Ushbu mahsulot va uning elektron aksessuarlarini tashlab yuboriladigan boshqa tij oriy chiqindilar bilan birgalikda chiqitga chiqarmaslik kerak.

Kir yuvish mashinasini o'rnatish

Kir yuvish mashinasining to'g'ri ishlashini ta'minlash va kir yuvish vaqtida shikastlanish xavfining oldini olish uchun o'rnatish bo'yicha mutaxassis ushbu ko'rsatmalarga qat'iy amal qilishi kerak.

BARCHA QISMLARNING MAVJUDLIGINI TEKSHIRISH

Kir yuvish mashinasining qadog'ini ehtiyotlik bilan oling va quyida ko'rsatilgan barcha qismlarining mavjudligiga ishonch hosil qiling. Agar kir yuvish mashinasi tashish vaqtida shikastlangan bo'lsa yoki uning barcha qismlari mavjud bo'lmasa, Samsung kompaniyasining xaridorlarga xizmat ko'rsatish markazi yoki Samsung kompaniyasining dileriga murojaat qiling.

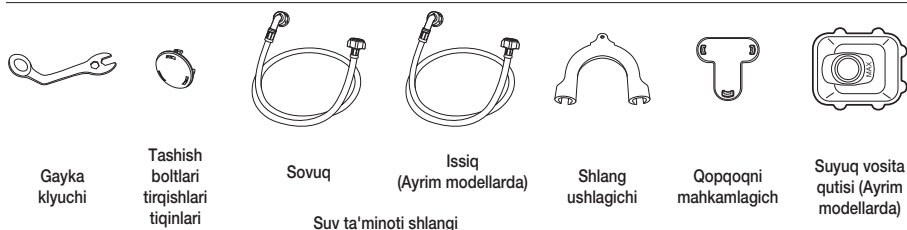
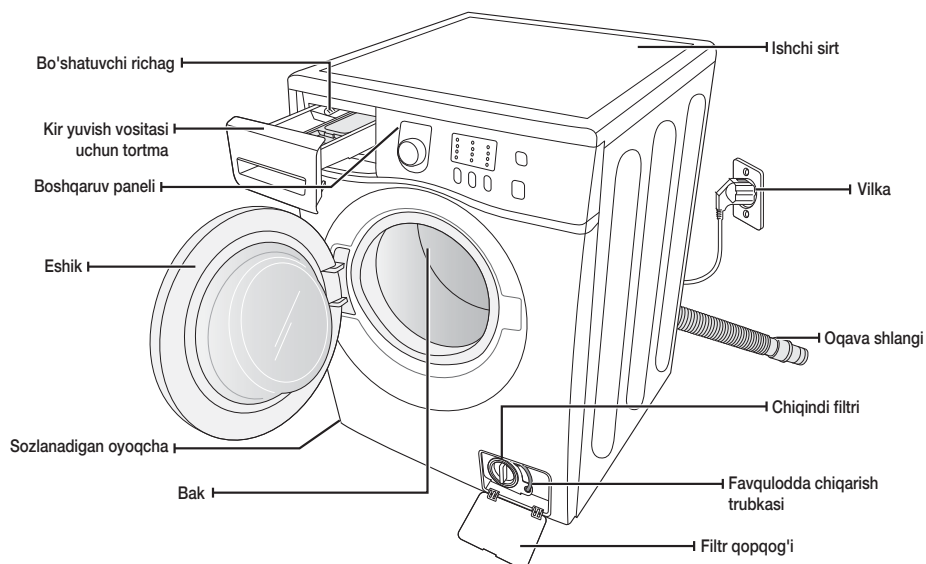

* Bolt teshigi tiqinlari : Bolt teshigi tiqinlari soni modelga bog'liq bo'ladi (3~5 ta).

kir yuvish mashinasini o'rnatish

O'RNATISH TALABLARIGA JAVOB BERISH

Elektr ta'minoti va yerga ulash

Yong'in, tok urishi yoki jarohatning oldini olish uchun, simlarni ulash va yer bilan tutashtirish ishlari National Electrical Code ANSI/FNPA, No. 70 Latest Revision yoki mahalliy qoida va yo'riqnomalarga asosan bajarilishi kerak. Bu jihozni tegishlicha elektr xizmatlari bilan ta'minlashga uning egasi shaxsan mas'uldir.



Uzatma simidan foydalanmang.

Faqat kir yuvish mashinasi bilan berilgan elektr manbaiga ulash shnuridan foydalaning.

O'rnatishga tayyorlashda quvvat manbaining quyidagi talablarga javob berishiga ishonch hosil qiling:

- 220-240 V / 50 Gs 15 AMP saqlagich yoki avtomat o'chirgich
- Mashinangiz uchun alohida tok taqsimlagich

Kir yuvish mashinasi yerga ulangan bo'lishi kerak. Kir yuvish mashinasi to'g'ri ishlamagan yoki ishdan chiqqan hollarda yerga ulash elektr toki uchun eng kam qarshilikli yo'l bilan ta'minlagan holda elektr toki urishi xavfini kamaytiradi.

Kir yuvish mashinasi yerga ulangan rozetkada foydalanish uchun mo'ljallangan yerga ulash kabeliga ega bo'lgan uch shtirli elektr manbaiga ulash kabeli bilan birga beriladi.



Yerga ulash simini hech qachon plastik vodoprovod, gaz liniyalari yoki issiq suv quvuriga ulamang.

Yerga ulash simining noto'g'ri ulanishi tok urishiga olib kelishi mumkin.

Kir yuvish mashinasini yerga ulashning to'g'ri bajarilganligiga ishonchingiz komil bo'lmasa, maslahat olish uchun malakali elektrik yoki texnik xizmat ko'rsatish bo'yicha mutaxassisga murojaat qiling. Kir yuvish mashinasi bilan birga berilgan elektr manbaiga ulash vilkasini o'zgartirmang. Agar vilka rozetkaga mos kelmasa, tegishli rozetkani o'rnatish uchun malakali elektrikka murojaat qiling.

Suv quyish

Suv bosimi 50 kPa ~ 800 kPa bo'lganida kir yuvish mashinasi tegishlicha to'ladi. Suv bosimi 50 kPadan past bo'lganda, suv klapanining ishida uzilishlar yuz berishi mumkin va ushbu klapan to'liq yopilmasligi mumkin. Yoki buning natijasida mashinani to'ldirishga ruxsat berilganidan ko'proq vaqt ketishi tufayli mashina o'chib qolishi mumkin. (Boshqaruv tizimida to'ldirish vaqti cheklangan, bu ichki shlang bo'shab qolgan taqdirda ortiqcha suv quyilishi yoki suvning toshib ketishini oldini olishga imkon beradi.)

Suv quyish shlanglari kir yuvish mashinasini vodoprovodga ulash uchun yetarli bo'lishi uchun vodoprovod kranlari kir yuvish mashinasining orqa devoridan 4 fut (122 sm) dan ko'p bo'lmagan masofada joylashgan bo'lishi kerak.



Ko'pchilik santexnika do'konlarida uzunligi 10 fut (305 sm) gacha bo'lgan turi uzunliklardagi shlanglar sotiladi.

Quyidagilarni bajarish orqali siz suvning oqib ketishi va bu orqali yetkaziladigan zararlarning vujudga kelish xavfini kamaytirishingiz mumkin:

- Suv kranlaridan osongina foydalanishni ta'minlash.
- Kir yuvish mashinasidan foydalanilmayotgan vaqtda kranlarni yopib qo'yish.
- Suv quyish shlangi ulamalaridan suv sizmayotganligini muntazam tekshirib turish.



Kir yuvish mashinasidan ilk marta foydalanishdan avval shlanglarning suv klapani va vodoprovod kranlariga ulanadigan joylaridan suv sizmayotganligini tekshiring.

Oqava

Samsung 18 in (46 sm) balandlikdagi vertikal quvurni tavsiya etadi. Oqava shlangi qisqich orqali vertikal quvur tomonga yo'naltirilishi kerak. Suv chiqarish trubasi suv quyish shlangining tashqi diametriga mos kelishi uchun yetarli darajadagi katta diametrga ega bo'lishi kerak. Suv quyish shlangi zavodda biriktiriladi.

Pol qoplamasi

Kir yuvish mashinasi samarali ishlashi uchun u yaxlit polga o'rnatilishi kerak. Tebranishlarni va/yoki muvozanatlashmagan yuklanishlarni kamaytirish uchun yog'och pollarni mustahkamlash talab qilinishi mumkin. Gilam qoplamalar va kafelli pollar tebranishlarning vujudga kelishiga sabab bo'ladi, bunda siqish rejimida kir yuvish mashinasining ozgina siljishga moyilligi kuzatiladi.

Kir yuvish mashinasini hech qachon platformaga yoki noturg'un sirtlarga o'rnatmang.

Atrof-muhit harorati

Kir yuvish mashinasini suv muzlashi mumkin bo'lgan joylarga o'rnatmang, chunki suv mashinasining klapanlari, nasoslari va/yoki shlanglarida doimo ma'lum miqdorda suv qoladi. Quvurlardagi muzlagan suv tasmalar, nasos va boshqa qismlarning shikastlanishiga olib kelishi mumkin.

Tokcha yoki shkafga o'rnatish

Kir yuvish mashinasi xavfsiz tarzda va to'g'ri ishlashi uchun uni o'rnatishda quyidagi minimal oraliqlar qoldirish kerak:

Yon tomonlarda – 25 mm

Orqada – 51 mm

Tepada – 25 mm

Oldida – 465 mm

Agar kir yuvish mashinasi va quritgich birga o'rnatilsa, tokcha yoki bo'lmaning old tomonida kamida 465 mm bo'lgan, to'siqsiz havo kirish tirqishiga ega bo'lishi kerak. Kir yuvish mashinasining o'zi uchun hech qanday maxsus havo kirish tirqishi talab qilinmaydi.

KIR YUVISH MASHINASINI O'RNATISH

1-BOSQICH

Joylashuvni tanlash

 Kir yuvish mashinasini o'rnatishdan avval o'rnatiladigan joyning quyidagi talablarga javob berishiga ishonch hosil qiling:

- Gilam yoki havo almashishiga to'sqinlik qilishi mumkin qoplamaga ega bo'lmagan qattiq, tekis sirtning mavjudligi
- To'g'ridan-to'g'ri tushadigan quyosh nurlaridan himoyalanganligi
- Yetarli darajadagi havo almashishiga egaligi
- Muzlamasligi (32 °F yoki 0 °C dan past)
- Moyli yoki gaz isitgichlar kabi issiqlik manbalaridan uzoqda joylashganligi
- Elektr manbaiga ulash kabeli kir yuvish mashinasining tagidan o'tmasligi uchun yetarli darajadagi joyning mavjudligi

kir yuvish mashinasini o'rnatish

2-BOSQICH

Tashishda ishlatiladigan boltlarni olib tashlash

Kir yuvish mashinasini o'rnatishdan avval mashina orqa devoridagi beshta tashish boltini bo'shatib olish kerak.

1. Birga kelgan klyuch yordamida barcha boltlarni bo'shating.

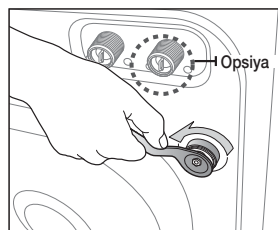

2. Boltni gayka klyuchi bilan ushlang va tirqishning keng qismi orqali chiqarib oling. Bu harakatlarni har bir bolt uchun takrorlang.

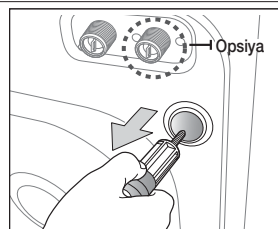

3. Tirqishlarni birga beriladigan plastmassa qopqoqlar bilan berkiting.

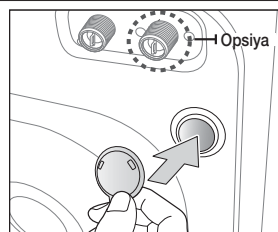

4. Tashish boltlarini ehtiyotlab qo'ying, keyinchalik mashinani ko'chirish zarur bo'lib qolganda kerak bo'ladi.



Qadoqlash materiallari bolalar uchun xavfli bo'lishi mumkin; barcha qadoqlash materiallarini (plastik paketlar, penoplast va hokazo) bolalarning qo'llari yetmaydigan joylarda saqlang.



Qurilma orqasidagi quvvat shnuri olib tashlangan teshikka qopqoq fiksatorini (vinil qadoqdagi aksessuarlardan biri) tiqing.

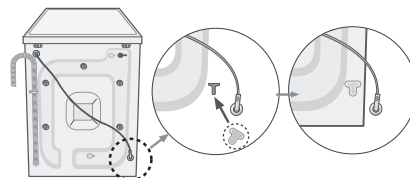

3-BOSQICH

Oyoqchalar balandligini o'zgartirish

 Kir yuvish mashinasini o'rnatishda elektr manbaiga ulash vilkasi, suv quyish shlangi va oqava shlangidan osongina foydalanish imkoniyati bilan ta'minlash kerak.

1. Kir yuvish mashinasini o'zingiz tanlagan joyga olib boring.

2. Barmoqlaringiz bilan oyoqchalarni kerakli yo'nalishda aylantirish orqali kir yuvish mashinasini tekislang.

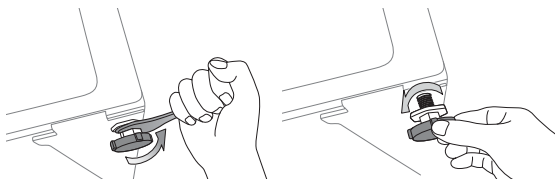

3. Mashina tekis bo'lgach, birga kelgan klyuch yordamida gaykalarni qotiring.

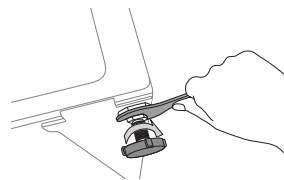

4-BOSQICH

Suv va oqavani ulash

Suv quyish shlangini ulash

1. Sovuq suv quyish shlangining L shaklidagi nasadkasini mashinaning orqa tarafidagi sovuq suq quyish tirqishiga ulang. Qo'lda mahkamlang.

 Shlangning bir uchi mashinaga, ikkinchi uchi kranga ulanadi. Suv ta'minoti shlangini tortmang. Agar shlang juda qisqa bo'lsa, shlangni uzunroq, yuqori bosimli shlang bilan almashtiring.

2. Issiq sovuq quyish shlangining boshqa uchini rakovinaning sovuqsuv kraniga ulang va qo'lda mahkamlang. Zarur bo'lgan hollarda siz L nasadkani bo'shatish va qaytadan taranglashtirish orqali suv quyish shlangini kir yuvish mashinasiga qaytadan joylashtirishingiz mumkin.

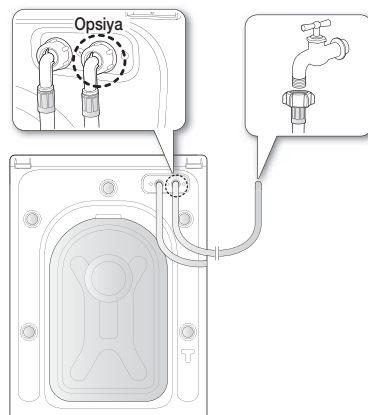

Ba'zi modellarda qo'shimcha issiq suv olish joyi mavjud bo'ladi:

1. Issiq suv quyish shlangining L shaklidagi nasadkasini mashinaning orqa tarafidagi issiq suq quyish tirqishiga ulang. Qo'lda mahkamlang.
2. Issiq suv quyish shlangining boshqa uchini rakovinaning issiq suv kraniga ulang va qo'lda mahkamlang.
3. Faqat sovuq suv ishlatmoqchi bo'lsangiz, ayri ulama ishlating.

kir yuvish mashinasini o'rnatish

Suv quyish shlangini ulash (tanlangan modellar uchun)

1. Suv quyish shlangini adapterni olib tashlang.

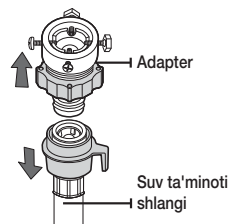

2. Avval "+" shaklidagi otvyorka yordamida adapterdagi to'rtta vintni bo'shating. Keyin adaptorni olib, (2)-qismini strelka yo'nalishida 5 mm oraliq qolgunicha aylantiring.

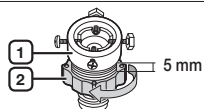

3. Adaptorni vodoprovod kraniga biriktiring va adaptorni yuqoriga ko'targan holda vintlarni tarang qilib toring. (2)-qismini strelka yo'nalishida aylantiring va (1) bilan (2) ni ulang.

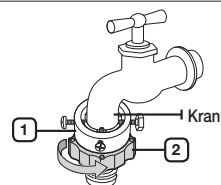

4. Suv quyish shlangini adapterga ulang. (3)-qismini bo'shatsangiz, shlang "shiq" etib adapter bilan birikadi.

-  Suv quyish shlangini adapterga ulaganingizdan keyin shlangni pastga tortgan holda uning to'g'ri ulanganligiga ishonch hosil qiling.

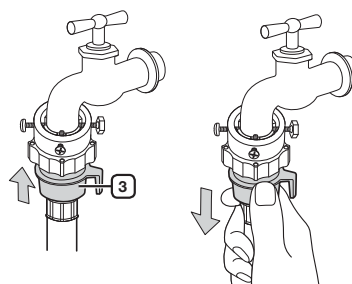

5. Suv ta'minoti shlangining boshqa uchini kir yuvish mashinasining orqa panelidagi suv kiritish klapaniga ulang. Shlangni soat mili yo'nalishida oxirigacha burab kiriting.

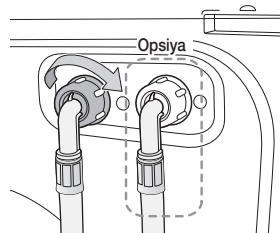

6. Suvni oching va suv quyish klapani, kran yoki adapterdan suv oqib chiqmayotganligiga ishonch hosil qiling. Agar suv oqib chiqayotgan bo'lsa, avvalgi qadamlarni takrorlang.



Suv oqib chiqayotgan hollarda kir yuvish mashinasidan foydalanmang. Bu tok urishi yoki jarohatlanishga olib kelishi mumkin.

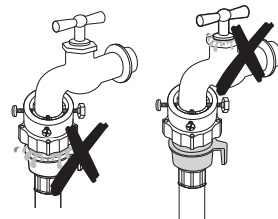

- Agar vodoprovd krani rezbali bo'lsa, suv quyish shlangini kranga rasmda ko'rsatilgani kabi birlashtiring.

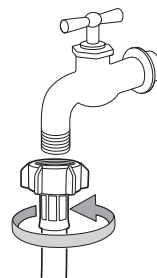

Suv quyish uchun eng qulay bo'lgan vodoprovd kranidan foydalaning. Kran to'rtburchak shakliga yoki haddan tashqari katta diametrga ega bo'lgan hollarda adapterni vodoprovd kraniga birlashtirishdan avval oraliq halqani chiqarib oling.

Akva shlangini ulash (ayrim modellarda)

Akva shlangi suv sizib chiqishidan mukammal himoya sifatida ishlab chiqilgan. U suv quyish shlangiga ulangan bo'lib, shlang shikastlangan bo'lsa, avtomatik ravishda suvni to'xtatadi. Bundan tashqari ogohlantirish indikatorini ham ko'rsatadi.

- Suv quyish shlangini suv kraniga ko'rsatilganidek ulang.

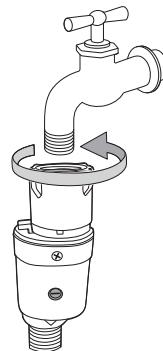

kir yuvish mashinasini o'rnatish

Suv shiqarish shlangini ulash

Suv chiqarish shlangi uchini uch xil usulda joylashtirish mumkin:

1. **Rakovina yon devori orqali:** Suv chiqarish shlangi 60-90 sm balandlikda joylashtirilishi kerak. Suv chiqarish shlangining uchi bukilgan holda bo'lishi uchun kir yuvish mashinasi bilan birga berilgan plastik shlang ushlagichdan foydalaning. Suv chiqarish shlangining siljib ketishini oldini olish uchun ushlagichni ilmoq yordamida devorga yoki arqon yordamida vodoprovod kraniga mahkamlang.

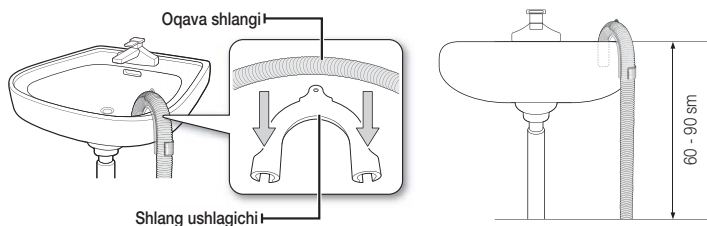

2. **Rakovina oqava quvuri tarmoqlanish joyiga:** Shlangning uchi pol yuzasidan kamida 60 sm balandlikda bo'lishi uchun oqava quvurining tarmoqlanish joyi rakovina suv chiqarish sifonidan yuqorida joylashgan bo'lishi kerak.
3. **Oqava quvurida:** Balandligi 65 sm bo'lgan vertikal quvurdan foydalanish tavsiya qilinadi; u 60-90 sm oraliq'ida bo'lishi shart.



Oqava quvuriga talablar;

- minimum diametri 5 sm.
- eng kam suv o'tkazish sig'imi daqiqasiga 60 litr.

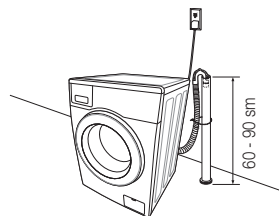

5-BOSQICH

Kir yuvish mashinasini ishga tushirish

Quvvat kabelini devordagi saqlagich yoki avtomat o'chirgich bilan himoyalangan 220-240 V, 50 Gtsli ruxsat berilgan rozetkaga ulang. (Elektr ta'minoti va yerga ulashga bo'lgan talablar to'g'risida qo'shimcha ma'lumot uchun 12-betni ko'ring.)



Sinovdan o'tkazish

O'rnatish tugallangandan keyin **ПОЛОСКАНИЕ+ОТЖИМ (SHAYISH+SIQISH)** siklini ishlatib ko'rish orqali kir yuvish mashinasining to'g'ri o'rnatilganligiga ishonch hosil qiling.

kir uyumini yuvish

Yangi Samsung kir yuvish mashinasi bilan kir yuvishda eng qiyin narsa qaysi kirni birinchi o'rinda yuvish kerakligi to'g'risida qaror qabul qilish bo'ladi.

ILK MARTA YUVISH

 Ilk marta kir yuvishdan avval bo'sh (kirlarsiz) siklni to'liq ishga tushirish kerak.

1. **Quvvat** tugmasini bosing.
2. Kir yuvish vositalari uchun surma qutidagi vosita bo'lmasiga ① oz miqdordagi kir yuvish vositasini qo'shing.
3. Kir yuvish mashinasiga suv quyish kranini oching.
4. **Boshlash/Pauza** tugmasini bosing.

 Bu ishlab chiqaruvchining sinov ishlatishidan keyin mashinada qolishi mumkin bo'lgan suvni chiqarib tashlaydi.

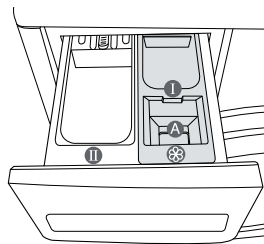

Bo'lma ①: Dastlabki yuvish uchun kir yuvish vositasi yoki kraxmal.

Bo'lma ②: Asosiy yuvish uchun kir yuvish vositasi, suvni yumshatish vositasi, dastlabki ho'llash vositasi, oqartirgich va dog'larni ketkazish vositasi.

Bo'lma ③: Qo'shimchalar, mas. mato yumashtkich yoki shakl bergich ("A"ning pastki chegarasidan (MAX) yuqoriga chiqmasin)

UMUMIY KO'RSATMALAR

1. Kirlarni mashinaga soling.



Kir yuvish mashinasini ortiq darajada yuklantirmang. Turli kirlarda yuklanish hajmini aniqlash uchun, 25-betdagi jadvalga qarang.



- Kirlarning eshikka tiqilib qolmaganligiga ishonch hosil qiling, chunki bu suvning oqib chiqishiga sabab bo'lishi mumkin.
 - Yuvish tugaganidan so'ng, kir yuvish vositasi mashinaning oldingi rezina qismida qolib ketishi mumkin. Qoldiqlar bo'lsa olib tashlang, chunki ular suv sizishiga olib kelishi mumkin.
 - Suv o'tmaydigan narsalarni yuvmang.
2. Tiqillagan tovush chiqargunicha mashina eshigini yoping.
 3. Yoqing.
 4. Dozalovchi tortmaga kir yuvish vositasi va qo'shimchalarni soling.
 5. Yuklash uchun tegishli sikl va parametrlarni tanlang.
Yuvish indikatoriyonadi va displeyda taxminiy sikl vaqti ko'rsatiladi.
 6. **Boshlash/Pauza** tugmasini bosing.

kir uyumini yuvish

BOSHQARUV PANELIDAN FOYDALANISH

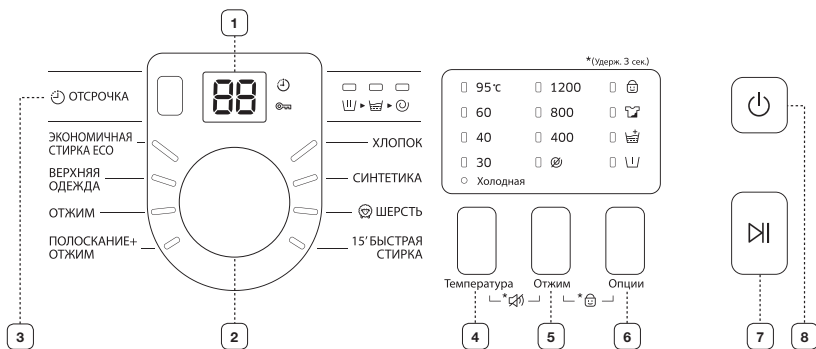

1 Raqamli grafik display

Qolgan yuvish sikli vaqti, sikl to'g'risidagi barcha ma'lumotlar va xato xabarlarini ko'rsatadi.

Sikl uchun tasvir va siqish tezligini tanlang.

Batafsil ma'lumot uchun "Sikl tanlagich yordamida kiyimlarni yuvish" bo'limiga (23-betda) qarang.

ХЛОПОК (РАХТА) - O'rtacha yoki yengil kirlangan paxtali buyumlar, choyshablar, dasturxonlar, ichki kiyimlar, ko'ylaklar kabilar uchun.

СИНТЕТИКА (SINETIKA) - Polister (diolen, trevira), poliamid (perlon, neylon) yoki shunga o'xshash boshqa aralashmalardan qilingan o'rtacha yoki yengil kirlangan bluzkalar, ko'ylaklar va boshqalar uchun.

ШЕРСТЬ (JUN) - Faqat mashinada yuvish mumkin bo'lgan junli matolar. Bitta uyum 1,5 kg.dan kam bo'lishi lozim.

Шерсть (Jun) rejimi kirlarni yengil tebratish harakatlari yordamida yuvadi. Yuvish paytida jundan qilingan buyumlarni qisqarish/yirtilishdan himoyalash va super nozik tozalikka erishish uchun yengil tebratish va ho'llantirish harakatlari davom ettiriladi. Ho'llantirish vaqtida kir yuvish mashinasining yuvish harakatlarining to'xtatishi/boshlashi noto'g'ri ishlash hisoblanmaydi.

Yuvish natijalarini va jun tolalariga qarovni yaxshilash uchun Jundan qilingan buyumlar siklida mo'tadil kir yuvish vositasidan foydalanish tavsiya qilinadi.

15' БЫСТРАЯ СТИРКА (15' TEZ YUVISH) - Yengil kirlangan va tez yuvish talab qilinadigan kiyimlar uchun.

ЭКОНОМИЧНАЯ СТИРКА ECO (SUPER EKO YUVISH) - Past haroratli ekopufak energiya sarfini kamaytirish imkonini beradi.

ВЕРХНЯЯ ОДЕЖДА (KO'SHA KIYIMLARI) - Spandeks, stretch va mikro-tola kabi materiallardan qilingan tashqarida qiyiladigan kiyimlar, chang'ichilarning kiyimlari va sport kiyimlari uchun.

ОТЖИМ (SIQISH) - Ko'proq suvni chiqarib tashlash uchun qo'shimcha siqish siklini bajaradi.

ПОЛОСКАНИЕ+ОТЖИМ (CHAYISH+SIQISH) - Faqat chayilishi kerak bo'lgan kirlar yoki chayishda qo'shiladigan mato yumshatgichini qo'shish uchun.

2 Sikl tanlagich

3	ОТСРОЧКА (Kir yuvishni kechiktirish)	Mavjud ОТСРОЧКА (Kir yuvishni kechiktirish) opsiyalari bo'ylab o'tish uchun ushbu tugmani qayta-qayta bosib (bir soatdan oshirilgan holda 3 soatdan 19 soatgacha). Ko'rsatilgan soatda yuvish sikli tugaydi.		
4	Температура (Haror.)	Mavjud suv harorati parametrlari bo'ylab o'tish uchun ushbu tugmani qayta-qayta bosib: (Sovuq, 30 °C, 40 °C, 60 °C va 95 °C).		
5	Отжим (Siqish)	<p>Siqish sikli uchun mavjud tezliklar bo'yicha o'tish uchun ushbu tugmani qayta-qayta bosib.</p> <table border="1" data-bbox="439 487 1079 531"> <tr> <td data-bbox="439 487 632 531">WF60F1R*E2*</td> <td data-bbox="632 487 1079 531">Barcha chiroqlar o'chadi, <input checked="" type="checkbox"/> 400, 800, 1200 ayl./daq.</td> </tr> </table> <p>"Siqishsiz <input checked="" type="checkbox"/> " - Kirlar barabanda qoladi va so'nggi suv chiqarishdan keyin siqish sikli bajarilmaydi.</p> <p>"Chayishni ushlab turish (Barcha chiroqlar o'chadi)" - Kirlar so'nggi chayish suviga bo'ktirilgan holda qoladi. Kirlarni olishdan oldin Suv chiqarish yoki Siqish siklini bajarish lozim.</p>	WF60F1R*E2*	Barcha chiroqlar o'chadi, <input checked="" type="checkbox"/> 400, 800, 1200 ayl./daq.
WF60F1R*E2*	Barcha chiroqlar o'chadi, <input checked="" type="checkbox"/> 400, 800, 1200 ayl./daq.			
6	Опции (Opsiyalar)	<p>Yuvish opsiyalari bo'ylab o'tish uchun ushbu tugmani qayta-qayta bosib: Dastlabki yuvish → Chayish+ → Intensiv → Dastlabki yuvish + Chayish+ → Dastlabki yuvish + Intensiv → Chayish+ + Intensiv → Dastlabki yuvish + Chayish+ + Intensiv → (o'chish) Chayish+: Qo'shimcha chayish sikllarni qo'shish uchun ushbu tugmani bosib.</p> <p>Dastlabki yuvish: Dastlabki yuvishni tanlash uchun shu tugmani bosib. Dastlabki yuvish faqat quyidagilarda ishlaydi: ХЛОПОК (РАХТА), СИНТЕТИКА (СИНТЕТИКА), ЭКОНОМИЧНАЯ СТИРКА ЕСО (SUPER ЕКО YUVISH).</p> <p>Intensiv: Yuviladigan narsalar o'ta kirlangan va intensiv darajada yuvilishi kerak bo'lgan hollarda ushbu tugmani bosib. Sikl vaqti har bir sikl uchun orttiriladi.</p>		
7	Бoshlash/Pauza	Siklni to'xtatib turish va qaytadan boshlash uchun bosib.		
8	Quvvat	Kir yuvish mashinasini yoqish uchun bir marta bosib, o'chirish uchun yana bosib. Agar mashina 10 daqiqa davomida birorta ham tugma bosilmagan holda qoldirilsa, kir yuvish mashinasi avtomatik ravishda o'chadi.		

kir uyumini yuvish

Bolalardan qulflash

Bolalardan qulflash funksiyasi tanlangan yuvish siklini o'zgartirilishini oldini olish uchun tugmalarni qulflab qo'yishga imkon beradi.

Faollashtirish/Nofaollashtirish

Agar siz Bolalardan qulflash funksiyasini faollashtirmoqchi yoki o'chirmoqchi bo'lsangiz, **Отжим (Siqish)** va **Опции (Opsiyalar)** tugmalarini 3 sekund birga bosib turing. Bu xususiyat ishga tushganida "Bolalardan qulflash" yonadi.

 Bolalardan qulflash funksiyasi yoqilganda faqat **Quvvat** tugmasi ishlaydi. Kir yuvish mashinasi o'chirilgan yoki elektr manbaiga ulash shnurini uzilgan va qaytadan ulangandan keyin ham Bolalardan qulflash funksiyasi yoqilgan holda qoladi.



Tovushni o'chirish

Tovushni o'chirish funksiyasini barcha sikllarda tanlash mumkin. Ushbu funktsiya tanlanganda barcha rejimlar uchun tovush o'chiriladi. Kir yuvish mashinasi bir necha marta o'chirib yoqilganda ham ushbu parametr saqlanib qoladi.

Faollashtirish/Nofaollashtirish

Agar siz Tovushni o'chirish funksiyasini faollashtirmoqchi yoki o'chirmoqchi bo'lsangiz, **Температура (Haror.)** va **Отжим (Siqish)** tugmalarini 3 soniya birga bosib turing. Bu xususiyat ishga tushganida "Tovushni o'chirish" yonadi.





Kir yuvishni kechiktirish

3 soatdan 19 soatgacha bo'lgan kechiktirish vaqtini (1 soatdan orttirish bilan) tanlash orqali kir yuvish mashinasini kir yuvishni keyinroq yakunlaydigan qilish mumkin. Namoyish qilingan vaqt kir yuvishning tugash vaqtini ko'rsatadi.

1. Yuviyotgan kir turiga qarab mashinani qo'lda yoki avtomatik tarzda sozlang.
2. Kechiktirish vaqti o'rnatilgunicha **ОТСПОЧКА (Kir yuvishni kechiktirish)** tugmasini qayta-qayta bosing.
3. **Boshlash/Pauza** tugmasini bosing. " **ОТСПОЧКА (Kir yuvishni kechiktirish)**" indikator yonadi va o'rnatilgan vaqtga yetgunicha soat teskari sanoqni boshlaydi.
4. Kir yuvishni kechiktirish funksiyasini bekor qilish uchun **Quvvat** tugmasini bosing, keyin yana mashinani yoqing.

Sikl tanlagich yordamida kiyimlarni yuvish

Ushbu kir yuvish mashinasi Samsung kompaniyasining "Zukko boshqaruv" avtomatik boshqaruv tizimidan foydalangan holda kir yuvishni osonlashtiradi. Siz yuvish dasturini tanlaganingizda kir yuvish mashinasi to'g'ri harorat, yuvish vaqti va yuvish tezliklarni o'rnatadi.

1. Rakovinaning suv kranini oching.
2. **Quvvat** tugmasini bosing.
3. Eshikni oching.
4. Kiyimlarni barabanga bittalab (zichlamasdan) soling, to'ldirib yubormang.
5. Eshikchani yoping.
6. Kir yuvish vositasi, yumshatkich, dastlabki yuvish vositasini (zarur bo'lsa) tegishli bo'lmalarga soling.
-  Dastlabki yuvish funksiyasidan faqat ХЛОПОК (РАХТА), СИНТЕТИКА (СИНТЕТИКА) va ЭКОНОМИЧНАЯ СТИРКА ЕСО (SUPER ЕКО YUVISH) sikllari tanlanganida foydalanish mumkin. Faqat kiyimlaringiz juda kirlangan bo'lsagina undan foydalanish kerak bo'ladi.
7. Material turiga ko'ra mos siklni tanlash uchun **Sikl tanlovchisi** dan foydalaning: ХЛОПОК (РАХТА), СИНТЕТИКА (СИНТЕТИКА),  ШЕРСТЬ (JUN), ЭКОНОМИЧНАЯ СТИРКА ЕСО (SUPER ЕКО YUVISH), ВЕРХНЯЯ ОДЕЖДА (KO'SHA KIYIMLARI), 15' БЫСТРАЯ СТИРКА (15' TEZ YUVISH). Boshqaruv panelida tegishli indikatorlar yonadi.
8. Bu vaqtda siz tegishli opsiyalar tugmasini bosgan holda yuvish harorati, chayishlar soni, siqish tezligi va kechiktirish vaqtini boshqarishingiz mumkin.
9. **Boshlash/Pauza** tugmasini bosing, shunda yuvish boshlanadi. Rivoj indikatorini yonadi va ekranda siklning qolgan vaqti ko'rsatiladi.

Pauza opsiyasi

Kir yuvish boshlangandan keyingi 5 daqiqa ichida yuvilishi kerak bo'lgan kirlarni olish/qo'shish mumkin.

-  Eshik qulfini ochish uchun **Boshlash/Pauza** tugmasini bosing.
Suv QAYNOQ bo'lsa yoki O'TA KO'P bo'lsa, eshikni ochib bo'lmaydi.

2. Eshikni yopgandan keyin kir yuvishni qaytadan boshlash uchun **Boshlash/Pauza** tugmasini bosing.

Sikl tugallangach:

To'liq sikl nihoyasiga yetgach, mashina avtomatik ravishda o'chadi.

1. Eshikni oching.
2. Kirlarni oling.

kir uyumini yuvish

Kiyimlarni qo'lda yuvish

Siz Sikl tanlovchidan foydalanmagan holda kir yuvishni qo'lda bajarishingiz mumkin.

1. Suvi quyish kranini yoqing.
2. Mashinadagi **Quvvat** tugmasini bosib.
3. Eshikni oching.
4. Kiyimlarni barabanga bittalab (zichlamasdan) soling, to'ldirib yubormang.
5. Eshikchani yoping.
6. Tegishli bo'lmalarga kir yuvish vositasi va zarur bo'lsa, yumshatgich yoki dastlabki yuvish vositasini soling.
7. Haroratni tanlash uchun **Температура (Haror.)** tugmasini bosib. (Sovuq, 30 °C, 40 °C, 60 °C, 95 °C)
8. Chayish vaqtini qo'shish uchun **Опции (Opsiyalar)** tugmasini bosib, Chayish+ ni tanlang. Yuvish davomiyligi mos tarzda ortadi.
9. Siqish tezligini tanlash uchun **Отжим (Siqish)** tugmasini bosib. Chayishni ushlab turish funksiyasi bo'lgi kiyimlarni mashinadan olishga imkon beradi. (☒: Siqishsiz, Barcha chiroqlar o'chadi: Chayishni ushlab turish)
10. Mavjud Kir yuvishni kechiktirish opsiyalari bo'ylab o'tish uchun **ОТСПОЧКА (Kir yuvishni kechiktirish)** tugmasini qayta-qayta bosib (bir soatdan oshirilgan holda 3 soatdan 19 soatgacha). Namoyish qilingan vaqt kir yuvishning tugash vaqtini ko'rsatadi.
11. **Boshlash/Pauza** tugmasini bosib, shunda mashina sikl boshlaydi.

KIR YUVISH BO'YICHA KO'RSATMALAR

Eng toza yuvilgan kirlar va kir yuvishning eng yaxshi natijalariga ega bo'lish uchun ushbu oddiy ko'rsatmalarga amal qiling.



Yuvishdan avval doimo kiyim etiketkasidagi yuvish xususiyatlarini ko'rib chiqing.

Yuviladigan kirlarni quyidagi toifalar bo'yicha turlarga ajratish va yuvish:

- Yuvish bo'yicha ko'rsatma berilgan yoriq: Yuviladigan kirlarni paxta, aralash matolar, sintetika, ipak, jun va viskozadan qilingan buyumlar turlariga ajratish.
- Rang: Rangli buyumlarni oq rangdagi buyumlardan ajratish. Rangli buyumlarni alohida yuvish.
- O'lchami: O'lchamlari bo'yicha farq qiladigan buyumlarni aralashitirib solish yuvish samaradorligini oshiradi.
- Nozikligi: Toza, yangi junli buyumlar, pardalar va ipakli buyumlar uchun nozik yuvish siklidan foydalanib nozik buyumlarni alohida yuvish. Yuvilayotgan buyumlardagi etiketkaga qarang yoki ilovadagi matoni parvarishlash jadvalini ko'ring.

Cho'ntaklarni bo'shatish

Har bir kir yuvishdan avval yuviladigan buyumlaringizning barcha cho'ntaklarini bo'shatish. Tanga, pichoq, to'g'nag'ich va qog'oz uchun skrepka kabi kichkina, qattiq va o'tkir buyumlar kir yuvish mashinangizni shikastlanishiga olib kelishi mumkin. Katta to'qalari, tugmalari yoki boshqa og'ir metall buyumlari mavjud bo'lgan kiyimlarni yuvmang.

Kiyimlardagi metall elementlar kiyim va bakka shikast yetkazishi mumkin. Ularni yuvishdan avval tugmali va kashtali kiyimlarni teskarisini ag'darib qo'ying. Agar yuvish vaqtida shimlar va kurtalarning zamoklari ochiq bo'lsa, aylantiruvchi savat shikastlanishi mumkin. Yuvishdan avval zamoklar yopilishi va ip bilan bog'lab qo'yilishi kerak. Uzun bog'ichlari bo'lgan kiyimlar boshqa kiyimlar bilan aralashib ketishi va ularni shikastlashi mumkin. Kir yuvishni boshlashdan avval iplarning birlashtirilgan qo'yilganligiga ishonch hosil qiling.

Paxtadan qilingan buyumlarni dastlabki yuvish

Ushbu kir yuvish mashinasi zamonaviy kir yuvish vositalaridan foydalanilganda quvvatlar, vaqt, suvi va kir yuvish vositasini tejagan holda ajoyib kir yuvish natijalariga erishishni ta'minlaydi. Biroq agar paxtadan qilingan buyumlar juda kirlangan bo'lsa, ularni yuvish uchun oqsillar asosidagi kir yuvish vositasi bilan dastlabki yuvish rejimidan foydalaning.

Yuklanish hajmini aniqlash

Kir yuvish mashinasiga ortiqcha yuklanish bermang, aks holda kirlaringiz yaxshi yuvilmay qolishi mumkin. Yuviladigan kir turiga ko'ra yuklanish hajmini aniqlash uchun quyidagi jadvaldan foydalaning.

Mato turi	Yuklanish hajmi
ХЛОПОК (ПАХТА) - o'rtacha/yengil kirlangan - o'ta kirlangan	6,0 kg
СИНТЕТИКА (СИНТЕТИКА)	2,5 kg
 ШЕРСТЬ (JUN)	1,5 kg
ВЕРХНЯЯ ОДЕЖДА (КО'СНА KIYIMLARI)	2,0 kg



- Kirlar notekis tarqalgan bo'lsa (displayda "UE" yonadi), qaytadan taqsimlab chiqing. Agar kirlar bir tekis taqsimlanmasa, siqish samaradorligi pasayishi mumkin.
- Choyshab yoki parli adyollarni yuvishda yuvish vaqti ortishi yoki siqish samaradorligi pasayishi mumkin.
- Choyshab yoki parli adyollar uchun tavsiya etilgan yuklanish 1,8(kg) yoki kamroqni tashkil etadi.

**Ko'krakpechlarni (suvda yuviladigan) to'r qoplarga (alohida sotib olinadi) joylanganligiga ishonch hosil qiling.**

- Ko'krakpechlarning metallardan yasalgan qismlari matolarni teshib o'tishi va shikastlashi mumkin. Shuning uchun ham ularni nozik materialdan qilingan kir yuvish to'r qopchalariga joylash kerak.
- Paypoq, qo'lqop, chulki paypoqlari va ro'molchalar singari kichkina va yengil kiyimlar eshikka tiqilib qolishi mumkin. Ularni nozik materialdan qilingan kir yuvish to'r qopchalariga joylashtiring.

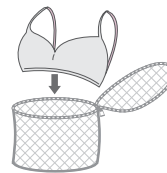

Kir yuvish to'r qopchasini boshqa kirlarga qo'shmagan holda alohida yuvmang. Bu kir yuvish mashinasini siljitib yuborishi va shikastlanishiga olib kelishi mumkin bo'lgan kuchli tebranishlarni hosil qilishi mumkin.

KIR YUVISH VOSITASI VA QO'SHIMCHALAR TO'G'RISIDA MA'LUMOT**Qanday vosita ishlatiladi**

Siz foydalanishingiz kerak bo'lgan kir yuvish vositasining turi mato turi (paxta, sintetika, nozik matolar, jun), rang, yuvish harorati va kirlanish darajasiga asoslangan holda aniqlanadi. Doimo avtomat kir yuvish mashinalari uchun mo'ljallangan "kam ko'piklovchi" kir yuvish vositasidan foydalaning.

Yuviladigan kirlarning og'irligi, kirlanganlik darajasi hamda hududingizdagi suvning qattiqlik darajasiga asoslangan holda, kir yuvish vositasi ishlab chiqaruvchisining tavsiyalariga amal qiling. Agar siz hududingizdagi suvning qattiqlik darajasini bilmasangiz, mahalliy suv ta'minoti idorasidan so'rang.



Qattiqlashgan yoki qotib qolgan kir yuvish vositasidan foydalanmang, chunki kir yuvish vositasi chayish rejimida qolib ketishi mumkin. U kir yuvish mashinasini tegishli chaymasligiga yoki to'silib qolish natijasida suvning tashib ketishiga olib kelishi mumkin.

**Jun rejimida quyidagilarga e'tibor bering.**

- Junga mo'ljallangan neytral suyuq vositadagina foydalaning.
- Kukunsimon vosita ishlatilsa, u kiyimlarda qolib ketishi va mato (jun) ga zarar yetkazishi mumkin.



kir uyumini yuvish

Kir yuvish vositasi uchun tortma

Ushbu kir yuvish mashinasi kir yuvish vositalari va mato yumshatgichi uchun alohida bo'lmalar bilan jihozlangan. Kir yuvish mashinasini ishga tushirishdan avval tegishli bo'lmaga kir yuvish uchun zarur bo'lgan barcha vositalarni soling.

 Kir yuvish mashinasi ishlayotgan vaqtda, kir yuvish vositasi tortmasini OCHMANG.

1. Boshqaruv panelining chap tarafidagi kir yuvish vositasi tortmasini torting.
2. Kir yuvish mashinasini ishga tushirishdan avval tavsiya etilgan miqdordagi kir yuvish vositasini tegishli bo'lmaga ① soling.
3. Kerak bo'lsa, yumshatgich bo'lmamiga  tavsiya etilgan miqdordagi mato yumshatgichini soling.

 Yumshatgich bo'lmamiga hech qanday kukunsimon/suyuq kir yuvish vositasini SOLMANG .

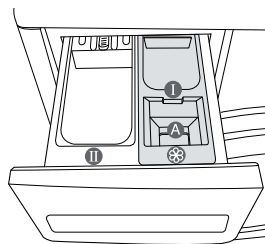
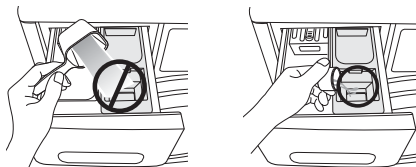

4. Dastlabki yuvish opsiyasidan foydalanganda, tavsiya qilingan miqdordagi kir yuvish vositasini dastlabki yuvish vositasi bo'lmamiga ① soling.

 Katta buyumlarni yuvganda kir yuvish vositalarining quyidagi turlaridan FOYDALANMANG.

- Tabletk va kapsula shaklidagi kir yuvish vositalari
- Shar va to'rdan foydalanuvchi kir yuvish vositalari

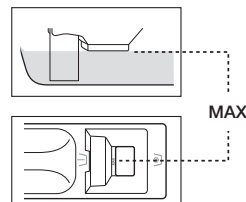

 Konsentrlangan yoki quyuuq mato yumshatgichini taqsimlagichga quyishdan avval ozgina suv bilan aralastirish kerak (bu to'silib qolish tufayli suvning toshib ketishini oldini oladi).

 Chayuvchi vosita bo'lmamiga mato yumshatgichini solganingizdan keyin kir yuvish vositasi bo'lmamini yopayotgan vaqtingizda mato yumshatgichi toshib ketmasin.



Suyuq kir yuvish vositasi (ayrim modellarda)

Suyuq kir yuvish vositasidan foydalanish uchun suyuq kir yuvish vositasini kir yuvish vositalari uchun qutining asosiy yuvish bo'lmamiga joylashtiring va suyuq kir yuvish vositasini maxsus qutiga quying.

-  • Quyganda MAX chizig'idan oshirib YUBORMANG.
-  • Kukunsimon vosita ishlatilsa, tortmadan suyuq vosita qutisini olib tashlang. Suyuq vosita qutisi bor bo'lganida kukunli vosita tarqalmaydi.
- Yuvish tugagandan keyin kir yuvish vositasining surma qutisida ma'lum miqdorda suyuqlik qolishi mumkin.

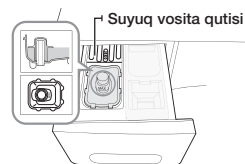

mashinani tozalash va qarash

Kir yuvish mashinasini toza tutish uning ishlashini yaxshilaydi, keraksiz ta'mirlash zaruriyatini kamaytiradi va uning ishlash muddatini uzaytiradi.

FAVQULODDA HOLATDA KIR YUVISH MASHINASIDAN SUVNI CHIQRARISH

1. Kir yuvish mashinasini elektr ta'minotidan uzing.
2. Tanga yoki kalitdan foydalanib filtr qopqog'ini oching.

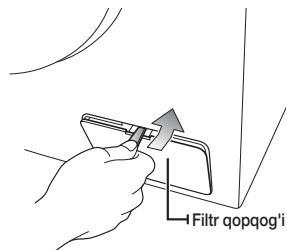

3. Favqulodda oqava quvurini tortib, yo'naltiruvchi halqadan ajratib oling.

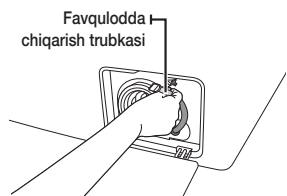

4. Favqulodda suv chiqarish trubkasining qopqog'ini oching.
5. Barcha suvni tog'oraga quyib oling.
6. Favqulodda suv chiqarish quvurining qopqog'ini joyiga yopib, quvurni yo'naltiruvchi halqaga mahkamlang.
7. Filtr qopqog'ini joyiga yoping.

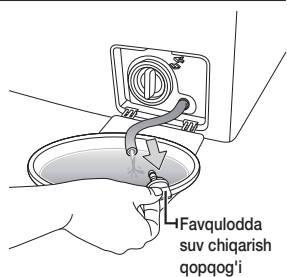

mashinani tozalash va qarash

KIR YUVISH VOSITALARI UCHUN SURMA QUTI VA SURMA QUTI TOKCHASINI TOZALASH

1. Kir yuvish vositasi tortmasining ichidagi bo'shatish richagini bosib va tortmani tortib oling.
2. Tortmadan suyuq vositani taqsimlagichni ajratib oling

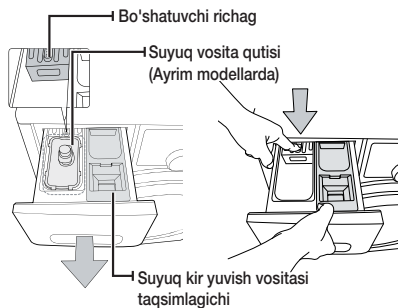

3. Barcha qismlarni oqayotgan suvda yuving.

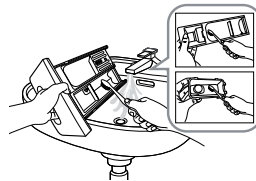

4. Tortma tokchasini eski cho'tkasi bilan tozalang.
5. Taqsimlagichni tortmaga itarib solib qo'ying.
6. Tortmani joyiga qaytarib qo'ying.
7. Qoldiq kir yuvish vositalarini ketkazish uchun barabanga kir solmagan holda chayish siklini ishga tushiring.

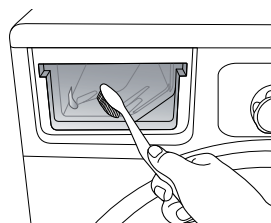

CHIQUINDI FILTRINI TOZALASH

Chiqindi filtrini yiliga 5-6 marta yoki "5E" xatolik xabari chiqqanida tozalashni tavsiya qilamiz. (Avvalgi betdagi "Favqulodda holatda kir yuvish mashinasidan suvni chiqarish" bo'limiga qarang.)



Chiqindi filtrini tozalashdan avval elektr shnuri uzilganligiga ishonch hosil qiling.

1. Avval qolgan suvni chiqarib tashlang (27-betdagi "Favqulodda holatda kir yuvish mashinasidan suvni chiqarish" bo'limiga qarang.)



Agar filtrni qolgan suvlarni chiqarib tashlamasdan ajratib olsangiz, qolgan suv sachrashi mumkin.

2. Kalit yoki tangadan foydalanib filtr qopqog'ini oching.
3. Favqulodda suv chiqarish qopqog'ini chapga burab oching va suvni chiqarib tashlang.
4. Chiqindi filtri qopqog'ini bo'shating.

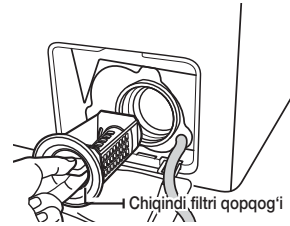

5. Chiqindi filtridan kirlar yoki boshqa materialarni yuvib tashlang. Chiqindi filtri orqasidagi suv chiqarish nasosi parragingini to'silib qolmaganligiga ishonch hosil qiling.
6. Chiqindi filtrini qopqog'ini qayta joyiga qo'ying.
7. Filtr qopqog'ini joyiga yoping.

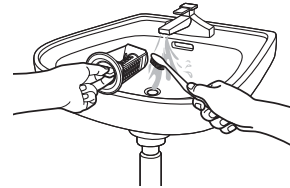

Mashina ishlayotganda chiqindi filtri qopqog'ini ochmang, aks holda qaynoq suv oqib chiqishi mumkin.



- Filtrni tozalab bo'lgach, qopqog'ini yopib qo'yishni unutmang. Filtr mashina ichida bo'lmasa, mashina noto'g'ri ishlashi yoki suv sizib chiqishi mumkin.
- Filtrni tozalab bo'lgandan so'ng uni to'liq yig'ish lozim.

TASHQI YUZANI TOZALASH

1. Kir yuvish mashinasining yuzalarini, jumladan boshqaruv panelini noabraziv maishiy tozalash vositalaridan foydalangan holda yumshoq latta bilan arting.
2. Yuzalarni quritish uchun yumshoq quruq lattadan foydalaning.
3. Kir yuvish mashinasi ustidan suv quyvang.

mashinani tozalash va qarash

SUV SHLANGIDAGI TO'RLI FILTRNI TOZALASH

To'rli filtrni yiliga kamida bir marta yoki "4E" xatolik kodi chiqqanida tozalash kerak:

1. Kir yuvish mashinasiga suv quyish kranini yoping.
2. Mashina orqasidan shlangni burab bo'shating. Shlangdagi havo bosimi tufayli suvning oqib ketishini oldini olish uchun shlangni latta bilan yoping.
3. Shlang uchida to'rli filtrni qisqich bilan ohista oling va suvda yaxshilab chaying. Ipli ulagichning ichi va tashini ham tozalang.
4. Filtrni joyiga qaytarib qo'ying.
5. Shlangni mashinaga ulab qo'ying.
6. Ulangan joylardan suv oqmasligiga ichonch hosil qiling va kranni yoqing.

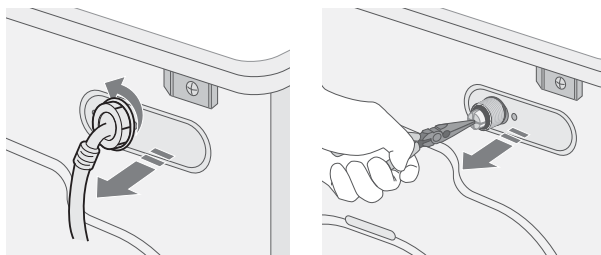

MUZLAB QOLGAN KIR YUVISH MASHINASINI TA'MIRLASH

Agar harorat muzlash darajasidan pastga tushsa va kir yuvish mashinasi muzlab qolgan bo'lsa:

1. Kir yuvish mashinasini tokdan uzing.
2. Shlangni bo'shatish uchun shlang ulangan kran ustidan iliq suv quying.
3. Suv quyish shlangini oling va uni iliq suvga botiring.
4. Kir yuvish mashinasi barabani ichiga iliq suv quying va uni 10 daqiqaga barabanda qoldiring.
5. Suv quyish shlangini yana vodoprovod kraniga ulang va suv quyish va chiqarish tizimlarining to'g'ri ishlayotganligini tekshiring.

KIR YUVISH MASHINASINI SAQLASH

Agar kir yuvish mashinasini uzoq vaqt davomida saqlash zarur bo'lib qolsa, suvlarni chiqarib tashlagan va rozetkadan uzib qo'ygan ma'qul. Agar saqlashdan avval shlanglar va ichki qismlarda suv qolib ketssa, kir yuvish mashinasi shikastlanishi mumkin.

1. 15 Daqiqalik Tezkor yuvish siklini tanlang va oqartirgich bo'lmasiga oqartirgich soling. Kir yuvish mashinasining ichiga narsa solmasdan turib, bir sikl ishlatib yuboring.
2. Kranlarni yopib, quyish shlanglarini ajratib oling.
3. Kir yuvish mashinasini elektr rozetkasidan uzing va havo barabanni ichida aylana olishi uchun kir yuvish mashinasi eshigini ochiq qoldiring.



Agar kir yuvish mashinasi muzlaydigan haroratda saqlangan bo'lsa, undan foydalanishdan avval mashina ichida qolgan barcha suvlarning erishini kuting.

nosozliklarni bartaraf etish hamda axborot kodlari

AGAR KIR YUVISH MASHINANGIZ... BO'LSA, QUYIDAGI BANDLARNI TEKSHIRING

MUAMMO	YECHIM
Ishga tushmayapti	<ul style="list-style-type: none">• Kir yuvish mashinasining rozetkaga ulanganligiga ishonch hosil qiling.• Eshikning mahkam yopilganligiga ishonch hosil qiling.• Kran(lar)ning yoqilganligiga ishonch hosil qiling.• Boshlash/Pauza tugmasini bosing.
Suv bilan yetaricha to'ldirilmagan yoki suv yo'q	<ul style="list-style-type: none">• Suv kranini to'liq oching.• Suv quyish shlangining muzlamaganligiga ishonch hosil qiling.• Suv quyish shlanglarini to'g'rilang.• Suv quyish shlangidagi filtni tozalang.
Kir yuvish sikli yakunlangandan keyin bo'lmada kir yuvish vositasi qoldiqlari bor	<ul style="list-style-type: none">• Kir yuvish vositasining yetarli suv bosimi bilan ishlayotganligiga ishonch hosil qiling.• Kir yuvish vositasi tortmaning markaziga solinganligiga ishonch hosil qiling.
Tebranyapti yoki kuchli shovqin bilan ishlayapti	<ul style="list-style-type: none">• Kir yuvish mashinasining tekis sirtga o'rnatilganligiga ishonch hosil qiling. Agar sirt notekis bo'lsa, kir yuvish mashinasini tekislash uchun uning oyoqchalarini sozlang.• Tashish boltlarining olib qo'yilganligiga ishonch hosil qiling.• Kir yuvish mashinasining boshqa narsalarga tegib turmaganligiga ishonch hosil qiling.• Kir yuklanishining tekis taqsimlanganligiga ishonch hosil qiling.
Kir yuvish mashinasi suv chiqarmayapti va/yoki kirlarni siqmayapti	<ul style="list-style-type: none">• Oqava shlangini to'g'rilang. Shlangning bukilgan joylarini yo'qoting.• Chiqindi filtrining to'lib qolmaganligiga ishonch hosil qiling.
Eshik yopiq holda to'silib qolgan yoki ochilmayapti.	<ul style="list-style-type: none">• Barabandagi suv to'liq chiqib ketganligiga amin bo'ling.• Eshik qulfining chirog'i o'chiqligiga amin bo'ling. Suv chiqib ketgach, eshik qulfi chirog'i o'chadi.

Agar muammoni bartaraf qilib bo'lmasa, mahalliy Samsung mijozlarga xizmat ko'rsatish markaziga murojaat qiling.

nosozliklarni bartaraf etish hamda axborot kodlari

AXBOROT KODLARI

Agar kir yuvish mashinasi noto'g'ri ishlasa, displeyda axborot kodini ko'rish mumkin. Bu holda, mijozlarga xizmat ko'rsatish markaziga qo'ng'iroq qilishdan avval ushbu jadvalni tekshirib, tavsiya etilgan tarzda hal qilishga urinib ko'ring.

KOD BELGISI	YECHIM
dE	<ul style="list-style-type: none">Eshikning mahkam yopilganligiga ishonch hosil qiling.Eshikda kirlarning qisilib qolmaganligiga ishonch hosil qiling.
4E	<ul style="list-style-type: none">Kran yoqilganiga ishonch hosil qiling.Suv bosimini tekshiring.
5E	<ul style="list-style-type: none">Chiqindi filtrini tozalang.Oqava shlangining to'g'ri o'rnatilganligiga ishonch hosil qiling.
UE	<ul style="list-style-type: none">Kir yuklanishi to'g'ri taqsimlanmagan. Yuklanishni qayta taqsimlang. Agar bittagina kiyim, masalan, xalat yoki jinsini yuvish kerak bo'lsa, yakuniy aylantirish natijasi qoniqsiz chiqishi mumkin, bunda displeyda "UE" xato xabari chiqadi.
cE/3E	<ul style="list-style-type: none">Kafolat xizmatiga qo'ng'iroq qiling.
Sd	<ul style="list-style-type: none">Ko'pik ko'payib ketganida mana shu xabar chiqadi. Ko'pikni olib tashlayotganda ham ko'rsatiladi. Olib tashlanganidan keyin normal sikl davom etadi. (Bu odatdagi amallardan biri. Bu xatoni ko'rsatishdan maqsad sensor xatoliklarining oldini olishdir.)
Uc	<ul style="list-style-type: none">Quvvat kuchlanishi beqaror bo'lsa, kir yuvish mashinasi elektr qurilmalarini himoyalash uchun ishlashdan to'xtab turadi.Kuchlanish tegishli holatda bo'lsa, sikl avtomatik ravishda davom etadi.

Yuqorida sanab o'tilmagan har qanday kodlar uchun yoki tavsiya qilingan yechim muammoni bartaraf qilmagan hollarda, Samsung-ning xaridorlarni qo'llab-quvvatlash xizmatiga yoki Samsung dileriga qo'ng'iroq qiling.

kir yuvish mashinasini kalibrlash

KALIBRLASH REJIMI

Samsung kir yuvish mashinasi kirlar vaznini avtomatik ravishda aniqlaydi. Vazni aniqroq bilishi uchun o'rnatgandan so'ng Kalibrlash rejimini ishga tushiring. Kalibrlash rejimi quyidagi bosqichlarda bajariladi.

1. Mashina ichidan kirlar va boshqa narsalarni olib tashlab, o'chirib qo'ying.
2. **Температура (Haror.)** va **ОТПОЧКА (Kir yuvishni kechiktirish)** tugmalarini birga bosib, yana **Quvvat** tugmasini ham birga bosing. Shunda mashina yonadi.
3. Kalibrlash rejimini ishga tushirish uchun **Boshlash/Pauza** tugmasini bosing.
4. Baraban 3 daqiqacha soat mili yo'nalishida va soat miliga qarama-qarshi yo'nalishda aylanadi.
5. "Kalibrlash rejimi" tugagach, displeyda "End (En)" ko'rsatiladi va mashina avtomatik ravishda o'chadi. Kir yuvish mashinasi foydalanish uchun tayyor.

sikllar jadvali

SIKLLAR JADVALI

(● foydalanuvchi xohishi bo'yicha)





























DASTUR	Eng ko'p yuklanish (kg)	KIR YUVISH VOSITASI			Maks har. (°C)	Siqish tezligi (MAX) ayl./daq.
		Dastlabki yuvish	Kir yuvish	Yumshatgich		
ХЛОПОК (ПАХТА)	6,0	●	ha	●	95	1200
СИНТЕТИКА (СИНТЕТИКА)	2,5	●	ha	●	60	1200
 ШЕРСТЬ (JUN)	1,5	-	ha	●	40	400
ЭКОНОМИЧНАЯ СТИРКА ECO (SUPER EKO YUVISH)	3,0	●	ha	●	40	1200
ВЕРХНЯЯ ОДЕЖДА (КО'СНА КИЙIMLARI)	2,0	-	ha	●	40	1200
15' БЫСТРАЯ СТИРКА (15' TEZ YUVISH)	2,0	-	ha	●	30	800

1. Dastlabki yuvish sikli taxminan 15 daqiqaga cho'ziladi.
2. Paxta 60 °C va Paxta 40 °C dasturlari standart dasturlar bo'lib, o'rtacha kirlangan paxta matolarni yuvishga mo'ljallangan. Paxta 60 °C + Intensiv + Bubble dasturi EN 60456 standartiga muvofiq bo'lib, bu turdagi matolar uchun eng samarali (suv va energiya sarfiga ko'ra) hisoblanadi. Bu dasturlarni tanlaganda suvning asl harorati nominal haroratdan farqlanishi mumkin.
3. Har bir sikl vaqti jadvaldagi qiymatlardan farqlanishi mumkin bo'lib, bu berilayotgan suvning bosimi va harorati, yuklanish hajmi va kirlarning turiga bog'liq bo'ladi.
4. Intensiv yuvish funksiyasi tanlansa, sikl vaqti uzayadi.

KIYIMLARNING YORLIQLARIDAGI BELGILARNING BAYONI

Quyidagi belgilar kiyimlarni yuvish bo'yicha ko'rsatmalarni bildiradi. Kiyimlardagi yoriqlar to'rtta belgini quyidagi tartibda o'z ichiga oladi: kir yuvish, oqartirish, quritish, dazmollash va zarur hollarda, quruq tozalash.

Ushbu belgilardan foydalanish mamlakat ichidagi hamda xorijdagi tovarlar ishlab chiqaruvchilar o'rtasidagi muvofiqlikni ta'minlaydi. Kiyimlarning xizmat qilish muddatlarini uzaytirish va kir yuvish bilan bog'liq muammolarni bartaraf qilish uchun yoriqlardagi ko'rsatmalarga amal qiling.

	Pishiqlik material		100 °C (maks) haroratda dazmollash mumkin
	Nozik mato		Dazmollab bo'lmaydi
 	95 °C haroratda yuvish mumkin		Quruq kimyoviy tozalashda har qanday erituvchidan foydalanish mumkin
 	60 °C haroratda yuvish mumkin		Faqat perxlorid, yengil benzin, toza spirt yoki R113 tozalash vositasidan foydalangan holdagina quruq kimyoviy tozalash mumkin
 	40 °C haroratda yuvish mumkin		Faqat aviatsiya benzini, toza spirt yoki R113 tozalash vositasidan foydalangan holdagina quruq kimyoviy tozalash mumkin
 	30 °C haroratda yuvish mumkin		Quruq kimyoviy tozalashdan foydalanib bo'lmaydi
	Qo'lda yuvish mumkin		Tekis sirtida quritish
	Faqat quruq kimyoviy tozalash		Quritish uchun osish mumkin
	Sovuq suvda oqartirish mumkin		Kiyimlar uchun yelkalarda quritish
	Oqartiruvchidan foydalanib bo'lmaydi		Tabiiy haroratda quritgichda quritish mumkin
	200 ° C (maks.) haroratda dazmollash mumkin		Pasaytirilgan haroratda quritgichda quritish mumkin
	150 °C (maks) haroratda dazmollash mumkin		Quritgichda quritib bo'lmaydi

ATROF-MUHITNI HIMOYA QILISH

- Ushbu kir yuvish mashinasi qayta ishlatilishi mumkin bo'lgan materiallardan qilingan. Agar siz ushbu kir yuvish mashinangizni chiqitga chiqarmoqchi bo'lsangiz, mahalliy maishiy chiqindilarni chiqitga chiqarish qoidalariga amal qiling. Kir yuvish mashinasi elektr manbaiga ulash mumkin bo'lmisligi uchun elektr manabiga ulash kabelini qirib oling. Hayvonlar yoki yosh bolalar mashina ichiga qamalib qolmasliklari uchun kir yuvish mashinasi eshigini olib qo'ying.
- Ishlab chiqaruvchi ko'rsatmalarida tavsiya qilingan kir yuvish vositasi miqdoridan oshirib yubormang.
- Faqat bu juda zarur bo'lgan hollardagina kir yuvish siklini ishga tushirishdan avval dog' ketkazuvchilar va oqartiruvchilardan foydalaning.
- Kir yuvish mashinasini to'liq yuklanish bilan ishlatish sizga suv elektr quvvati xarajatlarini tejab qolishingizga imkon beradi (yuklanadigan kirlarning aniq vazni foydalaniladigan dasturga bog'liq bo'ladi).

STANDARTLARGA MUVOFIQLIK BAYONOTI

Ushbu kir yuvish mashinasi xavfsizlik bo'yicha EC 93/68 direktivasi va EN 60335 standarti Yevropa talablariga javob beradi.

TEXNIK XUSUSIYATLAR

TURI		OLDIDAN SOLINADIGAN MASHINA	
MODEL		WF60F1R*E2*	
O'LCHAMI		E 600 mm X CH 450 mm X B 850 mm	
SUV BOSIMI		50 kPa ~ 800 kPa	
SOF OG'IRLIGI		54,0 kg	
KIR YUVISH VA SIQISH SIG'IMI		6,0 kg	
QUVWAT ISTE'MOLI	KIR YUVISH VA ISITISH	220 V	2000 Vt
		240 V	2400 Vt
SIQISHDAGI AYLANISHLAR SONI	ayl./daq.	1200	

Mahsulotni yaxshilash maqsadida, avvaldan bildirishsiz uning ko'rinishi va tasnifi o'zgartirilishi mumkin.



* * * Yulduzcha model turini bildiradi va (0-9) yoki (A-Z) harflaridan tashkil topadi.

ENERGETIK SAMARADORLIGI

Energetik samaradorligi		
Ishlab chiqaruvchi	Samsung	
Model	WF60F1R*E2*	
Energiya samaradorligi tasnifi	A	
Elektron qurilma quvvat koeffitsienti	-	
Energiya sarfi, kW*s/sikl (60 °C da to'liq yuklash holatida kir yuvish va siqish)	1,02	
Kir yuvish sifat tasnifi	A	
Kir siqish sifat tasnifi	B	
Sentrifuga aylanishining maksimal darajasi, min/aylanish	1200	
Kir yuvish mashinasining nominal yuklash, kg	6,0	
Bir siklda suv harajati, l	39	
Tovush balandligining moslashtirilgan darajasi, dBA	Kir yuvish	61
	Siqish	76

* Yorliqdagi va varaqadagi ma'lumotga aloqador dasturlar: Paxta 60 °C + Intensiv + 2 ta Chayish.

eslatma

eslatma

SAMSUNG

SAVOL YOKI MULOHAZA BORMI?

Mamlakat	TELEFON	VEB-SAYT
RUSSIA	8-800-555-55-55 (VIP care 8-800-555-55-88)	www.samsung.com/ru/support
KAZAKHSTAN	8-10-800-500-55-500 (GSM: 7799, VIP care 7700)	www.samsung.com/kz_ru/support
UKRAINE	0-800-502-000	www.samsung.com/ua/support (Ukrainian) www.samsung.com/ua_ru/support (Russian)
BELARUS	810-800-500-55-500	www.samsung.com/support
GEORGIA	0-800-555-555	
ARMENIA	0-800-05-555	
AZERBAIJAN	0-88-555-55-55	
UZBEKISTAN	00-800-500-55-500 (GSM: 7799)	
KYRGYZSTAN	00-800-500-55-500 (GSM: 9977)	
TAJIKISTAN	8-10-800-500-55-500	
MONGOLIA	+7-495-363-17-00	
MOLDOVA	0-800-614-40	



DC68-03327L-04