



Фрижидер

RSSA290M21W



## **ПРЕДУПРЕДУВАЊЕ!**

Во согласност да се обезбеди нормално функционирање на фрижидерот, кој употребува размрзнувач R600a (кој е запалив само под одредени услови), мора да се придржувате кон следните правила:

- ◆ Немојте да ја спречувате слободната циркулација на воздухот околу апаратот.
- ◆ Немојте да користете механички апарати во согласност да го забрзате размрзнувањето, поинакви од оние кои се препорачани од производителот.
- ◆ Немојте да го уништувате електричното коло на фрижидерот.
- ◆ Немојте да користете електрични апарати внатре во одделението за храна, освен оние кои се препорачани од производителот.

## **МК Содржина**

Безбедноста на прво место /1
Електрични услови /2
Инструкции при транспорт /2
Инструкции при инсталирање /2
Запознавање на уредот /3
Складирање на замрзната храна во голем фрижидер /3
Контрола и подесување на температурата /4
Пред употребата /4
Одмрзнување /5
Менување на внатрешната светилка /5
Репозиционирање на вратата /5
Чистење и грижа /5
Што треба а што не смеете да правите /6
Информации за бучавата при работата на апаратот /7
Проблеми /7

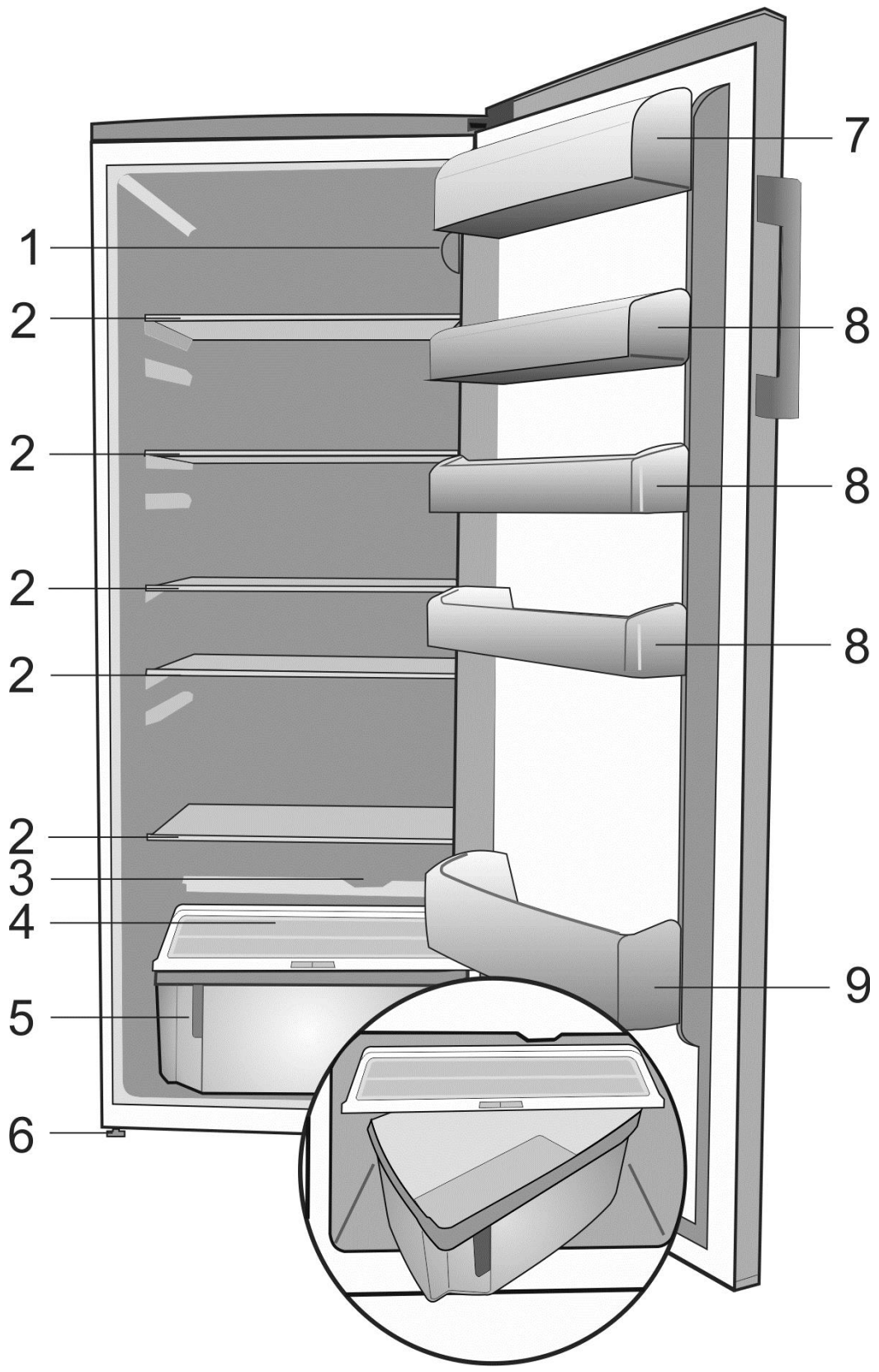

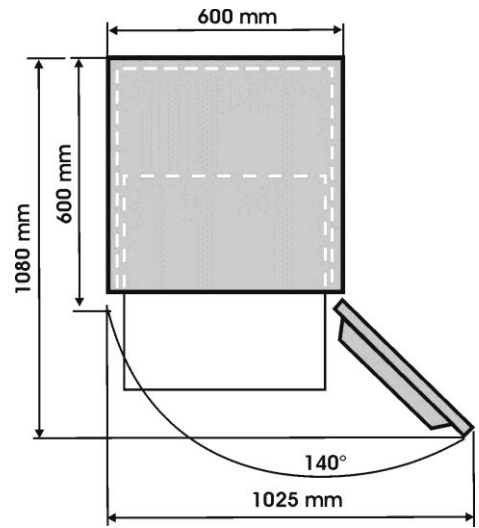
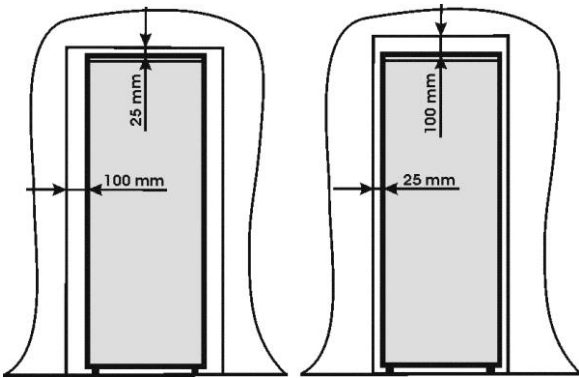

2

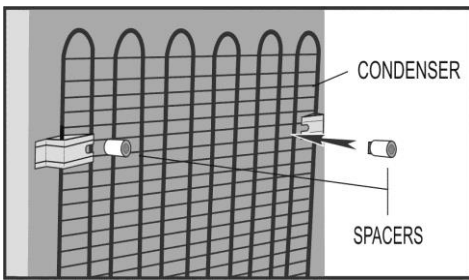

3

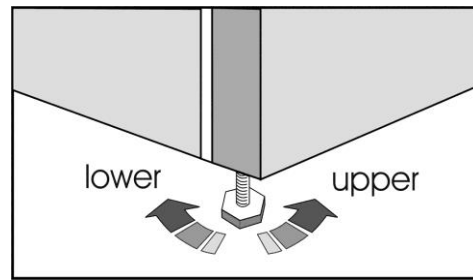

4

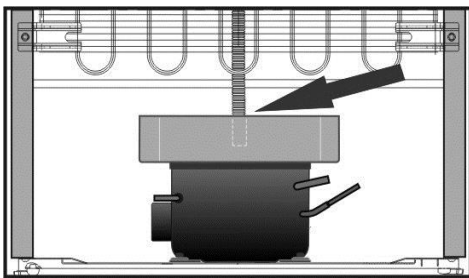

5

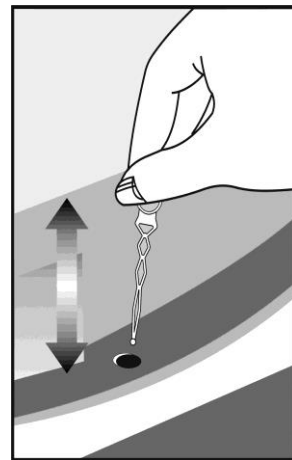

6

(13)

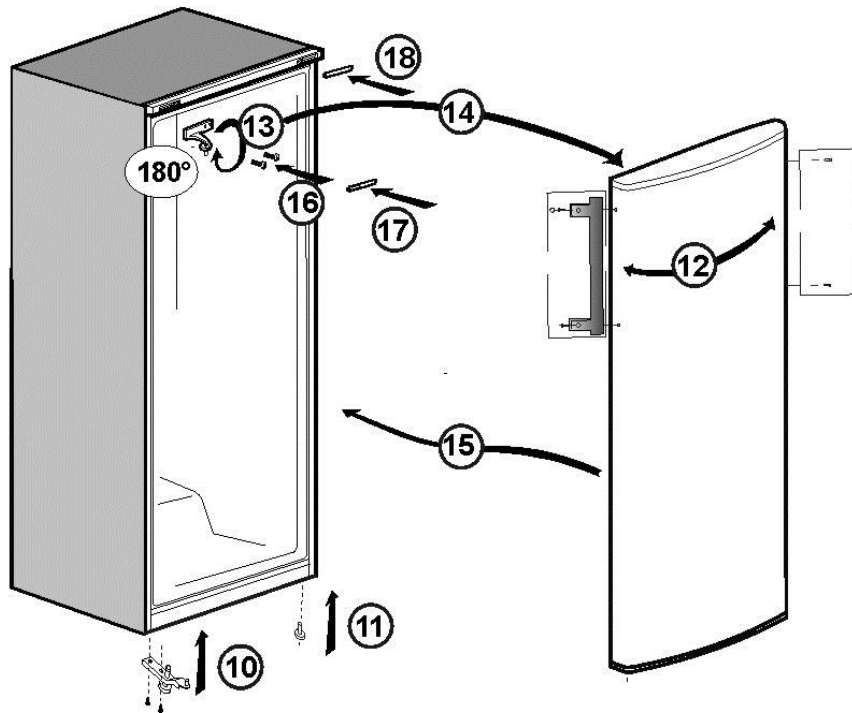
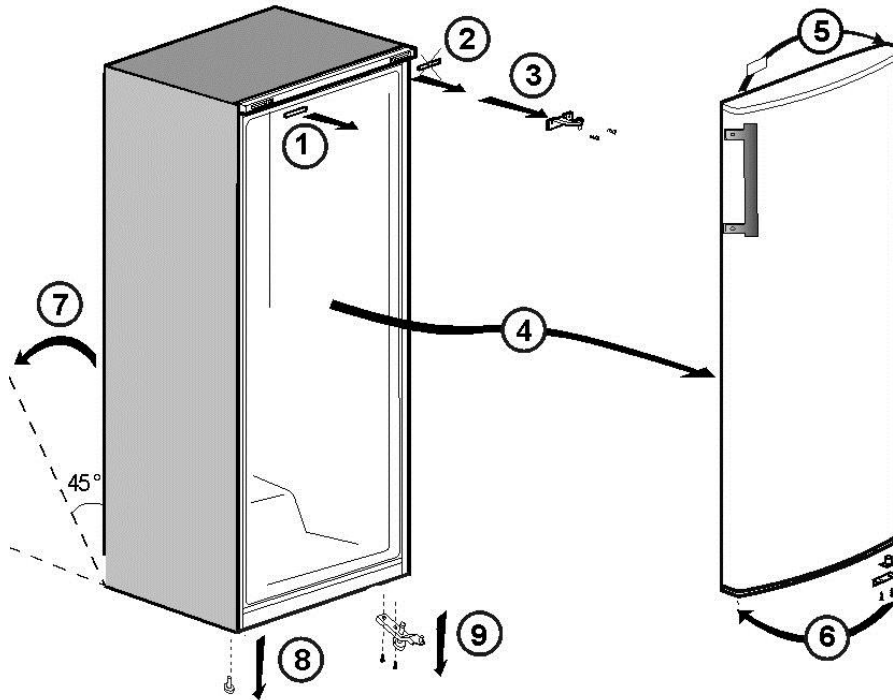
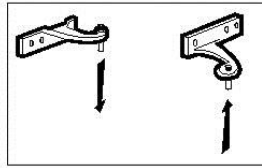

Ви честитаме на изборот на овој ВЕКО фрижидер, дизајниран да ви овозможи многу години квалитетно користење.

### ***Безбедноста на прво место!***

Не го поврзувајте апаратот за струја додека не ја отстраните амбалажата и сите транспортни протектори .

- Апаратот нека стои отпакуван барем 4 часа пред да го вклучите во струја, со цел компресорот за масло да се стабилизира, доколку апаратот е транспортиран хоризонтално.

- Доколку отфрлате стар фрижидер кој што има брава за заклучување на вратата, осигурајте се да е во безбедна состојба, со цел да спречите повреда кај деца.

- Овој апарат треба да се користи само за примарната функција.

- Не го изложувајте уредот на оган. Уредот содржи субстанции кои не се CFC во инсулацијата, кои се запалливи. Препорачуваме да контактирате со локалните власти за информации за отфрлањето на апаратот.

- Не препорачуваме користење на апаратот во незагреана, ладна соба (пример: гаража, анекс, надвор од куќата)

За да добиете најдобар перформанс и работење без проблеми од страна на фрижидерот, ве молиме внимателно да ги прочитате упатствата.

Ве молиме чувајте ги овие упатства на сигурно место.

**Ovaj uređaj nije namenjen za upotrebu osobama sa smanjenim psihickim, senzornim ili mentalnim sposobnostima, ili osobama sa nedostatkom znanja i iskustva, osim ukoliko nisu pod nadzorom i instrukcijama osoba koje su odgovorne za njihovu sigurnost. Deca moraju biti pod nadzorom kako si se osiguralo da se neće igrati sa uređajem.**

## Електрични услови

Пред да го вклучите апаратот во струја осигурајте се дека волтажата и фреквенцијата кои се впишани на таблата внатре во апаратот одговараат на вашиот извор на енергија.

Препорачуваме апаратот да е вклучен директно во електричниот штекер кој се наоѓа на лесно пристапно место.

### **Опомена! Овој апарат мора да е заземјен.**

Поправките на електричната опрема треба да се извршуваат само од квалификувано лице. Неправилните поправки од неквалификувано лице можат да доведат до повреди.

### **ВНИМАНИЕ!**

Овој апарат работи со R600a кој што е еколошки но запаллив гас. За време на транспортот и поправките на апаратот не смее да се оштети системот на ладење. Доколку системот за ладење е оштетен, чувајте го апаратот подалеку од оган и добро проветрете ја собата.

**ОПОМЕНА** - Не користете механички средства за да го забрзате одмрзнувањето, освен оние кои се препорачани од производителот.

**ОПОМЕНА** - Не го уништувајте разладувачкото коло.

**ОПОМЕНА** - Не користете електронски уреди во делот за храна, освен оние кои се препорачани од производителот.

**ОПОМЕНА** - Ако кабелот за напојување е оштетен, иститот мора да го сменат производителот, овластен сервисер или слични квалификувани лица за да се избегне ризик.

## Инструкции при транспорт

1. Апаратот треба да се транспортира само во исправена положба. Амбалажата на апаратот не смее да се оштети за време на транспортот.

2. Ако апаратот е транспортиран хоризонтално, треба 4 часа да не се вклучува за да се стабилизира системот.

3. Доколку не ги почитувате горенаведените инструкции може да дојде до оштета на апаратот за која производителот не е одговорен.

4. Апаратот не смее да се изложува на дожд, влага и други атмосферски влијанија.

### **Важно!**

- Внимавајте при чистењето на апаратот да не ги допирате металните жици на задниот дел на апаратот, може да дојде до повреди на рацете и прстите.
- Не се обидувајте да седите или стоите на апаратот, бидејќи не е дизајниран за таква употреба. Може да се повредите и да го оштетите апаратот.
- Осигурајте се кабелот да не е притиснат под апаратот. Може да се оштети.
- Не им дозволувајте на децата да играат со апаратот.

## Инструкции при инсталирање

1. Не го чувајте апаратот во соби каде што температурата е под 10 C (50 степени F) навечер и особено во зима, бидејќи е дизајниран за работа при температури помеѓу +10 и +32 степени C (50 и 90 степени F). На пониски температури апаратот може да не работи или да не ја одржува храната замрзната.

2. Не го поставувајте апаратот до шпорет, радијатор или на директни сончеви зраци, бидејќи ќе дојде до екстра напор на апаратот да ги изврши функциите. Доколку сепак е поставен до некои од изворите на топлина, селдете ги упатствата:

Од шпорет 30 mm

Од радијатор 300 mm

Од замрзнувачи 25 mm

3. Обезбедете доволно простор околу апаратот за воздухот да може да циркулира слободно (**слика 2**).

• Поставете ги задните држачи на апаратот, со цел да обезбедите доволно простор за воздух (**слика 3**).

4. Апаратот треба да е поставен на рамна површина. Предните ногарки може да се постават по желба. За да се осигурате дека апаратот стои исправено на подот, вртете ги предните ногарки во двете насоки додека не се поставени сигурно.

Правилното поставување на ногарките осигурува помалку вибрации и бучава (Слика 4).

5. Прочитајте го делот „Чистење и грижа“ за да го подготвите апаратот за работа.

### **Запознавање на апаратот**

(Слика 1)

- 1 - Термостат и светилка
- 2 - Полицы кои се подесуваат
- 3 - Колектор за вода
- 4 - Капак на одржувачот на свежина
- 5 - Одржувачи на свежина
- 6 - Прилагодливи ногарки
- 7 - Оддел за млечни производи
- 8 - Полица за тегли
- 9 - Полица за шишиња

### **Складирање на замрзната храна во голем фрижидер**

Водич за оптимален простор и хигиена:

1. Овој уред е за краткотрајно складирање на храна и пијалоци.

2. Подготвената храна треба да се складира во вакумирани садови.

3. Свежите, спакувани производи може да се чуваат на полиците. Свежото овошје и зеленчук чувајте го во одржувачите на свежина.

4. Шишина чувајте на полица на вратата.

5. Свежото месо завиткајте го во полиетен и ставете го на најдолната полица. Чувајте го 2-3 дена, подалеку од свежата храна.

6. Полиците не ги обложувајте со хартија.

7. Полиците имаат кочници, подигнете ги при вадење на полиците.

8. За да невалите полица, подесете ја пониско од долната полица. За да ја извадите поместете ги кочниците.

9. Не чувајте растително масло на вратата. Храната чувајте ја спакувана. Жешката храна и пијалоци нека се изладат пред складирањето. Не складирајте експлозивни материји. Алкохол чувајте во добро затворен сад. Отворената конзервирана храна не треба да се складира во конзерва.

10. Некои овошја се оштетуваат на ниски температури, околу 0 степени. Според тоа спакувајте ги раставиците, патлиџаните, ананасот и слично во полиетенски кеси.

### ***Kontrola i podesuвање na temperaturata***

Температурата на замрзнувачот е под влијание на позицијата на копчето на термостатот.

Температурата во уредот може да порасне во зависност од: локацијата, температурата, отварањето на вратата, квантитет на храна. Позицијата на копчето на термостатот се менува во зависност од овие услови. За надворешна температура од 25°C, копчето на термостатот е на медиум позиција.

Избегнувајте позиции на копчето на термостатот при кои уредот постојано работи. Ова вклучува опаѓање на температурата под 0°C, кога пијалоците замрзнуваат и се создава голема количина на мраз. Сето ова ја намалува ефикасноста на уредот, а ја зголемува потрошената енергија.

### ***Пред употребата***

Пред да започнете со користење на замрзнувачот проверете:

1. Ногарките се поставени правилно.
2. Ентериерот е сув и воздухот може слободно да циркулира.
3. Ентериерот е чист како што се препорачува во делот „Чистење и грижа“
4. Кабелот е вклучен во штекерот и има доток на електрична енергија. Избегнувајте застанување на кабелот. Зелените и црвени светла ќе светат и компресорот ќе почне да работи кога замрзнувачот е прв пат вклучен да работи.

### ***Знајте дека:***

5. Ќе слушате бучава кога ќе се вклучи компресорот. Течностите и гасовите во системот за ладење исто така може да прават бучава. Ова е нормално.
6. Создавање на мраз е нормално.
7. Препорачуваме подесување на копчето на термостатот на средна температура и постојано надгледување на промените.
8. Не го полнете уредот штом го вклучите. Почекајте одредена температура да се постигне. Препорачуваме да ја измерите температурата со точен термометар.

### **Одмрзнување**

Фрижидерот се одмрзнува автоматски. Водата тече низ цревото за дренажа и се собира во специјален сад во задниот дел на уредот. **(Слика 5)**. За време на одмрзнувањето капки вода ќе се појават на задниот дел. Некои капки може да останат по одмрзнувањето и да се замрзнат. Не користете остри објекти како ножеви и вилушки за отстранување на преостанатиот мраз. Доколку водата не истекува, проверете дали има осататоци од храна заглавени во цревото за дренажа. Проверете цревото да е добро прицврстено да не дојде до истекување на водата. **(Слика 6)**.

### **Менување на внатрешната светилка**

Повикајте овластен сервисер за да ја смените светилката што служи за осветлување на ладилникот.

Сијалицата што се користи во овој уред не служи за осветлување на соби во домот. Намената на сијалицата е да му помогне на корисникот да ја стави храната во фрижидерот безбедно и удобно.

Сијалиците што се користат во овој производ треба да ги издржуваат екстремните физички услови, како што се температурите под  $-20^{\circ}\text{C}$ .

### **Репозиционирање на вратата**

Следете во нумерички редослед **(Слика 7)**.

### **Чистење и грижа**

1. Пред чистењето препорачуваме да го исклучите уредот од струја.
2. Никогаш не користете абразивни средства за чистење како што се детергенти, сапуни и т.н.
3. Користете топла вода за чистење на уредот и темелно избришете го.
4. Намокрете крпа во вода со сода бикарбона и исчистете го уредот.
5. Доколку уредот не го користите подолго време исклучете го од струја, извадете ги сите работи и исчистете го.
6. Препорачуваме металните делови да ги чистите со силиконски восок (восок за полирање автомобили) за заштита на бојата.
7. Прашината која се собира на задниот дел на уредот треба да се чисти еднаш годишно со правосмукалка.
8. Проверувајте ја изолацијата на вратата.
9. Никогаш:
  - Не го чистете уредот со несоодветни средства.
  - Не го изложувајте на високи температури.
  - Не чистете со абразивен материјал.
10. Осигурајте се садот кој ја собира водата да е чист постојано. Доколку сакате да го извадите садот:
  - Исклучете го уредот од струја.
  - Извадете го полека чепот на компресорот, користејќи клешти.
  - Подигнете го садот.
  - Исчистете и исушете го.
  - Вратете во првобитна положба.

**Што треба и што не смеете да правите**

- Треба** - Чистете го уредот редовно.
- Треба** - Чувајте го сировото месо под подготвената храна.
- Треба** - Чувајте ја храната краток период замрзната. Следете рокови.
- Треба** - Извадете ги листовите и исчистете ја храната.
- Треба** - Оставете ги марулата, зелката, магдоносот и карфиолот со дршки.
- Треба** - Сирењето завиткајте го во хартија, па во полиетиленска кеса.
- Треба** - Завиткајте го месото во полиетенска кеса или алуминиумска фолија, лабаво. Ова ја зачувува свежината.
- Треба** - Завиткајте риба во полиетенска кеса.
- Треба** - Завиткајте храна со јак мирис во полиетенска кеса или алуминиумска фолија
- Треба** - Лебот добро спакувајте го.
- Треба** - Ладете вино, вода и тн пред служење.

- Не смее** - Store bananas in your fridge compartment.
- Не смее** - Store melon in your fridge. It can be chilled for short periods as long as it is wrapped to prevent it flavouring other food.
- Не смее** - Не ја оставајте вратата долго време отворена.
- Не смее** - Покривање на полиците со материјал.
- Не смее** - Да чувате отровни супстанции. Уредот е дизајниран само за чување храна.
- Не смее** - Да конзумирате храна која е долго време во замрзнувачот.
- Не смее** - Да складирате свежа и замрзната храна заедно.
- Не смее** - Одмрзнатите течности да капат во храната.

### **Информации за бучавата при работата на апаратот**

За да ја одржи температурата константна, уредот повремено го вклучува компресорот.

Бучавата е нормална во тој случај. Кога ќе ја постигне температурата бучавата се намалува.

Брмчењето е предизвикано од моторот (компресорот). Кога моторот се вклучува брмчењето се зголемува.

Разладувачот кој дои низ цевките исто така прави бучава.

Кога термостатот го вклучува моторот се слуша кликнување.

#### **Кликувањето може да е од:**

- системот за автоматско одмрзнување се вклучува
- уредот се лади или затоплува

**Доколку овие бучави не се многу гласни, тогаш причините не се многу сериозни и се лесни за елиминирање.**

#### **Уредот не е на исто ниво**

Подесете ја висината на ногарките.

#### **Уредот нема доволно простор**

Поместете го уредот подалеку од другите уреди.

#### **Полиците се лабави или залепени**

Проверете ги компонентите кои се вадат и прицврстете ги.

### **Проблеми**

Доколку апаратот не работи кога е вклучен проверете:

- Дали кабелот е соодветно вклучен во штекерот.
- Дали осигурувачот прегорел.
- Дали температурата е правилно подесена
- Дали новиот штекер е коректно поставен.

Доколку апаратот сеуште не работи, контактирајте со дилерот од кој сте го купиле апаратот.

Ве молиме проверете дали се работи за некои од горенаведените проблеми, во спротивно многу пари ќе бидат потрошени.



Симболот  на производот или на пакувањето индицира дека производот не треба да се третира како домашен отпад. Треба да се предаде на соодветно место каде што се рециклира електронска и електрична опрема. Со тоа што ќе се осигурате дека производот е отстранет правилно, ќе помогнете во превентирањето на потенцијалните негативни последици врз околината и човековото здравје, кои се предизвикани од неправилно отстранување на производот. За подетални информации во врска со рециклирањето на овој производ, ве молиме контактирајте ги локалните власти, овластени сервисери или продавницата каде што сте го купиле производот.

4578333417/AB  
MK



