



**SIEMENS**



**Mașină de spălat rufe**

WM16XDH1UA

ro Manual de utilizare și instrucțiuni de instalare



Register your product on My Siemens and discover exclusive services and offers.

[siemens-home.bsh-group.com/welcome](https://siemens-home.bsh-group.com/welcome)

The future moving in.

Siemens Home Appliances

**Pentru informații suplimentare, vă rugăm să consultați Ghidul utilizatorului digital.**



## Cuprins

<b>1 Siguranța .....</b>	<b>4</b>	5.2 Sertar pentru detergent.....	20
1.1 Instrucțiuni generale .....	4	5.3 Panoul de comandă .....	20
1.2 Utilizarea conform destinației .....	4	5.4 Logica de funcționare .....	21
1.3 Limitare a cerului de utiliza- tori .....	4	<b>6 Înainte de prima utilizare .....</b>	<b>21</b>
1.4 Instalarea în siguranță .....	5	6.1 Pornirea procesului de eva- cuare a apei reziduale.....	21
1.5 Utilizarea în siguranță .....	7	<b>7 Afișajul.....</b>	<b>23</b>
1.6 Curățarea și întreținerea în siguranță.....	9	<b>8 Taste .....</b>	<b>27</b>
<b>2 Prevenirea pagubelor materi- ale.....</b>	<b>11</b>	<b>9 Programe .....</b>	<b>30</b>
<b>3 Protecția mediului și econo- misirea .....</b>	<b>12</b>	<b>10 Accesorii.....</b>	<b>35</b>
3.1 Predarea la deșeuri a amba- lajului .....	12	<b>11 Rufe.....</b>	<b>35</b>
3.2 Economisirea de energie și resurse.....	12	11.1 Pregătirea rufelor.....	35
3.3 Modul de economisire a energiei electrice .....	13	<b>12 Detergentul și produsele de îngrijire.....</b>	<b>35</b>
<b>4 Instalarea și conectarea.....</b>	<b>13</b>	<b>13 Utilizarea de bază .....</b>	<b>36</b>
4.1 Despachetarea aparatului .....	13	13.1 Porniți aparatul .....	36
4.2 Volumul de livrare .....	13	13.2 Setarea programului.....	36
4.3 Cerințe privind locul de in- stalare.....	14	13.3 Modificarea setărilor pro- gramului.....	36
4.4 Îndepărtarea siguranțelor de transport .....	14	13.4 Stocarea setărilor progra- mului .....	37
4.5 Scoaterea suporturile de transport .....	16	13.5 Introducerea rufelor.....	37
4.6 Conectarea aparatului.....	16	13.6 Adăugarea detergentului și produselor de îngrijire .....	37
4.7 Îndreptarea aparatului .....	17	13.7 Pornirea programului.....	37
4.8 Racordarea electrică a apa- ratului.....	18	13.8 Înmujierea rufelor .....	38
<b>5 Cunoașterea .....</b>	<b>19</b>	13.9 Adăugarea de rufe .....	38
5.1 Aparatul .....	19	13.10 Anularea programului.....	38
		13.11 Continuarea programului la oprirea clătirii.....	38

13.12 Scoaterea rufelor.....	38	18.2 Curățarea sertarului pentru detergent .....	46
13.13 Deconectarea aparatului .....	38	18.3 Curățarea pompei pentru soluția de spălare.....	48
<b>14 Sistem de siguranță împotri- va accesului copiilor.....</b>	<b>39</b>	18.4 Curățarea orificiului de ad- misie din manșonul din cauciuc .....	50
14.1 Activarea sistemului de si- guranță împotriva accesului copiilor.....	39	<b>19 Remediați defecțiunile .....</b>	<b>51</b>
14.2 Dezactivarea sistemului de siguranță împotriva accesu- lui copiilor .....	39	19.1 Deblocarea de urgență .....	63
<b>15 Sistemul inteligent de doza- re .....</b>	<b>39</b>	<b>20 Transport, depozitare și eli- minare .....</b>	<b>63</b>
15.1 Pornirea programului cu sistemul inteligent de doza- re .....	39	20.1 Demontarea aparatului.....	63
15.2 Umplerea recipientelor de dozare.....	40	20.2 Fixarea siguranțelor de transport .....	63
15.3 Conținutul recipientului de dozare.....	41	20.3 Repunerea în funcțiune a aparatului.....	63
15.4 Cantitatea de dozare de bază.....	41	20.4 Predarea aparatului vechi .....	64
<b>16 Home Connect .....</b>	<b>41</b>	<b>21 Serviciul clienți.....</b>	<b>64</b>
16.1 Instalarea aplicației Ho- me Connect.....	42	21.1 Numărul de produs (Nr. E) și numărul de fabricație (FD) .....	64
16.2 Instalarea Home Connect .....	42	21.2 Garanția AQUA-STOP .....	64
16.3 Activarea funcției Wi Fi de la aparat .....	43	<b>22 Valori de consum .....</b>	<b>66</b>
16.4 Dezactivarea funcției Wi Fi de la aparat .....	43	<b>23 Date tehnice.....</b>	<b>67</b>
16.5 Restabilirea setărilor de rețea ale aparatului.....	43	<b>24 Declarație de conformitate .....</b>	<b>67</b>
16.6 Pornirea de la distanță .....	43		
16.7 Telediagnoza .....	44		
16.8 Protecția datelor .....	44		
<b>17 Setările de bază.....</b>	<b>44</b>		
17.1 Prezentare generală a setă- rilor de bază .....	44		
17.2 Modificarea setărilor de ba- ză.....	45		
<b>18 Curățare și îngrijire .....</b>	<b>45</b>		
18.1 Curățarea tamburului.....	45		



# 1 Siguranța

Respectați următoarele instrucțiuni de siguranță.

## 1.1 Instrucțiuni generale



- Citiți cu atenție acest manual.
- Păstrați instrucțiunile, precum și informațiile producătorului în vederea utilizării ulterioare sau înmânării acestora următorului proprietar.
- Nu este permisă punerea în funcțiune a aparatului dacă acesta a fost deteriorat în timpul transportului.

## 1.2 Utilizarea conform destinației

Utilizați acest aparat numai:

- pentru spălarea articolelor textile care pot fi spălate în mașina de spălat rufe și articolelor din lână cu recomandare de spălare manuală pe eticheta de îngrijire.
- cu apă de la robinet și detergenți și produse de îngrijire disponibile în comerț, adecvate pentru mașinile de spălat rufe.
- în locuința proprie și în încăperi închise din mediul casnic.
- până la o înălțime de 4000 m deasupra nivelului mării.

## 1.3 Limitare a cercului de utilizatori

Acest aparat poate fi folosit de copii cu vârsta de peste 8 ani și de persoane cu capacități fizice, senzoriale sau mintale reduse sau fără experiență și/sau cunoștințe numai dacă sunt supravegheați sau au fost instruiți referitor la utilizarea în siguranță a aparatului și au înțeles pericolele care rezultă din aceasta.

Copiii nu trebuie lăsați să se joace cu aparatul.

Curățarea și întreținerea curentă efectuată de utilizator nu sunt permise copiilor dacă nu sunt supravegheați.

Nu permiteți accesul copiilor cu vârsta de sub 3 ani și animalelor de companie în apropierea aparatului.

## 1.4 Instalarea în siguranță

Respectați instrucțiunile privind siguranța atunci când instalați aparatul.

### **⚠ AVERTISMENT – Pericol de electrocutare!**

Instalările executate incorect sunt periculoase.

- ▶ Aparatul se va conecta și utiliza numai conform datelor de pe plăcuța cu date tehnice.
- ▶ Aparatul se va racorda doar la o priză de curent alternativ cu împământare, instalată regulamentar.
- ▶ Sistemul de protecție a instalației de alimentare cu energie electrică a clădirii trebuie să fie instalat corect. Instalația trebuie să dispună de un cablu cu o secțiune suficient de mare.
- ▶ La utilizarea unui dispozitiv de protecție la curenți reziduali diferențiali va fi utilizat numai un tip cu acest semn .
- ▶ Nu racordați aparatul la o altă sursă de comutare, de exemplu, la un comutator temporizat sau la un sistem de comandă de la distanță.
- ▶ După montarea aparatului, ștecherul cablului de alimentare electrică trebuie să fie accesibil; dacă accesul liber nu este posibil, în instalația electrică permanentă se va monta un separator de faze pentru toții polii conform condițiilor din dispozițiile de instalare.
- ▶ La amplasarea aparatului acordați atenție cablului de alimentare de la rețea să nu fie înțepenit într-un loc sau deteriorat.

O izolație deteriorată a cablului de alimentare electrică este periculoasă.

- ▶ Cablul de alimentare electrică nu trebuie să intre niciodată în contact cu surse de căldură sau cu componentele fierbinți ale aparatului.
- ▶ Cablul de alimentare electrică nu trebuie să intre niciodată în contact cu vârfuri sau muchii ascuțite.
- ▶ Nu este permisă îndoirea, strangularea sau modificarea cablului de alimentare electrică.

### **⚠️ AVERTISMENT – Pericol de incendiu!**

Utilizarea unui cablu prelungitor de alimentare electrică sau a unui adaptor neadecvat este periculoasă.

- ▶ Nu utilizați prelungitoare sau blocuri de prize multiple.
- ▶ Utilizați numai adaptoare și cabluri de alimentare de la rețea care au fost avizate de producător.
- ▶ În cazul în care cablul de alimentare de la rețea este prea scurt și nu aveți la dispoziție un cablu de alimentare de la rețea mai lung contactați un atelier specializat în domeniul electric pentru a adapta instalația electrică din casă.

### **⚠️ AVERTISMENT – Pericol de rănire!**

Greutatea mare a aparatului poate conduce la vătămări în momentul ridicării acestuia.

- ▶ Nu ridicați singur aparatul.

Dacă aparatul a fost instalat în mod neautorizat într-o coloană spălare-uscare, aparatul instalat ar putea să cadă.

- ▶ Nu montați uscătorul deasupra unei mașini de spălat rufe fără a utiliza setul de îmbinare furnizat de producătorul uscătorului . Nu este permisă nicio altă metodă de configurare.
- ▶ Nu montați aparatul într-o coloană spălare-uscare dacă producătorul uscătorului nu a prevăzut un set de îmbinare adecvat.
- ▶ Nu instalați într-o coloană de spălare-uscare niciun aparat de la alți producători dacă aparatul nu are adâncimea și lățimea necesare.
- ▶ Nu instalați coloana de spălare-uscare pe un piedestal; în caz contrar, aparatele s-ar putea răsturna.

### **⚠️ AVERTISMENT – Pericol de asfixiere!**

Copiii se pot înfășura în ambalaj sau și-l pot trage pe cap, asfixiindu-se.

- ▶ Nu lăsați copii în apropierea ambalajului.
- ▶ Nu lăsați copii să se joace cu materialul de ambalaj.

**⚠️ ATENȚIONARE – Pericol de rănire!**

În timpul funcționării, aparatul ar putea să vibreze sau să se deplaseze.

- ▶ Așezați aparatul pe o suprafață curată, plană și fixă.
- ▶ Îndreptați aparatul cu ajutorul piciorușelor acestuia și al unei nivele cu bulă de aer.

În cazul așezării necorespunzătoare a furtunurilor și cablurilor de alimentare electrică există pericolul de împiedicare.

- ▶ Poziționați furtunurile și cablurile de alimentare electrică astfel încât să nu existe pericolul de împiedicare.

Dacă aparatul este transportat fiind ținut de componentele proeminente, de exemplu, de hublou, aceste componente s-ar putea rupe.

- ▶ Nu transportați aparatul ținând-l de componentele proeminente.

**⚠️ ATENȚIONARE – Pericol de tăiere!**

În cazul contactului cu marginile ascuțite ale aparatului pot rezulta răniri prin tăiere.

- ▶ Nu atingeți marginile ascuțite ale aparatului.
- ▶ În timpul instalării și transportului aparatului purtați întotdeauna mănuși de protecție.

**1.5 Utilizarea în siguranță****⚠️ AVERTISMENT – Pericol de electrocutare!**

Un aparat deteriorat sau un cablu de alimentare de la rețea deteriorat este periculos.

- ▶ Nu utilizați niciodată un aparat deteriorat.
- ▶ Nu trageți niciodată de cablul de alimentare electrică pentru a deconecta aparatul de la rețeaua de alimentare electrică. Scoateți întotdeauna din priză ștecherul cablului de alimentare electrică.
- ▶ Dacă aparatul sau cablul de alimentare electrică este deteriorat, scoateți imediat ștecherul din priză sau decuplați siguranța din cutia cu siguranțe și închideți robinetul de apă.
- ▶ Contactați unitatea de service abilitată. → *Pagina 64*

Pătrunderea umidității în interiorul aparatului poate provoca electrocutarea.

- ▶ Utilizați aparatul numai în spații închise.
- ▶ Nu expuneți niciodată aparatul la căldură și umiditate excesive.
- ▶ Nu utilizați pentru curățarea aparatului aparate de curățat cu jet sub presiune sau cu jet de abur, furtunuri sau dușuri.

### **⚠ AVERTISMENT – Pericol de afectare a sănătății!**

Copii se pot închide în mașină și astfel își pot pune viața în pericol.

- ▶ Nu instalați aparatul în spatele unei uși batante, care să blocheze sau să împiedice deschiderea ușii aparatului.
- ▶ În cazul aparatelor scoase din uz, scoateți din priză ștecherul cablului de alimentare electrică, apoi tăiați cablul de alimentare electrică și distrugeți sistemul de blocare a hubloului aparatului astfel încât hubloul aparatului să nu mai poată fi blocat.

### **⚠ AVERTISMENT – Pericol de asfixiere!**

Copii pot aspira sau înghiți piesele mici și se pot asfixia.

- ▶ Nu lăsați copii în apropierea pieselor mici.
- ▶ Nu lăsați copii să se joace cu piesele mici.

### **⚠ AVERTISMENT – Pericol de intoxicație!**

Detergenții și produsele de îngrijire pot provoca intoxicații în caz de ingerare.

- ▶ În cazul înghițirii accidentale, consultați un medic.
- ▶ Nu lăsați produsele de spălare și de îngrijire la îndemâna copiilor.

### **⚠ AVERTISMENT – Pericol de explozie!**

Dacă rufele au fost tratate în prealabil cu produse de curățare cu conținut de solvenți, acestea ar putea exploda în interiorul aparatului.

- ▶ Înainte de spălare, clătiți temeinic cu apă rufele pretratate.

**⚠ ATENȚIONARE – Pericol de rănire!**

În cazul agățării de aparat sau urcării pe acesta, capacul s-ar putea rupe.

- ▶ Nu vă urcați pe aparat.

În cazul așezării sau rezemării de de hubloul deschis al aparatului, aparatul s-ar putea răsturna.

- ▶ Nu vă așezați pe și nu vă sprijiniți de hubloul aparatului.
- ▶ Nu așezați obiecte pe hubloul aparatului.

În cazul introducerii mâinilor în tamburul aflat în rotație se pot produce răniri.

- ▶ Înainte de a introduce mâinile în interiorul tamburului așteptați ca acesta să se răcească complet.

**⚠ ATENȚIONARE – Pericol de opărire!**

La spălarea la temperaturi înalte, soluția de spălare se înfierbântă.

- ▶ Nu atingeți soluția de spălare fierbinte.

**⚠ ATENȚIONARE – Pericol de arsuri chimice!**

La deschiderea sertarului pentru detergent din acesta pot sări în afară particule de detergent și de produs de îngrijire. Contactul acestora cu ochii sau pielea se poate solda cu iritații.

- ▶ În cazul contactului ochilor sau pielii cu detergentul sau produsul de îngrijire, clătiți temeinic cu apă curată zonele afectate.
- ▶ În cazul înghițirii accidentale, consultați un medic.
- ▶ Nu lăsați produsele de spălare și de îngrijire la îndemâna copiilor.

**1.6 Curățarea și întreținerea în siguranță**

Respectați instrucțiunile privind siguranța atunci când curățați și efectuați activități de întreținere a aparatului.

**⚠ AVERTISMENT – Pericol de electrocutare!**

Reparațiile executate incorect sunt periculoase.

- ▶ Numai personalul de specialitate are permisiunea de a efectua lucrări de reparații la nivelul aparatului.
- ▶ La reparația aparatului trebuie utilizate numai piese de schimb originale.

- ▶ Dacă se deteriorează cablul de racordare la rețea al acestui aparat, acesta trebuie înlocuit de către producător, de către serviciul său pentru clienți sau de către o persoană calificată în mod similar, pentru a evita pericolele.

Pătrunderea umidității în interiorul aparatului poate provoca electrocutarea.

- ▶ Nu utilizați pentru curățarea aparatului aparate de curățat cu jet sub presiune sau cu jet de abur, furtunuri sau dușuri.

### **⚠ AVERTISMENT – Pericol de rănire!**

Utilizarea de piese de schimb și accesorii neoriginale comportă pericole.

- ▶ Utilizați numai piese de schimb și accesorii originale furnizate de producător.

### **⚠ AVERTISMENT – Pericol de intoxicație!**

În cazul utilizării unor produse de curățare care conțin solvenți se pot elibera vapori toxici.

- ▶ Nu folosiți produse de curățare care conțin solvenți.

## 2 Prevenirea pagubelor materiale

Respectați aceste observații pentru a evita producerea de pagube materiale și deteriorarea aparatului. Respectați aceste observații pentru a evita producerea de pagube materiale și deteriorarea aparatului.

### ATENȚIE!

Dozarea necorespunzătoare a balsamurilor, detergenților, produselor de îngrijire și produselor de curățare poate afecta funcționarea aparatului.

- ▶ Respectați indicațiile producătorului privind dozarea.

Depășirea volumului maxim de încărcare afectează funcționarea aparatului.

- ▶ Respectați și nu depășiți cantitatea maximă de încărcare pentru fiecare program.

→ "Programa", Pagina 30

Pentru transport, aparatul este asigurat cu siguranțe de transport. Siguranțele de transport nescoase pot duce la producerea de pagube materiale și deteriorări ale aparatului.

- ▶ Înainte de punerea în funcțiune a aparatului, scoateți toate siguranțele de transport și păstrați-le.
- ▶ Înainte de fiecare operațiune de transport, montați toate siguranțele de transport pentru a evita producerea de deteriorări.

Racordarea neautorizată a furtunului de alimentare cu apă poate provoca pagube materiale.

- ▶ Strângeți ferm șuruburile de la sistemul de alimentare cu apă.
- ▶ Racordați furtunul de alimentare cu apă pe cât posibil direct la robinetul de apă, fără elemente de legătură suplimentare precum adaptoare, prelungiri, supape sau altele similare.

- ▶ Asigurați-vă că carcasa supapei furtunului de alimentare cu apă nu se află în contact cu mediul și că nu este exercitată nicio presiune exterioară asupra acesteia.
- ▶ Aveți grijă ca diametrul interior al robinetului de apă să fie de cel puțin 17 mm.
- ▶ Asigurați-vă că lungimea filetelui de la racordul la robinetul de apă este de cel puțin 10 mm.

O presiune prea mică sau prea mare a apei poate afecta funcționarea aparatului.

- ▶ Asigurați-vă că presiunea apei din instalația de alimentare cu apă este de cel puțin 100 kPa (1 bar) și de maximum 1000 kPa (10 bari).
- ▶ Atunci când presiunea apei depășește valoarea maximă, trebuie instalată o supapă de decompresie între racordul pentru apă potabilă și setul de furtunuri al aparatului.
- ▶ Nu racordați aparatul la bateria de amestec a unui încălzitor de apă menajeră fără presiune.

Furtunurile de apă modificate sau deteriorate pot cauza producerea de pagube materiale sau deteriorarea aparatului.

- ▶ Nu este permisă îndoirea, ștrangularea, modificarea sau tăierea furtunurilor de apă.
- ▶ Utilizați numai furtunurile de apă livrate împreună cu aparatul sau furtunuri de schimb originale.
- ▶ Nu reutilizați niciodată furtunurile de apă uzate.

Utilizarea cu apă contaminată sau prea fierbinte poate provoca prejudicii și deteriorări ale aparatului.

- ▶ Utilizați aparatul exclusiv cu apă rece.

Agenții de curățare neadecvați pot deteriora suprafața aparatului.

- ▶ Nu folosiți mijloace de curățare ascuțite sau abrazive.

## ro Protecția mediului și economisirea

- ▶ Nu folosiți agenți de curățare cu conținut mare de alcool.
- ▶ Nu folosiți niciodată bureți din sârmă sau bureți de vase duri.
- ▶ Curățați aparatul numai cu apă și cu o lavetă moale, umedă.
- ▶ Îndepărtați imediat toate resturile de detergent, umiditate sau reziduuri de pe aparat.

---

## 3 Protecția mediului și economisirea

### 3.1 Predarea la deșeurile a ambalajului

Ambalajele sunt ecologice și reciclabile.

- ▶ Eliminați componentele separat, în funcție de tipul acestora.

### 3.2 Economisirea de energie și resurse

Dacă respectați aceste instrucțiuni, aparatul dvs. va consuma mai puțină energie electrică și apă.

Utilizați programul cu temperaturi scăzute și durate mici, precum și cu cantitatea maximă de încărcare.

- ✓ Consumul energetic și de apă este eficientizat la maximum.

Utilizați o setare economică a programului.

- ✓ Atunci când reglați setările programului, pe afișaj este prezentat consumul preconizat.

detergentul în funcție de gradul de murdărie a rufelor.

- ✓ Pentru grade de murdărie reduse până la medii, este suficientă o cantitate mică de detergent. Țineți cont de recomandarea privind dozarea oferită de producătorul detergentului.

Reduceți temperatura de spălare în cazul refelor cu un grad redus și mediu de murdărie.

- ✓ La temperaturi scăzute, aparatul are un consum energetic mai scăzut. Pentru gradele de murdărie redusă până la medii, se pot utiliza temperaturi mai scăzute, conform specificațiilor de pe eticheta de îngrijire.

Setați turația maximă de centrifugare dacă urmează ca rufele să fie uscate în uscătorul de rufe.

- ✓ Rufele mai uscate determină reducerea duratei programului de uscare și a consumului de energie. La o turație de centrifugare mai mare, gradul de umiditate reziduală din rufe este redus, însă nivelul de zgomot din timpul centrifugării crește.

Spălați rufele fără a le prespăla.

- ✓ Prespălarea rufelor prelungeste durata programului și crește consumul energetic și de apă.

Aparatul este dotat cu un sistem de control cantitativ automat.

- ✓ Controlul cantitativ automat adaptează în mod optim consumul de apă și durata programului în funcție de tipul textilelor și la de cantitatea de încărcare.

Aparatul este dotat cu Aquasensor.

- ✓ În timpul clătirii, Aquasensor verifică gradul de tulburare a apei de clătire și adaptează durata și numărul de cicluri de clătire în mod corespunzător.

### 3.3 Modul de economisire a energiei electrice

Dacă nu folosiți aparatul pentru un timp mai îndelungat, acesta se deconectează automat și trece în modul de economisire a energiei.

Pentru a părăsi modul de economisire a energiei, utilizați din nou aparatul.

Dacă nu mai utilizați aparatul, acesta se deconectează automat.

**Notă:** Dacă funcția Wi-Fi este activată, aparatul nu se deconectează automat.

---

## 4 Instalarea și conectarea

### 4.1 Despachetarea aparatului

#### ATENȚIE!

Articolele rămase în tambur și care nu sunt prevăzute pentru funcționarea aparatului pot cauza prejudicii materiale și deteriorări ale aparatului.

- ▶ Scoateți din tambur aceste articole și accesoriile furnizate înainte de a utiliza aparatul.

1. Îndepărtați complet ambalajul și husele de protecție de pe aparat.  
→ *"Predarea la deșeuri a ambalajului", Pagina 12*
2. Verificați vizual dacă aparatul prezintă deteriorări.

3. Deschideți hubloul aparatului.  
→ *"Utilizarea de bază", Pagina 36*
4. Scoateți accesoriile din tambur.
5. Închideți ușa aparatului.

### 4.2 Volumul de livrare

După despachetare verificați ca livrarea să fie completă și ca toate piesele să nu prezinte eventuale deteriorări din transport.

#### ATENȚIE!

Utilizarea de accesorii incomplete sau defecte poate afecta funcționarea aparatului sau poate provoca pagube materiale ori deteriorarea aparatului.

- ▶ Nu utilizați aparatul cu accesorii incomplete sau defecte.
- ▶ Înainte de a pune aparatul în funcțiune, introduceți în acesta accesoriile corespunzătoare.  
→ *"Accesorii", Pagina 35*

**Notă:** Aparatul a fost verificat în fabrică cu privire la funcționarea perfectă. De aceea, în aparat pot rămâne pete de apă. Petele dispar după primul ciclu de spălare.

Pachetul de livrare conține:

- Mașina de spălat rufe
- Documentele însoțitoare
- Siguranțele de transport  
→ *"Îndepărtarea siguranțelor de transport", Pagina 14*
- Capace de acoperire
- Cot pentru fixarea furtunului de evacuare a apei

### 4.3 Cerințe privind locul de instalare

#### **⚠️ AVERTISMENT**

##### **Pericol de electrocutare!**

Aparatul este prevăzut cu piese alimentate cu tensiune electrică. Atingerea pieselor alimentate cu tensiune electrică este periculoasă.

- ▶ Nu utilizați aparatul fără placa de acoperire.

#### **⚠️ AVERTISMENT**

##### **Pericol de rănire!**

În cazul funcționării pe un soclu, aparatul s-ar putea răsturna.

- ▶ Înainte de punerea în funcțiune a aparatului, fixați în mod obligatoriu piciorușele aparatului cu eclisele de prindere → *Pagina 35* furnizate de producător.

#### **ATENȚIE!**

Apa reziduală din aparat poate provoca deteriorări.

- ▶ Nu montați și nu utilizați aparatul în zone cu pericol de îngheț sau în aer liber.

Dacă aparatul este înclinat la peste 40°, se poate scurge apă reziduală, care poate provoca prejudicii materiale.

- ▶ Înclinați cu atenție aparatul.
- ▶ Transportați aparatul în poziție verticală.

---

#### **Locul de instala- Cerințe** **re**

Soclu

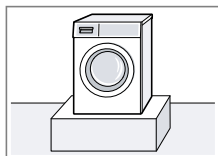

Fixați aparatul cu eclisele de prindere → *Pagina 35*.

---

#### **Locul de instala- Cerințe** **re**

Bârnă din lemn

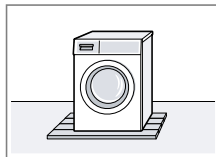

Instalați aparatul pe o placă din lemn rezistentă la apă (cu grosimea de minimum 30 mm) fixată cu șuruburi pe pardoseală.

Corp de bucatărie

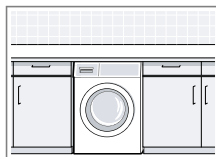

Amplasați aparatul numai sub un blat de lucru continuu, fixat ferm la dulapurile adiacente. Lățimea necesară a nișei: 60 cm.

Pe un perete

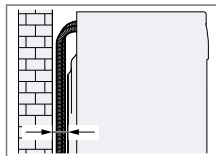

Nu prindeți furtuurile și cablurile de alimentare cu energie electrică între perete și aparat.

### 4.4 Îndepărtarea siguranțelor de transport

Aparatul este asigurat cu siguranțe pentru transport pe partea posterioară.

**Notă:** Păstrați siguranțele de transport, șuruburile și manșoanele în vederea utilizării la transportul → *Pagina 63* ulterior.

1. Scoateți furtunurile din suporturi.

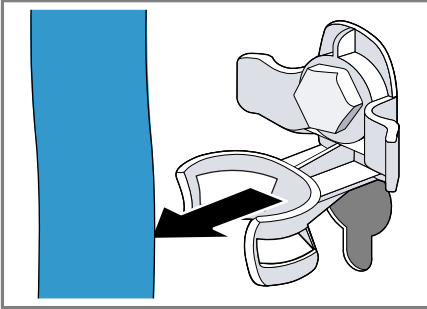

2. Desfaceți toate cele 4 siguranțe de transport cu ajutorul unei chei SW13 ① și scoateți-le ②.

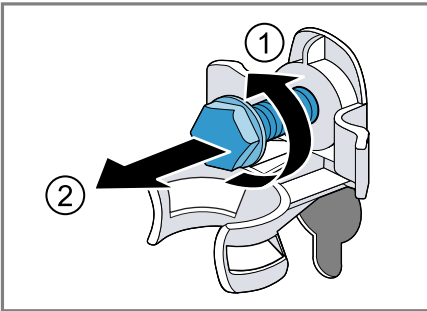

3. Scoateți cablul de alimentare electrică din suport.

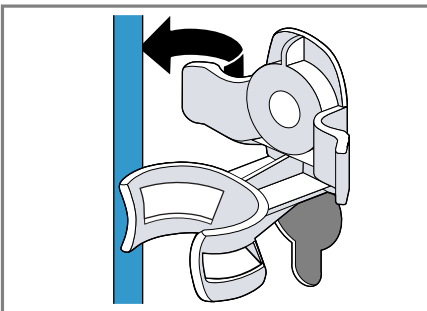

4. Scoateți cele 4 manșoane.

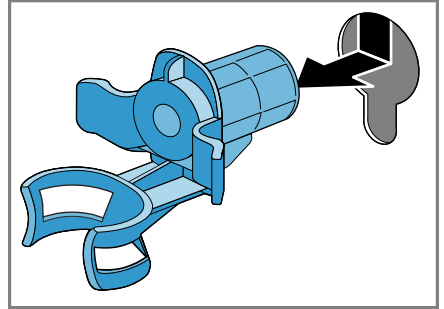

5. Montați cele 4 capace.

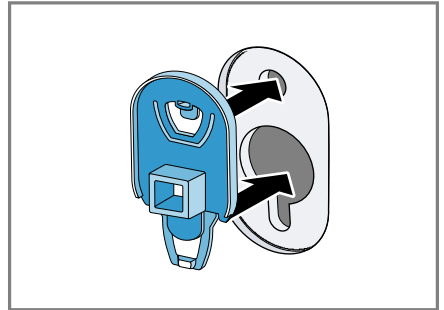

6. Apăsați cele 4 capace.

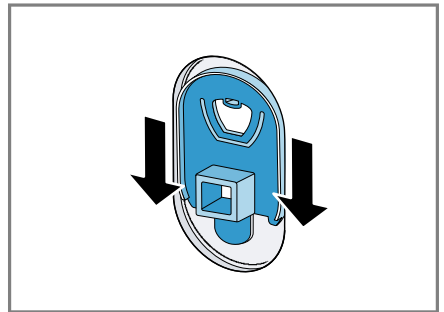

## 4.5 Scoaterea suporturile de transport

1. Desfaceți și scoateți șuruburile de la suporturile de transport verticale cu ajutorul unei șurubelnițe T20.

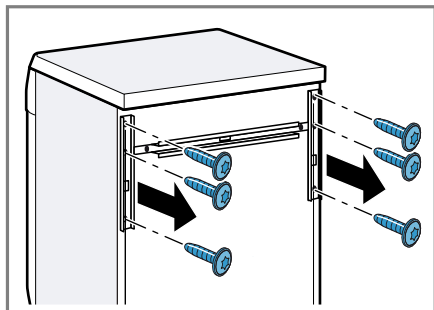

2. Scoateți suporturile de transport.

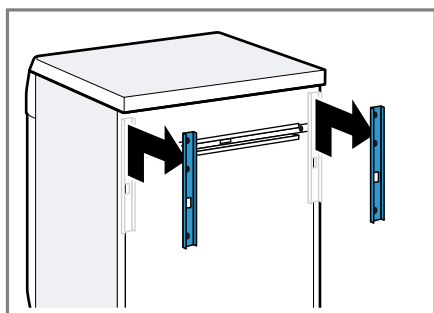

3. Desfaceți șuruburile de la suportul de transport orizontal și îndepărtați-le cu ajutorul unei șurubelnițe T20.

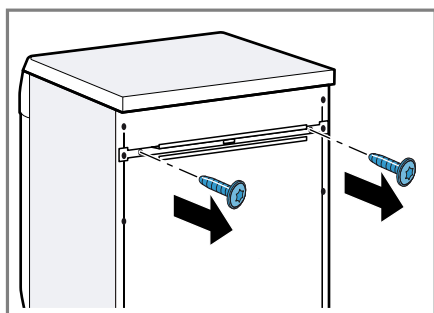

4. Scoateți suportul de transport.

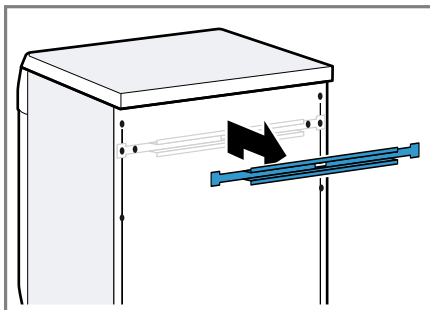

## 4.6 Conectarea aparatului

### Racordarea furtunului de alimentare cu apă

#### **⚠ AVERTISMENT** **Pericol de electrocutare!**

Aparatul este prevăzut cu piese alimentate cu tensiune electrică. Atingerea pieselor alimentate cu tensiune electrică este periculoasă.

- ▶ Nu scufundați supapa electrică Aquastop în apă.
1. Racordați furtunul pentru alimentare cu apă la robinetul de apă (26,4 mm = 3/4").

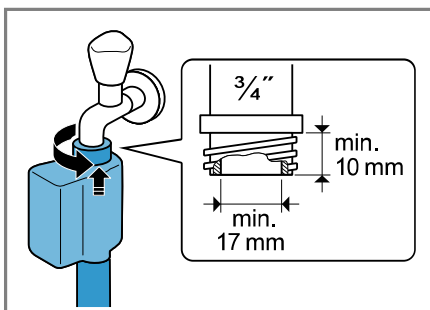

2. Deschideți cu atenție robinetul de apă verificând cu această ocazie etanșeitatea pozițiilor de racordare.

## Modalitățile de racordare la sistemul de evacuare a apei

Aceste informații vă ajută să racordați aparatul la sistemul de evacuare a apei.

### ATENȚIE!

La evacuare, furtunul de eliminare a apei este supus unei presiuni și se poate desprinde din racord.

- ▶ Asigurați furtunul de evacuare a apei împotriva desprinderii accidentale.

**Notă:** Respectați înălțimile de pompare.

Înălțimea maximă de pompare este de 100 cm.

#### Sifon

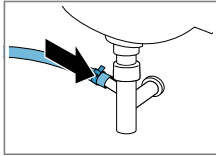

Asigurați racordul cu ajutorul unui colier de furtun (24 - 40 mm).

#### Chiuveță

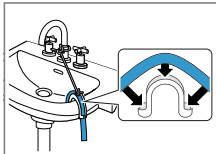

Fixați și asigurați furtunul de evacuare a apei cu ajutorul unui cot.

Țeavă din material sintetic cu mufă de cauciuc sau gură de scurgere

Fixați și asigurați furtunul de evacuare a apei cu ajutorul unui cot.

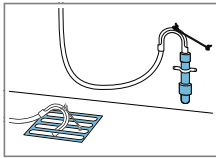

## 4.7 Îndreptarea aparatului

Pentru a reduce gomotele și vibrațiile și pentru a preveni deplasarea de pe loc a aparatului, acesta trebuie îndreptat corect.

1. Rotiți piulițele în sens antiorar cu ajutorul unei chei SW17.

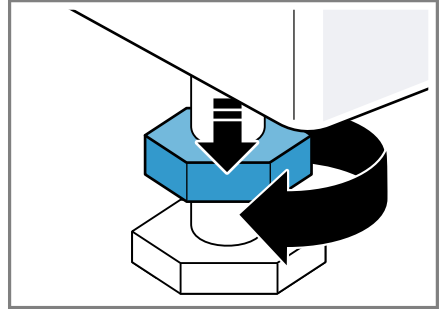

2. Pentru a echilibra aparatul, rotiți picioarele de reglare ale acestuia. Verificați poziția aparatului cu ajutorul unei nivel cu bulă de aer.

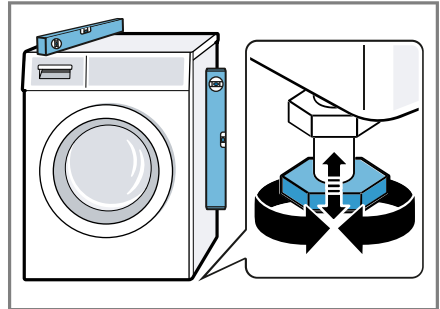

Toate picioarele aparatului trebuie să stea fix pe podea.

ro Instalarea și conectarea

3. Cu o cheie SW17 strângeți ferm contrapiulițele către carcasă.

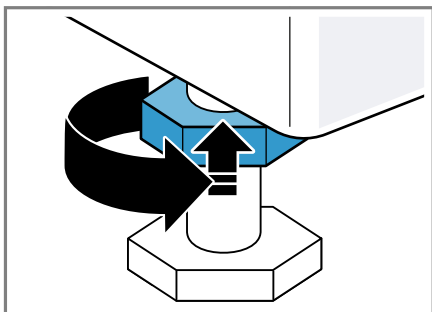

În acest timp, țineți ferm piciorușul aparatului și nu îl deplasați pe înălțime.

## 4.8 Racordarea electrică a aparatului

**Notă:** Instalația electrică din locuința dumneavoastră pentru acest aparat trebuie să corespundă dispozițiilor legale și normelor privind siguranța de la nivel local și trebuie să fie prevăzută cu un întrerupător de circuit cu împământare.

1. Introduceți ștecherul cablului de alimentare de la rețea al aparatului în priză.

Datele cu privire la conectarea aparatului le găsiți la Date tehnice → *Pagina 67*.

2. Verificați ca ștecherul de la rețea să fie fixat bine.

## 5 Cunoașterea

### 5.1 Aparatul

Aici găsiți o privire de ansamblu asupra componentelor aparatului dvs.

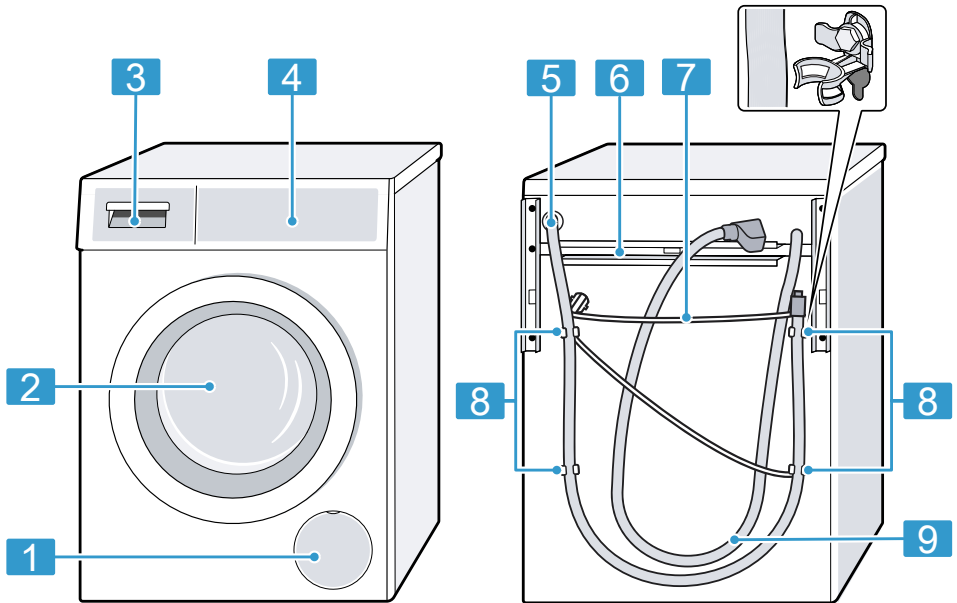

În funcție de tipul aparatului, unele detalii pot să difere de cele prezentate în imagine, de exemplu, culoarea și forma.

**1** Clapeta pentru întreținere a pompei pentru soluția de spălare → *Pagina 48*

**2** Hubloul

**3** Sertarul pentru detergent → *Pagina 20*

**4** Panoul de comandă → *Pagina 20*

**5** Furtun de evacuare a apei → *Pagina 17*

**6** Suporturi de transport → *Pagina 16*

**7** Cablu de alimentare electrică → *Pagina 18*

**8** Siguranțe de transport → *Pagina 14*

**9** Furtun de alimentare cu apă → *Pagina 16*

## 5.2 Sertar pentru detergent

**Notă:** Respectați indicațiile producătorului privind utilizarea și dozarea detergentului și produsului de îngrijire, precum și indicațiile din descrierea programelor.

→ "Programa", Pagina 30

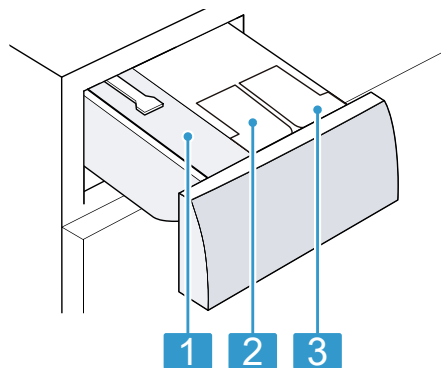

- |   |                                                             |
|---|-------------------------------------------------------------|
| 1 | Compartiment pentru dozare manuală                          |
| 2 | ☼/☼: Recipient de dozare pentru balsam sau detergent lichid |
| 3 | ☼: Recipient de dozare pentru detergent lichid              |

## 5.3 Panoul de comandă

Prin intermediul elementului de operare setați toate funcțiile aparatului dvs și primiți informații cu privire la stadiul de operare.

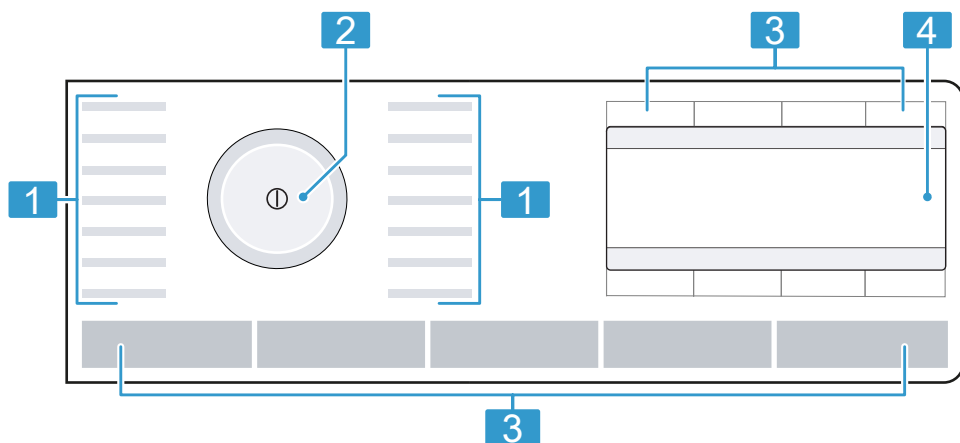

1 Programe → Pagina 30

2 Selectorul de programe  
→ Pagina 36

---

**3** Taste → Pagina 27
 

---

**4** Afișajul → Pagina 23
 

---

## 5.4 Logica de funcționare

Cu ajutorul tastelor luminoase de funcții de pe afișaj puteți selecta setările programului din meniul principal și setările din submeniuri.

### Meniul principal

Pentru a selecta setările programului, apăsați tastele de deasupra sau de sub simbol.

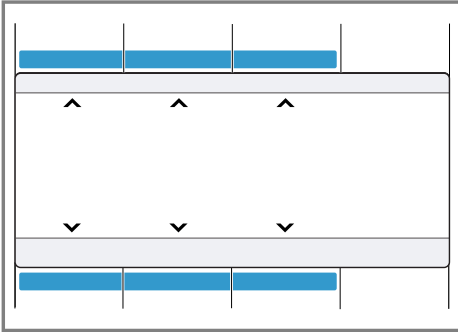

Setarea selectată a programului este prezentată pe afișaj.

### Submeniu

Pentru a selecta setările, apăsați în mod repetat tastele de sub simbol până când pe afișaj este prezentată setarea dorită.

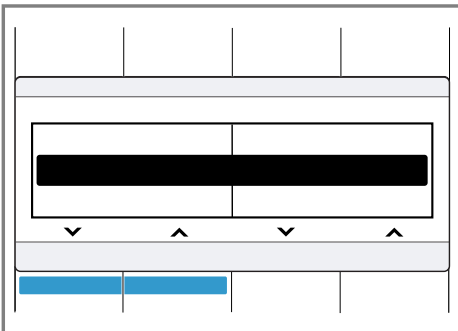

Pentru a selecta setările, apăsați în mod repetat tastele de sub simbol până când pe afișaj este prezentată setarea dorită.

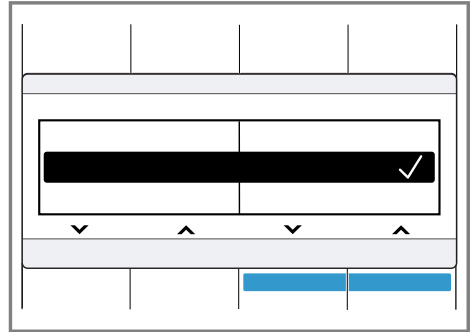

Când este activată o setare, pe afișaj apare ✓. Funcția selectată nu trebuie să fie acționată din nou. După câteva minute, submeniul se închide automat.

---

## 6 Înainte de prima utilizare

Pregătiți aparatul pentru utilizare.

### 6.1 Pornirea procesului de evacuare a apei reziduale

Aparatul dumneavoastră a fost verificat amănunțit înainte de părăsirea fabricii. Pentru a elimina aposibilele reziduuri de apă de la verificare, porniți prima dată un proces de spălare fără rufe.

1. Apăsați pe ①.

Procesul de conectare durează câteva secunde.

2. Setati programul **Drum clean**.

3. Închideți hubloul.

4. Trageți sertarul pentru detergent.



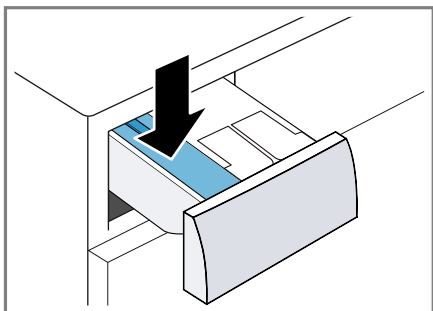













5. Introduceți detergent pudră universal în compartimentul pentru dozare manuală.

















Pentru a preveni formarea spumei, folosiți numai jumătate din cantitatea de detergent recomandată de producătorul detergentului în cazul rufelor cu un grad redus de murdărie. Nu folosiți detergent pentru lână sau pentru rufe delicate.

6. Închideți sertarul pentru detergent.
  7. Pentru a porni programul, apăsați pe **Старт/Дозав./Пауза** ▷III.
- ✓ Pe display apare durata rămasă a programului.
8. Porniți primul ciclu de spălare sau apăsați pe ① pentru a deconecta aparatul.  
→ "Utilizarea de bază", Pagina 36









Indicator	Denumire	mai multe informații
	Doriți să salvați programul? programe suplimentare	Doriți să salvați programul → <i>Pagina 37</i> ? Setați programe suplimentare → <i>Pagina 36</i> .
	Sistem de siguranță împotriva accesului copiilor	<ul style="list-style-type: none"> <li>■ aprins: Sistemul de siguranță împotriva accesului copiilor este activat.</li> <li>■ aprins intermitent: Sistemul de siguranță împotriva accesului copiilor este activat, iar aparatul a fost acționat. → <i>"Dezactivarea sistemului de siguranță împotriva accesului copiilor", Pagina 39</i></li> </ul>
	Reducere a șifonării	Funcția de reducere a șifonării este activată. → <i>"Taste", Pagina 29</i>
  	Spălare suplimentară	Ciclurile de spălare suplimentare sunt activate. → <i>"Taste", Pagina 29</i>
	Apă Plus	Funcția de spălare cu mai multă apă este activată. → <i>"Taste", Pagina 29</i>
	Oprire clătire	Funcția de oprirea a clătirii este activată. → <i>"Taste", Pagina 29</i>
	Funcționare silențioasă	Funcția de spălare silențioasă este activată. → <i>"Taste", Pagina 29</i>
	Alimente pentru bebeluși	Funcția de îndepărtare a petelor este activată.
	Sânge	Funcția de îndepărtare a petelor este activată.
	Ou	Funcția de îndepărtare a petelor este activată.
	Căpșuni	Funcția de îndepărtare a petelor este activată.
	Pământ și nisip	Funcția de îndepărtare a petelor este activată.
	Iarbă	Funcția de îndepărtare a petelor este activată.
	Cafea	Funcția de îndepărtare a petelor este activată.

<sup>1</sup> Exemplu

Indicator	Denumire	mai multe informații
	Prod.cosmetice	Funcția de îndepărtare a petelor este activată.
	Portocaliu	Funcția de îndepărtare a petelor este activată.
	Vin roșu	Funcția de îndepărtare a petelor este activată.
	Ciocolată	Funcția de îndepărtare a petelor este activată.
	Transpirație	Funcția de îndepărtare a petelor este activată.
	Șosete murdare	Funcția de îndepărtare a petelor este activată.
	Grăsimi/ulei alimentar	Funcția de îndepărtare a petelor este activată.
	Ceai	Funcția de îndepărtare a petelor este activată.
	Roșii	Funcția de îndepărtare a petelor este activată.
	Consum de energie	Consumul de energie pentru programul setat. <ul style="list-style-type: none"> <li>■ — : consum redus de energie</li> <li>■ ————— : consum crescut de energie</li> </ul>
	Consumul de apă	Consumul de apă pentru programul setat. <ul style="list-style-type: none"> <li>■ — : consum redus de apă</li> <li>■ ————— : consum crescut de apă</li> </ul>
	Pornire de la distanță	Funcția de pornire de la distanță este activată. → "Taste", Pagina 28
	Wi-Fi	<ul style="list-style-type: none"> <li>■ se aprinde: Aparatul este conectat la rețeaua locală.</li> <li>■ se aprinde intermitent: Aparatul încearcă să se conecteze la rețeaua locală.</li> </ul> → "Home Connect ", Pagina 41
	Wi-Fi	Aparatul nu este conectat la rețeaua locală. → "Home Connect ", Pagina 41
	Gestionare energie	Aparatul este conectat la sistemul Smart Energy (sistemul de gestionare a energiei).







<sup>1</sup> Exemplu

Indicator	Denumire	mai multe informații
1 	Recipient de dozare a detergentului lichid	<ul style="list-style-type: none"> <li>■ se aprinde: Sistemul inteligent de dozare a detergentului lichid este activat.</li> <li>■ se aprinde intermitent: Nivelul minim de umplere al recipientului de dozare nu este atins. → "<i>Sistemul inteligent de dozare</i>", <i>Pagina 39</i></li> </ul> <p> (detergent lichid)</p>
2  	Recipient de dozare a detergentului lichid sau balsamului.	<ul style="list-style-type: none"> <li>■ se aprinde: Sistemul inteligent de dozare a detergentului lichid sau balsamului este activat.</li> <li>■ se aprinde intermitent: Nivelul minim de umplere al recipientului de dozare nu este atins. → "<i>Sistemul inteligent de dozare</i>", <i>Pagina 39</i></li> </ul> <p> (detergent lichid)  (balsam)</p>
Dosage: 1	Recomandare de dozare	<p>Recomandare privind dozarea detergentului atunci când funcția inteligentă de dozare este dezactivată.</p> <p><b>Notă:</b> Recomandarea de dozare indică ce cantitate de încărcare este recomandată pentru cantitate de detergent dozată. Valoarea procentuală se referă la cantitatea maximă de încărcare pentru programul respectiv.</p>
:	Sistemul de control al tensiunii	<p>aprindere intermitentă: Sistemul automat de control al tensiunii recunoaște scăderile nepermise ale tensiunii. Programul se întrerupe.</p> <p><b>Notă:</b> Programul este continuat atunci când alimentarea cu tensiune este din nou posibilă.</p>
.	Sistemul de control al tensiunii	<p>se aprinde intermitent: Programul a fost întrerupt din cauza scăderilor nepermise ale tensiunii. Alimentarea cu tensiune este din nou posibilă și programul este continuat.</p> <p><b>Notă:</b> Durata programului se prelungește.</p>
<sup>1</sup> Exemplu		



## 8 Taste

Cu ajutorul tastelor **Onuții**  se deschide submeniul pentru setările suplimentare ale programelor. Setările suplimentare ale programelor descrise în prezentarea generală a tastelor.

Selectarea setărilor programelor depinde de programul setat.







Tastă	Selecție	mai multe informații
Старт/Дозав./ Пауза ▷    (Start/ repornire/Pauza)	<ul style="list-style-type: none"> <li>■ pornire</li> <li>■ anulare</li> <li>■ întrerupere</li> </ul>	Porniți, anulați sau întrerupeți programul.
varioSpeed 	<ul style="list-style-type: none"> <li>■ activare</li> <li>■ dezactivare</li> </ul>	Activați sau dezactivați durata redusă a programului. <b>Notă:</b> Consumul energetic este crescut. Rezultatele de spălare nu sunt afectate.
Stains	Selecție multiplă	Selectați tipul de pete. Temperatura, mișcarea tamburului și timpul de înmuiere variază în funcție de tipul de pete.
i-Dos  	<ul style="list-style-type: none"> <li>■ activare</li> <li>■ dezactivare</li> <li>■ Conținutul recipientului de dozare</li> <li>■ Cantitatea de dozare de bază</li> </ul>	Prin apăsarea scurtă a tastei, activați sau dezactivați sistemul inteligent de dozare a balsamului  sau detergentului lichid  Dacă mențineți apăsată tasta timp de aproximativ 3 secunde, accesați setările de bază și puteți stabili conținutul recipientului de dozare sau regula cantitate de dozare de bază. → "Prezentare generală a setărilor de bază", Pagina 44  → "Sistemul inteligent de dozare", Pagina 39
Завершения через  (Gata in)	până la 24 de ore	Stabiliți ora de finalizare a programului. Durata programului este indicată de numărul de ore setat. După pornirea programului va fi afișată durata acestuia.
Температура °C (Temperatura)	 - 90	Reglați temperatura. Temperatura setată în °C.

Tastă	Selecție	mai multe informații
Об./хв. ⏻ (Reducerea rotațiilor centrifuga)	0 - 1600	Reglați turația de centrifugare sau dezactivați funcția de centrifugare. Turația de centrifugare setată în rot/min. Cu opțiunea 0 apa este evacuată, iar funcția de centrifugare este dezactivată. Rufele rămân umede în tambur.
⏸ (Înterupătorul principal)	<ul style="list-style-type: none"> <li>■ conectare</li> <li>■ deconectare</li> </ul>	Conectați sau deconectați aparatul.
⏸ (Pornire întârziată)	<ul style="list-style-type: none"> <li>■ activare</li> <li>■ dezactivare</li> <li>■ Deschiderea meniului Home Connect</li> </ul>	→ "Pornirea de la distanță", Pagina 43
Блокув. від дітей 3 сек. ⏸ (Blocare copii 3 sec.)	<ul style="list-style-type: none"> <li>■ activare</li> <li>■ dezactivare</li> </ul>	→ "Sistem de siguranță împotriva accesului copiilor", Pagina 39
Базові налаштування 3 сек. ⏸ (Setari de baza 3 sec.)	Selecție multiplă	→ "Setările de bază", Pagina 44
Опції ⏸ (Opțiuni)	Selecție multiplă	Activați setările suplimentare ale programelor. → "Modificarea setărilor suplimentare ale programelor", Pagina 37 Setările suplimentare ale programelor descrise în prezentarea generală a tastelor.
Поперед. пр-ня ⏸ (Prespălare)	<ul style="list-style-type: none"> <li>■ activare</li> <li>■ dezactivare</li> </ul>	Activați sau dezactivați funcția de prespălare, de exemplu, pentru spălarea rufelor foarte murdare. <b>Notă:</b> Dacă este activat sistemul de dozare inteligentă, detergentul va fi dozat automat pentru prespălare și spălare principală. Dacă sistemul de dozare inteligentă este dezactivat, introduceți detergentul pentru prespălare direct în tambur.

<b>Tastă</b>	<b>Selecție</b>	<b>mai multe informații</b>
Extra Rinse (Extra Clătire)	<ul style="list-style-type: none"> <li>■ </li> <li>■ </li> <li>■ </li> </ul>	<p>Activați sau dezactivați până la trei cicluri suplimentare de clătire.</p> <p>Recomandat pentru pielea deosebit de sensibilă sau în regiunile în care apa are un grad de duritate foarte redus.</p>
Rinse Hold (Stop Clătire)	<ul style="list-style-type: none"> <li>■ activare</li> <li>■ dezactivare</li> </ul>	<p>Activați sau dezactivați centrifugarea și evacuarea apei la finalul procesului de spălare.</p> <p>După ultimul ciclu de clătire, rufele rămân în apă.</p> <p>→ <i>"Continuarea programului la oprirea clătirii", Pagina 38</i></p>
Silent Wash (Spălare de noapte/silențioasă)	<ul style="list-style-type: none"> <li>■ activare</li> <li>■ dezactivare</li> </ul>	<p>Activați sau dezactivați modul de funcționare silențioasă, de exemplu, în cazul spălării pe timpul nopții.</p> <p>Semnalul sonor de la finalul programului este dezactivat, iar durata ciclului final de centrifugare este redusă.</p>
Water Plus (Adaugare Apă)	<ul style="list-style-type: none"> <li>■ activare</li> <li>■ dezactivare</li> </ul>	<p>Spălați cu mai multă apă.</p> <p>Recomandat pentru pielea deosebit de sensibilă și pentru spălarea delicată a rufelor.</p>
Easy-Iron (Protecție anti-șifonare)	<ul style="list-style-type: none"> <li>■ activare</li> <li>■ dezactivare</li> </ul>	<p>Activați sau dezactivați funcția antișifonare.</p> <p>Pentru a reduce gradul de șifonare a rufelor, durata ciclului de centrifugare și turația de centrifugare sunt reduse.</p> <p>După finalizarea ciclului de spălare, rufele sunt ude și trebuie puse la uscat.</p>



## 9 Programe

**Notă:** Pe etichetele de îngrijire ale rufelor găsiți informații suplimentare privind programul care trebuie selectat.

Program	Descriere	Încărcare max. (kg)
Bumbac 	Spălați articole textile rezistente la uzură, din bumbac, în sau amestecuri. Pentru a utiliza un program scurt adecvat pentru rufe cu un grad mediu de murdărie, activați varioSpeed  . Setarea programului: <ul style="list-style-type: none"> <li>■ max. 90 °C</li> <li>■ max. 1600 rot/min</li> </ul>	10,0 5,0 <sup>1</sup>
Bumbac Eco  	Spălați articole textile rezistente la uzură, din bumbac, în sau amestecuri. Programul de economisire a energiei. <b>Notă:</b> Din motive de economisire a energiei, temperatura de spălare efectivă poate să difere de temperatura de spălare setată. Eficiența procesului de spălare corespunde dispozițiilor legale. Setarea programului: <ul style="list-style-type: none"> <li>■ max. 90 °C</li> <li>■ max. 1600 rot/min</li> </ul>	10,0
Îngrijire ușoară 	Spălați articole textile din țesături sintetice și amestecuri. Setarea programului: <ul style="list-style-type: none"> <li>■ max. 60 °C</li> <li>■ max. 1200 rot/min</li> </ul>	4,0
Rapid/Mix 	Spălați articole textile din bumbac, în, fibre sintetice și amestecuri. Adecvat pentru rufe cu un grad redus de murdărie. Setarea programului: <ul style="list-style-type: none"> <li>■ max. 60 °C</li> <li>■ max. 1600 rot/min</li> </ul>	4,0
Delicate/Mătase 	Spălați articole textile delicate, lavabile, din mătase, vâscoză și fibre sintetice. Utilizați un detergent adecvat pentru rufe delicate sau din mătase.	2,0





<sup>1</sup> varioSpeed  activat

<sup>2</sup> Spălarea nu este posibilă

Program	Descriere	Încărcare max. (kg)
	<p><b>Notă:</b> Spălați într-un săculeț special articolele textile deosebit de delicate sau articolele textile care conțin închizători de tip cârlig, închizători de tip ochet sau capse.</p> <p>Setarea programului:</p> <ul style="list-style-type: none"> <li>■ max. 40 °C</li> <li>■ max. 800 rot/min</li> </ul>	
 Lană	<p>Spălați textilele din lână sau cu conținut de lână lavabile manual sau în mașina de spălat rufe. Pentru a preveni micșorarea rufelor, tamburul rotește rufele într-un mod deosebit de delicat și cu pauze lungi.</p> <p>Utilizați un detergent adecvat pentru lână.</p> <p>Setarea programului:</p> <ul style="list-style-type: none"> <li>■ max. 40 °C</li> <li>■ max. 800 rot/min</li> </ul>	2,0
 powerSpeed 59'	<p>Spălați articole textile din bumbac, in, fibre sintetice și amestecuri.</p> <p>Adecvat pentru rufe cu un grad redus și mediu de murdărie.</p> <p>Rezultate de spălare optime în mai puțin de o oră.</p> <p>Setarea programului:</p> <ul style="list-style-type: none"> <li>■ max. 40 °C</li> <li>■ max. 1400 rot/min</li> </ul>	5,0
Rinse/Freshen Up (Clătire)	Clătire cu centrifugare ulterioară și evacuarea apei.	–
Drain (Evacuare)	Evacuarea apei, de exemplu, după o întrerupere a programului.	–
Spin (Centrifugare)	Centrifugați și evacuați apa.	–
Memory	Salvați programul dorit și setările individuale ale acestuia.	–
Altele → ≡	Setați programe suplimentare.	–
	Programele suplimentare sunt prezentate în cadrul acestei prezentări generale a programelor.	

<sup>1</sup> **varioSpeed**  activat

<sup>2</sup> Spălarea nu este posibilă

Program	Descriere	Încărcare max. (kg)
	Setările selectabile ale programelor depind de programul setat.	
 Cămăși/Bluze	<p>Spălați cămăși și bluze care nu necesită călcare, din bumbac, in, fibre sintetice sau amestecuri.</p> <p><b>Recomandare:</b> Pentru a evita șifonarea rufelor, activați Easy-Iron. Rufele sunt centrifugate doar pentru scurt timp și pot fi îmbibate cu apă când sunt scoase din aparat. Atârnați cămășile și bluzele îmbibate cu apă pentru a le usca.</p> <p><b>Notă:</b> Spălați cămășile și bluzele din mătase sau materiale delicate cu programul Delicate/Mătase .</p> <p>Setarea programului:</p> <ul style="list-style-type: none"> <li>■ max. 60 °C</li> <li>■ max. 800 rot/min</li> </ul>	2,0
 Exterior	<p>Îmbrăcăminte de ploaie și de exterior, cu tehnologie cu membrană și strat impermeabil.</p> <p>Utilizați un detergent adecvat pentru articole textile de exterior.</p> <p>Nu utilizați balsam.</p> <p>Setarea programului:</p> <ul style="list-style-type: none"> <li>■ max. 40 °C</li> <li>■ max. 800 rot/min</li> </ul>	2,0
 Automat ușor	<p>Spălați articole textile delicate din bumbac, fibre sintetice și amestecuri.</p> <p>Tratare delicată a rufelor.</p> <p>Gradul de murdărire și tipul articolelor textile este detectat automat. Procesul de spălare este adaptat.</p> <p><b>Notă:</b> La acest program, temperatura și turația de centrifugare nu sunt reglabile și sunt stabilite automat.</p> <p>Temperatura este de maximum 30 °C.</p> <p>Turația de centrifugare este de maximum 1000 rot/min.</p>	3,5
 Automat	<p>Spălați articole textile rezistente la uzură, din bumbac, fibre sintetice sau amestecuri.</p> <p>Gradul de murdărire și tipul articolelor textile este detectat automat. Procesul de spălare este adaptat.</p>	6,0



<sup>1</sup> **varioSpeed**  activat

<sup>2</sup> Spălarea nu este posibilă

Program	Descriere	Încărcare max. (kg)
	<p><b>Notă:</b> La acest program, temperatura și turația de centrifugare nu sunt reglabile și sunt stabilite automat.                      Temperatura este de maximum 40 °C.                      Turația de centrifugare este de maximum 1400 rot/min.</p>	
Duvet (Pilote)	<p>Perne umplute cu fibre sintetice, pilote sau articole umplute cu puf.                      Spălați individual articolele textile de dimensiuni mari.                      Utilizați un detergent adecvat pentru rufele care conțin puf și articolele delicate.                      Dozați cu economie detergentul.                      Nu utilizați balsam.</p> <p><b>Notă:</b> Pentru a preveni formarea de spumă, rulați rufele împreună pentru a elimina aerul din acestea.                      Setarea programului:</p> <ul style="list-style-type: none"> <li>■ max. 60 °C</li> <li>■ max. 1200 rot/min</li> </ul>	2,5
Dark Wash (Haine închise la culoare)	<p>Spălați articole textile din bumbac de culoare închisă și intensă și articole textile ușor de întreținut, de exemplu, jeans.                      Spălați rufele întoarse pe dos.                      Folosiți detergent lichid.                      Setarea programului:</p> <ul style="list-style-type: none"> <li>■ max. 40 °C</li> <li>■ max. 1200 rot/min</li> </ul>	4,0
Drum clean (Curatare tambur)	<p>Curățați și îngrijiți tamburul.                      Utilizați programul în următoarele cazuri:</p> <ul style="list-style-type: none"> <li>■ înainte de prima utilizare</li> <li>■ în cazul spălării frecvente la o temperatură de spălare de 40 °C sau mai mică</li> <li>■ după o perioadă lungă de neutilizare</li> </ul> <p>Utilizați un detergent pudră universal sau un detergent cu înălbitor.                      Pentru a evita formarea spumei, reduceți la jumătate cantitatea de detergent.                      Nu utilizați balsam.</p>	- <sup>2</sup>

<sup>1</sup> varioSpeed  activat

<sup>2</sup> Spălarea nu este posibilă

Program	Descriere	Încărcare max. (kg)
	<p>Nu utilizați detergent pentru lână, pentru rufe delicate sau detergent lichid.</p> <p><b>Notă:</b> Dacă nu ați folosit pentru o perioadă lungă de timp niciun program la 60 °C sau la o temperatură mai mare, indicatorul de curățare a tamburului se aprinde intermitent pentru a vă aminti că este necesară curățarea tamburului.</p>	
🕒 Super 15'/30'	<p>Spălați articole textile din bumbac, fibre sintetice și amestecuri.</p> <p>Program scurt pentru cantități mici de rufe cu un grad redus de murdărie.</p> <p>Durata programului este de aproximativ 30 de minute.</p> <p>Dacă doriți să reduceți durata programului la 15 minute, activați varioSpeed . Cantitatea maximă de încărcare se reduce la 2,0 kg.</p> <p>Setarea programului:</p> <ul style="list-style-type: none"> <li>■ max. 40 °C</li> <li>■ max. 1200 rot/min</li> </ul>	4,0
<sup>1</sup> varioSpeed  activat	<sup>2</sup> Spălarea nu este posibilă	

## 10 Accesorii

Utilizați accesoriile originale. Acestea sunt adaptate pentru aparatul dumneavoastră.

	Utilizare	Număr de comandă
Prelungitor pentru furtunul de alimentare cu apă	Prelungirea furtunului de alimentare cu apă rece sau cu sistem Aquastop (2,50 m).	WZ10131
Inele de susținere	Optimizarea stabilității aparatului.	WX975600

## 11 Rufe

**Notă:** Informații suplimentare găsiți în manualul digital de utilizare, prin scanarea codului QR de la cuprins sau din [siemens-home.bsh-group.com](http://siemens-home.bsh-group.com).

### 11.1 Pregătirea rufelor

#### ATENȚIE!

Obiectele rămase în buzunarele articolelor vestimentare pot cauza deteriorări ale rufelor și avarierea tamburului.

- ▶ Înainte de utilizare, scoateți toate obiectele din buzunarele articolelor vestimentare.
- ▶ Pentru a proteja aparatul și rufele, verificați în prealabil rufele.
  - goliți buzunarele
  - îndepărtați prin periere nisipul de după revere și din buzunare
  - închideți fețele de plapumă și fețele de pernă
  - închideți fermoarele, închizătorile cu bandă de tip scai, închizătorile de tip cârlig și închizătorile de tip ochet
  - legați curelele din material textil, cordoanele șorturilor sau folosiți un sac pentru rufe

- Strângeți curelele și cordoanele și lungi cu piese de capăt fixe împreună cu glugile sau pantalonii
- scoateți inelele și benzile de la perdele sau introduceți perdelele într-un sac pentru rufe
- pentru rufele de dimensiuni mici, de exemplu, șosete pentru copii, utilizați un sac pentru rufe
- petele uscate, persistente sunt îndepărtate după mai multe spălări
- spălați rufele mari împreună cu rufele mici
- nu frecați porțiunile cu pete recente, ci aplicați pe acestea soluție de detergent
- Desfaceți și îndindeți rufele sau acționați conform descrierii din cadrul programului

## 12 Detergentul și produsele de îngrijire

#### Observații

- Informații suplimentare găsiți în manualul digital de utilizare, prin scanarea codului QR de la cuprins sau din [siemens-home.bsh-group.com](http://siemens-home.bsh-group.com).

## ro Utilizarea

- Respectați informațiile referitoare la siguranță → *Pagina 4* și prevenirea prejudiciilor materiale → *Pagina 11*.

Indicațiile producătorului privind utilizarea și doizarea sunt disponibile pe ambalaj.

### Observații

- utilizați numai detergenți lichizi adecvați
- nu amestecați detergenți lichizi diferiți
- nu amestecați detergentul și balsamul
- Nu folosiți produse care au fost depozitate un timp prea îndelungat și sunt îngroșate puternic.
- nu folosiți soluții cu conținut de solvenți, substanțe iritante sau care emană gaze, de exemplu, înălbitori lichizi
- Utilizați agenți coloranți în cantități mici, sarea poate ataca oțelul inoxidabil
- nu utilizați înălbitori în aparat
- nu turnați oțet în recipientele de dozare → *Pagina 40* pentru sistemul inteligent de dozare

---

## 13 Utilizarea de bază

**Notă:** Informații suplimentare găsiți în manualul digital de utilizare, prin scannarea codului QR de la cuprins sau din [siemens-home.bsh-group.com](http://siemens-home.bsh-group.com).

### 13.1 Porniți aparatul

**Cerință:** Aparatul este instalat și racordat corect.

→ *"Instalarea și conectarea", Pagina 13*

- ▶ Apăsați pe .

Procesul de conectare durează câteva secunde.



- ✓ Este efectuat un test de funcționare sonor.

**Notă:** Sistemul de iluminare al tamburului se dezactivează automat.

### 13.2 Setarea programului

1. Rotiți selectorul de programe și aduceți-l în dreptul programului dorit.  
→ *"Programe", Pagina 30*
2. Dacă doriți, modificați setările programului.  
→ *"Modificarea setărilor programului", Pagina 36*

### Setarea programelor suplimentare

1. Setati programul **Altele** → .
2. Pentru a accesa submeniul, apăsați pe .
3. Setati un program.  
→ *"Setarea programului", Pagina 36*
4. Pentru a accesa meniul principal, apăsați pe **Main menu**.
5. Dacă doriți, modificați setările programului.  
→ *"Modificarea setărilor programului", Pagina 36*
6. Porniți programul.  
→ *"Pornirea programului", Pagina 37*

### 13.3 Modificarea setărilor programului

**Cerință:** Este setat un program.  
→ *"Setarea programului", Pagina 36*



- ▶ Adaptați setările programului.  
→ *"Taste", Pagina 27*

Respectați informațiile privind tema Logica de funcționare  
→ *Pagina 21*.

### Observații



- Setările programului nu sunt stocate permanent pentru acest program.
- Când activați sau dezactivați sistemul inteligent de dozare, setarea este stocată.

### Modificarea setărilor suplimentare ale programelor

1. Pentru a accesa setările suplimentare ale programului, apăsați pe **Onuții** .
2. Selectați setările programului.
3. Pentru a accesa meniul principal, apăsați pe **Onuții** .

### 13.4 Stocarea setărilor programului

Puteți salva ca favorite setările individuale ale programului.

1. Setati programul  **Memory**.
  2. Pentru a accesa submeniul, apăsați pe .
  3. Selectați un program.  
→ "Logica de funcționare",  
Pagina 21
  4. Pentru a accesa meniul principal, apăsați pe **Main menu**.
  5. Dacă doriți, modificați setările programului.  
→ "Modificarea setărilor programului", Pagina 36
- ✓ Programul este stocat în memorie.

### 13.5 Introducerea rufelor

**Notă:** Pentru a preveni șifonarea, țineți cont de gradul maxim de încărcare aferent programelor.  
→ "Programe", Pagina 30

#### Cerințe

- Rufe sunt pregătite și sortate.  
→ "Rufe", Pagina 35
- Tamburul este gol.

1. Deschideți hubloul.
2. Introduceți rufe în tambur.
3. Închideți hubloul.  
Asigurați-vă că rufe nu rămân prinse în hublou.

### 13.6 Adăugarea detergentului și produselor de îngrijire

În cazul programelor la care nu este posibilă sau nu este dorită dozarea inteligentă, puteți doza manual detergentul.

**Notă:** Recomandarea de dozare se aplică în cazul încărcării maxime pentru programul respectiv.

**Recomandare:** Suplimentar la dozarea inteligentă puteți să adăugați în camera pentru dozare manuală și alte soluții pentru rufe, cum ar fi, de exemplu, sare pentru îndepărtarea petelor, apret sau înălbitor. Nu adăugați detergent suplimentar în compartimentul pentru dozare manuală, pentru a evita astfel supradozarea detergentului sau formarea de spumă.

**Notă:** Respectați indicațiile referitoare la detergent și produse de îngrijire  
→ Pagina 35.

1. Trageți sertarul pentru detergent.
2. Introduceți detergentul.  
→ "Sertar pentru detergent",  
Pagina 20
3. Dacă doriți, adăugați un produs de îngrijire.
4. Închideți sertarul pentru detergent.

### 13.7 Pornirea programului

**Cerință:** Este setat un program.  
→ "Setarea programului", Pagina 36

- ▶ Apăsați pe **Старт/Дозав./Пауза** .

- ✓ Tamburul se rotește și se realizează detectarea încălzirii în decurs de până la 2 minute, după care se realizează alimentarea cu apă.
- ✓ Pe display este afișată durata programului sau programarea timpului pentru opțiunea Gata în.

## 13.8 Înmujierea rufelor

**Notă:** Nu este necesară utilizarea unei cantități suplimentare de detergent. Soluția de spălare este apoi utilizată pentru spălare.

1. Porniți programul.
2. Pentru a activa funcția de pauză a programului, apăsați pe **Старт/Дозав./Пауза** ▷▢▢ după 10 minute.
3. Pentru a continua programul, după durata de înmuiere dorită apăsați pe **Старт/Дозав./Пауза** ▷▢▢.

## 13.9 Adăugarea de rufe

După pornirea programului, puteți scoate sau adăuga rufe, în funcție de stadiul programului.

**Cerință:** Este pornit un program.  
→ "Pornirea programului", Pagina 37

1. Apăsați pe **Старт/Дозав./Пауза** ▷▢▢.  
Aparatul intră în starea de repaus.
2. Deschideți hubloul.
3. Adăugați sau scoateți rufe.
4. Închideți hubloul.
5. Apăsați pe **Старт/Дозав./Пауза** ▷▢▢.

## 13.10 Anularea programului

1. Apăsați pe **Старт/Дозав./Пауза** ▷▢▢.
2. Deschideți hubloul aparatului.

În cazul unei temperaturi ridicate și al unui nivel ridicat al apei, hubloul rămâne blocat din motive de siguranță.

- La o temperatură ridicată, porniți programul **Rinse/Freshen Up**.
- La un nivel ridicat al apei, porniți programul **Spin** sau selectați un program adecvat pentru evacuare.  
→ "Programa", Pagina 30

3. Scoateți rufe.  
→ "Scoaterea rufelor", Pagina 38

## 13.11 Continuarea programului la oprirea clătirii

### Cerințe

- Funcția de oprirea a clătirii este activată.  
→ "Taste", Pagina 29
  - Ultimul proces de clătire al programului setat este încheiat, iar rufe rămân în apa de clătire.
1. Setati programul **Spin** sau un program pentru evacuare.  
→ "Programa", Pagina 30
  2. Apăsați pe **Старт/Дозав./Пауза** ▷▢▢.

## 13.12 Scoaterea rufelor

1. Deschideți hubloul.
2. Scoateți rufe din tambur.

## 13.13 Deconectarea aparatului

1. Apăsați pe ①.

2. Uscați prin ștergere garnitura din cauciuc și îndepărtați corpurile străine.

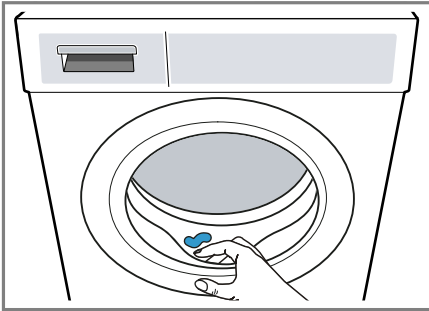

3. Lăsați deschise hubloul aparatului și sertarul pentru detergent, pentru ca apa reziduală să se poată evapora.

## 14 Sistem de siguranță împotriva accesului copiilor

Asigurați aparatul împotriva acționării accidentale a elementelor de comandă.

### 14.1 Activarea sistemului de siguranță împotriva accesului copiilor

- ▶ Mențineți apăsat timp de aproximativ 3 secunde cele două taste **Блокув. від дітей 3 сек.** ☞.
- ✓ Pe afișaj apare ☞.
- ✓ Elementele de comandă sunt blocate.
- ✓ Sistemul de siguranță împotriva accesului copiilor rămâne activat și după deconectarea aparatului sau în cazul producerii unei pene de curent.

### 14.2 Dezactivarea sistemului de siguranță împotriva accesului copiilor

**Cerință:** Pentru a dezactiva sistemul de siguranță împotriva accesului copiilor, aparatul trebuie să fie conectat.

- ▶ Mențineți apăsat timp de aproximativ 3 secunde tastele **Блокув. від дітей 3 сек.** ☞.

Pentru a nu anula programul care rulează, aduceți selectorul de programe în dreptul programului inițial.

- ✓ Pe afișaj apare ☞.

## 15 Sistemul inteligent de dozare

În funcție de program și de setări se dozează automat cantitățile optime de detergent lichid și balsam de rufe.

### 15.1 Pornirea programului cu sistemul inteligent de dozare

Dacă nu doriți să dozați manual detergentul lichid sau balsamul, utilizați sistemul inteligent de dozare. Disponibilitatea acestei funcții depinde de programul setat și este activată automat.

#### Notă

Dacă utilizați sistemul inteligent de dozare, nu umpleți suplimentar cu detergent sau balsam compartimen-

## ro Sistemul inteligent de dozare

ul pentru dozare manuală.

→ *"Adăugarea detergentului și produselor de îngrijire", Pagina 37*

Dacă doriți să efectuați manual dozarea pentru un program setat, țineți cont de următoarele indicații:

- Dezactivați sistemul inteligent de dozare înainte de pornirea programului. Setările rămân memorate și după deconectarea aparatului.  
→ *"Taste", Pagina 27*
- Introduceți detergentul sau balsamul în compartimentul pentru dozare manuală.  
→ *"Adăugarea detergentului și produselor de îngrijire", Pagina 37*
- Activați sistemul inteligent de dozare după finalizarea programului.  
→ *"Taste", Pagina 27*

### Cerințe

- Rufele sunt pregătite.  
→ *"Pregătirea rufelor", Pagina 35*
- Rufele sunt sortate.
- Rufele sunt introduse.  
→ *"Introducerea rufelor", Pagina 37*
- Programul este setat.  
→ *"Setarea programului", Pagina 36*
- Sistemul inteligent de dozare este activat.  
→ *"Afișajul", Pagina 26*  
→ *"Afișajul", Pagina 26*

1. Umpleți recipientele de dozare.  
→ *"Umplerea recipientelor de dozare", Pagina 40*

Pentru a înlocui cu un alt produs conținutul recipientelor de dozare, curățați sertarul pentru detergent.

→ *"Curățarea sertarului pentru detergent", Pagina 46*

2. Dacă doriți, adaptați conținutul recipientelor de dozare  
→ *Pagina 41.*
3. Dacă doriți, adaptați cantitatea de dozare de bază → *Pagina 41.*

4. Dacă doriți, modificați setările programului.

→ *"Modificarea setărilor programului", Pagina 36*

5. Porniți programul.

→ *"Pornirea programului", Pagina 37*

6. Scoateți rufe.

→ *"Scoaterea rufelor", Pagina 38*

## 15.2 Umplerea recipientelor de dozare

Dacă doriți să utilizați sistemul inteligent de dozare sau dacă aparatul afișează o indicație în timpul funcționării, umpleți recipientele de dozare.

**Notă:** Umpleți recipientele de dozare numai cu un detergent și produs de îngrijire → *Pagina 35* corespunzătoare.

Dacă doriți să completați nivelul detergentului lichid sau balsamului din recipientele de dozare, completați-l cu același produs deja existent.

Dacă doriți să înlocuiți cu un alt produs detergentul lichid sau balsamul din recipientele de dozare, curățați mai întâi sertarul pentru detergent.

→ *"Curățarea sertarului pentru detergent", Pagina 46*

Dacă doriți să utilizați ambele recipiente de dozare pentru detergentul lichid, activați conținutul recipientului de dozare → *Pagina 41.*

**Cerință:** Pe display apare o indicație privind umplerea recipientului de dozare.

→ *"Afișajul", Pagina 26*

→ *"Afișajul", Pagina 26*

1. Trageți sertarul pentru detergent.

2. Deschideți capacul de umplere.

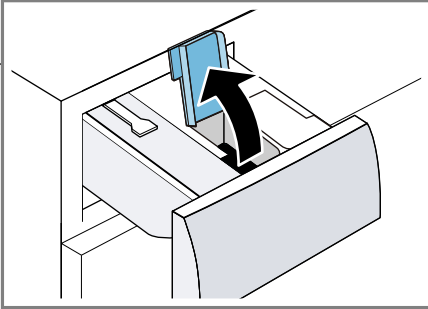

3. Turnați detergentul lichid și balsamul în recipientele de dozare corespunzătoare.

→ "Sertar pentru detergent",  
Pagina 20

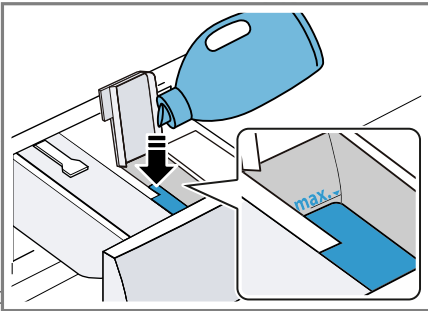

Nu depășiți marcajul pentru nivelul maxim de umplere.

4. Închideți capacul de umplere.

**Notă:** Pentru ca detergentul lichid sau balsamul de rufe să nu usuce, închideți capacul imediat după umplere.

5. Dacă doriți, introduceți un agent de spălare auxiliar în compartimentul pentru dozare manuală.  
→ "Adăugarea detergentului și produselor de îngrijire", Pagina 37
6. Închideți sertarul pentru detergent.
7. Adaptați cantitatea de dozare  
→ Pagina 41.

## 15.3 Conținutul recipientului de dozare

### Observații

- Când modificați conținutul recipientului de dozare, cantitatea de dozare de bază pentru recipientul de dozare este resetată.
- Dacă utilizați ambele recipiente de dozare a detergentului lichid, trebuie să alegeți un recipient de dozare care să fie utilizat în cadrul ciclului de spălare.

Conținutul recipientului de dozare poate fi modificat din cadrul setărilor de bază.

→ "Modificarea setărilor de bază",  
Pagina 45

## 15.4 Cantitatea de dozare de bază

Cantitatea de dozare de bază depinde de indicațiile producătorului detergentului, de gradul de duritate a apei și de gradul de murdărie a rufelor. Reglați întotdeauna o cantitate de dozare de bază care să corespundă unei încărcături standard de 4,5 kg. Cantitatea de dozare de bază pentru recipientele de dozare poate fi modificată din cadrul setărilor de bază.

→ "Modificarea setărilor de bază",  
Pagina 45

## 16 Home Connect

Acest aparat poate fi conectat la rețeaua de internet. Conectați aparatul dvs la un terminal mobil pentru a putea opera funcțiile prin intermediul unei Home Connect aplicații, pentru

a adapta setările de bază sau pentru a supraveghea starea actuală de operare.

**Notă:** Informații suplimentare găsiți în manualul digital de utilizare, prin scanearea codului QR de la cuprins sau din [siemens-home.bsh-group.com](http://siemens-home.bsh-group.com).

Serviciile Home Connect nu sunt disponibile în toate țările. Accesibilitatea funcției Home Connect depinde de accesibilitatea serviciilor Home Connect în țara dumneavoastră. Mai multe informații pe această temă se găsesc pe: [www.home-connect.com](http://www.home-connect.com).

Aplicația Home Connect vă ghidează prin întregul proces de autentificare. Pentru a realiza setările, urmați etapele indicate în cadrul aplicației Home Connect.

### Recomandări

- Respectați indicațiile din documentele de la Home Connect livrate împreună cu aparatul.
- Respectați, de asemenea, și indicațiile din aplicația Home Connect.

### Observații

- Respectați indicațiile privind siguranța din aceste instrucțiuni de utilizare și asigurați-vă că acestea sunt respectate și atunci când utilizați aparatul prin intermediul aplicației Home Connect în timp ce nu vă aflați acasă.  
→ "Siguranța", Pagina 4
- Comenzile efectuate direct de la aparat au întotdeauna prioritate. În acest timp, nu este posibilă operarea prin intermediul aplicației Home Connect.

## 16.1 Instalarea aplicației Home Connect

1. Instalați aplicația Home Connect pe dispozitivul dumneavoastră mobil.



2. Porniți aplicația Home Connect și configurați accesul pentru Home Connect.

Aplicația Home Connect vă ghidează prin întregul proces de autentificare.

## 16.2 Instalarea Home Connect

### Cerințe

- Aplicația Home Connect este instalată pe dispozitivul mobil.
  - Funcția Wi-Fi a routerului este activată.
  - La locul instalării, aparatul recepționează rețeaua locală WLAN (Wi-Fi).
1. Scanați codul QR cu ajutorul aplicației Home Connect.



2. Urmăriți instrucțiunile din cadrul aplicației Home Connect.

## 16.3 Activarea funcției Wi Fi de la aparat

**Notă:** Dacă activați funcția Wi-Fi, consumul de energie crește comparativ cu valorile indicate în tabelul cu valori de consum.

1. Apăsați timp de aproximativ 3 secunde pe .
  2. Selectați **Wi-Fi on/off**.
  3. Selectați **on**.
- ✓ Funcția Wi-Fi este activată.

**Notă:** Dacă funcția Wi-Fi este activată, aparatul nu se deconectează automat.

## 16.4 Dezactivarea funcției Wi Fi de la aparat

1. Apăsați pe  timp de cel puțin 3 secunde.
  2. Selectați **Wi-Fi on/off**.
  3. Selectați **off**.
- ✓ Funcția Wi-Fi este dezactivată

**Notă:** La reconectare, conexiunea Wi-Fi va fi restabilă în mod automat.

## 16.5 Restabilirea setărilor de rețea ale aparatului



1. Apăsați pe  timp de cel puțin 3 secunde.
  2. Selectați **Network settings**.
  3. Selectați **Reset**.
- ✓ Setările de rețea sunt restabilite.

## 16.6 Pornirea de la distanță



Aparatul este deblocat pentru a putea fi pornit de la distanță prin intermediul aplicației Home Connect.

### Activarea funcției de pornire de la distanță

#### Observații

- Din motive de siguranță, funcția de pornire de la distanță este dezactivată în următoarele condiții:
  - Deschideți hubloul aparatului.
  - Apăsați pe **Старт/Дозав./Пауза** .
  - Apăsați pe .
  - Deconectați aparatul.
  - După producerea unei pene de curent.
- Din motive de siguranță, funcția de pornire de la distanță nu poate fi activată în următoarele condiții:
  - Hubloul aparatului este deschis.
  - Sertarul pentru detergent nu este introdus.

#### Cerințe

- Aparatul este conectat la rețeaua dumneavoastră locală WLAN (WiFi).
  - Aparatul este conectat cu aplicația Home Connect.
  - Este selectat un program.
- ▶ Apăsați pe .
- Prin menținerea apăsată a tastei timp de cel puțin 3 secunde, se deschide meniul Home Connect. Prin apăsarea scurtă a tastei, aparatul este deblocat pentru a putea fi pornit de la distanță prin intermediul aplicației Home Connect. Dacă deschideți hubloul aparatului, funcția se dezactivează automat.
- ✓  se aprinde.

**Notă:** Pentru a dezactiva funcția, apăsați pe .

## 16.7 Telediagnoza

Dacă aparatul dumneavoastră este conectat la serverul Home Connect, unitatea service abilitată poate fi accesată pe aparatul dumneavoastră prin intermediul telediagnozei, dacă contactați unitatea service abilitată cu solicitarea respectivă, iar telediagnoza este disponibilă în țara în care utilizați aparatul.

**Recomandare:** Pentru informații și indicații suplimentare privind disponibilitatea serviciului de telediagnoză în țara dumneavoastră, accesați pagina locală de internet: [www.home-connect.com](http://www.home-connect.com), prin intermediul funcției Service/Asistență și suport.

## 16.8 Protecția datelor

Respectați indicațiile referitoare la protecția datelor.

La prima conectare a aparatului dvs. la rețeaua dvs. conectată la Internet, aparatul dvs. transmite următoarele categorii de date către serverul Home Connect (prima înregistrare):

- Identificarea unică a aparatului (constând din codurile aparatului și adresa MAC a modulului de comunicație Wi-Fi înglobat).
- Certificatul de securitate al modulului de comunicație Wi-Fi (pentru securizarea conexiunii din punct de vedere al tehnicii informaționale).
- Versiunea actuală a software-ului și hardware-ului aparatului dvs. de uz casnic.
- Stadiul unei eventuale reveniri anterioare la setările din fabrică.

Această primă înregistrare pregătește utilizarea funcționalităților Home Connect și este necesară abia în momentul în care doriți să folosiți pentru prima dată funcționalități Home Connect.

**Notă:** Luați în considerare faptul că funcționalitățile Home Connect pot fi utilizate doar în legătură cu aplicația Home Connect. Informații referitoare la protecția datelor pot fi consultate în aplicația Home Connect.

## 17 Setările de bază

Puteți regla setările de bază ale aparatului după cum este necesar.



### 17.1 Prezentare generală a setărilor de bază

Setare de bază	Descriere
end signal	Intensitatea semnalului sonor după finalizarea programului
button signal	Intensitatea semnalului sonor la acționarea tastelor
Drum clean advice	Activarea sau dezactivarea funcției de curățare a tamburului
Language	Modificare limbă
↺ content	Stabilirea capacității recipientului → "Conținutul recipientului de dozare", Pagina 41
↵ basis	Modificarea cantității de dozare de bază
↻ basis	Modificarea cantității de dozare de bază

Setare de bază	Descriere
Aut. network log-in	Conectarea aparatului cu rețeaua locală WLAN (Wi-Fi) cu funcții WPS. → "Instalarea Home Connect", Pagina 42
Man. network log-in	Conectarea aparatului cu rețeaua locală WLAN (Wi-Fi) fără funcții WPS. → "Instalarea Home Connect", Pagina 42
Connect app	Conectați aparatul la aplicația Home Connect. → "Instalarea Home Connect", Pagina 42
Wi-Fi on/off	Activați sau dezactivați funcția Wi-Fi. → "Activarea funcției Wi Fi de la aparat", Pagina 43  → "Dezactivarea funcției Wi Fi de la aparat", Pagina 43
Network settings	Resetați setările de rețea. → "Restabilirea setărilor de rețea ale aparatului", Pagina 43
energy mngmt.	Conectarea aparatului la sistemul de management

Setare de bază	Descriere
	al energiei → "Home Connect", Pagina 41

## 17.2 Modificarea setărilor de bază

1. Pentru accesarea submeniuului pentru detăările de bază, apăsați ambele taste **Базові налаштування 3 сек.**  timp de aproximativ 3 secunde.
2. Selectați setarea de bază dorită.  
→ "Prezentare generală a setărilor de bază", Pagina 44
3. Adaptați setarea de bază.
4. Pentru a accesa meniul principal, apăsați pe **Базові налаштування 3 сек.** .

## 18 Curățare și îngrijire

Pentru a asigura funcționarea optimă a aparatului pentru o perioadă îndelungată de timp, curățați-l și îngrijiți-l cu atenție.

**Notă:** Informații suplimentare găsiți în manualul digital de utilizare, prin scannarea codului QR de la cuprins sau din [siemens-home.bsh-group.com](http://siemens-home.bsh-group.com).

### 18.1 Curățarea tamburului

#### **ATENȚIONARE** **Pericol de rănire!**

Spălarea îndelungată la temperaturi scăzute și ventilarea necorespunzătoare a aparatului pot cauza deteriorări ale tamburului și răniri.

- Activați cu regularitate un program de curățare a tamburului sau spălat la temperaturi de minimum 60 °C.

## ro Curățare și îngrijire

- ▶ După fiecare ciclu de funcționare, lăsați huboul aparatului deschis și lăsați sertarul pentru detergent să se usuce.
- ▶ Derulați programul **Drum clean** fără rufe, cu detergent pudră universal.

### 18.2 Curățarea sertarului pentru detergent

Dacă doriți să înlocuiți cu un alt produs detergentul lichid sau balsamul din recipientele de dozare sau dacă sertarul pentru detergent este murdar, curățați sertarul pentru detergent.

#### ATENȚIE!

Unitatea de pompare conține componente electrice. În cazul contactului cu fluidele, componentele electrice pot suferi deteriorări.

- ▶ Nu curățați unitatea de pompare în mașina de spălat vase și nu o scufundați în apă.
- ▶ Protejați racordul electric din spate împotriva contactului cu umiditatea, detergentul și reziduurile de balsam.

1. Deconectați aparatul.  
→ "Deconectarea aparatului",  
Pagina 38
2. Trageți sertarul pentru detergent.

3. Apăsăți inserția și scoateți sertarul pentru detergent.

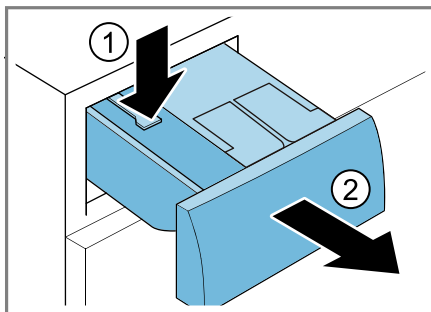

4. Scoateți unitatea de pompare.

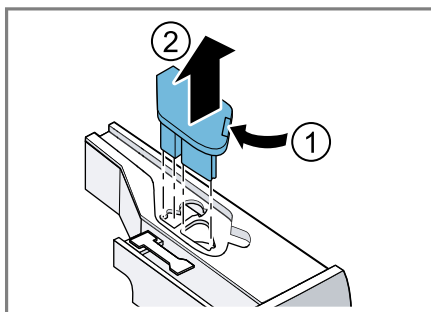

5. Deblocați și scoateți capacul sertarului pentru detergent.

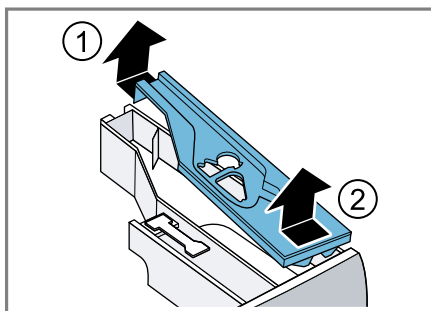

6. Goliți sertarul pentru detergent.

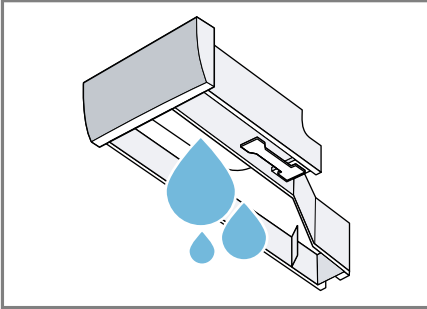

7. Curățați unitatea de pompare cu o lavetă umedă.

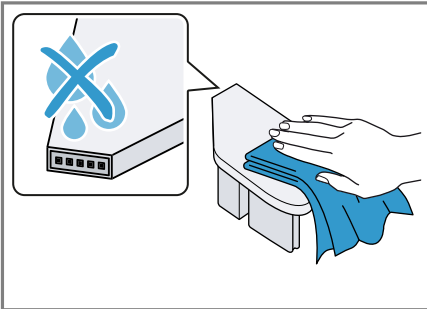

8. Curățați sertarul pentru detergent și capacul utilizând o lavetă moale, umedă sau dușul de mână.

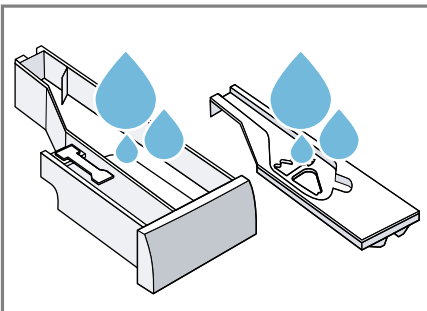

9. Uscați și montați la loc sertarul pentru detergent, capacul și unitatea de pompare.

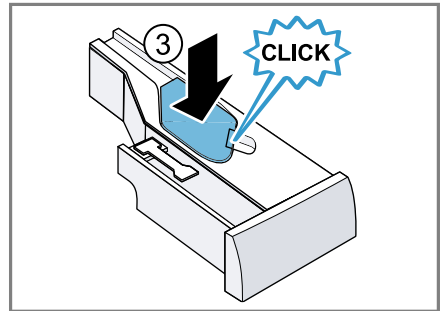
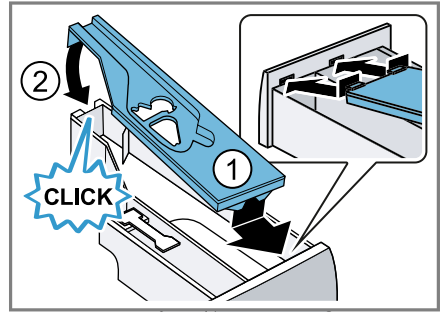

10. Curățați interiorul carcasei sertarului pentru detergent.

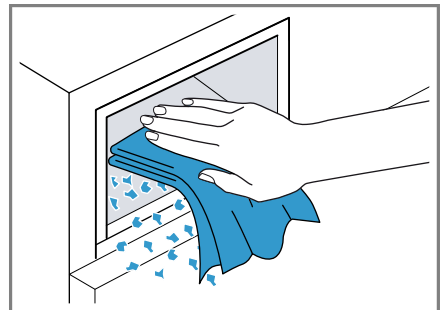

11. Închideți sertarul pentru detergent.

## 18.3 Curățarea pompei pentru soluția de spălare

Curățați pompa pentru soluția de clătire dacă aceasta prezintă defecțiuni, de exemplu, dacă este înfundată sau produce zgomote de zdrăgănit.

### Golirea pompei pentru soluția de detergent

1. Închideți robinetul de apă.
2. Deconectați aparatul.
3. Deconectați ștecherul de la rețeaua de alimentare cu energie electrică.
4. Deschideți și scoateți clapeta de întreținere.

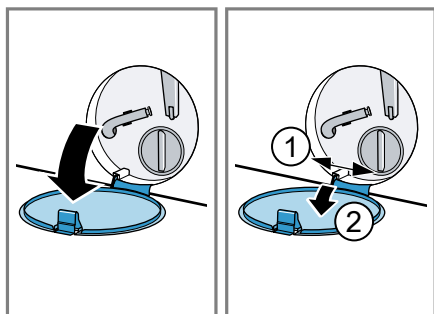

5. Împingeți un vas cu o dimensiune corespunzătoare sub orificiu.

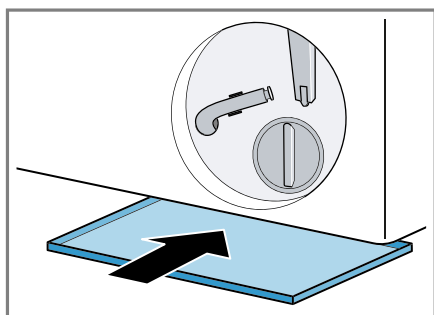

6. Scoateți furtunul de golire din suport.

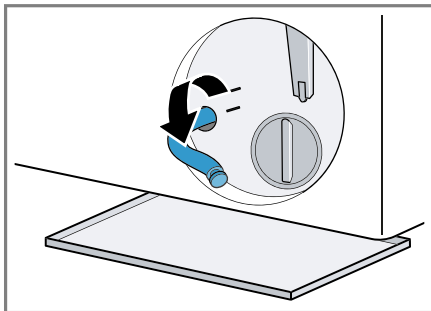

7. **⚠ ATENȚIONARE - Pericol de opărire!** La spălarea la temperaturi înalte, soluția de spălare se înfierbântă.  
► Nu atingeți soluția de spălare fierbinte.

Pentru a permite scurgerea apei în vas, scoateți capacul de închidere.

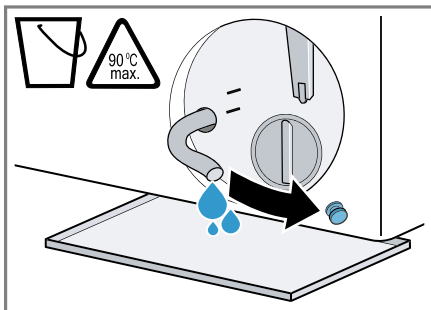

8. Apăsăți pe capacul de închidere.

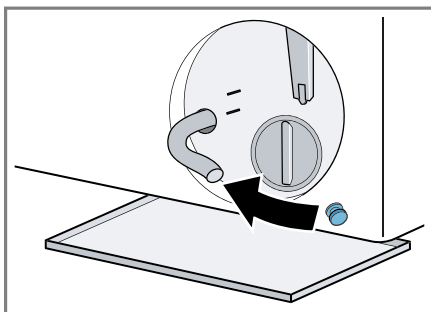

9. Fixați furtunul de golire în suport.

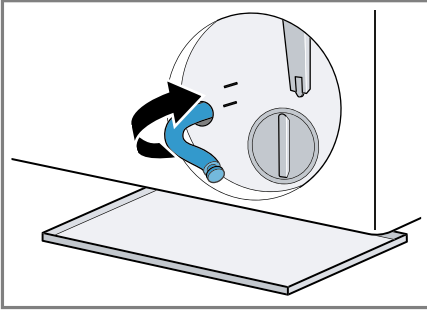

### Curățarea pompei pentru soluția de spălare

**Cerință:** Pompa pentru soluția de spălare este goală. → *Pagina 48*

1. Desfiletați cu atenție capacul pompei astfel încât în pompa pentru soluția de spălare să se afle numai apă reziduală.
  - Depunerile persistente de murdărie pot determina blocarea cartușului de filtru în carcasa pompei. Îndepărtați depunerile de murdărie și scoateți cartușul de filtru.

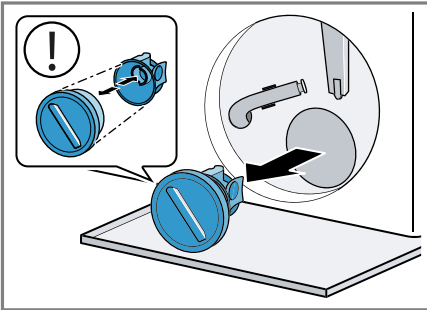

2. Curățați spațiul interior, filetul capului pompei și carcasa pompei.

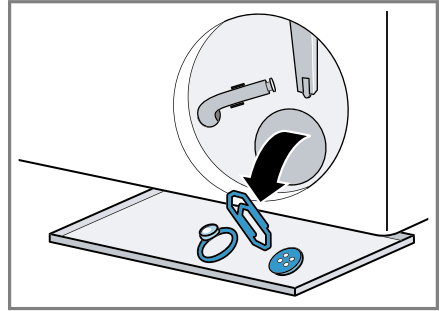

Capacul pompei este alcătuit din două componente care pot dezamblate în vederea curățării.

3. Asigurați-vă că cele două rotoare pot fi rotite.

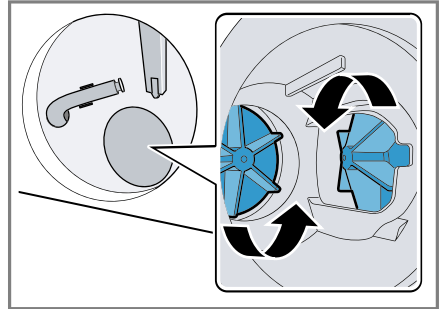

4. Așezați la loc capacul pompei.
  - Asigurați-vă că componentele capului pompei sunt montate corect.

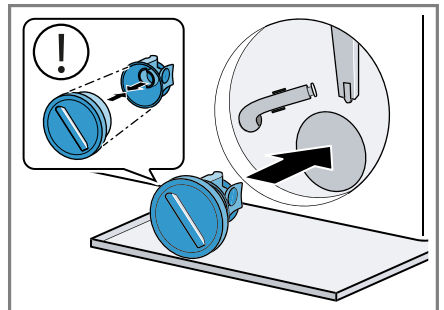

## ro Curățare și îngrijire

5. Înfiletați capacul pompei până la opritor.

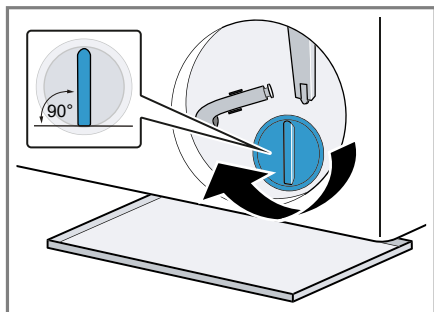

Mânerul capacului pompei trebuie să fie poziționat vertical.

6. Așezați clapeta pentru întreținere și închideți-o.

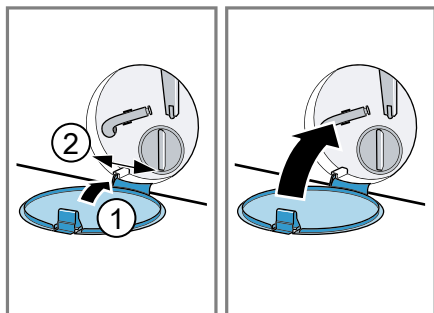

2. Eliminați blocajele din orificiul de admisie.

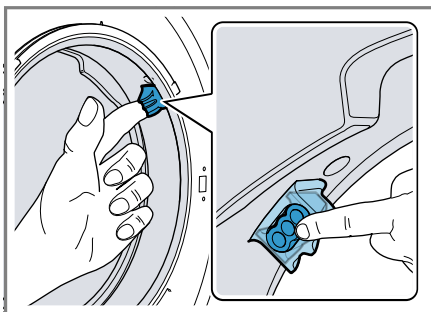

**Notă:** Nu utilizați obiecte cu vârfuri sau muchii ascuțite.

## 18.4 Curățarea orificiului de admisie din manșonul din cauciuc

Verificați cu regularitate dacă orificiul de admisie din manșonul din cauciuc este înfundat și curățați orificiul de admisie.

1. Deschideți hubloul aparatului.

## 19 Remediați defecțiunile

Defecțiunile minore pot fi remediate chiar de dumneavoastră. Înainte de a contacta unitatea de service, consultați informațiile privind remedierea defecțiunilor. Astfel evitați cheltuielile inutile.

### AVERTISMENT

#### Pericol de electrocutare!



Reparațiile executate incorect sunt periculoase.

- ▶ Numai personalul de specialitate are permisiunea de a efectua lucrări de reparații la nivelul aparatului.
- ▶ La reparația aparatului trebuie utilizate numai piese de schimb originale.
- ▶ Dacă se deteriorează cablul de racordare la rețea al acestui aparat, acesta trebuie înlocuit de către producător, de către serviciul său pentru clienți sau de către o persoană calificată în mod similar, pentru a evita pericolele.

Defecțiune	Cauzele și remedierea defectelor
Afișajul este stins, iar <b>Старт/Дозав./Пауза</b> ▷▶▶▶ se aprinde intermitent.	Modul de economisire a energiei este activ. <ul style="list-style-type: none"> <li>▶ Apăsăți pe <b>Старт/Дозав./Пауза</b> ▷▶▶▶ (Start/repornire/Pauza).</li> <li>✓ Afișajul se aprinde din nou.</li> </ul>
"E:30 / -80"	Conducta de evacuare sau furtunul de evacuare a apei este înfundat/ă. <ul style="list-style-type: none"> <li>▶ Curățați conducta de evacuare și furtunul de evacuare a apei.</li> </ul>
	Conducta de evacuare sau furtunul de evacuare a apei este îndoit/ă sau gripat/ă. <ul style="list-style-type: none"> <li>▶ Asigurați-vă că conducta de evacuare și furtunul de evacuare a apei nu sunt îndoite sau gripate.</li> </ul>
	Pompa pentru soluția de spălare este înfundată. <ul style="list-style-type: none"> <li>▶ → <i>"Curățarea pompei pentru soluția de spălare", Pagina 48</i></li> </ul>
	Furtunul de evacuare a apei este instalat la o înălțime prea mare. <ul style="list-style-type: none"> <li>▶ Montați furtunul de evacuare a apei la o înălțime de maximum 1 metru.</li> </ul>
	Capacul pompei nu este asamblat corect. <ul style="list-style-type: none"> <li>▶ Asamblați corect capacul pompei.</li> </ul>
	Cantitatea de detergent este prea mare. <ul style="list-style-type: none"> <li>▶ Măsură imediată: Amestecați o lingură de balsam cu 0,5 litri de apă și turnați amestecul în compartimentul pentru dozare manuală (nu se aplică în cazul spălării de articole pentru exterior, articole sport și articole care conțin puf).</li> </ul>

Defecțiune	Cauzele și remedierea defectelor
"E:30 / -80"	<ul style="list-style-type: none"> <li>▶ Dacă este activată funcție inteligentă de dozare, reduceți cantitatea de dozare de bază → <i>Pagina 41</i>.</li> <li>▶ În cazul dozării manuale, reduceți cantitatea de detergent la următoarea spălare cu aceeași încărcătură.</li> </ul> <hr/> <p>La furtunul de evacuare a apei este montată o prelungire nepermisă.</p> <ul style="list-style-type: none"> <li>▶ Scoateți prelungirile nepermise de la furtunul de evacuare a apei. → <i>"Conectarea aparatului", Pagina 16</i></li> </ul> <hr/> <p>Capacul pompei nu este înșurubat complet.</p> <ul style="list-style-type: none"> <li>▶ Asigurați-vă că capacul pompei este înșurubat complet în aparat. Mânerul capacului pompei trebuie să fie poziționat vertical.</li> </ul>
"E:36 / -25 / -26"	<p>Pompa pentru soluția de spălare este înfundată.</p> <ul style="list-style-type: none"> <li>▶ → <i>"Curățarea pompei pentru soluția de spălare", Pagina 48</i>.</li> </ul>
"E:38 / -25 / -26"	<p>Pompa pentru soluția de spălare este înfundată.</p> <ul style="list-style-type: none"> <li>▶ → <i>"Curățarea tamburului", Pagina 45</i> dacă eroarea apare din nou,</li> <li>▶ → <i>"Curățarea pompei pentru soluția de spălare", Pagina 48</i></li> </ul> <hr/> <p>Orificiul de alimentare a manșetei de cauciuc este înfundat.</p> <ul style="list-style-type: none"> <li>▶ → <i>"Curățarea orificiului de admisie din manșonul din cauciuc", Pagina 50</i></li> </ul>
<b>i-Dos error, deactivează i-Dos</b>	<p>Pompa sistemului inteligent de dozare este blocată.</p> <ol style="list-style-type: none"> <li>1. Închideți aparatul.</li> <li>2. Curățați unitatea de pompă. → <i>"Curățarea sertarului pentru detergent", Pagina 46</i></li> <li>3. Porniți aparatul.</li> <li>4. Dacă, după curățare, indicatorul unității de pompă se aprinde din nou, contactați unitatea de service abilitată. → <i>"Serviciul clienți", Pagina 64</i></li> </ol> <p><b>Notă:</b> Până la remedierea defecțiunii puteți dezactiva sistemul inteligent de dozare și efectua manual dozarea. → <i>"Taste", Pagina 27</i></p>

Defecțiune	Cauzele și remedierea defectelor
"E:30 / -10" și/sau	<p>Sita din sistemul de alimentare cu apă este înfundată.</p> <ul style="list-style-type: none"> <li>▶ Curățați sita din sistemul de alimentare cu apă.</li> </ul>
	<p>Robinetul de apă este închis.</p> <ul style="list-style-type: none"> <li>▶ Deschideți robinetul de apă.</li> </ul>
	<p>Furtunul de alimentare cu apă este îndoit sau blocat.</p> <ul style="list-style-type: none"> <li>▶ Asigurați-vă că furtunul de alimentare cu apă nu este îndoit sau blocat.</li> </ul>
Simbol de subtensiune (punct dublu).	<p>Sistemul de control al tensiunii detectează dacă tensiunea a scăzut la o valoare nepermisă.</p> <ul style="list-style-type: none"> <li>▶ Nu este posibilă remedierea.</li> </ul> <p><b>Notă:</b> După stabilizarea alimentării cu tensiune, programul își continuă derularea în mod normal.</p>
	<p>Subtensiunea poate să provoace o prelungire a duratei programului.</p> <p>Nu este posibilă remedierea.</p>
• se aprinde.	<p>Subtensiunea poate să provoace o prelungire a duratei programului.</p> <p>Nu este posibilă remedierea.</p>
Toate celelalte coduri de eroare.	<p>Deficiențe de funcționare</p> <ul style="list-style-type: none"> <li>▶ Apelați la unitatea de service abilitată. → "Serviciul clienți", Pagina 64</li> </ul>
<b>Water cooling</b>	<p>Pentru menajarea conductelor de evacuare, soluția de spălare fierbinte este răcită înainte de pompare.</p> <ul style="list-style-type: none"> <li>▶ Așteptați până când soluția de spălare s-a răcit.</li> </ul>
"E:30/-20"	<p>Supapa magnetică este defectă.</p> <ul style="list-style-type: none"> <li>▶ Apelați la unitatea de service abilitată. → "Serviciul clienți", Pagina 64</li> </ul>
	<p>Cantitatea de detergent este prea mare.</p> <ul style="list-style-type: none"> <li>▶ În cazul dozării manuale, reduceți cantitatea de detergent la următoarea spălare cu aceeași încărcătură.</li> </ul>
	<p>S-a introdus o cantitate suplimentară de apă.</p> <ul style="list-style-type: none"> <li>▶ Nu adăugați în mod suplimentar apă în aparat în timpul operării.</li> </ul>
Aparatul nu funcționează.	<p>Fișa de rețea a cablului de alimentare nu este introdusă în priză.</p> <ul style="list-style-type: none"> <li>▶ Conectați aparatul la rețeaua de curent.</li> </ul>
	<p>Siguranța din panoul de siguranțe s-a declanșat.</p> <ul style="list-style-type: none"> <li>▶ Verificați siguranța din panoul de siguranțe.</li> </ul>
	<p>Alimentarea cu curent electric a fost întreruptă.</p>

Defecțiune	Cauzele și remedierea defectelor
Aparatul nu funcționează.	▶ Verificați funcționarea iluminării interiorului și altor aparate din încăpere.
Programul nu pornește.	<p>Tasta <b>Старт/Дозав./Пауза</b> ▷<sup>III</sup> nu a fost apăsată.</p> <p>▶ Apăsați pe <b>Старт/Дозав./Пауза</b> ▷<sup>III</sup>.</p> <hr/> <p>Hubloul nu este închis.</p> <ol style="list-style-type: none"> <li>1. Închideți hubloul.</li> <li>2. Pentru a porni programul apăsați pe <b>Старт/Дозав./Пауза</b> ▷<sup>III</sup>.</li> </ol> <hr/> <p>Sistemul de siguranță împotriva accesului copiilor este activat.</p> <p>▶ → "Dezactivarea sistemului de siguranță împotriva accesului copiilor", Pagina 39</p> <hr/> <p><b>Завершения через</b>  este activat.</p> <p>▶ Verificați dacă <b>Завершения через</b>  este activat. → "Taste", Pagina 27</p> <hr/> <p>Sunt rufe prinse în hubloul.</p> <ol style="list-style-type: none"> <li>1. Deschideți din nou hubloul.</li> <li>2. Scoateți rufele care au fost prinse.</li> <li>3. Închideți hubloul.</li> <li>4. Pentru a porni programul apăsați pe <b>Старт/Дозав./Пауза</b> ▷<sup>III</sup>.</li> </ol>
	<p>Sertarul pentru detergent nu este introdus complet.</p> <p>▶ Împingeți sertarul pentru detergent până când simbolul se stinge.</p>
	<p>Pompa sistemului inteligent de dozare este blocată.</p> <ol style="list-style-type: none"> <li>1. Închideți aparatul.</li> <li>2. Curățați unitatea de pompare. → "Curățarea sertarului pentru detergent", Pagina 46</li> <li>3. Porniți aparatul.</li> <li>4. Dacă, după curățare, indicatorul unității de pompare se aprinde din nou, contactați unitatea de service abilitată. → "Serviciul clienți", Pagina 64</li> </ol>
	<p><b>Notă:</b> Până la remedierea defecțiunii puteți dezactiva sistemul inteligent de dozare și efectua manual dozarea. → "Taste", Pagina 27</p>
	<p>Sertarul pentru detergent nu este introdus complet.</p> <p>▶ Împingeți sertarul pentru detergent până când simbolul se stinge.</p>

Defecțiune	Cauzele și remedierea defectelor
Ușa nu se deschide.	<p><b>Rinse Hold</b> ☑ este activat.</p> <ul style="list-style-type: none"> <li>▶ Continuați programul selectând <b>Spin</b> sau <b>Drain</b> și apăsând pe <b>Старт/Дозав./Пауза</b> ▷⏏.</li> <li>→ "Continuarea programului la oprirea clătirii", Pagina 38</li> </ul>
	<p>Temperatură este prea înaltă.</p> <ul style="list-style-type: none"> <li>▶ Așteptați până când temperatura a scăzut.</li> <li>▶ → "Anularea programului", Pagina 38</li> </ul>
	<p>Nivelul apei este prea ridicat.</p> <ul style="list-style-type: none"> <li>▶ Selectați un program adecvat pentru evacuare.</li> <li>→ "Programe", Pagina 30</li> </ul>
	<p>Pană de curent.</p> <ul style="list-style-type: none"> <li>▶ Deschideți hubloul cu ajutorul sistemului de deblocare de urgență.</li> <li>→ "Deblocarea de urgență", Pagina 63</li> </ul>
Soluția de spălare nu este evacuată.	<p>Conducta de evacuare sau furtunul de evacuare a apei este înfundat/ă.</p> <ul style="list-style-type: none"> <li>▶ Curățați conducta de evacuare și furtunul de evacuare a apei.</li> </ul>
	<p>Conducta de evacuare sau furtunul de evacuare a apei este îndoit/ă sau gripat/ă.</p> <ul style="list-style-type: none"> <li>▶ Asigurați-vă că conducta de evacuare și furtunul de evacuare a apei nu sunt îndoite sau gripate.</li> </ul>
	<p>Pompa pentru soluția de spălare este înfundată.</p> <ul style="list-style-type: none"> <li>▶ → "Curățarea pompei pentru soluția de spălare", Pagina 48</li> </ul>
	<p><b>Rinse Hold</b> ☑ este activat.</p> <ul style="list-style-type: none"> <li>▶ Continuați programul selectând <b>Spin</b> sau <b>Drain</b> și apăsând pe <b>Старт/Дозав./Пауза</b> ▷⏏.</li> <li>→ "Continuarea programului la oprirea clătirii", Pagina 38</li> </ul>
	<p>Furtunul de evacuare a apei este instalat la o înălțime prea mare.</p> <ul style="list-style-type: none"> <li>▶ Montați furtunul de evacuare a apei la o înălțime de maximum 1 metru.</li> </ul>
	<p>Capacul pompei nu este asamblat corect.</p> <ul style="list-style-type: none"> <li>▶ Asamblați corect capacul pompei.</li> </ul>
	<p>Cantitatea de detergent este prea mare.</p>

Defecțiune	Cauzele și remedierea defectelor
Soluția de spălare nu este evacuată.	<ul style="list-style-type: none"> <li>▶ Măsură imediată: Amestecați o lingură de balsam cu 0,5 litri de apă și turnați amestecul în compartimentul pentru dozare manuală (nu se aplică în cazul spălării de articole pentru exterior, articole sport și articole care conțin puf).</li> <li>▶ Dacă este activată funcție inteligentă de dozare, reduceți cantitatea de dozare de bază → <i>Pagina 41</i>.</li> <li>▶ În cazul dozării manuale, reduceți cantitatea de detergent la următoarea spălare cu aceeași încărcătură.</li> </ul>
	<p>La furtunul de evacuare a apei este montată o prelungire nepermisă.</p> <ul style="list-style-type: none"> <li>▶ Scoateți prelungirile nepermise de la furtunul de evacuare a apei.</li> </ul> <p>→ <i>"Conectarea aparatului", Pagina 16</i></p>
	<p>Capacul pompei nu este înșurubat complet.</p> <ul style="list-style-type: none"> <li>▶ Asigurați-vă că capacul pompei este înșurubat complet în aparat. Mânerul capacului pompei trebuie să fie poziționat vertical.</li> </ul>
Apa nu se scurge. Detergentul nu ajunge în interiorul tamburului.	<p>Tasta <b>Старт/Дозав./Пауза</b> ▶▶▶ nu a fost apăsată.</p> <ul style="list-style-type: none"> <li>▶ Apăsați pe <b>Старт/Дозав./Пауза</b> ▶▶▶.</li> </ul>
	<p>Sita din sistemul de alimentare cu apă este înfundată.</p> <ul style="list-style-type: none"> <li>▶ Curățați sita din sistemul de alimentare cu apă.</li> </ul>
	<p>Robinetul de apă este închis.</p> <ul style="list-style-type: none"> <li>▶ Deschideți robinetul de apă.</li> </ul>
	<p>Furtunul de alimentare cu apă este îndoit sau blocat.</p> <ul style="list-style-type: none"> <li>▶ Asigurați-vă că furtunul de alimentare cu apă nu este îndoit sau blocat.</li> </ul>
Mai multe încercări de centrifugare.	<p>Sistemul de control al centrifugării compensează dezechilibrul prin distribuirea repetată a rufelor.</p> <ul style="list-style-type: none"> <li>▶ Nu este o defecțiune - nu sunt necesare intervenții.</li> </ul> <p><b>Notă:</b> Este recomandat ca la încărcare să introduceți împreună în tambur atât rufe de dimensiuni mari, cât și mici. Rufe de dimensiuni diferite se distribuie mai bine la centrifugare.</p>
Durata programului se modifică în timpul procesul de spălare.	<p>Desfășurarea programului este optimizată electronic. Acest lucru poate duce la modificarea duratei programului.</p> <ul style="list-style-type: none"> <li>▶ Nu este o defecțiune - nu sunt necesare intervenții.</li> </ul>
	<p>Sistemul de control al centrifugării compensează dezechilibrul prin distribuirea repetată a rufelor.</p>

Defecțiune	Cauzele și remedierea defectelor
Durata programului se modifică în timpul procesului de spălare.	<p>▶ Nu este o defecțiune - nu sunt necesare intervenții.</p> <p><b>Notă:</b> Este recomandat ca la încărcare să introduceți împreună în tambur atât rufe de dimensiuni mari, cât și mici. Rufe de dimensiuni diferite se distribuie mai bine la centrifugare.</p> <hr/> <p>Sistemul de control al spumei pornește o clătire dacă se formează prea multă spumă.</p> <p>▶ Nu este o defecțiune - nu sunt necesare intervenții.</p>
Apa din tambur nu este vizibilă.	<p>Apa se află sub zona vizibilă.</p> <p>▶ Nu este o defecțiune - nu sunt necesare intervenții.</p> <p>▶ Nu adăugați în mod suplimentar apă în aparat în timpul operării.</p>
Tamburul trepidează după pornirea programului.	<p>Cauza este o testare internă a motorului.</p> <p>▶ Nu este o defecțiune - nu sunt necesare intervenții.</p>
Vibrații și deplasări ale aparatului în timpul centrifugării.	<p>Aparatul este îndreptat corect.</p> <p>▶ → <i>"Îndreptarea aparatului", Pagina 17</i></p> <hr/> <p>Picioarele aparatului nu sunt fixate.</p> <p>▶ Fixați picioarele aparatului. → <i>"Îndreptarea aparatului", Pagina 17</i></p> <hr/> <p>Siguranțele pentru transport nu sunt scoase.</p> <p>▶ → <i>"Îndepărtarea siguranțelor de transport", Pagina 14.</i></p>
Tamburul se rotește, însă apa nu se scurge.	<p>Funcția de detectare a încărcăturii este activă.</p> <p>▶ Nu este o defecțiune, nu sunt necesare intervenții.</p> <p><b>Notă:</b> Funcția de detectare a încărcăturii poate avea o durată de până la 2 minute.</p>
Formare a unei cantități mari de spumă.	<p>Cantitatea de detergent este prea mare.</p> <p>▶ Măsură imediată: Amestecați o lingură de balsam cu 0,5 litri de apă și turnați amestecul în compartimentul pentru dozare manuală (nu se aplică în cazul spălării de articole pentru exterior, articole sport și articole care conțin puf).</p> <p>▶ Dacă este activată funcție inteligentă de dozare, reduceți cantitatea de dozare de bază → <i>Pagina 41.</i></p> <p>▶ În cazul dozării manuale, reduceți cantitatea de detergent la următoarea spălare cu aceeași încărcătură.</p>

Defecțiune	Cauzele și remedierea defectelor
<p><b>i-Dos</b>  nu poate fi acționat.</p>	<p>Funcția inteligentă de dozare nu este prevăzută pentru acest program.</p> <ul style="list-style-type: none"> <li>▶ Nu este o defecțiune - nu sunt necesare intervenții. → "Pornirea programului cu sistemul inteligent de dozare", Pagina 39</li> </ul> <hr/> <p>Derularea programului nu permite dozarea inteligentă. Nu este posibilă remedierea.</p>
<p>Turația înaltă de centrifugare nu a fost atinsă.</p>	<p>A fost setată o turație de centrifugare prea mică.</p> <ul style="list-style-type: none"> <li>▶ La următorul proces de spălare setați o turație de centrifugare mai mare.</li> </ul> <hr/> <p><b>Easy-Iron</b> este activat.</p> <ul style="list-style-type: none"> <li>▶ Selectați un program corespunzător pentru tipul de material textil introdus în aparat.</li> </ul> <hr/> <p>Sistemul de control al excentrării egalizează excentrația reducând turația de centrifugare.</p> <ul style="list-style-type: none"> <li>▶ Introduceți din nou rufe în tambur.</li> </ul> <p><b>Notă:</b> Este recomandat să introduceți împreună în tambur atât rufe de dimensiuni mari, cât și mici. Rufe de dimensiuni diferite se distribuie mai bine la centrifugare.</p> <ul style="list-style-type: none"> <li>▶ Porniți programul <b>Spin</b>.</li> </ul>
<p>Programul de centrifugare nu pornește.</p>	<p>Conducta de evacuare sau furtunul de evacuare a apei este înfundat/ă.</p> <ul style="list-style-type: none"> <li>▶ Curățați conducta de evacuare și furtunul de evacuare a apei.</li> </ul> <hr/> <p>Conducta de evacuare sau furtunul de evacuare a apei este îndoit/ă sau gripat/ă.</p> <ul style="list-style-type: none"> <li>▶ Asigurați-vă că conducta de evacuare și furtunul de evacuare a apei nu sunt îndoite sau gripate.</li> </ul> <hr/> <p>Sistemul de control al dezechilibrului a anulat centrifugarea din cauza repartizării neuniforme a rufelor.</p> <ul style="list-style-type: none"> <li>▶ Introduceți din nou rufe în tambur.</li> </ul> <p><b>Notă:</b> Este recomandat să introduceți împreună în tambur atât rufe de dimensiuni mari, cât și mici. Rufe de dimensiuni diferite se distribuie mai bine la centrifugare.</p> <ul style="list-style-type: none"> <li>▶ Porniți programul <b>Spin</b>.</li> </ul>
<p>Zgomot de huruit.</p>	<p>Apa este presurizată și distribuită în sertarul pentru detergent.</p> <ul style="list-style-type: none"> <li>▶ Nu este o defecțiune - Acesta este un zgomot de funcționare normal.</li> </ul>

Defecțiune	Cauzele și remedierea defectelor
Zgomot de bâzâit prelungt înainte de începerea procesului de spălare sau de clătire cu balsam.	Sistemul inteligent de dozare dozează balsamul sau produsul de îngrijire. ▶ Nu este o defecțiune - Acesta este un zgomot de funcționare normal.
Zgomotr de bâzâit scurt după pornirea aparatului.	Sistem inteligent de dozare efectuează o testare de funcționare. ▶ Nu este o defecțiune - Acesta este un zgomot de funcționare normal.
Zgomote puternice în timpul centrifugării.	Aparatul este îndreptat corect. ▶ → " <i>Îndreptarea aparatului</i> ", <i>Pagina 17</i> Picioarele aparatului nu sunt fixate. ▶ Fixați picioarele aparatului. → " <i>Îndreptarea aparatului</i> ", <i>Pagina 17</i> Siguranțele pentru transport nu sunt scoase. ▶ → " <i>Îndepărtarea siguranțelor de transport</i> ", <i>Pagina 14</i> .
Zgomot de zdrăngănit, zăngănit în pompa pentru soluția de spălare.	În interiorul pompei pentru soluția de spălare au pătruns corpuri străine. ▶ → " <i>Curățarea pompei pentru soluția de spălare</i> ", <i>Pagina 48</i>
Zgomot de foșnitor de aspirare, ritmic.	Pompa pentru soluția de spălare este activă, soluția de spălare este eliminată prin pompă. ▶ Nu este o defecțiune - Acesta este un zgomot de funcționare normal.
Articolele vestimentare se șifonează.	Turația de centrifugare este prea înaltă. ▶ La următorul proces de spălare setați o turație de centrifugre mai mică. Volumul încărcăturii este prea mare. ▶ La următorul proces de spălare, reduceți volumul încărcăturii. A fost setat un program greșit pentru tipul respectiv de material textil. ▶ Selectați un program corespunzător pentru tipul de material textil introdus în aparat.
Rezultatul centrifugării nu este satisfăcător. Rufele sunt ude/prea umede.	A fost setată o turație de centrifugare prea mică. ▶ La următorul proces de spălare setați o turație de centrifugre mai mare. ▶ Porniți programul <b>Spin</b> .
<b>Easy-Iron</b> este activat.	

Defecțiune	Cauzele și remedierea defectelor
Rezultatul centrifugării nu este satisfăcător. Rufele sunt ude/prea umede.	<p>▶ Selectați un program corespunzător pentru tipul de material textil introdus în aparat.</p> <hr/> <p>Conducta de evacuare sau furtunul de evacuare a apei este înfundat/ă.</p> <p>▶ Curățați conducta de evacuare și furtunul de evacuare a apei.</p> <hr/> <p>Conducta de evacuare sau furtunul de evacuare a apei este îndoit/ă sau gripat/ă.</p> <p>▶ Asigurați-vă că conducta de evacuare și furtunul de evacuare a apei nu sunt îndoite sau gripate.</p> <hr/> <p>Sistemul de control al dezechilibrului a anulat centrifugarea din cauza repartizării neuniforme a rufelor.</p> <p>▶ Introduceți din nou rufe în tambur.</p> <p><b>Notă:</b> Este recomandat să introduceți împreună în tambur atât rufe de dimensiuni mari, cât și mici. Rufele de dimensiuni diferite se distribuie mai bine la centrifugare.</p> <p>▶ Porniți programul <b>Spin</b>.</p> <hr/> <p>Sistemul de control al excentrării egalizează excentrația reducând turația de centrifugare.</p> <p>▶ Introduceți din nou rufe în tambur.</p> <p><b>Notă:</b> Este recomandat să introduceți împreună în tambur atât rufe de dimensiuni mari, cât și mici. Rufele de dimensiuni diferite se distribuie mai bine la centrifugare.</p> <p>▶ Porniți programul <b>Spin</b>.</p>
Reziduuri de detergent pe rufele umede.	<p>Detergentul poate conține reziduuri insolubile în apă, care se depun pe rufe.</p> <p>▶ Porniți programul <b>Rinse/Freshen Up</b>.</p> <hr/> <p>A fost introdus un tip de detergent neadecvat în recipientul de dozare al sistemului inteligent de dozare.</p> <ol style="list-style-type: none"> <li>1. Verificați dacă detergentul utilizat este adecvat. → <i>"Detergentul și produsele de îngrijire", Pagina 35</i></li> <li>2. Goliți recipientele de dozare. → <i>"Curățarea sertarului pentru detergent", Pagina 46</i></li> <li>3. Curățați recipientele de dozare.</li> <li>4. Umpleți din nou recipientele de dozare. → <i>"Umplerea recipientelor de dozare", Pagina 40</i></li> </ol> <hr/> <p>Cantitatea de dozare de bază nu este setată corect.</p>

Defecțiuni	Cauzele și remedierea defectelor
Reziduuri de detergent pe rufele umede.	<ul style="list-style-type: none"> <li>▶ Dacă este activată funcție inteligentă de dozare, reduceți cantitatea de dozare de bază → <i>Pagina 41</i>.</li> </ul>
Reziduuri de detergent pe rufele uscate.	<p>Detergentul poate conține reziduuri insolubile în apă, care se depun pe rufe.</p> <ul style="list-style-type: none"> <li>▶ Periați rufele după spălare și uscare.</li> </ul> <p>A fost introdus un tip de detergent neadecvat în recipientul de dozare al sistemului inteligent de dozare.</p> <ol style="list-style-type: none"> <li>1. Verificați dacă detergentul utilizat este adecvat. → <i>"Detergentul și produsele de îngrijire", Pagina 35</i></li> <li>2. Goliți recipientele de dozare. → <i>"Curățarea sertarului pentru detergent", Pagina 46</i></li> <li>3. Curățați recipientele de dozare.</li> <li>4. Umpleți din nou recipientele de dozare. → <i>"Umplerea recipientelor de dozare", Pagina 40</i></li> </ol> <p>Cantitatea de dozare de bază nu este setată corect.</p> <ul style="list-style-type: none"> <li>▶ Dacă este activată funcție inteligentă de dozare, reduceți cantitatea de dozare de bază → <i>Pagina 41</i>.</li> </ul>
Rezultat nesatisfăcător al procesului de spălare.	<p>Cantitatea de dozare de bază nu este adaptată.</p> <ul style="list-style-type: none"> <li>▶ Dacă este activată funcția inteligentă de dozare, adaptați cantitatea de dozare de bază → <i>Pagina 41</i>.</li> </ul> <p>Detergentul sau balsamul din recipientele de dozare ale sistemului inteligent de dozare este îngroșat.</p> <ol style="list-style-type: none"> <li>1. Verificați dacă detergentul utilizat este adecvat. → <i>"Detergentul și produsele de îngrijire", Pagina 35</i></li> <li>2. Goliți recipientele de dozare. → <i>"Curățarea sertarului pentru detergent", Pagina 46</i></li> <li>3. Curățați recipientele de dozare.</li> <li>4. Umpleți din nou recipientele de dozare. → <i>"Umplerea recipientelor de dozare", Pagina 40</i></li> </ol> <p>A fost introdus un tip de detergent neadecvat în recipientul de dozare al sistemului inteligent de dozare.</p> <ol style="list-style-type: none"> <li>1. Verificați dacă detergentul utilizat este adecvat. → <i>"Detergentul și produsele de îngrijire", Pagina 35</i></li> <li>2. Goliți recipientele de dozare. → <i>"Curățarea sertarului pentru detergent", Pagina 46</i></li> <li>3. Curățați recipientele de dozare.</li> <li>4. Umpleți din nou recipientele de dozare. → <i>"Umplerea recipientelor de dozare", Pagina 40</i></li> </ol>

Defecțiune	Cauzele și remedierea defectelor
Home Connect nu funcționează corespunzător.	Sunt posibile diverse cauze. ▶ Accesați <a href="http://www.home-connect.com">www.home-connect.com</a> .
Nu există conexiune la rețeaua locală.	Funcția Wi-Fi este dezactivată. ▶ → <i>"Activarea funcției Wi Fi de la aparat", Pagina 43.</i> Funcția Wi-Fi este activată, însă conexiunea la rețeaua locală nu poate fi realizată. <b>1.</b> Asigurați-vă că rețeaua locală este disponibilă. <b>2.</b> Conectați din nou aparatul la rețeaua locală.
Se scurge apă de la furtunul de alimentare cu apă.	Furtunul de alimentare cu apă nu este racordat corect/ferm. <b>1.</b> Racordați corect furtunul de alimentare cu apă. → <i>"Racordarea furtunului de alimentare cu apă", Pagina 16</i> <b>2.</b> Strângeți ferm îmbinarea.
Se scurge apă de la furtunul de evacuare a apei.	Furtunul de evacuare a apei este deteriorat. ▶ Înlocuiți furtunul de evacuare a apei. Furtunul de evacuare a apei nu este racordat corect. ▶ Racordați corect furtunul de evacuare a apei. → <i>"Modalitățile de racordare la sistemul de evacuare a apei", Pagina 17</i>
În interiorul aparatul s-au format depuneri.	Umiditatea și resturile de detergent pot favoriza dezvoltarea de bacterii. ▶ → <i>"Curățarea tamburului", Pagina 45</i> ▶ Cand nu utilizați aparatul, lăsați deschise hubloul și sertarul pentru detergent astfel încât apa reziduală să se poată evapora.

## 19.1 Deblocarea de urgență

### Deblocarea hubloului

**Cerință:** Pompa pentru soluția de spălare este goală. → *Pagina 48*

1. **ATENȚIE!** Apa care se scurge poate duce la pagube materiale.
- ▶ Nu deschideți hubloul dacă apa este vizibilă prin acesta.

Trageți în jos mecanismul de deblocare de urgență cu ajutorul unei scule și eliberați-l.

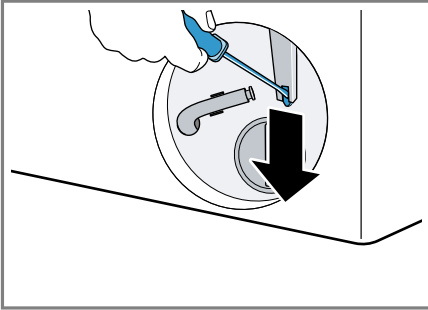

- ✓ Sistemul de blocare a hubloului este deblocat.
2. Introduceți și blocați clapeta pentru întreținere.
  3. Închideți clapeta pentru întreținere.

## 20 Transport, depozitare și eliminare

### 20.1 Demontarea aparatului

**Notă:** Informații suplimentare găsiți în manualul digital de utilizare, prin scannarea codului QR de la cuprins sau din [siemens-home.bsh-group.com](http://siemens-home.bsh-group.com).

1. Închideți robinetul de apă.
2. Goliți furtunul de alimentare cu apă.
3. Opriiți aparatul.

4. Scoateți din priză ștecherul aparatului.
5. Evacuați soluția de spălare.  
→ *"Curățarea pompei pentru soluția de spălare", Pagina 48*
6. Demontați furtunurile.
7. Goliți recipientele de dozare.

### 20.2 Fixarea siguranțelor de transport

Pentru a preveni deteriorarea aparatului în timpul transportului, asigurați-l cu siguranțele de transport.

1. Scoateți cele 4 capace cu ajutorul unei șurubelnițe.

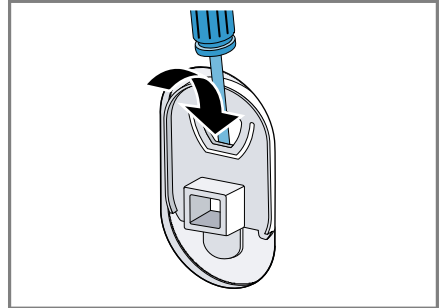

Păstrați capacele.

2. Montați cele 4 siguranțe de transport. Consultați descrierea  
→ *"Îndepărtarea siguranțelor de transport", Pagina 14* și procedați în ordine inversă.

### 20.3 Repunerea în funcțiune a aparatului

- ▶ Pentru informații suplimentare, consultați  
→ *"Instalarea și conectarea", Pagina 13* și  
→ *"Pornirea procesului de evacuare a apei reziduale", Pagina 21*.

## 20.4 Predarea aparatului vechi

Datorită reciclării ecologice se pot re-folosi materii prime valoroase.

### AVERTISMENT

#### **Pericol de afectare a sănătății!**

Copii se pot închide în mașină și astfel își pot pune viața în pericol.

- ▶ Nu instalați aparatul în spatele unei uși batante, care să blocheze sau să împiedice deschiderea ușii aparatului.
- ▶ În cazul aparatelor scoase din uz, scoateți din priză ștecherul cablului de alimentare electrică, apoi tăiați cablul de alimentare electrică și distrugeți sistemul de blocare a hubloului aparatului astfel încât hubloul aparatului să nu mai poată fi blocat.

1. Scoateți ștecherul cablului de racordare la rețea din priză.
2. Separați cablul de alimentare.
3. Eliminați în mod ecologic aparatul.

Informații despre modalitățile curente de eliminare ecologică a aparatelor pot fi obținute de la distribuitorii comerciali de specialitate, dar și de la primăria sau administrația locală.



Acest aparat este marcat corespunzător directivei europene 2012/19/UE în privința aparatelor electrice și electronice vechi (waste electrical and electronic equipment – WEEE). Directiva prescrie cadrul pentru o preluare înapoi, valabilă în întreaga UE, și valorificarea aparatelor vechi.

---

## 21 Serviciul clienți

Pentru informații detaliate despre perioada și condițiile de garanție din țara dumneavoastră, adresați-vă serviciului de asistență pentru clienți, distribuitorului local sau accesați site-ul nostru web.

Dacă apelați la Serviciul pentru clienți, trebuie să menționați numărul de identificare a produsului (E-Nr.) și numărul de fabricație (FD) al aparatului dumneavoastră.

Datele de contact ale serviciului pentru clienți le găsiți în lista atașată a unităților de service pentru clienți sau pe pagina noastră de internet.

### 21.1 Numărul de produs (Nr. E) și numărul de fabricație (FD)

Numărul produsului (Nr. E) și numărul de fabricație (FD) se găsesc pe plăcuța de tip a aparatului.

În funcție de model, plăcuța cu date tehnice se află:

- pe partea interioară a hubloului.
- pe partea interioară a clapetei de întreținere.
- pe partea posterioară a aparatului.

Pentru găsi rapid și ușor datele aparatului dvs. și numărul de telefon al serviciului pentru clienți le puteți nota undeva să le aveți la îndemână.

### 21.2 Garanția AQUA-STOP

Suplimentar la cerințele de garanție față de vânzătorul din contractul de cumpărare și suplimentar la garanția producătorului noi plătim despăgubiri în următoarele condiții.

- Dacă o pagubă de apă a fost produsă de o deficiență a sistemului nostru Aqua-Stop, atunci noi despăgubim daunele utilizatorilor parti-















culari. Pentru a asigura siguranța apei aparatul trebuie să fie racordat la rețeaua de curent.

- Garanția de răspundere este valabilă pe toată durata de viață a aparatului.
- Premisă a dreptului de garanție este ca aparatul cu Aqua-Stop să fie instalat și racordat corespunzător instrucțiunii noastre; ea include și prelungirea Aqua-Stop (accesoriu original) care trebuie să fie montată în mod profesional. Garanția acordată de noi nu se extinde și asupra defecțiunilor la conducte sau armături până la racordul sistemului AquaStop la robinetul de apă.
- Aparatele cu Aqua-Stop nu trebuie de regulă să fie supravegheate în timpul funcționării și nici nu trebuie asigurate după aceea prin închiderea robinetului de apă. Numai în cazul unei absențe mai îndelungate din locuința dumneavoastră, de exemplu în cazul unui concediu de câteva săptămâni, robinetul de apă trebuie închis.

## 22 Valori de consum

Valorile de consum prezentate sunt aproximative.

Valorile se abat de la valorile indicate în funcție de presiunea apei, duritatea apei, temperatura apei de admisie, temperatura camerei, tipul de rufe, cantitatea de rufe și gradul de murdărie a acestora, detergentul utilizat, fluctuațiile tensiunii din rețea și setările selectate.

Program	Temperatură (°C)	Încărcare (kg)	Consum de energie (kWh) <sup>1</sup>	Consum de apă (l) <sup>1</sup>	Durata programului (h:min) <sup>1</sup>	Umiditate reziduală (%) <sup>1,2</sup>
Bumbac 	20	10,0	0,500	95,0	3:00	44
Bumbac  <sup>3</sup>	40	10,0	1,300	95,0	3:45	44
Bumbac 	60	10,0	2,100	95,0	3:45	44
Bumbac Ecoo  <sup>4</sup>		10,0	0,980	60,0	4:45	44
Bumbac Ecoo  <sup>4</sup>		5,0	0,550	50,0	4:15	44
Bumbac Ecoo  <sup>4</sup>		5,0	0,610	50,0	3:00	44
Bumbac 	90	10,0	2,500	110,0	3:00	44
Îngrijire usoara  <sup>3</sup>	40	4,0	0,750	57,0	2:30	40
Rapid/Mix 	40	4,0	0,650	44,0	1:00	60
Delicate/Mătase 	30	2,0	0,220	36,0	0:45	30
 Lană 	30	2,0	0,210	40,0	0:45	45

<sup>1</sup> Valorile au fost emise conform versiunii valabile a standardului EN60456

<sup>2</sup> Informațiile privind umiditatea reziduală, pe baza limitării turației de centrifugare în funcție de program și pe baza gradului maxim de încărcare.

<sup>3</sup> Informații pentru institutele de testare: în cazul unei testări conform Standardului EN60456 în vigoare, se va selecta turația maximă de centrifugare și se va dezactiva funcția de dozare automată, cu condiția ca această funcție să nu reprezintă obiectul testării.

<sup>4</sup> Setare de program cu turația maximă, pentru verificări și etichetarea clasei energetice conform directivei 2010/30/UE cu apă, rece (15 °C). Programele sunt indicate pentru curățarea articolelor textile din bumbac, cu un grad mediu de murdărire, și au cel mai înalt grad de eficiență în ceea ce privește consumul combinat de apă și energie. Indicarea temperaturii programului se orientează după temperatura menționată pe eticheta de îngrijire a textilelor. Din motive de economisire a energiei, temperatura de spălare efectivă poate să difere față de temperatura indicată a programului, însă eficiența procesului de spălare corespunde specificațiilor directivei.

## 23 Date tehnice

Înălțime aparat	84,8 cm
Lățime aparat	59,8 cm
Adâncimea aparatului	59,0 cm
Adâncimea aparatului cu ușa închisă	63,2 cm
Adâncimea aparatului cu ușa deschisă	108.5 cm
Greutate	83,1 kg
Cantitate maximă de încărcare	10,0 kg
Tensiune din rețea	220-240 V, 50-60 Hz
⇒ Protecție minimă la instalare	10 A
Putere nominală	2300 W
Putere absorbită	<ul style="list-style-type: none"> <li>▪ Mod oprit: 0,10 W</li> <li>▪ Mod inactiv: 0,50 W</li> <li>▪ Durata de timp până la setarea modului de standby în rețea (Wi-Fi): 20 min</li> <li>▪ Mod standby în rețea (Wi-Fi): 1,50 W</li> </ul>

Presiunea apei	<ul style="list-style-type: none"> <li>▪ Minimum: 100 kPa (1 bar)</li> <li>▪ Maximum: 1000 kPa (10 bari)</li> </ul>
Lungimea furtunului de alimentare cu apă	150 cm
Lungimea furtunului de evacuare a apei	150 cm
Lungime cablu de alimentare electrică	160 cm

## 24 Declarație de conformitate

Prin prezenta, BSH Hausgeräte GmbH declară că aparatul cu funcționalitate Home Connect este în conformitate cu cerințele de bază și cu celelalte dispoziții relevantele directivei 2014/53/EU.

O declarație de conformitate RED detaliată este disponibilă pe internet, pe site-ul web [siemens-home.bsh-group.com](http://siemens-home.bsh-group.com), la pagina de produs a aparatului dvs., în secțiunea destinată documentelor suplimentare.



Bandă de 2,4 GHz (2400–2483,5 MHz): max. 100 mW

Bandă de 5GHz (5150–5350 MHz + 5470–5725 MHz): max. 100 mW



BE	BG	CZ	DK	DE	EE	IE	EL	ES
FR	HR	IT	CY	LI	LV	LT	LU	HU
MT	NL	AT	PL	PT	RO	SI	SK	FI
SE	NO	CH	TR	IS	UK (NI)			

5 GHz WLAN (Wi-Fi): Numai pentru utilizare în spații interioare.

**ro** Declarație de conformitate

---

AL	BA	MD	ME	MK	RS	UK	UA
----	----	----	----	----	----	----	----

---

5 GHz WLAN (Wi-Fi): Numai pentru utilizare în spații interioare.

---







**BSH Hausgeräte GmbH**  
Carl-Wery-Straße 34  
81739 München, GERMANY  
[siemens-home.bsh-group.com](http://siemens-home.bsh-group.com)

Produs de BSH Hausgeräte GmbH sub marca de comerț licențiată a Siemens AG



**9001683015** (020627)

ro