

USER MANUAL



PËRMBAJTJA

1. TË DHËNA PËR SIGURINË.....	2
2. UDHËZIMET PËR SIGURINË.....	5
3. PËRSHKRIM I PRODUKTIT.....	7
4. PANELI I KONTROLLIT.....	8
5. PROGRAM.....	9
6. OPSIONET.....	11
7. PËRPARA PËRDORIMIT TË PARË.....	12
8. PËRDORIMI I PËRDITSHËM.....	13
9. UDHËZIME DHE KËSHILLA.....	15
10. KUJDESI DHE PASTRIMI.....	16
11. ZGJIDHJA E PROBLEMEVE.....	19
12. TË DHËNAT TEKNIKE.....	21
13. AKSESORËT.....	22

PËR REZULTATE TË SHKËLQYERA

Faleminderit që zgjodhët këtë produkt AEG. Këtë produkt e kemi prodhuar që të ketë performancë të plotë për shumë vite, duke u bazuar në teknologji inovative që e bëjnë jetën më të thjeshtë, karakteristika të cilat mund të mos i gjeni në pajisjet e zakonshme. Ju lutemi kushtojini pak minuta lexim për të marrë maksimumin prej këtij produkti.

Vizitoni faqen tonë të internetit për:



Merrni këshilla përdorimi, broshura, informacion për ndreqjen e problemeve si dhe për shërbimin:

www.aeg.com/webselfservice



Regjistroni produktin tuaj për shërbim më të mirë:

www.registreaeg.com



Blini aksesorë, pjesë konsumi, pjesë këmbimi origjinale për pajisjen tuaj:

www.aeg.com/shop

KUJDESI DHE SHËRBIMI PËR KLIENTËT

Përdorni gjithmonë pjesë këmbimi origjinale.

Kur kontaktoni me Qendrën e Autorizuar të Shërbimit, sigurohuni që të dispononi të dhënat e mëposhtme: Modeli, PNC, Numri i serisë.

Informacioni mund të gjendet në pllakën e specifikimeve.

⚠ Paralajmërim / Të dhëna për sigurinë dhe kujdesin

ℹ Të dhëna të përgjithshme dhe këshilla

🌿 Të dhëna për ambientin

Rezervohet mundësia e ndryshimeve.

1. ⚠ TË DHËNA PËR SIGURINË

Përpara fillimit të instalimit dhe përdorimit të kësaj pajisjeje, lexoni me kujdes udhëzimet e dhëna.

Prodhuesi nuk është përgjegjës për lëndimet apo dëmet si rezultat i instalimit apo përdorimit të papërshtatshëm. Gjithmonë mbajini udhëzimet në një vend të sigurt dhe ku mund të arrihen lehtë për t'iu referuar në të ardhmen.



- Lexoni udhëzimet e dhëna.

1.1 Siguria e fëmijëve dhe personave me probleme



PARALAJMËRIMI!

Rrezik mbytjeje, lëndimi ose gjymtimi të përhershëm.

- Kjo pajisje mund të përdoret nga fëmijë të moshës 8 vjeç e sipër dhe persona me aftësi të kufizuara fizike, ndijimesh ose mendore ose që nuk kanë eksperiencë dhe njohuri, nëse këta mbahen nën mbikëqyrje ose udhëzohen për përdorimin e sigurt të pajisjes dhe i kuptojnë rreziqet e përdorimit.
- Mos i lejoni fëmijët të luajnë me pajisjen.
- Fëmijët nën 3 vjeç duhet të mbahen larg, përveçse kur mbikëqyren në mënyrë të vazhdueshme.
- Mbajeni të gjithë paketimin larg nga fëmijët dhe hidheni atë siç kërkohet.
- Mbajini detergjentet larg fëmijëve.
- Mbajini fëmijët dhe kafshët shtëpiake larg pajisjes, gjatë kohës që dera e saj është e hapur.
- Nëse pajisja ka një mekanizëm për sigurinë e fëmijëve, ky duhet aktivizuar.
- Fëmijët nuk duhet të kryejnë pastrimin dhe mirëmbajtjen e pajisjes pa mbikëqyrje.

1.2 Siguria e përgjithshme

- Mos i ndryshoni specifikimet e kësaj pajisjeje.
- Nëse tharësja e rrobave montohet mbi një lavatriçe, përdorni setin e stivimit. Seti i varjes së rrobave, i disponueshëm nga shitësi juaj i autorizuar, mund të përdoret vetëm me pajisjen e specifikuar në udhëzime, të cilën e keni marrë me aksesoren.

Lexojeni me kujdes përpara instalimit (Referojuni broshurës së instalimit).

- Pajisja mund të instalohet më vete ose poshtë një banaku kuzhine me hapësirën e duhur (Referojuni broshurës së instalimit).
- Mos e instaloni pajisjen pas një dere që kyçet, një dere rrëshqitëse apo një dere me menteshë në krahun e kundërt, e cila mund të pengojë hapjen e plotë të derës së pajisjes.
- Vrima e ajrimit në pjesën e poshtme (nëse ka) nuk duhet të mbulohet nga tapeti, rrugica apo ndonjë mbulesë tjetër dyshemeje.
- **PARALAJMËRIM:** Pajisja nuk duhet të furnizohet përmes një pajisjeje të jashtme ndezëse, si p.sh. kohëmatës, apo të lidhet me një qark që ndizet dhe fiket rregullisht nga një mjet.
- Futeni spinën në prizë vetëm në fund të procesit të montimit. Sigurohuni që spina elektrike të jetë e arritshme mbas instalimit.
- Siguroni ajrim në mirë të dhomës së montimit për të shmangur rrjedhjen në dhomë të gazeve të padëshiruara që lëshojnë pajisjet që djegin gaz ose lëndë të tjera djegëse, duke përfshirë flakët e hapura.
- Ajri i shkarkimit nuk duhet të shkarkohet në një sistem aspirimi që përdoret për shkarkimin e tymrave nga pajisjet që djegin gaz ose lëndë të tjera djegëse.
- Për të shmangur rreziqet elektrike, nëse kabloja elektrike është e dëmtuar, ajo duhet ndërruar nga prodhuesi, qendra e autorizuar e shërbimit ose persona me kualifikim të ngjashëm.
- Mos tejkaloni ngarkesën maksimale prej 8 kg (referojuni kapitullit "Tabela e programeve").
- Mos e përdorni pajisjen nëse artikujt janë të ndotur me kimikate industriale.
- Fshini pushin ose mbetjet e paketimit që janë grumbulluar përreth pajisjes.
- Mos e përdorni pajisjen pa filtër. Pastrojeni filtrin e pushit përpara ose pas çdo përdorimi.

- Mos thani artikuj të palarë në tharëse.
- Artikujt e ndotur me substanca të tilla si vaj gatimi, aceton, alkool, benzinë, vajguri, heqës njollash, terpentinë, dyllë dhe heqës dylli duhet të lahen në ujë të nxehtë me një sasi shtesë detergjenti, përpara se të thahen në tharësen e rrobave.
- Artikujt e tillë si prej sfungjeri të gomuar (sfungjer latex), skufjet e dushit, tekstilet rezistente ndaj ujit, artikuj me pjesë të gomuara si dhe rroba ose jastëkë me mbushje prej sfungjeri të gomuar, nuk duhet të thahet në tharësen e rrobave.
- Zbutësit e rrobave ose produkte të ngjashme duhet të përdoren vetëm sipas specifikimeve të udhëzimeve të prodhuesit të produktit.
- Hiqni të gjitha objektet nga artikujt që mund të bëhen burim zjarri, të tillë si çakmakët apo shkrepëset.
- Mos e fikni asnjëherë tharësen përpara përfundimit të ciklit të tharjes, nëse të gjithë artikujt nuk nxirren shpejt dhe nuk hapen në mënyrë që nxehtësia të shpërndahet.
- Përpara se të kryeni shërbim mirëmbajtjeje, çaktivizoni pajisjen dhe hiqni spinën nga priza.

2. UDHËZIMET PËR SIGURINË

2.1 Instalimi

- Hiqni të gjithë paketimin.
- Mos instaloni ose mos përdorni një pajisje të dëmtuar.
- Ndiqni udhëzimet e instalimit të dhëna me pajisjen.
- Gjithmonë bëni kujdes kur e lëvizni pajisjen sepse është e rëndë. Përdorni gjithnjë doreza sigurie dhe këpucë të mbyllura.
- Mos e montoni ose mos e përdorni pajisjen në vende ku temperatura mund të jetë nën 5°C ose më të lartë se 35°C.
- Zona e dyshemesë ku do të instalohet pajisja duhet të jetë e sheshtë, e qëndrueshme, rezistente ndaj nxehtësisë dhe e pastër.

- Sigurohuni që ndërmjet pajisjes dhe dyshemesë të qarkullojë ajër.
- Gjithmonë mbajeni pajisjen vertikalisht kur e transportoni.
- Sipërfaqja e pasme e pajisjes duhet të vendoset kundrejt murit.
- Pasi ta keni vendosur pajisjen në vendin e saj të përhershëm të punës, kontrolloni që të jetë tërësisht e niveluar me ndihmën e një niveluesi. Nëse jo, rregulloni këmbëzat siç duhet.

2.2 Lidhja elektrike



PARALAJMËRIM!

Rrezik zjarri dhe goditje elektrike.

- Pajisjen futeni në prizë vetëm në fund të instalimit. Sigurohuni që spina të jetë e arritshme pas montimit të pajisjes.
- Pajisja duhet tokëzuar.
- Sigurohuni që parametrat në pllakën e specifikimeve të përkojnë me vlerat elektrike të rrjetit elektrik.
- Përdorni gjithmonë një prizë me tokëzim të instaluar mirë.
- Mos përdorni përshtatës me shumë spina dhe kablo zgjatuese.
- Mos e shkëputni pajisjen nga rrjeti duke e tërhequr nga kabloja elektrike. Gjithmonë tërhiqeni kabllo duke e kapur nga spina.
- Mos e prekni kabllo kryesore ose spinën e rrymës me duar të lagura.
- Kjo pajisje është në përputhje me direktivat E.E.C.

2.3 Përdorimi



PARALAJMËRIM!

Rrezik lëndimi, goditjeje elektrike, zjarri, djegieje ose dëmtimi të pajisjes.

- Kjo pajisje është vetëm për përdorim shtëpiak.
- Mos thani artikuj të dëmtuar (të grisur, të çarë) që përmbajnë material mbushës.
- Thani vetëm rroba që janë të përshtatshme për tharjen në tharëse. Ndiqni udhëzimet në etiketën e rrobave.
- Nëse i keni larë rrobat tuaja me heqës njollash, duhet të kryeni një cikël shtesë shpëlarjeje përpara se të ndizni tharësen e rrobave.
- Mos pini ose mos përgatitni ushqime me ujë të kondensuar/distiluar. Kjo mund të shkaktojë probleme shëndetësore te njerëzit dhe kafshët.
- Mos u ulni dhe mos peshoni mbi derën e hapur.
- Mos thani në tharëse rroba të lagura që pikojnë ujë.

2.4 Kujdesi dhe pastrimi



PARALAJMËRIM!

Rrezik lëndimi ose dëmtim i pajisjes.

- Mos përdorni ujë me spërkatje dhe avull për të pastruar pajisjen.
- Pastrojeni pajisjen me një leckë të butë dhe të lagësht. Përdorni vetëm detergjente neutrale. Mos përdorni produkte gërryese, materiale të ashpra pastruese, tretës ose objekte metalike.
- Për të mos dëmtuar sistemin e ftohjes, tregoni kujdes kur pastroni pajisjen.

2.5 Kompresori



PARALAJMËRIM!

Rrezik dëmtimi i pajisjes.

- Kompresori dhe sistemi i tij në tharësen me rrotullim është i mbushur me një lëndë të veçantë, e cila nuk përmban hidrokarbure me fluor dhe klorur. Sistemi duhet të qëndrojë hermetik. Dëmtimi i sistemit mund të shkaktojë rrjedhje.

2.6 Eliminimi i pajisjes



PARALAJMËRIM!

Rrezik lëndimi ose mbytjeje.

- Shkëputeni pajisjen nga rrjeti i furnizimit me energji dhe ai me ujë.
- Priteni kabllo e rrjetit elektrik pranë pajisjes dhe hidheni atë.
- Hiqni kapësen e derës për të parandaluar ngecjen e fëmijëve dhe të kafshëve shtëpiake brenda kazanit.
- Hidheni pajisjen në përputhje me kërkesat lokale për hedhjen e pajisjeve mbeturina elektrike dhe elektronike (WEEE).

3. PËRSHKRIM I PRODUKTIT

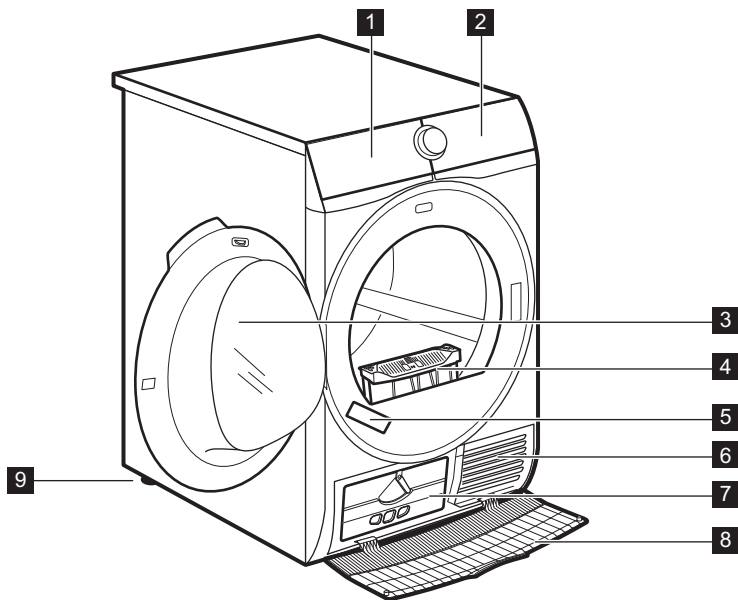

- | | |
|----------------------------------|--|
| 1 Depozita e ujit | 6 Vrimat e qarkullimit të ajrit |
| 2 Paneli i kontrollit | 7 Kapaku i kondensatorit |
| 3 Dera e pajisjes | 8 Mbulesa e kondensatorit |
| 4 Filtri | 9 Këmbëzat e rregullueshme |
| 5 Etiketa e specifikimeve | |



Për të ngarkuar me lehtësi rrobat ose për të lehtësuar instalimin, dera mund t'i ndryshohet krahu i hapjes. (shihni broshurën tjetër).

4. PANELI I KONTROLLIT

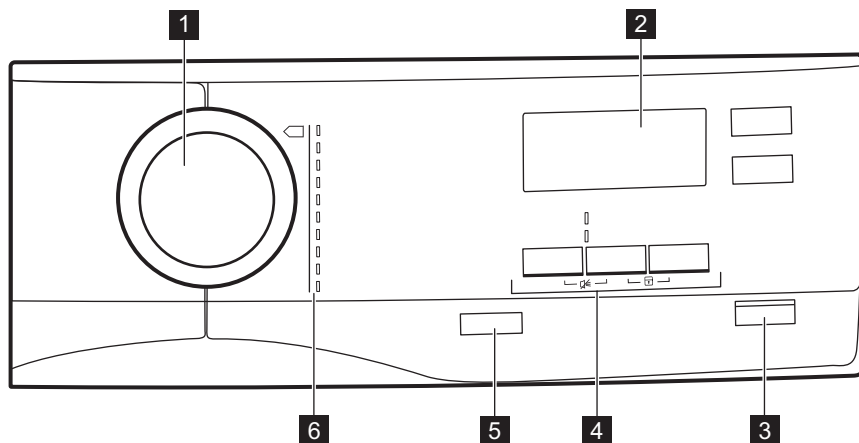

1 Çelësi i programeve

2 Ekрани

3 ▶|| Butoni Start/Pause

4 Opsionet

5 ⏻ Butoni "O" (Off)

6 Programet

4.1 Ekрани

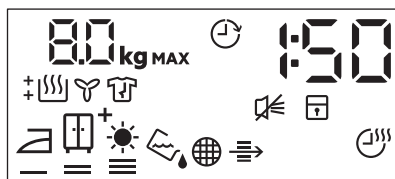











Simboli në ekran	Përshkrimi i simbolit
8.0 kg MAX	ngarkesa maksimale e rrobave
⌚	opsioni i shtyrjes së programit është i aktivizuar
30' .20h	përzgjedhja e shtyrjes së programit (30 min-20 orë)
1:50	treguesi i kohës së ciklit
🔊	alarmi joaktiv



Simboli në ekran	Përshkrimi i simbolit
	bllokimi për fëmijët është i aktivizuar
	niveli i thatësisë së rrobave: hekurosje, për në dollap, për në dollap +, ekstra i thatë
	treguesi: <i>zbrazi depozitën e ujit</i>
	treguesi: <i>pastroni filtrin</i>
	treguesi: <i>kontrolloni shkëmbyesin e nxehtësisë</i>
	opsioni i kohës së tharjes është i aktivizuar
	përzgjedhja e programit me kohë (10 minuta - 2 orë)
	treguesi: <i>faza e tharjes</i>
	treguesi: <i>faza e ruajtjes nga rrudhat</i>
	treguesi: <i>faza e ftohjes</i>

5. PROGRAM







Program	Ngarkes a 1)	Veçoritë/Shenja e materialit
²⁾ Pambuk	8 kg	Pëlhurat e pambukta. /
Sintetike	3,5 kg	Pëlhura sintetike dhe të përziera. /
Ekstra i shkurtër përzjerje	3 kg	Për pëlhura të pambukta dhe sintetike. /
Të leshta	1 kg	Pëlhura të leshta. Tharje delikate e rrobave të leshta që mund të lahen. Nxirrini menjëherë artikujt kur programi të ketë përfunduar.
Mëndafsh	1 kg	Mëndafsh i përshtatshëm për tharëse rrobash. /

Program	Ngarkesa 1)	Veçoritë/Shenja e materialit
 lehtë	1 kg (ose 5 këmisha)	Pëlhura që kërkojnë kujdes, për të cilat nevojitet hekurosje minimale. Rezultatet e tharjes mund të ndryshojnë nga një lloj pëlhure në tjetrën. Shkundini artikujt përpara se t'i vendosni ato brenda pajisjes. Kur programi të ketë përfunduar, nxirrini menjëherë artikujt dhe vendosini në një nderese rrobash. / 
 Shtrat	3 kg	Çarçafë krevati si p.sh. çarçafë tekë dhe dojpo, këllëfë jastëku, këllëfë jorganësh. / 
 Active Wear	2 kg	Rroba që vishen jashtë, rroba pune, sportive, pëlhura me push, xhaketa të papërshkueshme nga uji, xhupa me shtresë të heqshme me push ose me izolim të brendshëm. / 
 Jorgan	3 kg	Jorganë tek ose dojpo dhe jastëkë (me pupla apo me mbushje sintetike). / 
 Sportiv	2 kg	Rroba sporti, pëlhura të holla dhe të lehta, rrobat me mikrofibra, poliestër. / 

1) Pesha maksimale u referohet artikujve të tharë.

2) Programi  Pambuk Pambuk në kombinim me përzgjedhjen Thatë për dollap *Për në dollap*  Thatë plus është "Programi standard i pambukut". Është i përshtatshëm për tharjen e rrobave të lagura normale prej pambuku dhe ky është programi më efikas për sa i përket konsumit të energjisë për tharjen e rrobave të lagura prej pambuku.

5.1 Përzgjedhja e programeve dhe opsioneve

Programet 1)	Opsionet			
	 Thatë plus	 Anti rrudhë e gjatë	 Refresh	 Koha
 Pambuk	■	■	■	■
 Sintetike	■	■	■	■
 Ekstra i shkurtër përzierje		■	■	■

Opsionet				
Programet 1)	Thatë plus	☑ Anti rrudhë e gjatë	🔄 Refresh	🌀 Koha
Të leshta				■ 2)
Mëndafsh		■		
I lehtë		■		
Shtrat		■		
Active Wear				
Jorgan				
Sportiv		■		

1) Së bashku me programin mund të caktoni 1 ose më shumë opsione.

2) Shihni kapitullin OPSIONET: Koha në programin Të leshta

5.2 Vlerat e konsumit

Programi	Centrifugimi në / lagështia e mbetur	Koha e tharjes	Konsumi i energjisë
Pambuk 8 kg			
Për në dollap	1400 rpm / 50%	147 min	2,03 kWh
	1000 rpm / 60%	179 min	2,60 kWh
Hekurosje	1400 rpm / 50%	113 min	1,47 kWh
	1000 rpm / 60%	135 min	1,79 kWh
Sintetike 3,5 kg			
Për në dollap	1200 rpm / 40%	58 min	0,71 kWh
	800 rpm / 50%	72 min	0,90 kWh



6. OPSIONET



6.1 |||| Thatë plus

Ky opsion ndihmon të arrihet niveli i kërkuar i tharjes së rrobave. Përzgjedhjet e mundshme:

- = ≡ - gati për hekurosje - niveli hekurosje.

- = ≡ - gati për dollap - niveli tharje për dollap - përzgjedhja standarde e cila ka lidhje me programin.

 —  — - gati për dollap - niveli **tharje për dollap +**.

—  —  - gati për dollap - niveli **ekstra**.

6.2 Anti rrudhë e gjatë

Zgjat fazën antirrudhë (30 minuta) deri në 120 minuta në fund të ciklit të tharjes. Pas fazës së tharjes, kazanin rrotullohet herë pas here për të parandaluar rruhdhat. Rrobat mund të nxirren nga pajisja gjatë fazës kundër rrudhave.

6.3 Refresh

Për rifreskimin e rrobave që kanë ndenjur brenda në dollap. Ngarkesa maksimale nuk mund të tejkalojë 1 kg.

6.4 Koha

Për pambuk, sintetike dhe të përziera. Lejon përdoruesin të vendosë kohën e tharjes për minimumi 10 minuta deri në maksimumi 2 orë (në intervale prej 10 minutash). Kur ky opsion është në maksimum, zhduket treguesi i ngarkesës.



6.5 Koha në programin Të leshta

Opsioni i disponueshëm për programin Të leshta për të rregulluar nivelin

përfundimtar të tharjes në më pak ose më shumë të thatë.

6.6 Vonesë në nisje

 Mundëson shtyrjen e fillimit të programit të tharjes nga minimumi 30 minuta deri maksimumi në 20 orë.

1. Vendosni programin e tharjes dhe opsionet.
2. Prekni në mënyrë të përsëritur butonin  Vonesë në nisje. Koha e shtyrjes shfaqet në ekran (p.sh. 12h nëse programi duhet të fillojë pas 12 orësh.)
3. Për të aktivizuar opsionin  Vonesë në nisje, prekni butonin  Start/Pause. Koha e fillimit ulet në ekran.

6.7 Alarm

Dëgjohet zhurmë:

- në përfundim të ciklit
- në fillim dhe përfundim të fazës së kundër rrudhave

Opsioni i sinjalizuesit është paracaktuar që të qëndrojë gjithmonë ndezur. Këtë opsion mund ta përdorni për të aktivizuar ose çaktivizuar sinjalin.

7. PËRPARA PËRDORIMIT TË PARË

 Paketimi i pasmë i kazanit hiqet automatikisht kur tharësja aktivizohet për herë të parë. Mund të dëgjoni pak zhurmë.

Përpara se të përdorni pajisjen për herë të parë:





- Pastroni me një leckë të njomë kazanin e tharësës së rrobave.
- Nisni një program të shkurtër (p.sh. 30 minuta) me rroba të njoma.

 Në fillim të ciklit të tharjes (3 - 5 minuta) niveli i zhurmës mund të jetë paksa më i lartë. Kjo ndodh për shkak të ndezjes së kompresorit. Kjo është normale për pajisjet me kompresor të tilla si frigoriferët dhe ngrirësit.

8. PËRDORIMI I PËRDITSHËM

8.1 Përgatitja e rrobave

- Mbyllni zinxhirët.
- Mbyllni mbërthyeset e këllëfëve të jorganëve.
- Mos i thani të palidhura kollaret ose rripat (p.sh. rripat e përparëveve). Lidhini ato përpara se të nisni një program.
- Nxirrini të gjithë artikujt nga xhepat.
- Nëse një artikull ka shtresë të brendshme prej pambuku, kthejeni anën e brendshme jashtë. Sigurohuni që shtresa e pambukut të jetë gjithmonë jashtë.
- Rekomandojmë që të vendosni programin e duhur të përshtatshëm për llojin e pëlhurave që janë në pajisje.
- Mos i vendosni ngjyrat e errëta së bashku me ngjyrat e çelura.
- Përdorni një programin të përshtatshëm për fanella pambuku dhe trikotazhe për të parandaluar hyrjen në ujë.
- Sigurohuni që ngarkesa të mos tejkalojë ngarkesën e treguar në kapitullin e programeve ose që shfaqet në ekran.
- Thani vetëm rroba që janë të përshtatshme për tharjen në tharëse. Referojuni etiketës së pëlhurës që kanë artikujt.
- Mos thani së bashku artikuj shumë të mëdhenj dhe artikuj shumë të vegjël. Artikujt e vegjël mund të ngecin brenda artikujve të mëdhenj dhe mbeten të lagur.

Etiketa e pëlhurës	Përshkrimi
	Rrobat janë të papërshtatshme për tharjen.
	Rrobat janë të papërshtatshme për tharjen në tharëse me temperatura të larta.
	Rrobat janë të papërshtatshme për tharjen në tharëse vetëm me temperatura të ulëta.
	Rrobat nuk janë të papërshtatshme për tharjen në tharëse.

8.2 Futja e rrobave në pajisje



KUJDES!

Sigurohuni që rrobat të mos ngecin mes derës së pajisjes dhe guarnicionit prej gome.

1. Tërhiqni dhe hapni derën e pajisjes.
2. Ngarkoni rrobat njëra pas tjetrës.
3. Mbyllni derën e pajisjes.

8.3 Ndezja e pajisjes

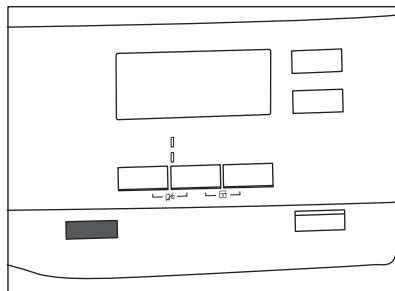

Për të ndezur pajisjen:

Shtypni butonin  "O" (Off).

Kur pajisja është e ndezur, disa tregues shfaqen në ekran.

8.4 Vendosja e një programi

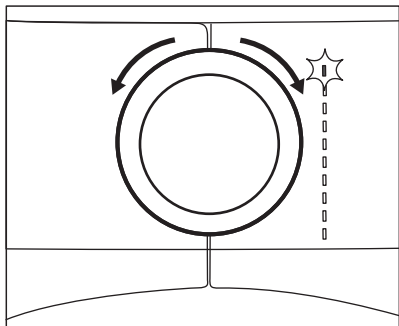

Përdorni përzgjedhësin e programit për të vendosur programin. Koha e mundshme e përfundimit të programit shfaqet në ekran.

- i** Koha e tharjes që shihni i përkon një ngarkese prej 5 kg për programin për pambuk. Për programet e tjera koha e tharjes u përkon ngarkesave të rekomanduara. Koha e tharjes së programit për pambuk me ngarkesë mbi 5 kg është më e gjatë.

8.5 Opsionet

Së bashku me programin mund të vendosni 1 ose më shumë opsione të veçanta.

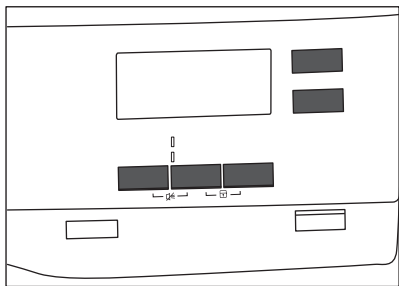

Për të aktivizuar ose çaktivizuar një opsion prekni butonin përkatës ose kombinim me 2 butona. Kur opsioni aktivizohet, ndizet drita LED mbi buton ose simboli në ekran.

8.6 Opsioni i bllokimit për fëmijët

Blokimi për fëmijët mund të vendoset për të mos lejuar që fëmijët të luajnë me pajisjen. Opsioni i bllokimit për fëmijët bllokoi të gjithë butonat me prekje dhe çelësin e programeve (ky funksion nuk bllokoi butonin **O** (Off)).

Mund ta aktivizoni opsionin e bllokimit për fëmijët:

- përpara se të prekni butonin **Start/Pause** - pajisja nuk mund të ndizet
- pasi të prekni butonin **Start/Pause** - përzgjedhja e opsionit dhe e programeve nuk është e disponueshme.

Aktivizimi i opsionit të bllokimit për fëmijët:

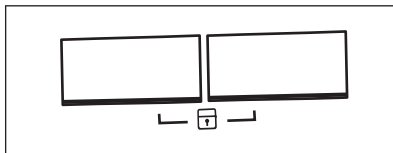

1. Ndizni tharësen.
2. Zgjidhni 1 nga programet e disponueshme.
3. Prekni dhe mbani prekur njëkohësisht 2 butonat.

Simboli **T** shfaqet në ekran.

4. Për të çaktivizuar bllokimin për fëmijët, prekni sërish butonat e mësipërm derisa të zhduket simboli.

8.7 Nisja e një programi

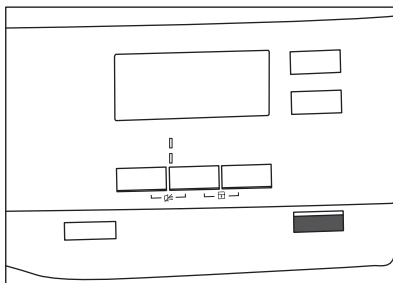



Për të nisur programin:

Prekni butonin  **Start/Pause**. Pajisja fillon dhe drita LED mbi buton ndalon së pulsuari dhe qëndron e ndezur.



8.8 Ndryshimi i programit



Për ndryshuar një program:

1. Shtypni butonin  "O" (Off) për të çaktivizuar pajisjen.
2. Shtypni sërish butonin  "O" (Off) për të aktivizuar pajisjen.
3. Vendosi një program të ri.

8.9 Fundi i programit

-  Pastrojeni filtrin dhe zbrazeni depozitën e ujit pas çdo cikli tharjeje. (Shihni kapitullin KUJDESI DHE PASTRIMI.)

Kur përfundon cikli i tharjes, në ekran shfaqet simboli . Nëse opsioni  Alarm është i aktivizuar, sinjali akustik bie me ndërprerje për 1 minutë.

-  Nëse nuk e fikni pajisjen, fillon faza antirrudhë (nuk është aktive me të gjitha programet). Pulsimi i simbolit  sinjalizon kryerjen e fazës antirrudhë. Gjatë kësaj faze, rrobat mund të nxirren nga pajisja.

Për të hequr rrobat:

1. Shtypni butonin  "O" (Off) për 2 sekonda për të çaktivizuar pajisjen.
2. Hapni derën e pajisjes.
3. Nxirrni rrobat nga pajisja.
4. Mbyllni derën e pajisjes.



9. UDHËZIME DHE KËSHILLA

9.1 Këshilla ekologjike



- Shtydhini teshat mirë përpara se t'i thani.
- Mos tejkaloni peshat të cilat specifikohen në kapitullin e programeve.
- Pastroni filtrin pas çdo cikli tharjeje.
- Mos përdorni zbutës rrobash për të larë e më pas për të tharë. Në tharësen e rrobave, rrobat zbuten automatikisht.
- Përdorni ujë të distiluar si ai që përdoret për hekuosjen me avull. Nëse është e nevojshme, pastrojeni ujin e distiluar përpara (p.sh. me një filtër kafeje) për të hequr mbetjet e mundshme.
- Mbajini gjithmonë të pastra vrimat e ajrimit që ndodhen në pjesën e poshtme të pajisjes.
- Sigurohuni që aty ku është instaluar pajisja të ketë qarkullim të mjaftueshëm ajri.

9.2 Rregullimi i nivelit të parazgjedhur të tharjes



Për të ndryshuar nivelin e parazgjedhur të tharjes:





1. Ndizni pajisjen.
2. Zgjidhni 1 nga programet e disponueshme.
3. Prekni dhe mbani prekur njëkohësisht butonat  **Thatë plus** dhe  **Refresh** në të njëjtën kohë.



Një prej simboleve shfaqet në ekran:

-  - Tharja maksimale
 - Tharje ekstra
 - Tharja standarde

4. Prekni butonin  **Start/Pause** vazhdimisht derisa të arrini nivelin e dëshiruar të tharjes.

Niveli i tharjes	Simboli në ekran
Tharja maksimale	 

Niveli i tharjes	Simboli në ekran	
Tharje ekstra	+ 	
Tharja standarde		



5. Për të memorizuar cilësimin, prekni dhe mbani prekur butonat  **Thatë plus** dhe  **Refresh** njëkohësisht për rreth 2 sekonda.





9.3 Çaktivizimi i treguesit të depozitës

Si parazgjedhje, treguesi i depozitës së ujit është i aktivizuar. Ai ndizet në përfundim të ciklit të tharjes ose gjatë ciklit nëse rezervuari i ujit është plot. Nëse seti i shkarkimit është i instaluar,

depozita e ujit shkarkohet automatikisht dhe treguesi mund të çaktivizohet.

Për të çaktivizuar treguesin:

1. Ndizni pajisjen.
2. Zgjidhni 1 nga programet e disponueshme.
3. Prekni dhe mbani prekur njëkohësisht butonat  **Refresh** dhe  **Koha** në të njëjtën kohë. Është i mundur një nga 2 konfigurimet:

- treguesi Rezervuar:  është i ndezur nëse shfaqet simboli  - treguesi i depozitës së ujit qëndron vazhdimisht i **aktivizuar**
- treguesi Rezervuar:  është i fikur nëse shfaqet simboli  - treguesi i depozitës së ujit qëndron vazhdimisht i **çaktivizuar**

10. KUJDESI DHE PASTRIMI

10.1 Pastrimi i filtrit

Në fund të çdo cikli, në ekran ndizet simboli  **Filtër** dhe duhet të pastrohet filtri.

-  Filtri mbledh të gjithë pushin gjatë tharjes.

1. Hapni derën. Tërhiqni lart filtrin.

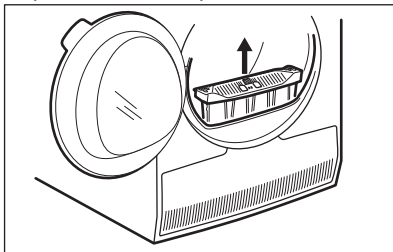

2. Shtyni kapësen për të hapur filtrin.

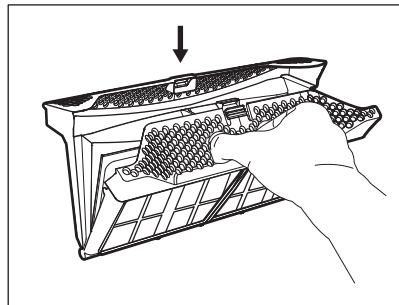

3. Filtrin pastrojeni në të dyja pjesët me dorë të lagur.

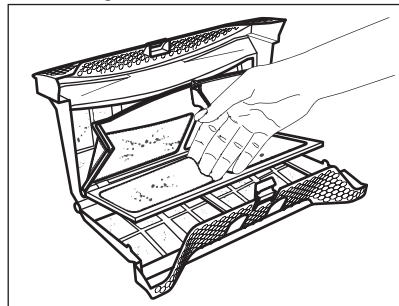

4. Nëse është e nevojshme, pastrojeni filtrin me fshesë me korrent. Mbylleni filtrin.
5. Nëse është e nevojshme hiqni pushin nga filtri dhe guarnicioni. Për këtë mund të përdorni një fshesë me korrent. Futeni filtrin sërish brenda në folenë e tij.

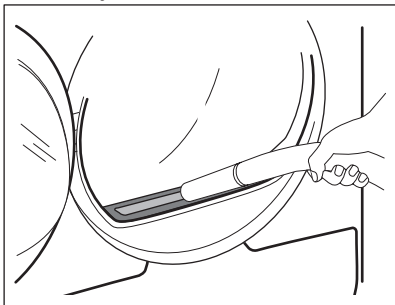

10.2 Zbrazja e depozitës së ujit

Zbrazni depozitën e ujit të kondensuar pas çdo cikli tharjeje.

Nëse depozita e ujit të kondensuar është plot, programi ndalon automatikisht.

Simboli  *Rezervuar* ndizet në ekran dhe duhet të zbrazni depozitën e ujit.

Për të zbrazur depozitën e ujit:

1. Tërhiqeni depozitën e ujit duke e mbajtur në pozicion horizontal.

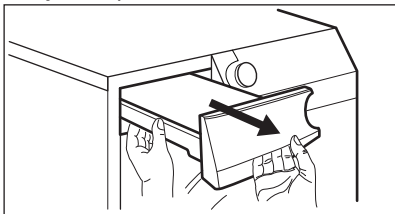

2. Nxirreni jashtë lidhjen plastike dhe zbrazni ujin në një lavaman apo enë të përshtatshme.

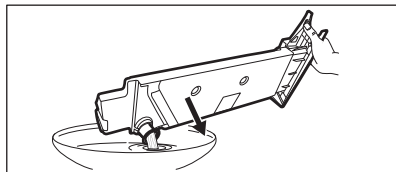

3. Shtypni lidhjen plastike sërish në vend dhe vendosni depozitën e ujit sërish në vend.
4. Për të vazhduar programin, shtypni butonin  Start/Pause.

10.3 Pastrimi i kondensatorit

Nëse në ekran pulson simboli  *Aparat kondensimi*, kontrolloni kondensatorin dhe ndarjen e tij. Nëse është i papastër, pastrojeni. Mos e kontrolloni më pak se një herë në 6 muaj.



PARALAJMËRIM!

Mos prekni sipërfaqet metalike me duar të zhveshura. Rrezik lëndimi. Vishni dorashka mbrojtëse. Pastroni me kujdes që të shmangni dëmtimin e sipërfaqes metalike.

Për ta kontrolluar:

1. Hapni derën. Tërhiqni lart filtrin.

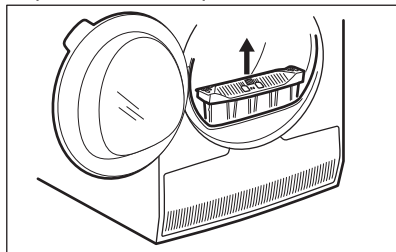

2. Hapni kapakun e kondensatorit.

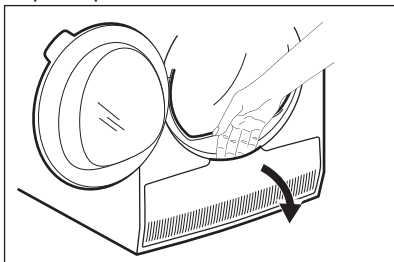

3. Rrotulloni levën për të zhblokuar kapakun e kondensatorit.

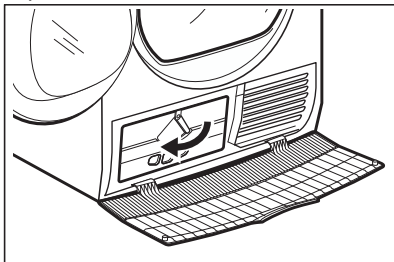

4. Ulni kapakun e kondensatorit.

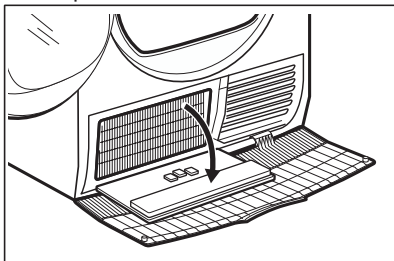

5. Nëse është e nevojshme, hiqni pushin nga kondensatori dhe ndarja e tij. Mund të përdorni një robë të lagur dhe/ose fshesë me korrent me furçë.

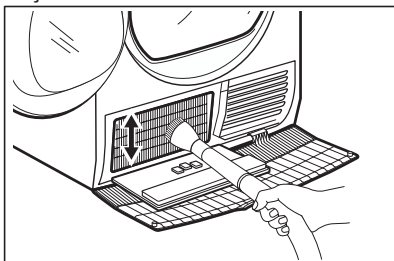

6. Mbyllni kapakun e kondensuesit.
7. Rrotulloni kapakun derisa të kërçasë në pozicion.
8. Vendosni filtrin në vend.

10.4 Pastrimi i kazanit



PARALAJMËRIM!

Shkëputeni pajisjen nga korrenti përpara se ta pastroni.

Përdorni një sapun larës neutral standard për të pastruar sipërfaqen e brendshme të kazanit dhe filtrat e kazanit. Thajini sipërfaqet e pastruara me një leckë të butë.



KUJDES!

Mos përdorni materiale gërryese apo lesh teli për të pastruar kazanin.

10.5 Pastrimi i panelit të kontrollit dhe karkasës

Përdorni një sapun larës neutral standard për të pastruar panelin e kontrollit dhe karkasën.

Pastrojeni me një pëlhurë të njomë. Thajini sipërfaqet e pastruara me një leckë të butë.











KUJDES!



Mos përdorni agjentë për pastrimin e mobilieve ose agjentë pastrues të cilët mund të shkaktojnë gërryerje gjatë pastrimit të pajisjes.

10.6 Pastrimi i vrimave të qarkullimit të ajrit

Përdorni një fshesë me korrent për të hequr pushin nga vrimat e qarkullimit të ajrit.

11. ZGJIDHJA E PROBLEMEVE

Problemi 1)	Shkaku i mundshëm	Zgjidhja
Tharësja nuk punon.	Tharësja nuk është e lidhur me rrjetin elektrik.	Lidheni me prizën e rrjetit elektrik. Kontrolloni siguresën në kutinë e siguresave (instalimin shtëpiak).
	Dera është e hapur.	Mbylleni derën.
	Butoni  "O" (Off) nuk është shtypur.	Shtypni butonin  "O" (Off).
	Butoni  Start/Pause nuk është prekur.	Prekni butonin  Start/Pause.
Rezultat i pakënaqshëm tharjeje.	Pajisja është në regjimin e gatishmërisë.	Shtypni butonin  "O" (Off).
	Është zgjedhur programi i gabuar.	Zgjidhni një program të përshtatshëm. ²⁾
	Filtri është i bllokuar.	Pastroni filtrin. ³⁾
	 Opsioni Thatë plus ishte vendosur në  Hekurosje. ⁴⁾	Ndryshoni opsionin  Thatë plus në nivel më të lartë.
	Ngarkesa ishte tepër e madhe.	Mos e tejkaloni madhësinë maksimale të ngarkesës.
	Vrimat e qarkullimit të ajrit janë të bllokuara.	Pastroni vrimat e ajrimit në bazamentin e pajisjes.
	Ka ndotje në sensorin e lagështisë në kazan.	Pastroni sipërfaqen e përparme të kazanit.
	Niveli i tharjes nuk është vendosur në nivelin e dëshiruar.	Rregulloni nivelin e tharjes. ⁵⁾
Kondensatori është bllokuar.	Pastroni kondensatorin. ³⁾	
Dera e pajisjes nuk mbyllet	Filtri nuk është futur mirë në vend.	Vendoseni filtrin në pozicionin e duhur.
	Rrobat kanë ngecur mes derës dhe guarnicionit.	Hiqni rrobat e ngecura dhe mbyllni derën.
Nuk mund të ndryshohet programi ose opsioni.	Pas nisjes së ciklit nuk mund të ndryshohet programi ose opsioni.	Fikeni dhe ndizeni tharësen. Ndryshoni programin ose opsionin siç kërkohet.

Problemi 1)	Shkaku i mundshëm	Zgjidhja
Nuk është e mundur të zgjidhet një opsion. Dëgjohet sinjal akustik.	Opsioni që po përpiqeni të zgjidhni nuk disponohet për programin e zgjedhur.	Fikeni dhe ndizeni tharësen. Ndryshoni programin ose opsionin siç kërkohet.
Kohë e papritur kohëzgjatjeje në ekran.	Koha e tharjes llogaritet sipas madhësisë së ngarkesës dhe lagështisë së saj.	Kjo gjë është e automatizuar - pajisja punon siç duhet.
Programi joaktiv.	Depozita e ujit është plot.	Shkarkoni depozitën e ujit, shtypni butonin  Start/Pause. ³⁾
Cikël tepër i shkurtër tharjeje.	Madhësia e ngarkesës është e vogël.	Zgjidhni programin me kohë. Vlera e kohës duhet të vendoset sipas ngarkesës. Për të tharë 1 artikull ose sasi të vogla rrobash, rekomandojmë përdorimin e tharjeve me kohëzgjatje të shkurtra.
	Rrobat janë tepër të thata.	Zgjidhni programin me kohë ose një nivel më të lartë tharjeje (p.sh.  Ekstra)
Cikël tepër i gjatë i tharjes ⁶⁾	Filtri është i bllokuar.	Pastroni filtrin.
	Ngarkesa është tepër e madhe.	Mos e tejkaloni madhësinë maksimale të ngarkesës.
	Rrobat nuk janë centrifuguar mjaftueshëm.	Centrifugojini rrobat mirë.
	Temperaturë dhomë tepër e ulët ose tepër lartë - kjo gjë nuk është keqfunksionim i pajisjes.	Sigurohuni që temperatura e dhomës të jetë më e lartë se +5°C dhe më e ulët se +35°C. Temperatura optimale e dhomës për të arritur rezultatet më të mira në tharje është 19° - 24°C.

1) Nëse në ekran shfaqet një mesazh defekti (p.sh. **E51**): Fikeni dhe ndizeni tharësen. Zgjidhni një program të ri. Shtypni butonin Start/Pause. Nëse pajisja nuk funksionon kontakti me qendrën e shërbimit dhe jepuni kodin e defektit.

2) Ndiqni përshkrimin e programit — shihni kapitullin PROGRAMET

3) Shihni kapitullin KUJDESI DHE PASTRIMI

4) Vetëm tharëset me opsionin Thatë plus

5) Shihni kapitullin SUGJERIME DHE KËSHILLA

6) Shënim: Pas një maksimumi prej 5 orësh, cikli i tharjes përfundon automatikisht.

12. TË DHËNAT TEKNIKE

Gjerësia x Lartësia x Thellësia	850 x 600 x 630 mm (maksimumi 640 mm)
Thellësia maksimale me derën e pajisjes të hapur	1100 mm
Gjerësia maksimale me derën e pajisjes të hapur	950 mm
Lartësia e rregullueshme	850 mm (+ 15 mm - rregullimi i këmbëve)
Vëllimi i kazanit	118 l
Vëllimi maksimal i ngarkesës	8 kg
Tensioni	230 V
Frekuenca	50 Hz
Fuqia totale	900 W
Kategoria e efikasitetit të energjisë	A+
Konsumi i energjisë ¹⁾	2,60 kWh
Konsumi vjetor i energjisë ²⁾	309 kWh
Majtas - thithja e energjisë në modalitetin e mbetur ndezur	0,50 W
Thithja e energjisë në modalitetin fikur	0,50 W
Lloji i përdorimit	Shtëpiak
Temperatura e lejuar e ambientit	+ 5°C deri në + 35°C
Niveli i mbrojtjes ndaj hyrjes së grimcave të ngurta dhe lagështisë sigurohet nga kapaku mbrojtës, përveç rastit kur pajisja me tension të ulët nuk ka mbrojtje kundër lagështisë	IPX4
Ky produkt përmban gaz të fluorinuar të efektit serrë, të mbyllur hermetikisht	
Emërtimi i gazit	R134a
Pesha	0,300 kg
Potenciali i ngrohjes globale (GWP)	1430

1) Referuar EN 61121. 8 kg pambuk, i centrifuguar me 1000 rpm.

2) Konsumi i energjisë në vit në kWh, bazuar në 160 cikle tharjeje të programit standard për të pambukat me ngarkesë të plotë dhe të pjesshme dhe konsumi i modaliteteve me fuqi të ulët. Konsumi aktual i energjisë për cikël do të varet nga mënyra se si përdoret pajisja (RREGULLORJA (BE) Nr. 392/2012).

13. AKSESORËT

13.1 Pajisja ndihmëse

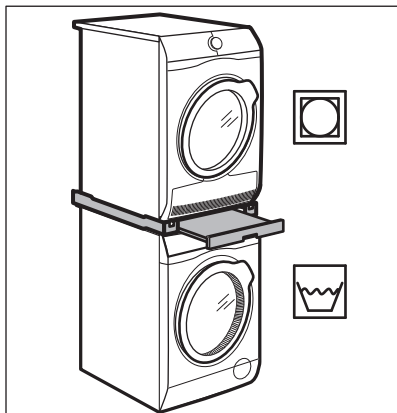

Emri i aksesorit: SKP11, STA9

I disponueshëm nga shitësi i autorizuar.

Pajisjet ndihmëse mund të përdoren vetëm me lavatriçet dhe tharëset e specifikuara në broshurë. Shihni broshurën bashkëngjitur.

Lexoni me kujdes manualin e ofruar bashkë me aksesorët.

13.2 Seti i zbrazjes së ujit

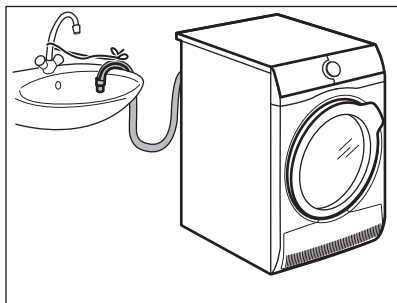

Emri i aksesorit: DK11.

I disponueshëm nga shitësi i autorizuar (mund të bashkëngjitet në disa lloje tharëse rrobash)

Për shkarkim të plotë të ujit të kondensuar në një lavaman, sifon, kanal, etj. Pas instalimit depozita e ujit zbrazet automatikisht. Depozita e ujit duhet të qëndrojë në pajisje.

Zorra e instaluar duhet të jetë minimumi 50 cm deri maksimumi 100 cm nga niveli i dyshemesë. Zorra nuk duhet të jetë me hark. Nëse është e nevojshme, shkurtoni gjatësinë e zorrës.

Lexoni me kujdes manualin e ofruar bashkë me aksesorët.

13.3 Bazament me sirtar

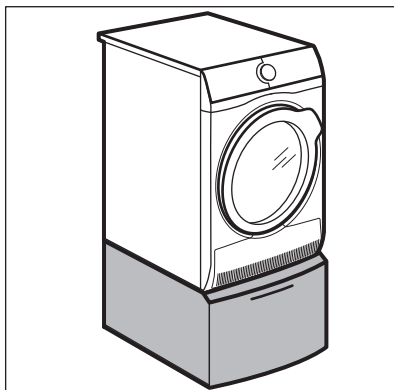

Emri i aksesorit: PDSTP10, E6WHPED2.

I disponueshëm nga shitësi i autorizuar.

Për rritjen e lartësisë së pajisjes me qëllim lehtësimin e ngarkimit dhe nxjerrjes së rrobave.

Sirtari mund të përdoret për futjen e rrobave p.sh.: peshqirë, produkte pastrimi, etj.

Lexoni me kujdes manualin e ofruar bashkë me aksesorët.

14. ÇËSHTJE QË LIDHEN ME AMBIENTIN

Ricikloni materialet me simbolin .
Vendoseni ambalazhin te kontejnerët e riciklimit nëse ka. Ndhmoni në mbrojtjen e mjedisit dhe shëndetit të njerëzve dhe në riciklimin e mbetjeve të pajisjeve elektrike dhe elektronike. Mos hidhni

pajisjet e shënuara me simbolin  e mbeturinave shtëpiake. Ktheni produktin në pikën lokale të riciklimit ose kontaktoni me zyrën komunale.

СОДРЖИНА

1. БЕЗБЕДНОСНИ ИНФОРМАЦИИ.....	24
2. БЕЗБЕДНОСНИ УПАТСТВА.....	28
3. ОПИС НА ПРОИЗВОДОТ.....	29
4. КОНТРОЛНА ПЛОЧА.....	30
5. ПРОГРАМА.....	31
6. ОПЦИИ.....	34
7. ПРЕД ПРВАТА УПОТРЕБА.....	35
8. СЕКОЈДНЕВНА УПОТРЕБА.....	35
9. ПОМОШ И СОВЕТИ.....	38
10. НЕГА И ЧИСТЕЊЕ.....	39
11. РЕШАВАЊЕ ПРОБЛЕМИ.....	41
12. ТЕХНИЧКИ ПОДАТОЦИ.....	43
13. ПРИБОР.....	45

ЗА СОВРШЕНИ РЕЗУЛТАТИ

Ви благодариме што го избравте овој производ на AEG. Го создадовме за да ви обезбедиме долгогодишен непрекорен перформанс, со иновативни технологии кои го прават животот поедноставен - функции што можеби нема да ги најдете кај обичните апарати. Ве молиме, одвојте неколку минути за читање за да го добиете најдоброто од овој апарат.

Посетете ја нашата страница за да:



Добијте корисни совети, брошури, водич за решавање на проблеми, информации за сервисирање:

www.aeg.com/webselfservice



Да го регистрирате вашиот производ за подобро сервисирање:

www.registeraeg.com



Да купувате додатоци, половни и оригинални делови за вашиот апарат:

www.aeg.com/shop

ГРИЖА ЗА КОРИСНИЦИ И СЕРВИСИРАЊЕ

Секогаш користете оригинални резервни делови.

Кога ќе контактирате со нашиот Овластен сервис, треба да ги имате на располагање следниве податоци: Модел, број на производот, сервиски број. Информациите можете да ги најдете на плочката со спецификации.

 Предупредување / Внимание-Безбедносни информации

 Општи информации и совети

 Информации за животната средина

Можноста за промени е задржана.

1. БЕЗБЕДНОСНИ ИНФОРМАЦИИ

Пред монтажата и употребата на овој апарат, внимателно прочитајте ги доставените упатства.

Производителот не сноси одговорност за направена повреда или штета кои се резултат на неправилна монтажа или употреба. Секогаш чувајте ги упатствата на сигурно и безбедно место за подоцнежна употреба.



- Прочитајте ги приложените упатства.

1.1 Безбедност на деца и ранливи лица



ПРЕДУПРЕДУВАЊЕ!

Ризик од задушнување, повреда или траен инвалидитет.

- Овој апарат можат да го користат деца над 8 години и лица со намалени физички, сетилни или ментални способности или лица без искуство и знаење доколку тоа го прават под надзор или им биле дадени упатства како безбедно да го употребуваат апаратот и ги разбираат опасностите поврзани со него.
- Не дозволувајте им на децата да играат со апаратот.
- Апаратот не смее да биде на дофат на деца помали од 3 години освен ако не се под постојан надзор.
- Држете ја амбалажата подалеку од децата и разрешете се соодветно од него.
- Чувајте ги сите детергенти настрана од дофат на деца.
- Држете ги децата и миленичињата подалеку од апаратот кога вратата е отворена.
- Ако апаратот има уред за заштита на деца, треба да вклучи.
- Децата не треба да го чистат или да го оддржуваат апаратот без надзор.

1.2 Општа безбедност

- Не менувајте ги спецификациите на овој апарат.

- Ако машината за сушење е ставена врз машината за перење, користете го приборот за мesteње. Комплетот за мesteње, достапен кај вашиот овластен продавач, може да се користи само со уредот наведен во упатството испорачано со приборот. Прочитајте го внимателно пред монтажата (Погледнете во летокот за монтажа).
- Апаратот може да се постави самостојно или под кујнска работна површина со правилен простор (погледнете во летокот за монтажа).
- Не монтирајте го апаратот зад врата што може да се заклучува, лизгачка врата или врата со шарки на спротивната страна, каде што вратата на апаратот не може целосно да се отвори.
- Отворите за вентилација во основата (ако ги има) не смеат да бидат попречени од таписон, килим или било каков покривач за под.
- ПРЕДУПРЕДУВАЊЕ: Апаратот не смее да биде доставен преку надворешен уред за префрлање, како на пример тајмер или да биде поврзан на струја кога се гаси и пали постојано со помош на уред.
- Поврзете го приклучокот за струја со штекерот на крајот од монтажата. Погрижете се, по монтирањето да можете да пријдете до приклучокот за струја.
- Уверете се дека имате добро проветрување во собата каде што е машината за да избегнете враќање на несаканите гасови во собата од други апарати што горат различно гориво, вклучувајќи и отворен оган.
- Издувниот воздух не смее да биде испуштен во оџак кој се користи за издувните гасови кои доаѓаат од запаливиот гас на некои апарати или од други горива.
- Доколку се оштети кабелот за напојување, тој треба да биде заменет од страна на производителот, негов Овластен сервисен центар

или слично квалификувани лица за да се избегне опасност.

- Почитувајте ја максималната количина на полнење од 8 kg (погледнете во поглавјето „Табела со програми“).
- Не го користете апаратот ако предметите се извалкани со индустриски хемикалии.
- Исчистете ги влакненцата или сите остатоците од амбалажата кои се насобрале околу апаратот.
- Не користете го апаратот без филтер. Исчистете го филтерот со влакненца пред или после секоја употреба.
- Не сушете неиспрани предмети во машината за сушење.
- Предметите извалкани со материји како што се масло за готвење, ацетон, нафта, керозин, средства за чистење дамки, терпентин, восоци и средства за отстранување восок треба да се измијат во топла вода со повеќе детергент пред да се сушат во машината за сушење.
- Предмети од гумена пена (пена од латекс), капи за туширање, водоотпорни ткаенини, предмети со гумена подлога и облека или перници со подлошки од гумена пена не смеат да се сушат во машината за сушење.
- Омекнувачите за ткаенини или сличните производи треба да се користат како што е определено во упатството на омекнувачот.
- Извадете ги сите предмети од алиштата кои може да предизвикаат пожар како запалки или кибрит.
- Не прекинувајте ја машината за сушење алишта пред крајот на циклусот за сушење освен ако сите предмети не се отстранат брзо и распостелат за да се испушти топлината.
- Пред одржување, исклучете го апаратот и извадете го штекерот за струја од приклучницата.

2. БЕЗБЕДНОСНИ УПАТСТВА

2.1 Монтажа

- Извадете ја целата амбалажа.
- Немојте да монтирате ниту да користите оштетен апарат.
- Придржувајте се до упатството за монтажа приложено со апаратот.
- Секогаш внимавјте кога го пренесувате апаратот затоа што е тежок. Секогаш носете заштитни ракавици и приложените обувки.
- Не монтирајте го и не употребувајте го апаратот онаму каде што температурата е под 5°C или повисока од 35°C.
- Подот каде што ќе биде поставен апаратот мора да биде рамен, стабилен, отпорен на топлина и чист.
- Проверете дали има циркулација на воздух меѓу апаратот и подот.
- Секогаш држете го апаратот во вертикална положба кога го преместувате.
- Задната површина на апаратот мора да се постави кон ѕидот.
- Кога апаратот е поставен во неговата постојана позиција, проверете дали е целосно порамнет со помош на либела. Ако не е, приспособете ги ногарките додека не се порамни.

2.2 Поврзување на струја



ПРЕДУПРЕДУВАЊЕ!

Ризик од пожар и струен удар.

- Поврзете го приклучокот за струја со штекерот на крајот од монтажата. Проверете дали приклучокот за струја е пристапен по монтирањето.
- Апаратот мора да биде заземјен.
- Проверете дали параметрите на плочката со спецификации се компатибилни со електричната моќност на мрежата на електрична енергија.
- Секогаш користете правилно монтиран штекер отпорен на струјни удари.

- Не користете адаптери со повеќе приклучоци и продолжни кабли.
- Не влечете го кабелот за да го исклучите апаратот од струја. Секогаш повлекувајте го приклучокот за струја.
- Не допирајте го кабелот за струја или приклучокот со влажни раце.
- Апаратот ги исполнува барањата предвидени со Директивите на ЕЕЗ.

2.3 Употреба



ПРЕДУПРЕДУВАЊЕ!

Опасност од повреди, струен удар, пожар, изгореници или оштетување на апаратот.

- Овој апарат е само за домашна употреба.
- Не сушете ги оштетените алишта (искинати, излижани) кои содржат постава или полнење.
- Сушете само ткаенини што можат да се сушат во машина за сушење. Следете ги упатствата на етикетата на секое парче од облеката.
- Ако сте ги испрале вашите алишта со отстранувач за дамки, стартувајте дополнителен циклус на плакнење пред да ја пуштите машината за сушење.
- Немојте да пиете или да подготвувате храна со кондензирана/дестилирана вода. Таа може да предизвика здравствени проблеми кај луѓето и животните.
- Немојте да седите или да стоите на отворената врата.
- Не сушете неисцедени влажни алишта во машината за сушење.

2.4 Нега и чистење



ПРЕДУПРЕДУВАЊЕ!

Ризик од повреда или оштетување на апаратот.

- Не користете воден спреј и пареа за чистење на апаратот.
- Чистете го апаратот со мека, влажна крпа. Користете само

неутрални детергенти. Не користете абразивни производи, абразивни сунѓери за чистење, растворувачи или метални предмети.

- За да го спречите оштетувањето на системот за ладење внимавајте кога го чистите апаратот.

2.5 Компресор



ПРЕДУПРЕДУВАЊЕ!

Опасност од оштетување на апаратот.

- Компресорот и неговиот систем во машината за сушење е полн со специјален агенс кој не содржи флуоро-хлоро-јагледовороди. Овој систем мора да остане прицврстен.

Оштетувањето на системот може да доведе до протекување.

2.6 Расходување



ПРЕДУПРЕДУВАЊЕ!

Ризик од повреда или задушвање.

- Исклучете го апаратот од струја и вода.
- Извадете го електричниот кабел блиску до апаратот и фрлете го.
- Извадете ја кваката на вратата за да спречите затварање на деца или миленици во барабанот.
- Фрлете го апаратот во согласност со условите за фрлање на Искористена електрична и електронска опрема (ИЕЕО).

3. ОПИС НА ПРОИЗВОДОТ

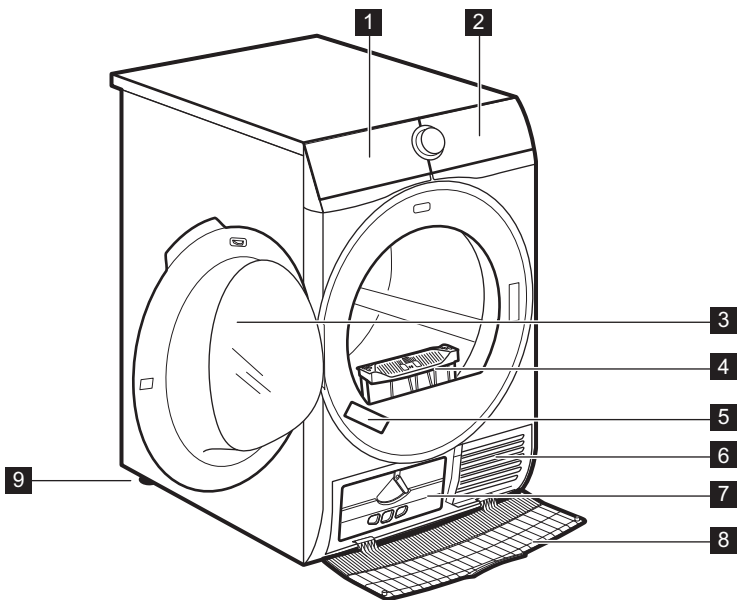

- 1 Резервоар
- 2 Контролна плоча
- 3 Врата на апаратот
- 4 Филтер

- 5 Плочка со спецификации
- 6 Отвори за проток на воздух
- 7 Поклопец за кондензаторот
- 8 Капак на кондензаторот

9 Ногоалки за нивелирање

i За полесно полнење на алишта или полесно монтирање вратата е двострана. (видете ја посебната брошура).

4. КОНТРОЛНА ПЛОЧА

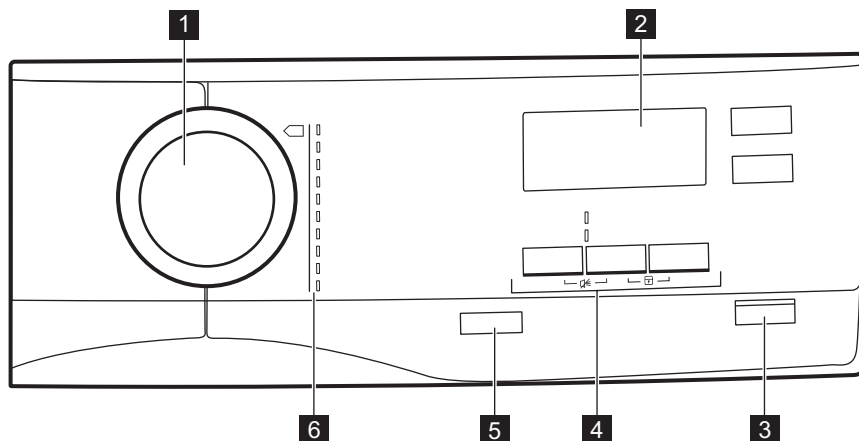

1 Бирање програма

2 Екран

3 ▶|| копче Почеток/Пауза













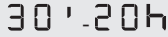
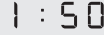

4 Опции

5 ① копче "0" (искл.)

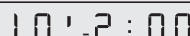

6 Програми

4.1 Екран





Симбол на екранот	Описи на симболите
	максимално полнење на алишта
	вклучена опција за одложување
	избор на одложување (30мин. - 20ч.)
	покажување на времето на циклусот
	исклучен аларм
	вклучена блокада за деца
	сувост на алишта: пеглање, плакар, плакар +, екстра суви
	показно светло: <i>исцедете го садот за вода</i>
	показно светло: <i>исчистете го филтерот</i>
	показно светло: <i>проверете го разменувачот на топлина</i>
	вклучена опција за време на сушење
	избор на временска програма (10мин. -2ч.)
	показно светло: <i>фаза на сушење</i>
	показно светло: <i>фаза против туткање</i>
	показно светло: <i>фаза на ладење</i>

5. ПРОГРАМА















Програма	Полнење ^{е 1)}	Карактеристики / Ознака на ткаенината
 ²⁾ Памучни	8 kg	Памучни ткаенини. / 
 Синтетика	3,5 kg	Синтетички и мешани ткаенини. / 
 Екстра кратко мешани	3 kg	Памучни и синтетички ткаенини. / 

Програма	Полнење ^{е 1)}	Карактеристики / Ознака на ткаенината
 Волна	1 kg	Волнени ткаенини. Нежно сушење на волнени ткаенини што се перат. Веднаш извадете ги алиштата по завршување на програмата.
 Свила	1 kg	Свила погодна за сушење во машина за сушење на алишта. / ☺☺☺
 Лесно	1 kg (или 5 кошули)	Ткаенини кои лесно се одржуваат и за кои е потребно минимално пеглање. Резултатите од сушењето може да се разликуваат во зависност од ткаенината. Протресете ги алиштата пред да ги ставите во апаратот. Кога ќе заврши програмата, веднаш извадете ги алиштата и ставете ги на сушалка. / ☺☺☺
 Постелнина	3 kg	Постелнина како на пример единечни и двојни чаршафи, навлаки, покривки, тешки покривки. / ☺☺☺
 Спортски	2 kg	За сушење парчиња облека за надвор, технички, спортски, влакнести ткаенини, водоотпорни и пропустливи палта, јакни со волнена постава што се вади или со внатрешна изолација. / ☺☺☺
 Јоргани	3 kg	За сушење единечни или двојни јоргани и перници (со полнење од пердуви или синтетичко полнење). / ☺☺☺
 Спортски	2 kg	Спорски, тенки и лесни ткаенини, микрофибер, полиестер. / ☺☺☺

1) Максималната тежина се однесува на суви алишта.

2) Програмата  Памучни во комбинација со опција *плакар*  Сува плус е „Стандардна програма за памучни алишта“. Истата е соодветна за сушење на нормално влажни памучни алишта и е најефикасна програма за штедење на енергија за сушење на влажни памучни алишта.



5.1 Програми и избор на опции

Програми ¹⁾	Опции			
	 Сува плус	 Анти-гужвање	 Освежување	 Време
 Памучни	■	■	■	■
 Синтетика	■	■	■	■
 Екстра кратко мешани		■	■	■
 Волна				■ ²⁾
 Свила		■		
 Лесно		■		
 Постелнина		■		
 Спортски				
 Јоргани				
 Спортски		■		

¹⁾ Заедно со програмата, може да поставите 1 или повеќе опции.

²⁾ Видете во поглавје ОПЦИИ: Време на програма Волна

5.2 Потрошувачка

Програма	Вртење при / заостаната влажност	Време на сушење	Потрошувачка на енергија
Памучни 8 kg			
 <i>плакар</i>	1400 врт/мин. 50%	147 мин	2,03 kWh
	1000 врт/мин. 60%	179 мин	2,60 kWh
 <i>Пеглање</i>	1400 врт/мин. 50%	113 мин	1,47 kWh
	1000 врт/мин. 60%	135 мин	1,79 kWh
Синтетика 3,5 kg			
 <i>плакар</i>	1200 врт/мин. 40%	58 мин	0,71 kWh
	800 врт/мин. 50%	72 мин	0,90 kWh

6. ОПЦИИ

6.1 Сува плус

Оваа опција помага да се добијата потребната сувост на алиштата. Можни селекции:



— = ≡ - за пеглање- ниво **пеглање**.



— = ≡ - за складирање - ниво **плакар** - стандардно одбирање кое е поврзано со програмата.



— = ≡ - за складирање - ниво **плакар+**.



— = ≡ - за складирање - ниво **екстра**.

6.2 Анти-гужвање

Ја зголемува фазата за заштита од туткање за (30 минути) на крајот на циклусот за сушење до 120 минути. После фазата на сушење барабанот се врти одвреме навреме за да го спречи гужвањето на алиштата. Алиштата може да се извадат во текот на фазата за заштита од туткање.

6.3 Освежување

Освежување на ткаенини кои биле складирани. Максималното полнење не смее да надмине 1 kg.

6.4 Време

За памучни, синтетика и мешани. Му овозможува на корисникот да постави време на програма за сушење од минимум 10 мин. до максимум 2 часа (во чекори од 10 мин.). Кога оваа

опција е со максимално полнење исчезнува показното светло.

6.5 Време на програма Волна

Опција достапна за Волна прилагодување на последното ниво на сушење на посуво или помалку суво.

6.6 Одложување



Овозможува одложување на почетокот на програма за сушење за од минимум 30 минути до максимум 20 часа.

1. Поставете ја програмата за сушење и опциите.
2. Притискајте на копчето  Одложување повторно и повторно.

Времето на одложување (на пр. 1 2

 ако програмата мора да почне после 12 часа.)

3. За да ја активирате опцијата Одложување, притиснете на копчето  Почеток/Пауза.

Времето на почеток се намалува на екранот.

6.7 Сигнализатор

Се слуша звук на крај на:

- на крајот на циклусот
- на почетокот и крајот на фазата против туткање

Стандардно, опцијата на сигнализаторот е секогаш вклучена. Оваа опција може да ја искористите за вклучување ии исклучување на звукот.

7. ПРЕД ПРВАТА УПОТРЕБА

i Амбалажата за задниот барабан се вади автоматски кога машината за сушење се вклучува за првпат. Можно е да се слушне некаква бучава.

i На почетокот на циклусот на сушење (првите 3 - 5 мин.) може да се слушне малку посилен звук. Тоа е заради стартувањето на компресорот. Ова е нормално кај апарати кои се снабдуваат со енергија со компресор како што се фрижидери и замрзнувачи.





Пред првата употреба на апаратот:

- Исчистете го барабанот за сушење со влажна крпа.
- Вклучете кратка програма (на пр. 30 минути) со влажни алишта.

8. СЕКОЈДНЕВНА УПОТРЕБА

8.1 Подготвување на алиштата

- Затворете ги патентите.
- Затворете ги патентите на прекривките за јорган.
- Вратоврските или украсните ленти (на пр. лентите од престилка) не треба да се сушат. Врзете ги пред да започнете некоја програма.
- Извадете ги сите предмети од џебовите.
- Ако некое парче облека има внатрешен слој од памук, превртете го наопаку. Внимавајте памучниот слој да биде на надворешната страна.
- Ви препорачуваме да ја поставите точната програма која е применлива за видот на ткаенини кои се во апаратот.
- Не ставајте ги темните алишта заедно со светлите.
- Користете соодветна програма за памучни, жерсе и трикотажа за да спречите стеснување.
- Проверете дали полнењето го надминува максимланото полнење наведено во поглавјето со програми или прикажано на екранот.
- Сушете само алишта кои се соодветни за машина за сушење на алишта. Видете ја фабричката етикета на алиштата.
- Немојте да ги сушите големите и малите алишта заедно. Малите алишта може да се заглават во поголемите и да останат неисуснени.

Фабричка етикета	Опис
	Алиштата се погодни за сушење во машина за сушење на алишта.
	Алиштата се погодни за сушење во машина за сушење на алишта.
	Алиштата се погодни за сушење во машина за сушење на алишта само на ниска температура.
	Алиштата не се погодни за сушење во машина за сушење на алишта.

8.2 Полнење со алишта



ВНИМАНИЕ!

Внимавајте алиштата да не се зафатат меѓу вратата на апаратот и пластичната заптивка.

1. Повлечете ја вратата на апаратот.
2. Ставајте ги алиштата парче по парче.
3. Затворете ја вратата на апаратот.

8.3 Вклучување на апаратот

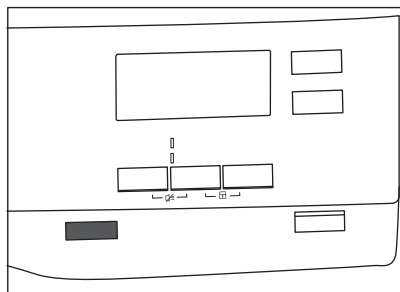

За вклучување на апаратот:

Притиснете го копчето "O" (искл.). Ако апаратот е вклучен, на екранот се појавуваат некои показни светла:

8.4 Поставување програма

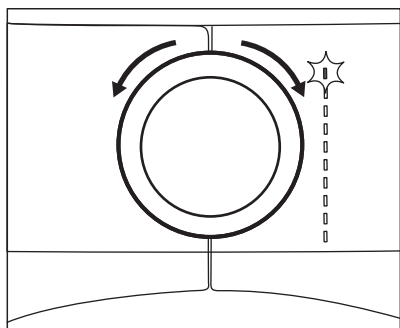

Искористете го копчето за бирање програма за да поставите програма. Можното време за завршување на програмата се појавува на екранот.



Времето на сушење што го гледате е поврзано со полнење од 5 kg за памучни програми. За другите програми, времето на сушење е поврзано со препорачаните полнења. Времето на сушење на памучната програма со полнење поголемо од 5 kg е подолго.

8.5 Опции

Заедно со програмата, може да поставите 1 или повеќе специјални опции.

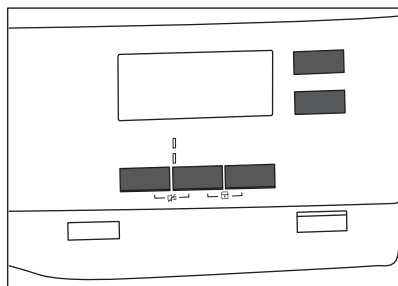

За да ја вклучите или исклучите опцијата допрете го релевантното копче или комбинација од 2 копчиња. Кога опцијата е активирана, LED светилката над копчето или симболот почнуваат да светат или симболот се појавува на екранот.

8.6 Опција блокада за деца

Блокадата за деца може да се постави за да се спречат децата да играат со апаратот. Функцијата за блокада за деца ги заклучува сите копчиња и копчето на програматорот (оваа опција не го заклучува копчето "O" (искл.)).

Може да ја активирате функцијата за блокада за деца:

- пред да го притиснете копчето Почеток/Пауза - апаратот не може да стартува
- откако ќе го притиснете копчето Почеток/Пауза - програмите и

одбирањето на опција се исклучени.

Активирање на опцијата блокада за деца:

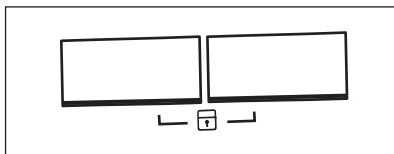

1. Вклучете ја машината за сушење.
2. Одберете 1 од достапните програми.
3. Притискајте ги истовремено и задржете ги 2 копчиња.

Симболот  се појавува на екранот.

4. За да ја исклучите блокада за деца, допрете ги копчињата прикажани горе се додека не исчезне симболот.

8.7 Почеток на програма

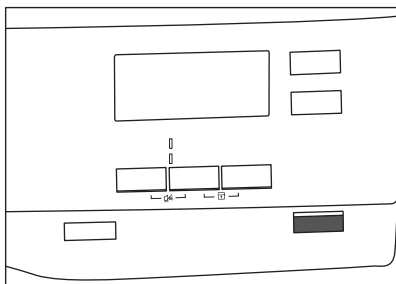



За да почнете со програмата:

Допрете го копчето  **Почеток/ Пауза**.

Апаратот стартува и копчето LED над копчето престанува да трепка и останува вклучено.

8.8 Промена на програма

За да промените програма:



1. Притиснете го копчето  "O" (искл.) за да ја исклучите машината.
2. Притиснете го повторно копчето  "O" (искл.) за да ја вклучите машината.
3. Поставете нова програма.

8.9 Крај на програма

-  Исклучете го филтерот и исцедете го садот за вода после секој циклус за сушење. (Видете во поглавјето ОДРЖУВАЊЕ И ЧИСТЕЊЕ.)

Кога ќе заврши циклусот за сушење, симболот  се појавува на екранот.

Ако опцијата  Сигнализатор е вклучена, се огласува нерамномерен акустичен сигнал 1 минута.

-  Ако не го исклучите апаратот, фазата анти-туткање започнува (не се активира кај сите програми). Симболот  сигнализира извршување на фазата анти-туткање. Алиштата може да се извадат во текот на оваа фаза.

За да ги извадите алиштата:

1. Притиснете го копчето  "O" (искл.) на 2 секунди за да ја исклучите машината.
2. Отворете ја вратата на апаратот.
3. Извадете ги алиштата.
4. Затворете ја вратата на апаратот.



9. ПОМОШ И СОВЕТИ

9.1 Еколошки практични совети

- Ги центрифугирате алиштата добро пред сушењето
- Немојте да ја надминувате големината на алиштата која е специфицирана во поглавјето со програми.
- Чистете го филтерот по секој циклус на сушење.
- Не користете омекнувач за ткаенини за перење и потоа за сушење. Во машината за сушење, алиштата автоматски стануваат меки.
- Употребете дестилирана вода како таа што ја користите за пеглање на пареа. Ако е поотребно, исчистете ја дестилираната вода претходно (на пр. со филтер за кафе) за да ги извадите сите честички.
- Отворите за проток на воздух на дното на апаратот секогаш треба да бидат слободни.
- Осигурете се дека има добар проток на воздух кадешто е инсталиран апаратот.

9.2 Подесување на почетното ниво на исушеност

За менување на почетното ниво на исушеност:

1. Вклучете го апаратот.
2. Одберете 1 од достапните програми.
3. Притискајте ги истовремено и задржете ги копчињата  **Сува плус** и  **Освежување**.







Еден од символите се појавува на екранот:



 - Максимална исушеност

 - Екстра исушеност

 - Стандардна исушеност

4. Допрете го копчето  **Почеток/Пауза** неколку пати се додека не го достигнете посакуваното ниво на исушеност.

Ниво на исушеност	Симбол на екранот
Максимална исушеност	 
Екстра исушеност	 
Стандардна исушеност	 



5. За да ја меморизирате поставката допрете и држете ги истовремено копчињата  **Сува плус** и  **Освежување** околу 2 секунди.

9.3 Исклучување на показателот за резервоарот







Показателот за садот за вода е стандардно вклучен. Почнува да свети на крајот од циклусот на сушење или за време на циклусот ако резервоарот за вода е полн. Ако комплетот за цедење е монтиран садот за вода се цеди автоматски и показателот може да биде постајано исклучен.

За да го исклучите показателот:

1. Вклучете го апаратот.
2. Одберете 1 од достапните програми.
3. Притискајте ги истовремено и задржете ги копчињата  **Освежување** и  **Време**.

Една од 2 конфигурации е можна:

- показателот Резервоар:  е вклучен ако символот  се појавува - садот за вода е постојано **вклучен**
- показателот Резервоар:  е исклучен ако символот  се појавува - садот за вода е постојано **исклучен**

10. НЕГА И ЧИСТЕЊЕ

10.1 Чистење на филтерот

На крајот од секој циклус се појавува симболот  *Филтер* на екранот и тогаш мора да го исчистите филтерот.

i Филтерот ја собира мовта за време на циклусот на сушење.

1. Отворете ја вратата. Извлечете го филтерот.

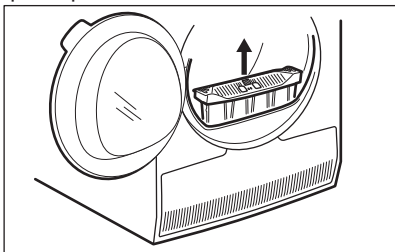

2. Притиснете го копчето за да го отворите филтерот.

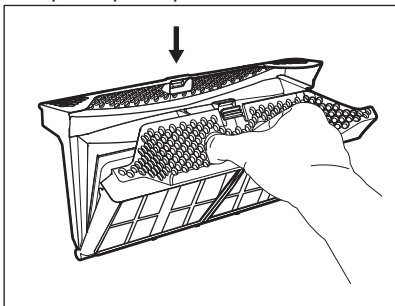

3. Користете влажна рака за чистење на двата делови на филтерот.

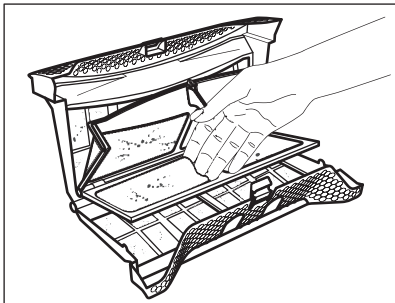

4. Ако е потребно, исчистете го филтерот со правосмукалка. Затворете го филтерот.
5. Ако е потребно извадете ја мовта од приклучокот за филтерот и дихтунгот. Можете да користите правосмукалка. Ставете го филтерот во приклучокот за филтер.

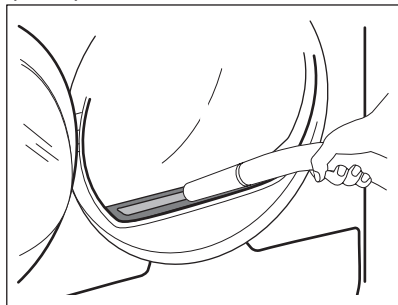

10.2 Цедење на садот за вода

Исцедете го садот за кондензирана вода по секој циклус на сушење.

Ако садот за кондензирана вода е полн, програмата автоматски прекинува. Симболот  *Резервоар* е на екранот и мора да го цедите садот за вода.

За празнење на садот за вода:

1. Извлечете го садот за вода и држете го во хоризонтална позиција.

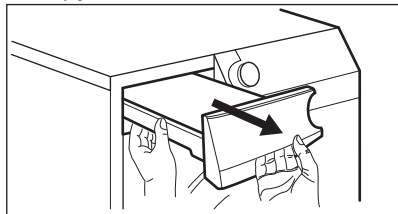

2. Извадете ја пластичната врска и исцедете ја водата во лавабо или во сличен сад.

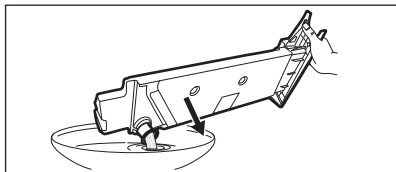

3. Извлечете го нанаязад пластичниот приклучок и ставете го садот за вода назад во своја позиција.
4. За да продолжете со програмата притиснете на копчето  Почеток/Пауза.

10.3 Чистење на кондензаторот

Ако симболот  Кондензаторот трепка на екранот, проверете ги кондензаторот и неговата преграда. Ако има нечистотија, исчистете ја. Правете проверка на секои 6 месеци.



ПРЕДУПРЕДУВАЊЕ!

Немојте да ја допирате металната површина со голи раце. Ризик од повреда. Носете заштитни ракавици. Чистете внимателно за да не ја оштетите металната површина.

За да направите проверка:

1. Отворете ја вратата. Извлечете го филтерот.

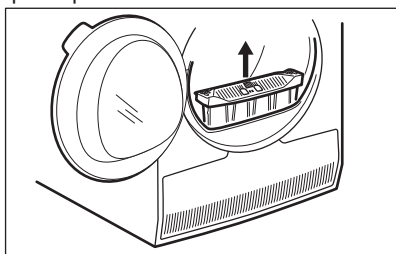

2. Отворете го капакот на кондензаторот.

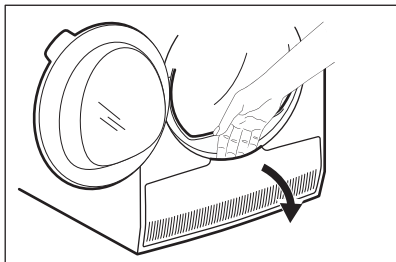

3. Свртете ја рачката за да го одблокирате капакот на кондензаторот.

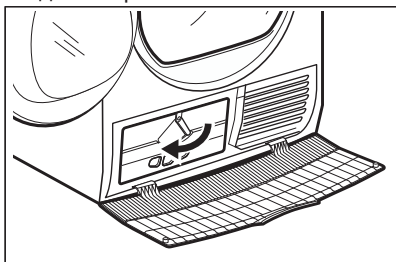

4. Спуштете го капакот на кондензаторот.

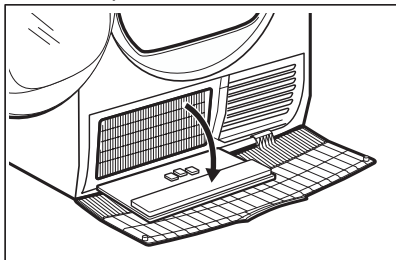

5. Ако е потребно, извадете го мовот од кондензаторот и неговата преграда. Можете да користите влажна крпа и/или правосмукалка со четка.

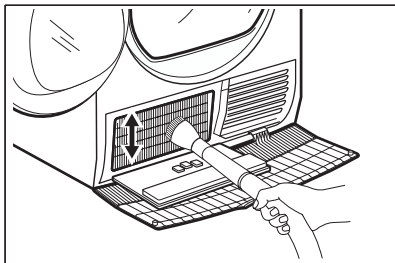

10.5 Чистење на контролната табла и куќиштето

Користете стандарден неутрален детергент за чистење на контролната табла и куќиштето.

Користете влажна крпа за чистење. Избришете ги исчистените површини со мека крпа.

6. Затворете го капакот на кондензаторот.
7. Свртете ја рачката се додека не се врати на своја почетна позиција.
8. Вратете го филтерот на место.



ВНИМАНИЕ!

Не користете средства за чистење мебел или средства за чистење што може да предизвикаат корозија за чистење на апаратот.

10.4 Чистење на барабанот



ПРЕДУПРЕДУВАЊЕ!

Исклучете го апаратот пред да го чистите.

Користете стандарден неутрален детергент за чистење на внатрешната површина на барабанот и на ребрата на барабанот. Избришете ги исчистените површини со мека крпа.







ВНИМАНИЕ!



Не користете абразивни средства или челична жица за чистење на барабанот.

10.6 Чистење на отворите за воздух

Користете правосмукалка за да ги извадите влакненцата од отворите за воздух.

11. РЕШАВАЊЕ ПРОБЛЕМИ

Проблем 1)	Можна причина	Решение
Машината за сушење воопшто не работи.	Машината за сушење не е поврзана на електрично напојување.	Поврзете ја со штекерот. Проверете ги осигурувачите (во домашната инсталација).
	Вратата е оставена отворена.	Затворете ја вратата.
	Копчето  "O" (искл.) не е притиснато.	Притиснете го копчето  "O" (искл.).
	Копчето  Почеток/Пауза не е притиснато.	Допрете го копчето  Почеток/Пауза.
	Уредот е во режимот на мирување.	Притиснете го копчето  "O" (искл.).

Проблем 1)	Можна причина	Решение
Лоши резултати на сушењето.	Избрана е погрешна програма.	Изберете соодветна програма. 2)
	Филтерот е затнат.	Исчистете го филтерот. 3)
	»»» Опцијата Сува плус е поставена на  Пеглање. 4)	Сменета ја опцијата »»» Сува плус на повисоко ниво.
	Полнењето беше преголемо.	Немојте да го надминувате максималното полнење.
	Отворите за воздух се затнати.	Исчистете ги дупките за проток на воздух на дното на апаратот.
	Нечистотија на сензорот за влажност во барабанот.	Исчистете ја предната површина на барабанот.
	Нивото на сувост не е поставено на посакуваното ниво.	Уредете го нивото на сувост. 5)
	Кондензаторот е затнат.	Исчистете го кондензаторот. 3)
Вратата за полнење не се затвора	Филтерот не е затворен во позиција.	Ставете го филтерот во правилна положба.
	Алиштата се заглавени меѓу вратата и заптивката.	Извадете ги заглавените алишта и затворете ја вратата.
Програмата или опцијата не може да се сменат.	После секое започнување на циклус не е можна промена на програма или опција.	Исклучете и вклучете ја машината за сушење. Променете ја програмата или опцијата како што е побарано.
Одбирањето на опција е невозможно. Се огласува звучен сигнал.	Опцијата што се обидувате да ја одберете не е достапна за избраната програма.	Исклучете и вклучете ја машината за сушење. Променете ја програмата или опцијата како што е побарано.
На екранот се појавува неочекувано време на траење.	Времето на сушење се пресметува според големината на полнењето и влажноста.	Ова е автоматски — апаратот работи правилно.
Програмата не е активна.	Садот за вода е полн.	Исцедете го садот за вода, притиснете го копчето  Почеток/Пауза. 3)

Проблем ¹⁾	Можна причина	Решение
Циклусот на сушење трае премногу кратко.	Полнењето е мало.	Одберете го времето за програмата. Времетраењето мора да биде во сооднос со полнењето. За сушење на 1 алишта или мала количина на алишта ви препорачуваме кратко време на сушење.
	Алиштата се пресуви.	Изберете временска програма или повисок степен на сушење (на пр. ☀ <i>екстра</i>)
Циклусот на сушење трае предолго ⁶⁾	Филтерот е затнат.	Исчистете го филтерот.
	Полнењето со алишта е преголемо.	Немојте да го надминувате максималното полнење.
	Алиштата не се центрифугирани доволно.	Добро центрифугирајте ги алиштата.
	Многу ниска или висока собна температура - тоа не е дефект на апаратот.	Осигурете се дека собната температура е повисока од +5°C и пониска од +35°C. Оптималната температура за добивање најдобри резултати при сушење е меѓу 19°-24°C.

¹⁾ Ако има порака за грешка на екранот (на пр. **E51**): Исклучете и вклучете ја машината за сушење. Одберете нова програма. Притиснете го копчето Почеток/Пауза. Ако апаратот не работи контактирајте сервис и кажете го грешниот број.

²⁾ Следете го описот на програмата — видете го поглавјето ПРОГРАМИ

³⁾ Видете во поглавјето ОДРЖУВАЊЕ И ЧИСТЕЊЕ

⁴⁾ Само машини за сушење со опција Сува плус

⁵⁾ Видете во поглавјето КОРИСНИ ПРЕДЛОЗИ И СОВЕТИ

⁶⁾ Забелешка: По околу максимум 5 часа циклусот на сушење завршува автоматски.

12. ТЕХНИЧКИ ПОДАТОЦИ

Ширина x Висина x Длабочина	850 x 600 x 630 mm (максимум 640 mm)
Макс. длабочина со отворена врата на апаратот	1100 mm
Макс. ширина со отворена врата на апаратот	950 mm
Проспособлива висина	850 mm (+ 15 mm - регулација на ногалките)
Капацитет на барабанот	118 л

Максимална количина на полнење	8 kg
Волтажа	230 V
Фреквенција	50 Hz
Вкупна моќност	900 W
Класа на енергетска ефикасност	A+
Потрошувачка на енергија ¹⁾	2,60 kWh
Годишна потрошувачка на енергија ²⁾	309 kWh
Лев - вклучен режим на потрошувачка на енергија	0,50 W
Исклучен режим на потрошувачка на енергија	0,50 W
Вид на користење	Домаќинство
Дозволена температура во околината	+ 5°C до + 35°C
Ниво на заштита од навлегување на тврди честички и влага обезбедено со заштитниот капак, освен кога опремата со низок напон нема заштита од влага	IPX4
Овој производ содржи флуоросцентен гас херметички затворен	
Означување на гас	R134a
Тежина	0,300 kg
Потенцијал за глобално затоплување (GWP)	1430

1) Во согласност со EN 61121. 8kg памук и брзина на центрифугата од 1000 грт (врт. во мин.).

2) Годишна потрошувачка на енергија годишно во kWh, врз основа на 160 циклуси на сушење на стандардна програма за памучни алишта со целосно и делумно полнење, и потрошувачка во режими со мала потрошувачка на енергија. Реалната потрошувачка на енергија во еден циклус зависи од тоа како се користи апаратот (РЕГУЛАТИВА (ЕУ) Бр. 392/2012).

13. ПРИБОР

13.1 Комплет за редување

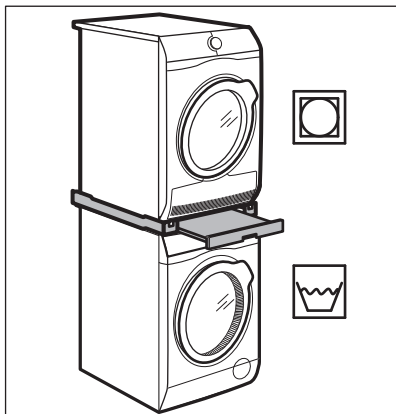

Име на приборот: SKP11, STA9

Достапен кај вашиот овластен
продавач.

Комплетот за редување може да се
употреби само со машини за перење и
машини за сушење на алишта
наведени во брошурата. Видете ја
дадената брошура.

Прочитајте го внимателно упатството
дадено со додатоките.

13.2 Комплет за одвод

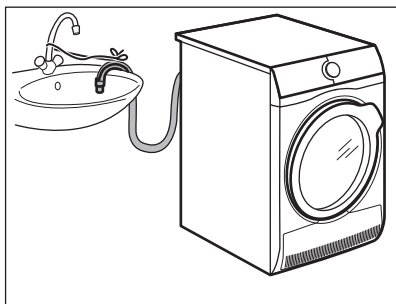

Име на приборот: DK11.

Достапно кај вашиот овластен
продавач (може да се додаде на некои
типови на машини за сушење)

За темелно цедење на
кондензираната вода во базен, сифон,
канал итн. По поставувањето, садот за
вода се цеди автоматски. Садот за
вода мора да остане во апаратот.

Монтажното црево мора да биде
минимум 50 см до максимум 100 см
од нивото на подот. Цревото не може
да биде замотано во јамка. Ако е
потребно, намалете ја должината на
цревото.

Прочитајте го внимателно упатството
дадено со додатоките.

13.3 Пиедестал со фиока

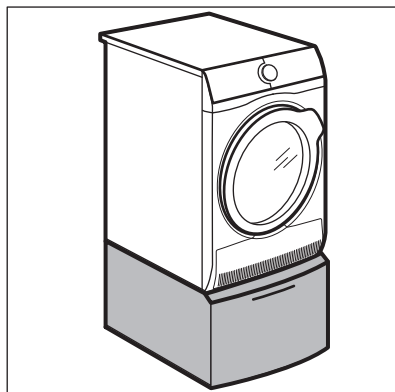

Име на приборот: PDSTP10,
E6WHPED2.

Достапен кај вашиот овластен
продавач.

За зголемување на висината на
апаратот за да се олесни полнењето и
вадењето на алиштата.

Фиоката може да се користи за
складирање алишта, на пр.: крпи,
средства за чистење итн.

Прочитајте го внимателно упатството
дадено со додатоките.

14. ГРИЖА ЗА ОКОЛИНАТА

Рециклирајте ги материјалите со симболот . Ставете ја амбалажата во соодветни контејнери за да ја рециклирате. Помогнете во заштитата на животната средина и човековото здравје и рециклирајте го отпадот од електрични и електронски апарати. Не

фрлајте ги апаратите озанчени со симболот  во отпадот од домаќинството. Вратете го производот во вашиот локален капацитет за рециклирање или контактирајте ја вашата општинска канцеларија.

www.aeg.com/shop



136952830-A-492017



AEG