



SIEMENS

Сушилка для белья

WT45W561BY

siemens-home.com/welcome

ru Инструкция по эксплуатации и установке

Register
your
product
online

Сушилка для белья

Вы выбрали сушилку для белья марки Siemens.

Пожалуйста, перед ее использованием прочтите предложенные документы, это займет всего пару минут.

В целях обеспечения соответствия высоким требованиям к качеству марки Siemens каждая машина, выпускаемая на нашем заводе, проходит тщательную проверку на правильность функционирования и безупречность состояния.

Дополнительную информацию о продукции, принадлежностях, запасных деталях и сервисном обслуживании можно найти на нашем интернет-сайте www.siemens-home.com или, обратившись в наших сервисные центры.

Если инструкция по эксплуатации и установке описывает различные модели, то в соответствующих местах указывается на различия.



Перед вводом сушилки в эксплуатацию следует внимательно прочесть эту инструкцию по эксплуатации и установке!



Правила отображения

Предупреждение!

Комбинация данного символа и сигнального слова указывает на потенциально опасную ситуацию. Несоблюдение может стать причиной тяжелых травм и даже смерти.

Внимание!

Данное сигнальное слово указывает на потенциально опасную ситуацию. Несоблюдение может нанести ущерб материальным ценностям и окружающей среде.

Указание/рекомендация

Указания по оптимальному использованию прибора/полезная информация.

1. 2. 3. / a) b) c)

Пошаговые действия отображаются посредством цифр либо букв.

■ / -

Перечисления отображаются посредством клетки либо дефиса.

Оглавление

	Использование по назначению 4	Запуск программы 29
	Указания по технике безопасности 4	Процесс выполнения программы 30
	Дети/взрослые/домашние животные 4	Изменение программы или дозагрузка белья 30
	Установка 6	Отмена программы 30
	Эксплуатация 8	Окончание программы 30
	Очистка/Техническое обслуживание 11	Извлечение белья и выключение прибора 30
	Рекомендации по экономичной эксплуатации 13	Опорожнение резервуара для конденсата 31
	Установка и подключение прибора 13	Удаление ворсинок 31
	Комплект поставки 13	
	Установка прибора 13	Очистка и обслуживание 33
	Подключение прибора 15	Очистка прибора 33
	Перед первым использованием 16	Очистка датчика влажности 34
	Дополнительные принадлежности 16	Очистка фильтра в резервуаре для конденсата 35
	Установки прибора 17	
	Блокировка для безопасности детей 17	Указания на дисплее 36
	Активирование режима установки 17	
	Выход из установочного режима 18	Помощь в эксплуатации прибора 37
	Краткая инструкция 19	
	Знакомство с прибором 20	Транспортировка прибора 39
	Обзор бытового прибора 20	
	Панель 21	Нормы расхода 41
	Дисплей 22	Таблица значений расхода 41
	Обзор программ 23	Самые эффективные программы для текстильных изделий из хлопка 41
	Программные установки 25	
	Бельё 27	Технические характеристики 42
	Подготовка белья 27	
	Сортировка белья 27	Утилизация 42
	Управление прибором 28	
	Загрузка белья и включение прибора 28	Сервисная служба 43
	Установка программы 29	



Использование по назначению

- Прибор предназначен только для бытового использования.
- Не устанавливайте и не используйте прибор в местах, где возможны отрицательные температуры, или на улице. Существует риск повреждения прибора, если остатки воды замёрзнут в нём. Если замёрзнут шланги, то они могут треснуть/порваться.
- Данный прибор может использоваться для сушки и освежения только обычного белья, к которому относятся постиранные в воде изделия, подходящие для сушки в сушильной машине (см. ярлык на изделии). Использование прибора для других целей, находящихся за рамками надлежащего использования, запрещается.
- Данный прибор предназначен для эксплуатации на макс. высоте до 4000 м выше уровня моря.

Перед включением прибора:

Убедитесь, что на приборе нет видимых повреждений. Запрещается эксплуатация повреждённого прибора. В случае возникновения каких-либо неисправностей обратитесь к вашему специализированному дилеру или в нашу сервисную службу.

Прочитайте инструкции по установке и эксплуатации и все остальные документы, приложенные к прибору, и следуйте их указаниям.

Сохраните документацию для дальнейшего использования или для следующего владельца.



Указания по технике безопасности

Следующая информация и предупреждения по технике безопасности предназначены для защиты вас от травм, а также для предотвращения нанесения материального ущерба вашей окружающей обстановке.

Тем не менее, важно принимать необходимые меры предосторожности при установке, техническому обслуживанию, очистке и эксплуатации прибора.

Дети/взрослые/домашние животные



Предупреждение Опасно для жизни!

Дети и лица, которые не могут оценить риски, связанные с эксплуатацией машины, могут причинить себе травмы или оказаться в опасной для жизни ситуации. Поэтому помните:

- Машина может использоваться детьми старше 8 лет, лицами с ограниченными физическими, сенсорными или умственными возможностями и лицами с недостаточными знаниями и опытом в данной области только под наблюдением или после тщательного инструктажа о безопасной эксплуатации машины, а также при условии, что они понимают потенциальную опасность эксплуатации машины.
- Не разрешайте детям играть с прибором!
- Не разрешайте детям без надлежащего присмотра чистить или обслуживать прибор.
- Не подпускайте детей младше 3-х лет и домашних животных близко к машине.
- Не оставляйте машину без присмотра, если в непосредственной близости от неё находятся дети или лица, которые не в состоянии оценить риски.

Предупреждение

Опасно для жизни!

Дети могут оказаться запертыми внутри машины и подвергнуть свою жизнь опасности.

- Не устанавливайте машину за дверь, поскольку она может блокировать дверцу машины или затруднять её открывание.
- По истечении срока службы машины извлеките вилку из розетки, **затем** перережьте сетевой шнур и сломайте замок дверцы загрузочного люка.

Предупреждение **Опасность удушья!**

Если позволить детям играть с упаковкой/плёнкой или частями упаковки, они могут завернуться в них или натянуть себе на голову и задохнуться.

Храните упаковку, плёнку и части упаковки вдали от детей.

Предупреждение **Опасность отравления!**

Моющие средства и средства по уходу могут быть токсичными при проглатывании.

При случайном проглатывании обратитесь за медицинской помощью.

Храните моющие средства и средства по уходу в недоступном для детей месте.

Предупреждение

Раздражение глаз/кожи!

Попадание моющих средств или средств по уходу в глаза/на кожу может вызвать раздражение.

Если моющие средства или средства по уходу попали на глаза/кожу, тщательно промойте их водой. Храните моющие средства и средства по уходу в недоступном для детей месте.

Установка

Предупреждение

Опасность поражения электрическим током/нанесения материального ущерба/повреждения прибора!

Если машина установлена неправильно, это может быть опасно. Убедитесь, что:

- Сетевое напряжение розетки соответствует номинальному напряжению, указанному на приборе (на табличке данных). Общая потребляемая мощность и расчётный ток предохранителей указаны на табличке данных.

- Машина подключается только к источнику переменного тока с помощью правильно установленной розетки с заземлением, соответствующей национальным требованиям.
- Вилка и розетка с заземлением совпадают, система заземления установлена правильно.
- Поперечное сечение шнура достаточно большое.
- Розетка доступна в любое время.
- При применении устройства защитного отключения используйте только устройство со следующей маркировкой: . Наличие данной маркировки – единственный способ подтверждения, что устройство соответствует всем действующим нормам.

⚠ Предупреждение
Опасность поражения электрическим током/нанесения материального ущерба/повреждения прибора!

Модификация или повреждение сетевого шнура может привести к поражению электрическим током, короткому замыканию или возгоранию вследствие перегрева.

Сетевой шнур нельзя сгибать, сдавливать или модифицировать, он также не должен контактировать с любыми источниками тепла.

⚠ Предупреждение
Опасность возгорания/нанесения материального ущерба/повреждения прибора!

Использование удлинителей или сетевых фильтров может привести к возгоранию вследствие перегрева или короткого замыкания.

Подключение машины осуществляется только через розетку с защитным заземлением, установленную надлежащим образом. Не используйте удлинители, сетевые фильтры или разветвители.

⚠ Предупреждение
Опасность травмирования/нанесения материального ущерба/повреждения прибора!

- Машина может вибрировать или двигаться во время эксплуатации, что потенциально повышает риск получения травм или материального ущерба. Устанавливайте машину на чистую, ровную, твёрдую поверхность и, используя уровень, выровняйте регулируемые ножки.
 - Неправильная установка данного прибора на стиральной машине может привести к травме, материальному ущербу и/или повреждению прибора. Если прибор необходимо установить на стиральной машине, то машина должна иметь как минимум ту же глубину и ширину, что и прибор. Также необходимо зафиксировать прибор с помощью соответствующего комплекта креплений.
→ Страница 16
- ОБЯЗАТЕЛЬНО** закрепите прибор с помощью данного комплекта креплений. Установка прибора каким-либо другим способом запрещена.

- Если взяться за какую-либо выступающую деталь машины, например, за дверцу, чтобы поднять или переместить прибор, то она может сломаться и причинить травмы. Для перемещения машины не беритесь за её выступающие детали.

⚠ Предупреждение
Опасность травмирования!

- Прибор очень тяжёлый. Его поднятие может вызвать травмы. Не поднимайте прибор самостоятельно.
- У машины острые края, о которые можно порезать руки. Не хватайтесь за острые края машины. Для поднятия машины надевайте защитные перчатки.
- Если шланги и шнуры проложены неправильно, существует опасность заземления, которая может привести к травмам. Прокладывайте шланги и кабели таким образом, чтобы не возникала опасность заземления.

Эксплуатация

⚠ Предупреждение
**Опасность взрыва/
возгорания!**

Бельё, контактировавшее с растворителями, маслом, воском, средством для удаления воска, краской, смазкой или пятновыводителем, может загореться во время сушки в машине или даже привести к взрыву машины. Поэтому помните:

- Перед стиркой в машине тщательно прополощите бельё в тёплой воде с моющим средством.
- Не помещайте бельё в данную машину для сушки, если оно перед этим не было выстирано.
- Не используйте машину, если для очистки белья использовались промышленные химикаты.

⚠ Предупреждение
**Опасность взрыва/
возгорания!**

- Если в ворсовом фильтре остались остатки материала, он может загореться во время сушки или даже вызвать возгорание или взрыв машины. Очищайте ворсовый фильтр перед каждой сушкой белья в машине.

- Некоторые предметы могут загореться во время сушки и даже вызвать возгорание или взрыв машины. Выньте из карманов зажигалки и спички.
- Если в воздухе вокруг машины есть угольная пыль или мука, она может вызвать взрыв. Во время работы машины область вокруг неё должна содержаться в чистоте.

⚠ Предупреждение
**Опасность возгорания/
нанесения материального
ущерба/повреждения
прибора!**

Если программа прерывается до завершения цикла сушки, бельё не успевает достаточно остыть и может загореться или нанести материальный ущерб либо вызвать повреждение машины.

- Во время последней фазы сушки бельё в барабане не нагревается (цикл охлаждения). Это гарантирует то, чтобы оно оставалось при температуре, при которой оно не может быть повреждено.

- Не выключайте машину, пока не завершится цикл сушки, в противном случае все предметы белья необходимо немедленно извлечь из барабана и расправить (для улучшения теплоотдачи).

⚠ Предупреждение
**Опасность отравления/
нанесения материального
ущерба!**

Конденсат не предназначен для питья и может быть загрязнён ворсом. Образовавшийся конденсат может быть опасен для здоровья и может причинить материальный ущерб. Не пейте его и не используйте повторно.

⚠ Предупреждение
Опасность отравления!

Ядовитый пар могут выделять чистящие средства, содержащие растворители, например, очищающий растворитель. Не используйте чистящие средства, содержащие растворители.

Предупреждение **Опасность травмирования!**

- Если присесть/опереться на открытую дверцу, машина может опрокинуться и причинить травмы.
Не используйте открытую дверцу загрузочного люка в качестве опоры.
- Если забраться на машину, то верхняя крышка может треснуть и причинить травмы.
Не становитесь на корпус машины.
- Если засунуть руки во вращающийся барабан, можно получить травмы.
Дождитесь полной остановки барабана.

Внимание! **Материальный ущерб/ повреждение прибора**

- Если количество белья в машине превышает максимальную загрузку, машина может работать ненадлежащим образом или же возможно нанесение материального ущерба или повреждение машины.
Не превышайте максимально допустимый объём загрузки сухого белья. Обязательно соблюдайте требования, касающиеся максимальной загрузки, указанные для каждой программы.
→ Страница 23
- Эксплуатация машины без ворсового фильтра или с неисправным фильтром может привести к повреждению машины.
Не эксплуатируйте машину без ворсового фильтра или с неисправным фильтром.
- Лёгкие предметы (например, волосы и ворс) могут засасываться в воздухозаборник во время работы машины.
Не допускайте их попадания в машину.

- Изделия из пенорезины при сушке в машине могут деформироваться или расплавиться. Не сушите в машине изделия, содержащие пенорезину.
- Если вы залили в машину неправильное количество моющего или чистящего средства, это может привести к материальному ущербу или повреждению машины. Используйте моющие средства/средства по уходу/чистящие средства и кондиционеры в соответствии с указаниями изготовителя.
- Если машина перегревается, она может работать ненадлежащим образом или же возможно нанесение материального ущерба или повреждение машины. Когда машина работает, воздухозаборное отверстие всегда должно быть свободно, а зона вокруг машины должна хорошо проветриваться.

Очистка/Техническое обслуживание

Предупреждение **Опасно для жизни!**

Питание машины осуществляется от электросети. Существует опасность поражения электрическим током при прикосновении к элементам, находящимся под напряжением. Поэтому помните:

- Выключите машину. Отсоедините машину от электросети (выньте вилку).
- Не держите штепсельную вилку мокрыми руками.
- Вынимая вилку из розетки, всегда держите за саму вилку, а не сетевой шнур, в противном случае это может привести к повреждению шнура.
- Не вносите какие-либо технические изменения в машину и её компоненты.
- Ремонт и другие работы на машине должны осуществляться нашей сервисной службой или специалистом-электриком. То же самое относится и к сетевому шнуру (в случае необходимости).
- Запасной сетевой шнур можно заказать в нашей сервисной службе.

⚠ Предупреждение
Опасность отравления!

Ядовитый пар могут выделять чистящие средства, содержащие растворители, например, очищающий растворитель. Не используйте чистящие средства, содержащие растворители.

⚠ Предупреждение
Опасность поражения электрическим током/нанесения материального ущерба/повреждения прибора!

Если в машину попадёт влага, это может привести к короткому замыканию. Не используйте мойку высокого давления или пароочиститель для очистки машины.

⚠ Предупреждение
Опасность травмирования/нанесения материального ущерба/повреждения прибора!

Использование запасных частей и принадлежностей, предлагаемых другими производителями, опасно и может привести к травмам, материальному ущербу или повреждению машины. В целях безопасности используйте только оригинальные запасные части и принадлежности.

Внимание!
Материальный ущерб/повреждение прибора

Чистящие средства и средства для предварительной обработки белья (например, пятновыводители, спреи для предварительной стирки и т.п.) могут вызвать повреждения при контакте с поверхностями машины. Поэтому помните:

- Избегайте контакта данных средств с поверхностями машины.
- При очистке машины используйте только воду и мягкую ткань.
- Сразу удаляйте любые следы моющих средств, спреев и т.п.



Рекомендации по экономической эксплуатации

- Перед сушкой бельё должно быть отжато. Чем более сухим является бельё, тем меньше время выполнения программы и ниже расход электроэнергии.
- Загружайте бельё в машину, соблюдая требования по максимальной загрузке для программ.

Указание: Превышение максимального объёма загрузки приводит к увеличению времени выполнения программы и расхода энергии.

- Осуществляйте эксплуатацию прибора в проветриваемом помещении и не перекрывайте воздухозаборное отверстие прибора.
- Регулярно удаляйте ворсинки из прибора. Загрязнение прибора ворсинками приводит к увеличению времени выполнения программы и повышению расхода электроэнергии.
- Если прибор перед запуском или после завершения программы не используется в течение длительного времени, он автоматически переключается в режим экономии электроэнергии. Дисплей и индикаторные лампочки гаснут через несколько минут и мигает **Start/Pause (Старт/Пауза)** ►. Для выхода из режима экономии электроэнергии снова начните пользоваться прибором, например, откройте и закройте дверцу.
- Если вы не пользуетесь прибором в режиме экономии электроэнергии в течение длительного времени, прибор автоматически отключится.



Установка и подключение прибора

Комплект поставки

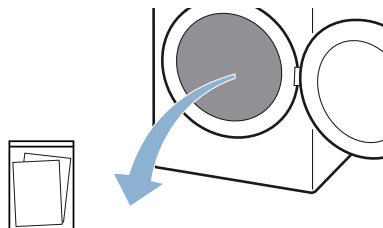

Сопроводительная документация (например, инструкция по эксплуатации и установке)

1. Снимите с прибора весь упаковочный материал и защитную плёнку.
2. Откройте дверцу.
3. Выньте все принадлежности из барабана.

Теперь можно приступать к установке и подключению прибора.

Внимание!

Материальный ущерб и повреждение прибора

Оставшиеся в барабане предметы, не предназначенные для эксплуатации прибора, могут стать причиной материального ущерба и повреждения прибора.

Выньте эти предметы, а также все принадлежности из барабана.

Установка прибора

Предупреждение

Опасно для жизни!

Дети могут оказаться запертыми внутри машины и подвергнуть свою жизнь опасности.

- Не устанавливайте машину за дверью, поскольку она может блокировать дверцу машины или затруднять её открывание.

- По истечении срока службы машины извлеките вилку из розетки, **затем** перережьте сетевой шнур и сломайте замок дверцы загрузочного люка.

⚠ Предупреждение

Опасность взрыва/возгорания!

Если в воздухе вокруг машины есть угольная пыль или мука, она может вызвать взрыв.

Во время работы машины область вокруг неё должна содержаться в чистоте.

⚠ Предупреждение

Опасность травмирования/нанесения материального ущерба/повреждения прибора!

- Машина может вибрировать или двигаться во время эксплуатации, что потенциально повышает риск получения травм или материального ущерба.

Устанавливайте машину на чистую, ровную, твёрдую поверхность и, используя уровень, выравнивайте регулируемые ножки.

- Неправильная установка данного прибора на стиральной машине может привести к травме, материальному ущербу и/или повреждению прибора.

Если прибор необходимо установить на стиральной машине, то машина должна иметь как минимум ту же глубину и ширину, что и прибор. Также необходимо зафиксировать прибор с помощью соответствующего комплекта креплений. → *Страница 16* **ОБЯЗАТЕЛЬНО** закрепите прибор с помощью данного комплекта креплений. Установка прибора каким-либо другим способом запрещена.

- Если взяты за какую-либо выступающую деталь машины, например, за дверцу, чтобы поднять или переместить прибор, то она может сломаться и причинить травмы.

Для перемещения машины не беритесь за её выступающие детали.

⚠ Предупреждение

Опасность травмирования!

- Прибор очень тяжёлый. Его поднятие может вызвать травмы. Не поднимайте прибор самостоятельно.
- У машины острые края, о которые можно порезать руки. Не хватайтесь за острые края машины. Для поднятия машины надевайте защитные перчатки.

Внимание!

Материальный ущерб/повреждение прибора

Если машина перегревается, она может работать ненадлежащим образом или же возможно нанесение материального ущерба или повреждение машины. Когда машина работает, воздухозаборное отверстие всегда должно быть свободно, а зона вокруг машины должна хорошо проветриваться.

Установите прибор следующим образом:

1. Установите прибор на чистой, ровной и прочной поверхности.
2. При помощи уровня проверьте, ровно ли стоит прибор.

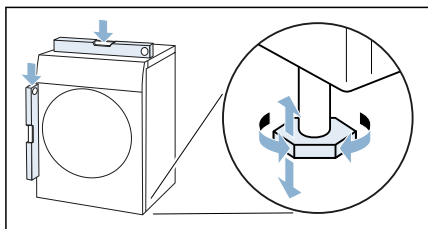

3. При необходимости выровняйте прибор путём вращения опор. Теперь можно подключать прибор.

Указания

- Все опоры машины должны неподвижно стоять на полу.
- Если прибор стоит неровно, это может привести к появлению шумов, вибрации, а также к неравномерному вращению барабана и вытеканию оставшейся воды из прибора.

Подключение прибора



Предупреждение

Опасность поражения электрическим током/нанесения материального ущерба/повреждения прибора!

Если машина установлена неправильно, это может быть опасно. Убедитесь, что:

- Сетевое напряжение розетки соответствует номинальному напряжению, указанному на приборе (на табличке данных). Общая потребляемая мощность и расчётный ток предохранителей указаны на табличке данных.
- Машина подключается только к источнику переменного тока с помощью правильно установленной розетки с заземлением, соответствующей национальным требованиям.
- Вилка и розетка с заземлением совпадают, система заземления установлена правильно.
- Поперечное сечение шнура достаточно большое.
- Розетка доступна в любое время.
- При применении устройства защитного отключения используйте только устройство со следующей маркировкой: . Наличие данной маркировки – единственный способ подтверждения, что устройство соответствует всем действующим нормам.



Предупреждение

Опасность поражения электрическим током/нанесения материального ущерба/повреждения прибора!

Модификация или повреждение сетевого шнура может привести к поражению электрическим током, короткому замыканию или возгоранию вследствие перегрева.

Сетевой шнур нельзя сгибать, сдавливать или модифицировать, он также не должен контактировать с любыми источниками тепла.



Предупреждение

Опасность возгорания/нанесения материального ущерба/повреждения прибора!

Использование удлинителей или сетевых фильтров может привести к возгоранию вследствие перегрева или короткого замыкания.

Подключение машины осуществляется только через розетку с защитным заземлением, установленную надлежащим образом. Не используйте удлинители, сетевые фильтры или разветвители.



Предупреждение

Опасность травмирования!

Если шланги и шнуры проложены неправильно, существует опасность защемления, которая может привести к травмам.

Прокладывайте шланги и кабели таким образом, чтобы не возникла опасность защемления.

Подключите прибор следующим образом:

1. Вставьте вилку сетевого кабеля в предусмотренную для него розетку.
2. Проверьте надёжность соединения вилки сетевого кабеля.

Теперь ваш прибор готов к работе.

Указание: В случае возникновения сомнений вызовите для подключения прибора квалифицированного специалиста.

Перед первым использованием

Перед включением прибора:

Убедитесь, что на приборе нет видимых повреждений. Запрещается эксплуатация повреждённого прибора. В случае возникновения каких-либо неисправностей обратитесь к вашему специализированному дилеру или в нашу сервисную службу.

Указание: После надлежащей установки и подключения прибор готов к эксплуатации. Дополнительные действия не требуются.

Дополнительные принадлежности

Дополнительные принадлежности приобретаются* через сервисную службу:

- **Корзина для сушки шерсти:**
Сушите или проветривайте отдельные шерстяные изделия, спортивную обувь и плюшевые игрушки в корзине для сушки шерсти.
– Номер для заказа: **WZ20600.**
- **Помост:**
Для облегчения загрузки и выгрузки белья сушильную машину можно установить на более высоком уровне с помощью помоста. Бельё можно переносить с помощью корзины, находящейся в выдвижном механизме помоста.
– Номер для заказа: **WZ20500.**
- **Соединительный элемент для монтажа стиральной и сушильной машины в колонну:**
Для экономии места сушильную машину можно установить на стиральную машину, имеющую аналогичную глубину и ширину. Для установки сушильной машины на стиральной машине используйте только данный соединительный элемент.
– Номер для заказа прибора с выдвижной рабочей панелью: **WZ20400**
– Номер для заказа прибора без выдвижной рабочей панели: **WZ11410.**

* в зависимости от комплектации



Установки прибора

Блокировка для безопасности детей

Функция блокировки для безопасности детей препятствует самостоятельному включению детьми варочной панели.

Включение/выключение блокировки для безопасности детей:

- Нажмите **Childlock 3 sec.** (**Блокировка для безопасности детей 3 с**)  и удерживайте 3 секунды.

Указание: Блокировка для безопасности детей остаётся включённой и после выключения прибора. Для возможности использования панели управления после включения необходимо деактивировать функцию блокировки для безопасности детей.

Активирование режима установки

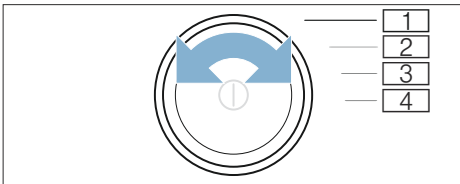

Для выполнения следующих установок сначала необходимо активировать режим установки. При этом существуют следующие положения программатора:

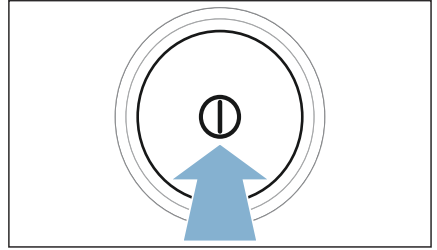

- 1 **Активирование режима установки**
- 2 **Активирование режима установки** и громкость **сигналов сообщений**
- 3 Громкость **сигналов клавиш**
- 4 **Автоматическое выключение**

1. Включите прибор.



2. Поверните программатор в положение 1.
3. Нажмите на **Adjust (Степень сушки)**  и одновременно поверните программатор в положение 2.
4. Отпустите **Adjust (Степень сушки)** .

Режим установки активирован.

Изменение уровня громкости сигнала

Громкость сигналов сообщений (например, сигнала окончания программы) и сигналов клавиш можно изменить при следующих положениях поворотного переключателя:

- 2: громкость сигналов сообщений
 - 3: громкость сигналов клавиш
1. Активируйте установочный режим.
 2. Поверните программатор в нужное положение.
 3. С помощью **Finish in (Время до окончания)**  + или - установите требуемый уровень громкости (от 0 = выкл. до 4 = очень громко).

Включение/выключение функции автоматического отключения прибора

Если прибор не используется в течение длительного времени, он может автоматически отключиться перед дальнейшим запуском и после окончания программы в целях экономии электроэнергии. Его можно снова включить в любой момент путем нажатия на ①.

Вы можете включить или отключить функцию автоматического выключения прибора следующим образом:

1. Активируйте установочный режим.
2. Поверните программатор в положение 4.
3. С помощью **Finish in (Время до окончания)** ① + или - включите функцию автоматического выключения прибора (On) или выключите её (Off).

Выход из установочного режима

После выполнения всех установок нажмите на ① для выключения прибора.

Выбранные установки сохраняются в памяти и будут действительны при следующем включении.



Краткая инструкция

1

Перед запуском программы:

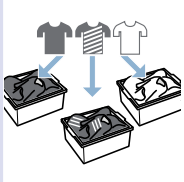
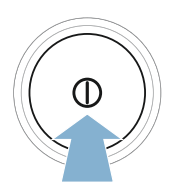
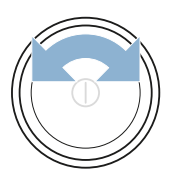





Рассортируйте бельё.

Включите прибор.

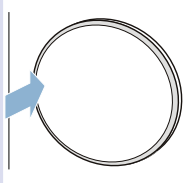
Выберите программу.

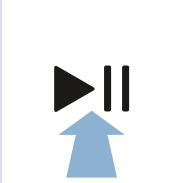
2

Откройте дверцу и загрузите бельё.

Закройте дверцу.

При необходимости: измените программные установки.

Запустите программу.

3

По окончании программы:

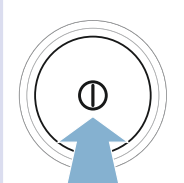
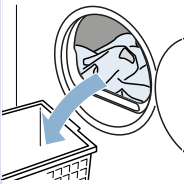
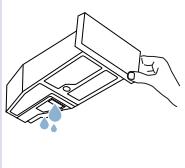



Выключите прибор.

Откройте дверцу и извлеките бельё.

Опорожнение резервуара для конденсата.

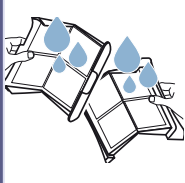
4



Удалите ворсинки.

Знакомство с прибором

Обзор бытового прибора

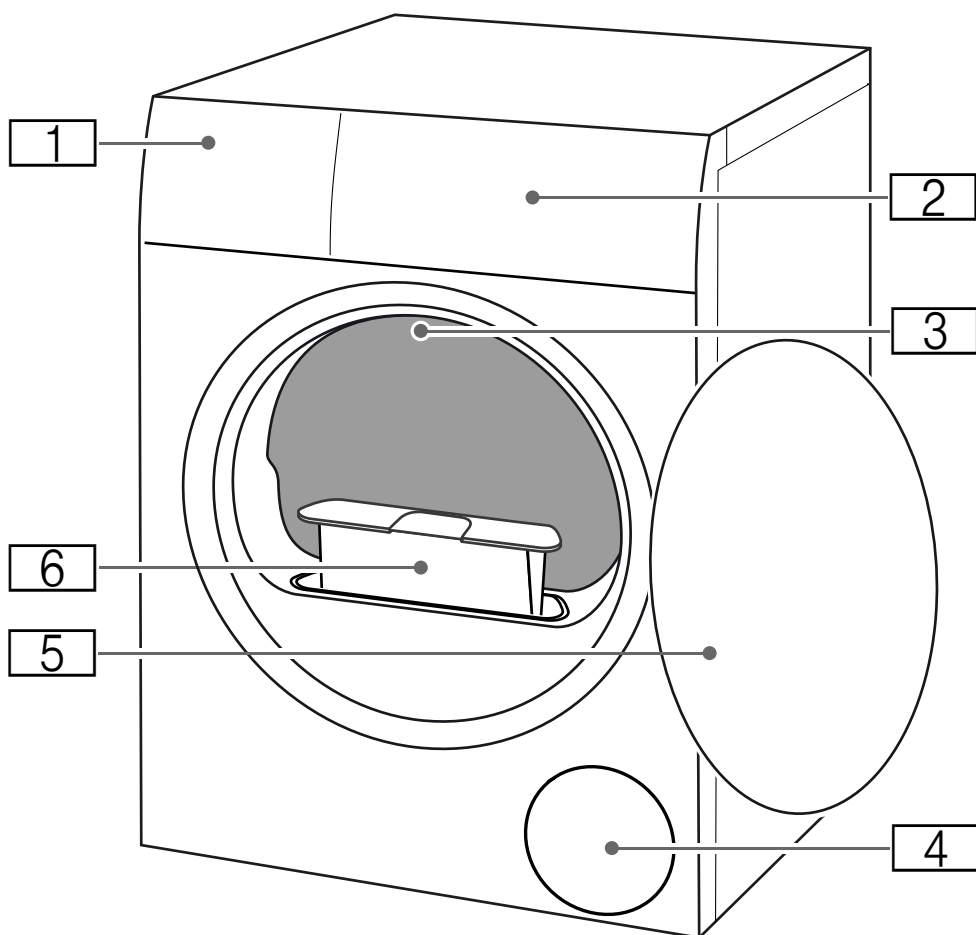

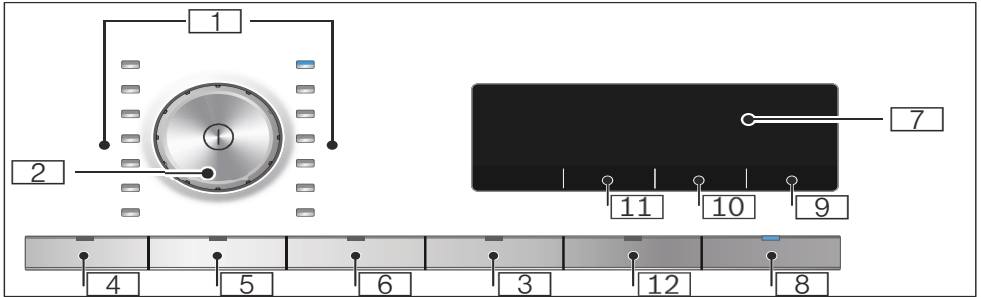

- 1** Резервуар для конденсата
- 2** Панель
- 3** Внутреннее освещение барабана (в зависимости от комплектации)
- 4** Воздухозаборное отверстие
- 5** Дверца
- 6** Ворсовый фильтр

Панель

- 1 Программы** → Страница 23
- 2 Программатор**
- Нажатие: включение/выключение прибора
 - Поворачивание: установка программы
- 3 Блокировка для безопасности детей**
для защиты от случайного изменения установленных функций.
Для включения/выключения → Страница 17
- 4 Защита от сминания 60 мин.**
- 5 Защита от сминания 120 мин.**
- 6 Бережная сушка**
- 7 Дисплей**
Индикации установок и информации
- 8 ► для:**
- запуска программы
 - прерывания программы, например, для дозагрузки белья
 - отмены программы
- 9 Время до окончания**
- 10 Степень сушки**
- 11 Результат сушки**
- 12 Сигнал**

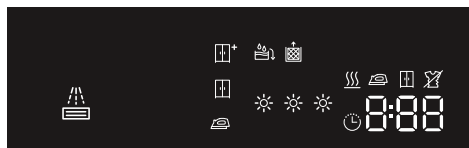
Дисплей



 **Опорожнение резервуара для конденсата**

 Удаление **ворсинок**

 **Автоматическая очистка теплообменника**

Этап выполнения программы для режимов:

 сушка

 сушка под уют

 сушка в шкаф

 защита от сминания

- P - пауза

- 0 - окончание программы

Результат сушки для:

 Сушка под уют

 Сушка в шкаф

 Сушка в шкаф +

 **Степень сушки** выбрана

 **Программа сушки по**

времени выбрана

1:27 Предполагаемая

продолжительность

программы в часах и

минутах

3 ч **Увеличение**









продолжительности

программы в часах при

выборе опции «Время до

окончания»

Обзор программ

Программа	максимальная загрузка
Название программы Краткая информация о программе и её использовании для определённых текстильных изделий.	максимальная загрузка с учётом веса сухих текстильных изделий
 Cottons (Хлопок)  Ноские текстильные изделия, устойчивые к кипячению текстильные изделия из хлопка или льна.	9 кг
Synthetics (Синтетика)  Текстильные изделия из синтетических или смешанных тканей	3,5 кг
Mixed Fabric (Смешанное бельё)  Различные текстильные изделия из хлопка и синтетики.	3 кг
Lingerie (Женское бельё)  Деликатное стирающееся нижнее бельё, например, из кружев, лайкры, сатина или смешанных тканей.	1 кг
Woollen Finish (Шерсть распуш.)  Шерстяные или полушерстяные изделия, пригодные для стирки в стиральной машине. Указания <ul style="list-style-type: none"> ■ Изделия становятся более пушистыми, но при этом не высыхают. ■ По окончании программы извлеките изделия и дайте им высохнуть. 	0,5 кг
Cold (Холод)  Программа сушки по времени для любых текстильных изделий, кроме шерсти и шёлка. Для освежения или проветривания малоношенной одежды. Указание: Вы можете изменить время выполнения программы. → "Программные установки" на страница 25	3 кг
Warm (Тепло)  Программа сушки по времени для любых текстильных изделий, кроме шёлка. Подходит для предварительно высушенного или слегка влажного белья и досушивания многослойных, плотных текстильных изделий. Указания <ul style="list-style-type: none"> ■ Сушите шерстяные изделия, спортивную обувь и плюшевые игрушки только с применением корзины для сушки шерсти. ■ При использовании программы сушки по времени остаточная влажность белья автоматически не распознаётся. Если после сушки бельё всё ещё остаётся влажным, повторите выполнение программы и, при необходимости, увеличьте продолжительность её выполнения. → "Программные установки" на страница 25 	3 кг макс. загрузка для шерсти/плюшевых игрушек в корзине: 1 загрузка корзины макс. загрузка для обуви в корзине: 1 пара

Shirts/Business (Рубашки/Блузы) 📄	1,5 кг
Рубашки/блузы из хлопка, льна, синтетических или смешанных тканей.	
Указание: После сушки погладьте бельё или развесьте его. Остаточная влага равномерно распределится по изделию.	
Duvet (Одеяло) 🛏️	2,5 кг
Текстильные изделия с синтетическим наполнением, подушки, стёганные одеяла или покрывала.	
Указание: Большие изделия сушите отдельно. Соблюдайте указания по уходу.	
Pillow/Down (Подушка) 🛏️	1 подушка
Подушки с наполнителем из пуха или синтетического волокна.	
Outdoor 🏔️	1 шт.
Для одежды, предназначенной для защиты от непогоды, а также для верхней одежды из тканей с мембранным покрытием и из водоотталкивающих тканей.	
Towels (полотенца) 🛏️	6 кг
Прочные полотенца и банные халаты из хлопка.	
Super 40' (Супер 40') 🌀	1 кг
Синтетика и лёгкие изделия из хлопка.	
Warm 60' (Тепло 60 мин.) ⌚	3 кг
Программа сушки по времени для любых текстильных изделий, кроме шерсти и шёлка.	
Подходит для предварительно высушенного или слегка влажного белья и досушивания многослойных, плотных текстильных изделий.	
Указание: При использовании программы сушки по времени остаточная влажность белья автоматически не распознаётся. Если после сушки бельё всё ещё остаётся влажным, повторите выполнение программы.	

P+ Программные установки

Клавиши	Индикаторы	Пояснения и указания
Указание: Выбор всех клавиш и их функций доступен не в любой программе.		
Level (Результат сушки)		<p>Выберите результат сушки в зависимости от нужной степени сушки.</p> <p>После выбора результата сушки данная установка сохраняется для выбранной программы также после выключения прибора. Исключение: для хлопка установки не сохраняются.</p>
Сушка в шкаф +		Многослойные, плотные текстильные изделия, требующие длительной сушки.
Сушка в шкаф		Однослойные текстильные изделия.
Сушка под утюг		Однослойные изделия, которые должны оставаться слегка влажными после сушки, подходящие для глажки или развешивания.
Adjust (Степень сушки)	 	<p>Если после сушки бельё кажется вам слишком влажным, для лучшего результата сушки можно выполнить настройку степени сушки, выбрав одну из ступеней степени сушки от до . Это приводит к увеличению времени выполнения программы при сохранении прежней температуры.</p> <p>В случае изменения степени сушки для программы установка для программы сохраняется также после выключения прибора.</p>
Finish in (Время до окончания)	1 - 24	<p>Перед запуском программы окончание программы («Время до окончания») можно задать в отложенном режиме на время макс. до 24 часов с интервалом в один час (h = час):</p> <ol style="list-style-type: none"> Выберите программу. Отображается продолжительность выполнения выбранной программы, например, 1:45 (часы:минуты). Нажимайте на Finish in (Время до окончания) до тех пор, пока не появится необходимое количество часов. Указание: С нажатием Finish in (Время до окончания) + значение установки увеличивается, а с нажатием Finish in (Время до окончания) - - уменьшается. Нажмите на Start/Pause (Старт/Пауза) . Таймер запуска задействован. Перед запуском программы на дисплее отображается выбранное количество часов, например, 8, и выполняется его обратный отсчёт вплоть до запуска программы сушки. Затем отображается продолжительность выполнения программы. <p>Указание: Продолжительность выполнения программы входит во время до окончания.</p>

<p>например, 🕒 : 40</p>	<p>Время сушки для программ сушки по времени может быть увеличено макс. до 3 часов и 30 минут с шагом 10 минут.</p>
<p>Less Ironing 60' (Защита от сминания) 🗑️</p> <p>Less Ironing 120' (Защита от сминания) 🗑️</p>	<p>После сушки бельё в барабане регулярно перемещается во избежание сминания тканей. Также можно увеличить время автоматической функции защиты от сминания на 60 минут (с Less Ironing 60' (Защита от сминания) 🗑️) или 120 минут (с Less Ironing 120' (Защита от сминания) 🗑️) после каждой программы.</p>
<p>Gentle Dry (Бережная сушка) 🌿</p>	<p>Более низкая температура сушки изделий из деликатных тканей, таких как полиакрил или эластан, может привести к увеличению продолжительности сушки.</p>
<p>Signal (Сигнал) 🔔</p>	<p>С помощью Signal (Сигнал) 🔔 установите, раздастся ли сигнал по окончании программы. Если установка выбрана, индикаторная лампочка клавиши загорается и звуковой сигнал активируется.</p>



Бельё

Подготовка белья



Предупреждение

Опасность взрыва/возгорания!!

Некоторые предметы могут загореться во время сушки и даже вызвать возгорание или взрыв машины. Выньте из карманов зажигалки и спички.

Внимание!

Возможно повреждение барабана или порча текстильных изделий

При наличии в карманах текстильных изделий каких-либо предметов в процессе сушки возможно повреждение барабана или порча текстильных изделий. Выньте из карманов текстильных изделий все предметы, например, металлические детали.

Подготовьте бельё следующим образом:

- Завяжите тканевые пояса, лямки, тесёмки, при необходимости используйте мешок для белья.
- Сушите мелкие трикотажные изделия, например, детские носки, всегда вместе с крупными предметами белья, например, с полотенцами.
- Используйте для отдельных предметов белья программу сушки по времени.
- Трикотажные изделия (например, футболки, трикотажное бельё) часто садятся при первой сушке. В этом случае выбирайте бережную программу сушки.
- Не пересушивайте синтетику, иначе могут образоваться заломы.
- Некоторые моющие средства и средства по уходу, например, бельевой крахмал или кондиционер содержат частицы, которые могут оседать на датчике влажности. Это может отрицательно повлиять на функцию датчика и, тем самым, на результаты сушки.

Указания

- При стирке белья, которое в дальнейшем предполагается сушить в сушильной машине, заливайте моющие средства и средства по уходу в объёме, указанном изготовителем.
- Регулярно очищайте датчик влажности → *Страница 34.*

Сортировка белья

Указание: Загружайте в машину отдельно каждое изделие. Для получения удовлетворительного результата сушки не допускайте скручивания белья.

Внимание!

Возможно повреждение сушильной машины или порча текстильных изделий!

При сушке в сушильной машине неподходящих текстильных изделий возможно повреждение сушильной машины или порча текстильных изделий. Перед сушкой сортируйте бельё в соответствии с указаниями на этикетках по уходу:

- Подходит для сушки в сушильной машине
- Сушка при нормальной температуре
- Сушка при низкой температуре
- Не подходит для сушки в сушильной машине

При сортировке подлежащего сушке белья обратите внимание также на следующее:

- Для обеспечения равномерной сушки бельё следует сушить, предварительно рассортировав его по типу белья и виду ткани. При одновременной сушке тонких и плотных, а также многослойных текстильных изделий, они высыхают по-разному.

- Следуйте указаниям в описании текстильных изделий в программах сушки.
→ "Обзор программ"
на страница 23

Указание: Если после сушки бельё кажется вам слишком влажным, вы можете выбрать программу сушки по времени для окончательной сушки белья.

Внимание!

Возможно повреждение прибора или порча текстильных изделий!

Не допускается сушка в приборе следующих текстильных изделий:

- белья со следами растворителя, воска или жира;
- нестиранных текстильных изделий;
- непроницаемых для воздуха текстильных изделий, например, прорезиненного белья;
- легко повреждаемых изделий, например, шёлка, синтетических гардин.

Управление прибором

Загрузка белья и включение прибора

Указание: Прибор должен быть установлен и подключён надлежащим образом. → Страница 13

1. Приготовьте и рассортируйте бельё.
2. Для включения прибора нажмите на .

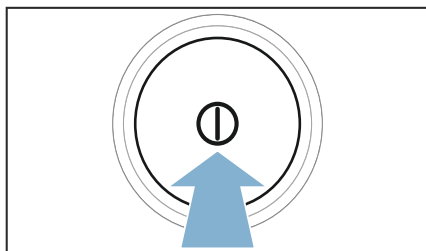

3. Откройте дверцу. Проверьте, всё ли извлечено из барабана. При необходимости извлеките.

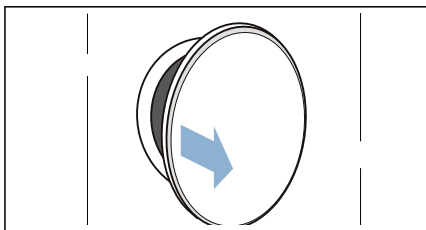

4. Положите бельё в барабан в расправленном виде.

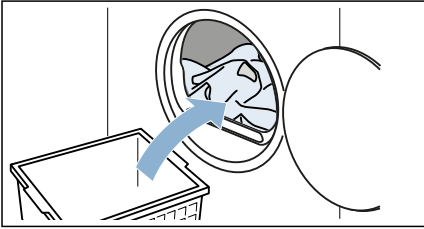

5. Закройте дверцу.

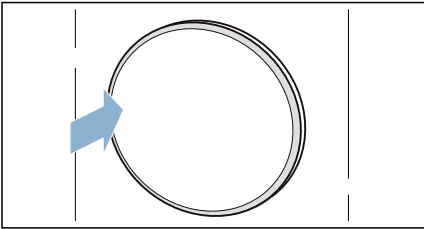

Внимание!

Возможно повреждение прибора или порча текстильных изделий.

Не допускайте зажимания текстильных изделий дверцей.

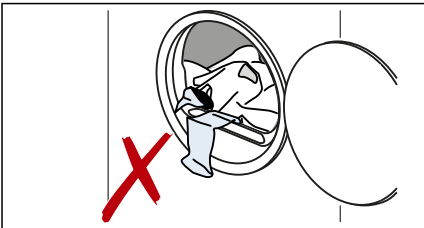

Указание: После открывания и закрывания загрузочного люка, а также после запуска программы, включается подсветка барабана прибора. Внутреннее освещение барабана гаснет автоматически.

Установка программы

Указание: Если вы включили блокировку для безопасности детей, перед установкой программы её следует выключить. → *Страница 17*

1. Выберите нужную программу.
→ "Обзор программ"
на страница 23
2. Задайте требуемую программу.

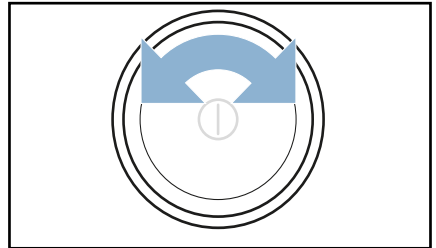

На дисплее отображаются соответствующие программные установки.

3. При необходимости измените программные установки.
→ "Программные установки"
на страница 25

Запуск программы

Нажмите на **Start/Pause (Старт/Пауза)** ►.

Указание: Для того, чтобы защитить программу от непреднамеренного изменения, включите блокировку для безопасности детей. → *Страница 17*

Процесс выполнения программы

Статус программы отображается на дисплее.

Указание: При выборе программы на дисплее отображается предполагаемая продолжительность сушки при максимальном объёме загрузки. В процессе сушки датчик влажности определяет остаточную влажность белья. В зависимости от неё продолжительность выполнения программы и индикация оставшегося времени регулируются автоматически во время текущего режима работы (кроме программ сушки по времени).

Изменение программы или дозагрузка белья

Во время сушки можно в любой момент вынуть или доложить бельё, выполнить установку программы или изменить её.

1. Откройте дверцу или нажмите на **Start/Pause (Старт/Пауза)** ► для паузы.
2. Дозагрузите или выньте бельё.
3. При желании выберите другую программу или другую программную установку.
→ "Обзор программ"
на страница 23
→ "Программные установки"
на страница 25
4. Закройте дверцу.
5. Нажмите на **Start/Pause (Старт/Пауза)** ►.

Указание: Продолжительность выполнения программы на дисплее обновляется в зависимости от объёма загрузки и остаточной влажности белья. Отображаемые значения могут меняться в зависимости от изменения программы или объёма загрузки.

Отмена программы

Выполнение программы можно прервать в любой момент, открыв дверцу сушильной машины или нажав на **Start/Pause (Старт/Пауза)** ►.

Внимание!

Опасность возгорания. Бельё может загореться.

При прерывании программы необходимо вынуть и расправить все текстильные изделия, чтобы отвести тепло.

Окончание программы

На дисплее появляется - 0 -.

Извлечение белья и выключение прибора

1. Выньте бельё.

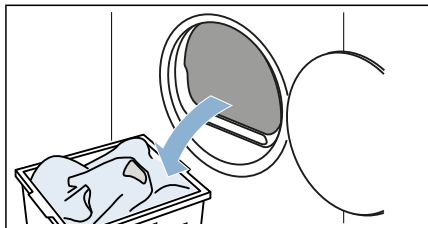

2. Для выключения прибора нажмите на 0 .

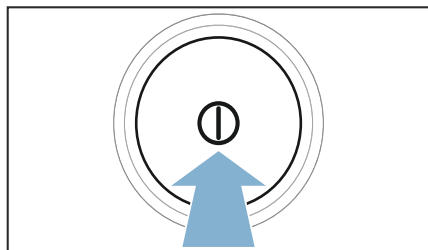

Опорожнение резервуара для конденсата

По умолчанию конденсат прибора отводится в резервуар для конденсата, как это установлено на заводе.

Конденсат может отводиться опционально через сливной шланг* в сток. При отводе конденсата в сток опорожнение резервуара для конденсата во время сушки и после сушки не требуется.

1. Извлеките резервуар для конденсата в горизонтальном положении.

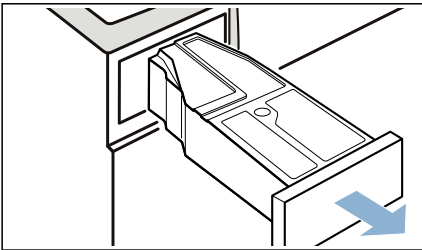

2. Слейте конденсат.

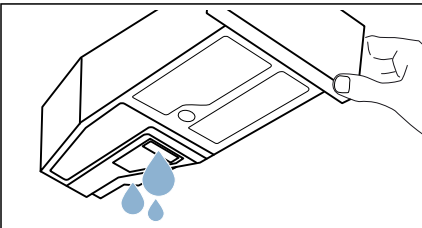

Внимание!

Опасность для здоровья и вероятность материального ущерба

Конденсат не является питьевой водой и может содержать ворсинки. Загрязнённый конденсат может быть опасен для здоровья и привести к материальному ущербу. Запрещается пить конденсат или использовать его повторно.

3. Снова вставьте резервуар для конденсата в прибор до фиксации со щелчком.

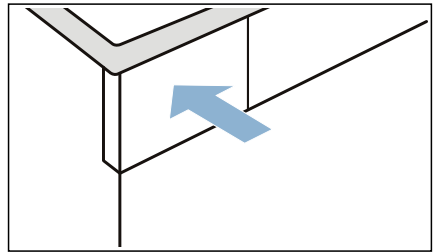

Указание: Благодаря фильтру в резервуаре для конденсата выполняется фильтрация конденсата, используемого для автоматической очистки прибора. Фильтр очищается за счёт опорожнения резервуара для конденсата. Тем не менее, фильтр необходимо периодически проверять на отсутствие оставшихся отложений и, при необходимости, удалять их.
→ "Очистка фильтра в резервуаре для конденсата" на страница 35

Удаление ворсинок

Указание: Во время сушки в ворсовом фильтре собираются ворсинки и волосы, которые могут быть на белье. Засорённый или неочищенный ворсовый фильтр может ограничить циркуляцию воздуха, и прибор не сможет работать на полную мощность. Загрязнённые ворсовые фильтры увеличивают расход электроэнергии и продолжительность сушки.

* поставляется в зависимости от модели

Очищайте ворсовый фильтр после каждой сушки:

1. Откройте дверцу и удалите с неё ворсинки.
2. Извлеките ворсовый фильтр, состоящий из двух частей.

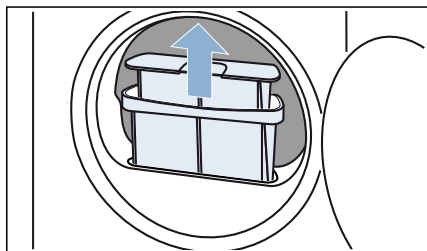

3. Удалите ворсинки из углубления для ворсового фильтра. Следите за тем, чтобы ворсинки не попали в шахту фильтра.

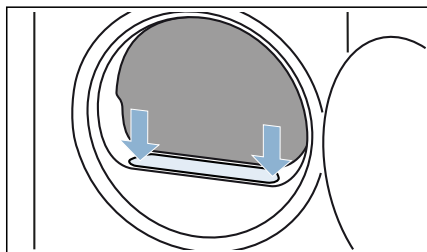

4. Разъедините части ворсового фильтра.

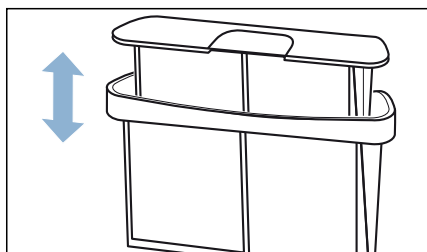

5. Раскройте обе части фильтра.

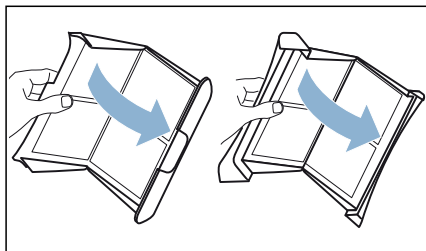

6. Удалите все ворсинки с обеих частей фильтра.

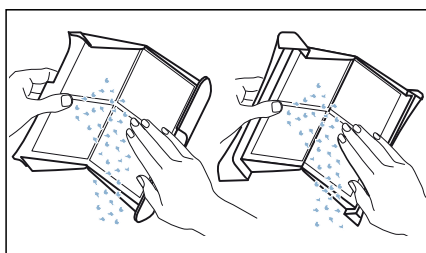

7. Смойте ворсинки в тёплой проточной воде.

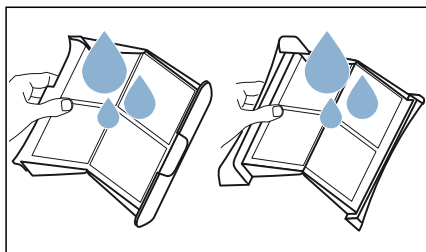

8. Высушите обе части ворсового фильтра, закройте и снова установите их на место.

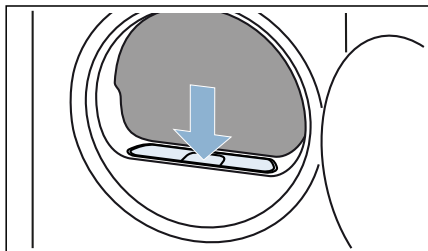

Внимание!

Материальный ущерб/повреждение прибора

Эксплуатация машины без ворсового фильтра или с неисправным фильтром может привести к повреждению машины.

Не эксплуатируйте машину без ворсового фильтра или с неисправным фильтром.



Очистка и обслуживание

Очистка прибора

⚠ Предупреждение **Опасно для жизни!**

Питание машины осуществляется от электросети. Существует опасность поражения электрическим током при прикосновении к элементам, находящимся под напряжением. Поэтому помните:

- Выключите машину. Отсоедините машину от электросети (выньте вилку).
- Не держите штепсельную вилку мокрыми руками.
- Вынимая вилку из розетки, всегда держите за саму вилку, а не сетевой шнур, в противном случае это может привести к повреждению шнура.
- Не вносите какие-либо технические изменения в машину и её компоненты.
- Ремонт и другие работы на машине должны осуществляться нашей сервисной службой или специалистом-электриком. То же самое относится и к сетевому шнуру (в случае необходимости).
- Запасной сетевой шнур можно заказать в нашей сервисной службе.

⚠ Предупреждение **Опасность отравления!**

Ядовитый пар могут выделять чистящие средства, содержащие растворители, например, очищающий растворитель.

Не используйте чистящие средства, содержащие растворители.

⚠ Предупреждение

Опасность поражения электрическим током/нанесения материального ущерба/повреждения прибора!

Если в машину попадёт влага, это может привести к короткому замыканию. Не используйте мойку высокого давления или пароочиститель для очистки машины.

Внимание!

Материальный ущерб/повреждение прибора

Чистящие средства и средства для предварительной обработки белья (например, пятновыводители, спреи для предварительной стирки и т.п.) могут вызвать повреждения при контакте с поверхностями машины. Поэтому помните:

- Избегайте контакта данных средств с поверхностями машины.
- При очистке машины используйте только воду и мягкую ткань.
- Сразу удаляйте любые следы моющих средств, спреев и т.п.

Очистка датчика влажности

Указание: Датчик влажности измеряет степень влажности белья. В результате длительной эксплуатации может образоваться тонкий слой накипи или остатков моющих средств и средств по уходу. Эти отложения необходимо регулярно удалять, в противном случае возможно снижение качества сушки.

1. Откройте дверцу.

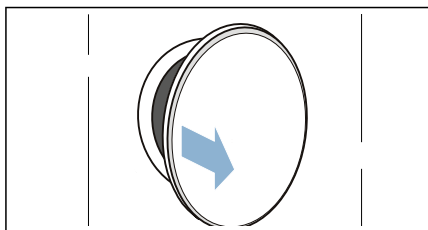

2. Очистите датчик влажности ворсистой губкой.

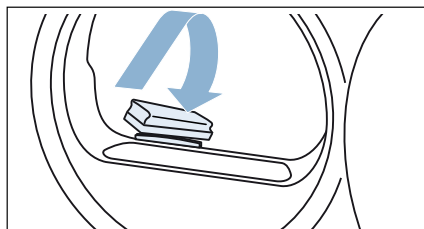

Внимание!

Возможно повреждение датчика влажности!

Датчик влажности изготовлен из нержавеющей стали. Не используйте для очистки датчика абразивные чистящие средства или металлические губки.

Очистка фильтра в резервуаре для конденсата

Указание: Сетчатый фильтр в резервуаре для конденсата служит для очистки конденсата, который используется для автоматической очистки прибора.

1. Извлеките резервуар для конденсата в горизонтальном положении.

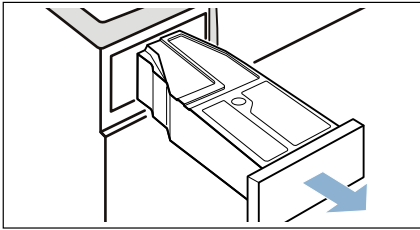

2. Слейте конденсат.
3. Выньте сетчатый фильтр.

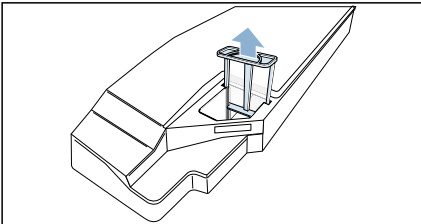

4. Промойте фильтр в проточной воде или в посудомоечной машине.
5. Вставьте сетчатый фильтр до фиксации со щелчком.

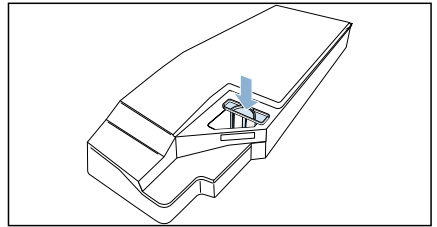



Внимание!

При отсутствии фильтра в прибор могут попасть ворсинки и повредить его.

Используйте прибор только с установленным сетчатым фильтром.

6. Вставьте резервуар для конденсата до фиксации со щелчком.

Указания на дисплее

Неисправности	Причина/способ устранения
 на дисплее и цикл сушки прерывается.	<ul style="list-style-type: none"> ■ Опорожните резервуар для конденсата и установите обратно. → <i>Страница 31</i> Нажмите на Start/Pause (Старт/Пауза) ►II. ■ При установленном в качестве опции сливном шланге* убедитесь в том, что он: подсоединён надлежащим образом проложен без сгибов не закрыт и не засорён, например, отложениями
 на дисплее.	Удалите ворсинки. → <i>Страница 31</i> Нажмите на Start/Pause (Старт/Пауза) ►II.
 на дисплее.	Не является неисправностью. Выполняется автоматическая очистка теплообменника. Не вынимайте резервуар для конденсата во время отображаемого процесса.
Дисплей гаснет и мигает Start/Pause (Старт/Пауза) ►II.	Не является неисправностью. Активен режим экономии электроэнергии .
* в зависимости от комплектации или имеющихся принадлежностей	

Указание: Если устранение неисправности путём включения и выключения прибора не представляется возможным, обратитесь к специалисту сервисной службы. → *Страница 43*



Помощь в эксплуатации прибора

Неисправности	Причина/способ устранения
Прибор не запускается.	<ul style="list-style-type: none"> ■ Проверьте вилку сетевого кабеля и предохранитель. ■ Проверьте, выбрана ли программа. ■ Проверьте, закрыта ли дверца прибора. ■ Проверьте, включена ли блокировка для безопасности детей. Если да, выключите блокировку для безопасности детей. → <i>Страница 17</i> ■ Проверьте, выбрана ли опция «Время до окончания». Из-за этого задерживается запуск выбранной программы.
Сминание тканей.	<ul style="list-style-type: none"> ■ Превышен объём загрузки или неправильно выбрана программа для данного вида текстильных изделий. Необходимую информацию можно найти в таблице программ. → <i>Страница 23</i> ■ Вынимайте одежду из барабана сразу же по окончании сушки. Если одежда остаётся лежать в барабане, то образуются складки.
Вытекает вода.	Возможно, прибор находится в наклонном положении. Выровняйте прибор. → <i>Страница 13</i>
Время выполнения программы на дисплее меняется в процессе сушки.	Неисправность отсутствует. Датчик влажности определяет остаточную влажность в белье и корректирует время выполнения программы (кроме программ сушки по времени).
Бельё недостаточно сухое.	<ul style="list-style-type: none"> ■ После окончания программы тёплое бельё кажется более влажным, чем есть на самом деле. Расправьте бельё и дайте ему остыть. ■ Измените результат сушки или повысьте степень сушки. Это приводит к увеличению продолжительности сушки при сохранении прежней температуры. ■ Выберите программу сушки по времени для окончательной сушки белья, оставшегося влажным. ■ Выберите программу сушки по времени для небольшого объёма загрузки. ■ Не превышайте максимальный объём загрузки для программы. → <i>Страница 23</i> ■ Очистите датчик влажности в барабане. На датчике влажности может образоваться тонкий слой накипи или остатков моющих средств и средств по уходу, что отрицательно влияет на его функцию. → <i>Страница 34</i> ■ Процесс сушки прерван из-за отключения электроэнергии, переполненного резервуара для конденсата или превышения максимальной продолжительности сушки. <p>Указание: Учитывайте рекомендации для видов белья. → <i>Страница 27</i></p>
Продолжительность сушки слишком велика.	<ul style="list-style-type: none"> ■ Прибор может быть загрязнён ворсинками. Это приводит к увеличению продолжительности сушки. Удалите ворсинки. → <i>Страница 31</i> ■ При отсутствии доступа к воздухозаборному отверстию прибора продолжительность сушки может увеличиться. Не перекрывайте воздухозаборное отверстие. ■ При температуре окружающего воздуха ниже 15° C и выше 30° C продолжительность сушки может увеличиться. ■ В связи с недостаточной циркуляцией воздуха в помещении продолжительность сушки может увеличиться. Хорошо проветрите помещение.

Возросла влажность в помещении.	Хорошо проветрите помещение.
Программа сушки прервана.	В случае прерывания программы сушки по причине отключения электроэнергии, заново запустите программу или выньте бельё и расправьте его.
Необычный шум во время сушки.	При автоматической очистке теплообменника появляется шум. Это не является признаком неисправности прибора.
Холодный прибор во время сушки.	Неисправность отсутствует. Прибор с тепловым насосом обеспечивает эффективную сушку при низкой температуре.
В резервуаре для конденсата осталась вода, несмотря на то, что сливной шланг* подключен к прибору.	В случае, если установлен опциональный сливной шланг*, в связи с функцией самоочистки прибора в резервуаре для конденсата остается небольшое количество воды.

* в зависимости от комплектации или имеющихся принадлежностей

Указание: Если устранение неисправности путём включения и выключения прибора не представляется возможным, обратитесь к специалисту сервисной службы. → *Страница 43*



Транспортировка прибора

⚠ Предупреждение

Опасность травмирования/нанесения материального ущерба/повреждения прибора!

Если взяться за какую-либо выступающую деталь машины, например, за дверцу, чтобы поднять или переместить прибор, то она может сломаться и причинить травмы. Для перемещения машины не беритесь за её выступающие детали.

⚠ Предупреждение

Опасность травмирования!

- Прибор очень тяжёлый. Его поднятие может вызвать травмы. Не поднимайте прибор самостоятельно.
- У машины острые края, о которые можно порезать руки. Не хватайтесь за острые края машины. Для поднятия машины надевайте защитные перчатки.

Подготовьте прибор к транспортировке следующим образом:

1. Извлеките резервуар для конденсата в горизонтальном положении.

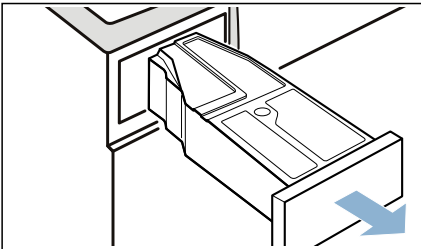

2. Опорожнение резервуара для конденсата.

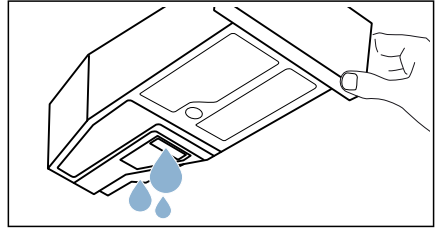

3. Снова вставьте резервуар для конденсата в прибор до фиксации со щелчком.

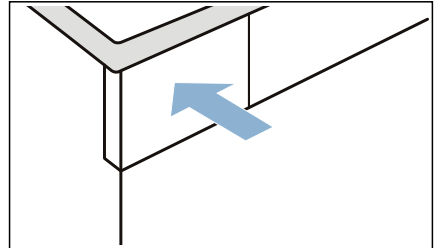

4. Для включения прибора нажмите на **⓪**.

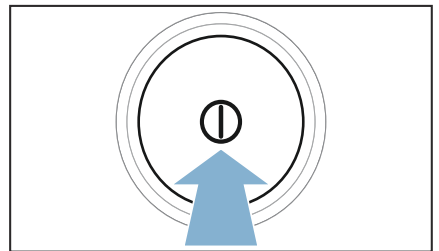

5. Выберите любую программу.

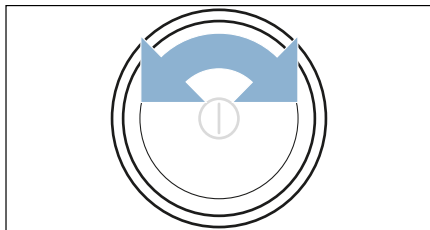

6. Нажмите на **Start/Pause**
(**Старт/Пауза**) ►.

7. Подождите 5 минут.

Конденсат сливается.

8. Снова опорожните резервуар для конденсата.

9. Выключите прибор.

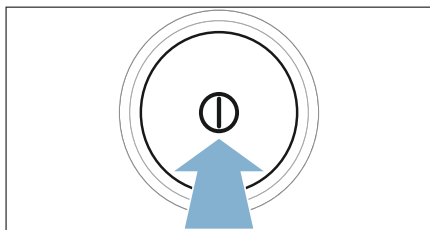

10. Отсоедините вилку сетевого кабеля прибора от электросети.

Теперь прибор готов к транспортировке.

Внимание!

Материальный ущерб и повреждение прибора

- Несмотря на слив, в приборе всегда остаётся немного воды. Вытекание оставшейся воды может привести к материальному ущербу. Поэтому транспортируйте прибор в вертикальном положении.
- В приборе содержится хладагент, который может привести к повреждению прибора, если начать его использование непосредственно после транспортировки. Перед началом эксплуатации оставьте прибор в вертикальном положении на два часа.



Нормы расхода

Таблица значений расхода

Программа	Скорость отжима белья (об/мин)	Продолжительность** (мин)		Расход энергии** (кВт*ч)	
Cottons (Хлопок)		9 кг	4,5 кг	9 кг	4,5 кг
Сушка в шкаф *	1400	204	126	1,91	1,06
	1000	226	131	2,12	1,20
	800	251	161	2,35	1,37
Сушка под утюг *	1400	138	83	1,36	0,84
	1000	164	99	1,62	0,98
	800	190	115	1,88	1,17
Synthetics (Синтетика)		3,5 кг		3,5 кг	
Сушка в шкаф *	800	55		0,51	
	600	71		0,66	

Проверка качества работы с учётом энергоэффективности (этикетка энергетической эффективности ЕС) должна выполняться как при полной, так и половинной загрузке. В первую очередь выполните проверку при половинной загрузке.

* Настройка программы для проверки в соответствии с действующим стандартом EN61121.

** Значения могут отличаться от указанных в зависимости от типа ткани, состава загруженного белья, остаточной влажности, установленной степени сушки, объёма загрузки, а также внешних факторов.

Самые эффективные программы для текстильных изделий из хлопка

Следующая стандартная программа для хлопковых изделий (обозначенная символом) подходит для сушки влажных изделий из хлопка и является наиболее эффективной с точки зрения комбинированного потребления энергии при сушке влажного белья.

Стандартная программа для хлопковых изделий, соответствующая актуальным предписаниям ЕС 932/2012

Программа + результат сушки	Загрузка (кг)	Расход энергии (кВт*ч)	Продолжительность программы (мин)
Cottons (Хлопок) + Сушка в шкаф	9/4,5	2,12/1,20	226/131

Настройка программы для проверки и классификации энергопотребления согласно директиве 2010/30/EU.



Технические характеристики

Размеры:

85 x 60 x 60 см

(высота x ширина x глубина)

Вес:

прибл. 57 кг

Максимальный объём загрузки:

9 кг

Подводимое напряжение:

220–240 В

Подводимая мощность:

макс. 1000 Вт

Защита предохранителями:

10 А

Подсветка барабана*

Температура окружающей среды:

5–35 °С

Потребляемая мощность в выключенном состоянии:

0,10 Вт

Потребляемая мощность в состоянии готовности (включённое состояние):

0,10 Вт



Утилизация



Утилизируйте упаковку и прибор в соответствии с требованиями охраны окружающей среды. Данный прибор имеет отметку о соответствии европейской директиве 2012/19/EC об отслуживших свой срок электрических и электронных приборах (waste electrical and electronic equipment – WEEE). Данная директива определяет действующие на территории Евросоюза правила возврата и утилизации старых приборов.

Теплообменник прибора содержит фторированный парниковый газ в герметично закрытом отсеке.

Парниковый газ:	R134a
Объём (кг):	0,220
Общее значение потенциала глобального потепления (tCO ₂):	0,315

* в зависимости от комплектации



Сервисная служба

Если вам не удаётся самостоятельно устранить неисправность посредством выключения и включения прибора, обратитесь в сервисную службу. → Прилагаемый перечень сервисных служб или последняя страница

Мы всегда найдём подходящее решение, и вам не придётся лишний раз вызывать мастера.

При вызове специалиста сервисной службы обязательно укажите номер изделия (E-Nr.) и заводской номер (FD) вашего прибора.

E-Nr. _____	FD _____
-------------	----------

E-Nr. Номер изделия
FD Заводской номер

Эти данные можно найти, *в зависимости от модели:

с внутренней стороны дверцы*/на открытой крышке отсека для сервисного обслуживания* и на задней стороне прибора.

Положитесь на компетентность изготовителя.

Обратитесь к нам. Мы гарантируем выполнение ремонта квалифицированными специалистами и использование оригинальных запасных частей.

Контактные данные для всех стран Вы найдете в прилагаемом списке сервисных служб.

BSH Hausgeräte GmbH
Carl-Wery-Straße 34
81739 München
GERMANY
siemens-home.com

Изготовлено ООО «БСХ Бытовые Приборы» под товарным знаком компании Сименс АГ



9001225886 (9607)